



I-CON wallbox to rozwiązania JOINON zaprojektowane do integracji w scenariuszach prywatnych i półpublicznych zgodnie z międzynarodową normą IEC 61851-1 ed. 3. Charakteryzują się one elegancką i kompaktową konstrukcją, specjalną funkcją „ładowania jedną ręką” i obecnością wandaloodpornego gniazda, stopniem ochrony IP55 w połączeniu z odpornością mechaniczną z certyfikatem IK10, pełną łącznością do obsługi dedykowanej aplikacji JOINON do pełnego i łatwego sterowania ładowaniem, inteligentnym zarządzaniem obciążeniem i energią wytwarzaną przez dowolne panele fotowoltaiczne (również w trybie Master/Slave) oraz różnymi opcjami instalacji: na ścianie, we wnęce lub na podłodze;

WEJŚCIE	-	Nr gniazda/wtyczki (Typ)	1 (złącze typ 2 z kablem o długości 5 m)
Listwy zaciskowe	5 x 10 mm ²	Aktywacja ładowania	Bezpłatny dostęp z dynamicznym zarządzaniem obciążeniem
Prąd roboczy	16 A	HMI	Dioda Led RGB
Moc całkowita	11 Kilowatt	Łączność	BLE
WYJŚCIE	-	INFORMACJE MECHANICZNE	-
Prąd wyjściowe	400 V	Montaż i instalacja	Montaż ścienny (montaż podłogowy ze wspornikiem)
Prąd dostarczony (maks.)	16 A	Kolor	Ciemnoszary
Prąd maksymalny	11 Kilowatt	Materiał	Termoplast (pochodzenie przemysłowe)
Ochrona termiczno-magnetyczna	Obecnie niedostępny	Obróbka zewnętrzna	Nie
Typ ochrony różnicoprądowej	Obecnie niedostępny	Ochrona IP	IP55
Miernik zasilania	Obecnie niedostępny	Odporność na wstrząsy	IK10
Kontrola upływu DC	Tak	Temperatura pracy	-25 +50 °C
(Auto)restart zabezpieczeń elektrycznych	Obecnie niedostępny	Dostosowania	Tak (przód)

DIMENSIONAL

40

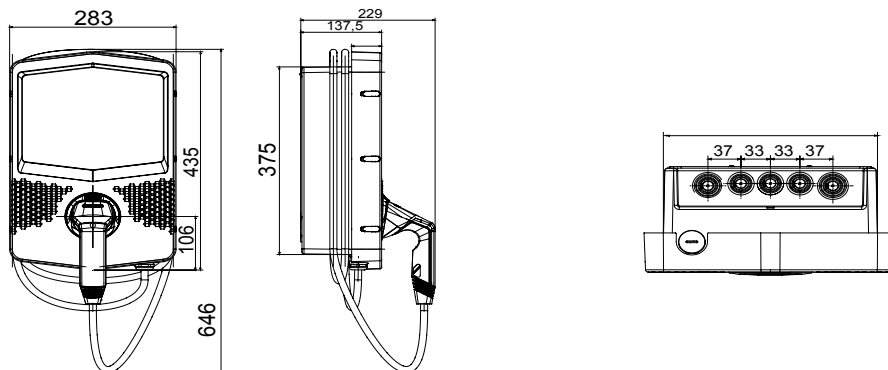

TECHNICAL SYMBOLOGY

IP

IP55

IK10

STANDARDS/APPROVALS

