

Smart [PRO] 3x2M Remote power unit

Klasa Izolacji	I	Ochrona IP	IP66
Odporność na wstrząsy	IK08	Typ	Zewnętrzne zasilanie
Napięcie zasilające	220-400 V - 50/60 Hz	Wersje	DALI
Opis	Zasilacz DALI 3x2M 220-400V	Masa (kg)	6.1
Seria	Smart [PRO] 2.0	Zastosowanie	Wewnętrzny/Zewnętrzny
Ilość Ledów	3x2M	Maksymalna powierzchnia wystawiona na działanie wiatru	0.075 m ²
Gwarancja	5 lat	Temperatura pracy	-30°C ÷ +50 °C
Odporność na przepięcia	DM 10KV / CM 10KV	Wskaźnik awaryjności sterowników	F10 = 50.000h Tq25°C

DIMENSIONAL

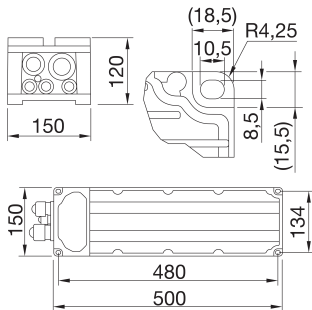

PHOTOMETRIC DISTRIBUTION

TECHNICAL SYMBOLOGY



IP
IP66

IK
IK08



0.075 m²



STANDARDS/APPROVALS

