

Product Data Sheet

GW20295

Seria SYSTEM WHITE



The System modular devices make it possible to create infinite combination between devices and plates, thanks to a complete range that is able to satisfy all design, functional and installation requirements. The range includes commands, socket-outlets, protection, indicators, connectors and devices for the control, safety and comfort of your home.

kategoria	Gniazdo-wyjście	Opis	2P+E - 16 A, gniazdo na dwa rodzaje wtyczek
Grupa	Do przypisanych przewodów	Kolor	Czerwony
wyjściowe	250 V ac	Przepust uziemiający	-
Norma	Angielski	Charakterystyka	Z osłonami przed dziećmi
Do sworznie wtyczki	Ø 4 / 5 mm	Zaciski okablowania	Ze śrubą
Typ	P17-11	Norma	CEI 23-50
Rezystancja przy napięciu probierczym	2000 V przy 50 Hz przez 1 minutę	Rezystancja izolacji	> 5 Momów
Wydłużona praca (liczba zmian położenia)	10,000 przy In 250 V AC cosφ=0,8	Twardość kulkowa	125 °C
Próba rozżarzoną drutem	850 °C	Uchwyt zacisku na trakcji kablowej	> 50 N
Zakres dokręcenia zacisku przewody elastyczne (mm²)	min. 0,75 - maks. 2x4	Zakres dokręcenia zacisku przewody sztywne (mm²)	min. 0,5 - maks. 2x2,5
Liczba SYSTEM Moduły	1	Materiał	Technopolimerowy
Electrocod	0131		

DIMENSIONAL

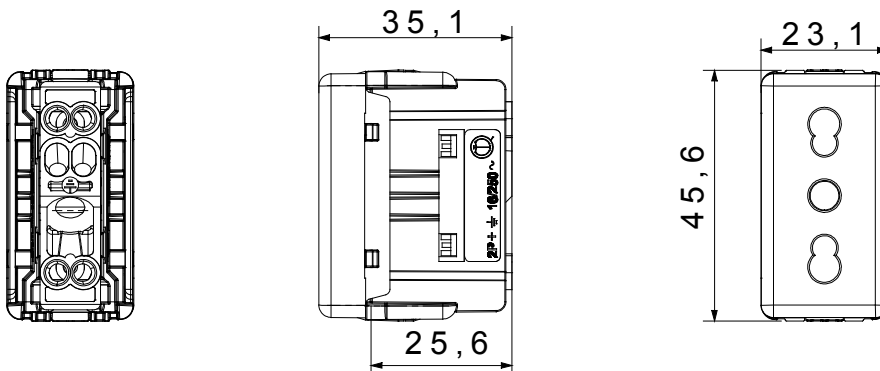

TECHNICAL SYMBOLOGY



STANDARDS/APPROVALS

