

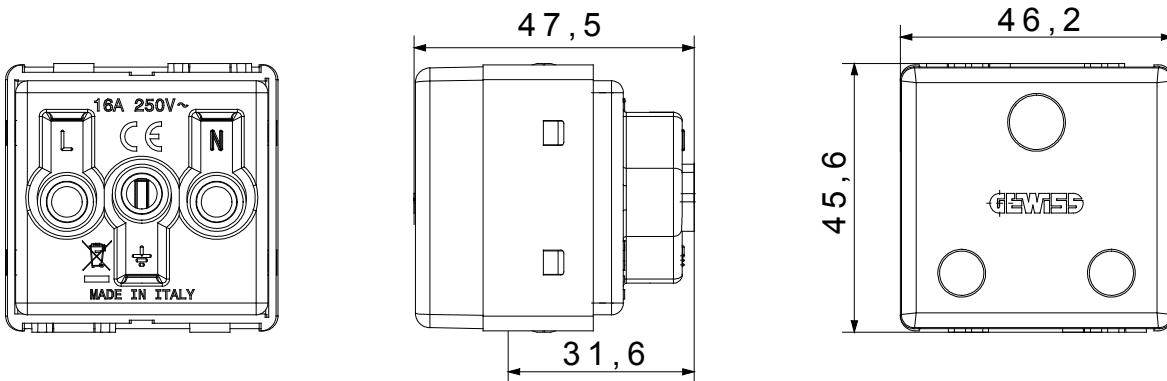

The System modular devices allow the creation of infinite combinations of devices and plates, through a complete range that covers all design, functional and installation needs. Colours and finishes: satin black, elegant and classy. Ideal for flush-mounted solutions (for rectangular or square boxes), surface-mounted solutions and special applications. The range includes control units, socket-outlets, breakers, indicators, connectors and devices for the control, safety and comfort of your home

קטגוריה	תיאור	שקע	2P+E - 16A
צבע	מתח	שחור	250 V AC
הארקה גומה	סטנדרט	-	תקן בריטי
מאפיינים	עבור פיני תקע	עם תריסי בטיחות	מ"מ 7 קוטר
מהדקי חיווט	סטנדרט	עם בורג	IEC 60884-1
התנגדות ב מתח בדיקה	למשך דקה אחת	50Hz - ב 2000V	מפסק הפעלה ממושכת (מס' החלפות מיקומים)
לחץ תרמי עם כדור	בדיקת תיל לוחט	125 °C	10,000V AC ב- In 250V AC cosφ=0,8
מסוף מאחז על מתיחת כבלים	יכולת הידוק מהדקים (ממ"ר) כבלים תקועים	> 50N	850 °C
יכולת הידוק מהדקים (ממ"ר) כבלים קשיחים	מס' מערכת מודולים	2x2,5f מקסימום - 1,5f מינימום	4x2 מקסימום - 1.5 מינימום
חומר	קוד חשמלי	טכנו-פולימר	0131

DIMENSIONAL



TECHNICAL SYMBOLOGY



STANDARDS/APPROVALS

