

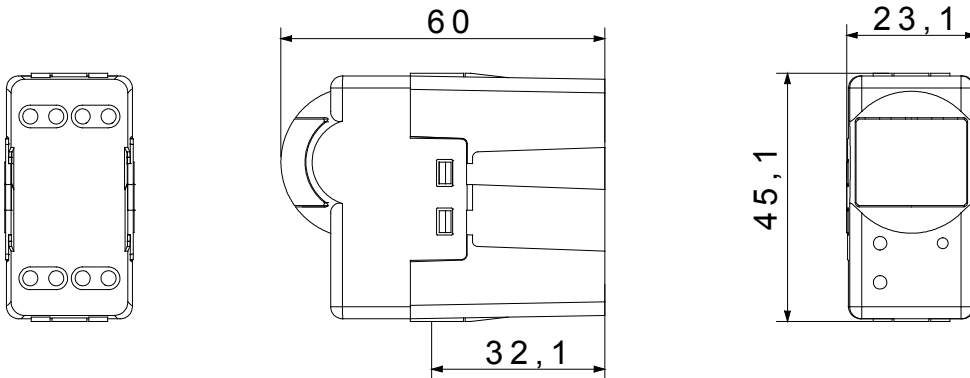

The System modular devices make it possible to create infinite combination between devices and plates, thanks to a complete range that is able to satisfy all design, functional and installation requirements. Colour and finiture: glossy white, bright and versatile
The range includes commands, socket- outlets, protection, indicators, connectors and devices for the control, safety and comfort of your home.

יצאה מגעים	1NO, 3A (AC1250 (V AC	צבע	לבן
אספקה מתח	230V AC - 50/60Hz	טכנולוגיה	אינפרה-אדום
סטנדרט	EN 60669-1, EN 60669-2-1	התנגדות ב מתח בדיקה	למשך דקה אחת 2000V ב- 50Hz
התנגדות בידוד	> 5 מגה-אוהם	מהדקי חיווט	עם בורג
מפסק הפעלה ממושכת (מס' החלפות מיקומים)	40,000V AC ב- In 250V AC cosφ=0.6	לחץ תרמי עם כדור	125 °C
בדיקת תיל לורט	850 °C	מסוף מאחז על מתיחת כבלים	> 50N
יכולת הידוק מהדקים (ממ"ר) כבלים תקועים	2x4 מקס - 0.75 מ"מ	יכולת הידוק מהדקים (ממ"ר) כבלים קשיחים	2x2.5 מקס - 0.5 מ"מ
מס' מערכת מודולים	1	חומר	טכנו-פולימר
קוד חשמלי	0513		

DIMENSIONAL



TECHNICAL SYMBOLOGY

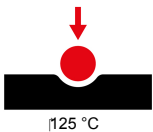

850 °C

STANDARDS/APPROVALS

