

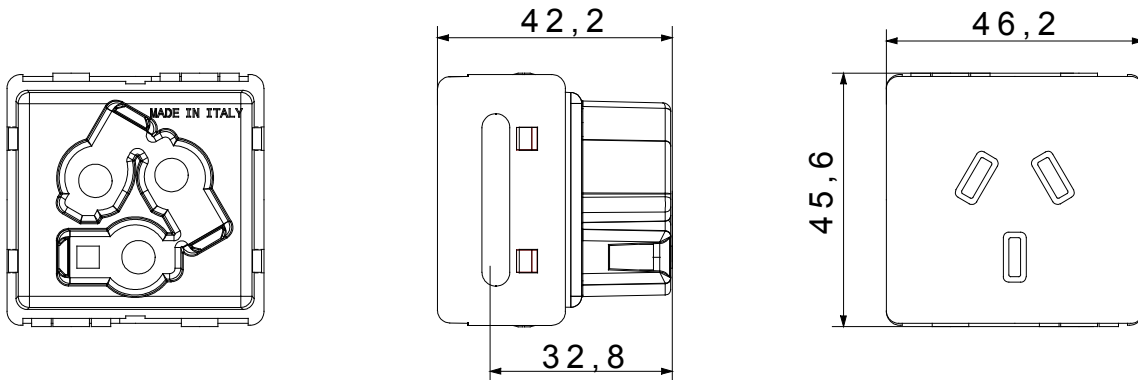

The System modular devices make it possible to create infinite combination between devices and plates, thanks to a complete range that is able to satisfy all design, functional and installation requirements. Colour and finiture: glossy white, bright and versatile
Ideal for flush-mounting solutions (for rectangular or square boxes), surface-mounting solutions, and for special applications. The range includes commands, socket-outlets, protection, indicators, connectors and devices for the control, safety and comfort of your home.

| | | |
|--|----------------------------|--|
| קטגוריה | תיאור הספק | 2P+E - 10A |
| צבע | מתח לבן | 250 V AC |
| הארקה גומה | - סטנדרט | ארגנטינאי |
| מאפיינים | - עבור פיני תקע | שטוח |
| מהדקי חיווט | עם בורג | IEC 60884-1 |
| התנגדות ב מתח בדיקה | למשך דקה אחת 50Hz ב- 2000V | מפסק הפעלה ממושכת (מס' החלפות מיקומים) 10,000V AC ב- In 250V AC cosφ=0,8 |
| לחץ תרמי עם כדור | 125 °C | 850 °C |
| מסוף מאחז על מתיחת כבלים | > 50N | יכולת הידוק מהדקים (ממ"ר) כבלים תקועים 4x2 מקסימום - 1.5 מינימום |
| יכולת הידוק מהדקים (ממ"ר) כבלים קשיחים | min. 1,5 - max. 2x2,5 | 2 |
| חומר | קוד חשמלי טכנו-פולימר | 0131 |

DIMENSIONAL



TECHNICAL SYMBOLOGY



STANDARDS/APPROVALS

