

JOINON
CHARGE YOUR LIFE

Ladelösungen für Elektrofahrzeuge

GEWISS

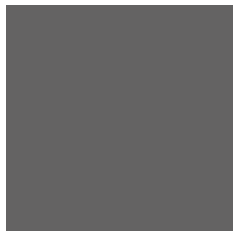
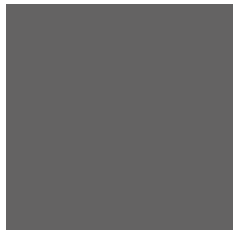

Ed. **01**
2021



GEWISS



Integrität

Wir schaffen Mehrwert für unsere Kunden durch innovative und skalierbare Lösungen für jede Situation, die Menschen und Dinge miteinander verbinden **und die Sicherheit sowie die Lebensqualität stetig verbessern.** Wir werden jeden Tag von **starker Integrität**, einer inhärenten **Kompetenzkultur** und einem Streben nach **Nachhaltigkeit** geleitet.



Exzellenz

Die Geschichte von GEWISS ist eine lange Unternehmensgeschichte, die auf **brillanten Produktideen** beruht und auf der Fähigkeit, den Zeitgeist zu interpretieren und **die Zukunft vorauszusehen.** Wir wollen jeden Tag etwas Besseres schaffen **als am Tag zuvor**, innovative Lösungen erkunden und jedes bestehende Potenzial ausschöpfen. Das ist unsere **Kompetenzkultur.**



Nachhaltigkeit

Wir stehen für die Reduzierung und den **effizienten Umgang mit menschlichen, natürlichen und finanziellen Ressourcen.** Wir bemühen uns, diese Werte für unsere Mitmenschen, Kunden, Allgemeinheit und zukünftige Generationen zu erschaffen.



JOINON
CHARGE YOUR LIFE

GEWISS

Beschreiten wir den Weg zur smarten Mobilität

JOINON ist die Lösung für das Aufladen aller Elektrofahrzeuge, die sowohl die technologische Infrastruktur des Produkts als auch dessen gesamte Verwaltung, technische Unterstützung und Wartung einschließt. Ausgehend von Ladestationen über eine Smartphone- und Tablet-App bis hin zu einer Plattform für intelligentes Gerätemanagement – ein Komplettsystem, **das Umweltverträglichkeit zu einem Erfolgsfaktor im Wettbewerb macht.**

Eine für alle Anforderungen entwickelte Lösung, durch die jeder Ort zu einem bevorzugten Ziel für Fahrer von Elektrofahrzeugen wird: vom Restaurant bis zum Hotel, von der Sportanlage bis zum Stadion, vom Gewerbe bis zum Privathaushalt.



Geeignet für jedes Elektrofahrzeug



Ideal für jeden Kontext



Außergewöhnlich Robust



Komplette Ladelösung, auch dank Cloud-basierter Management-Plattform



Inhalt

8

JoinOn

10

I-CON

- Konzept
- Merkmale und Vorteile
- Intelligentes Lademanagement im privaten Bereich

18

I-ON

- Konzept
- Merkmale und Vorteile
- Intelligentes Lademanagement in halb-öffentlichen und öffentlichen Bereichen

26

Dienstleistungen

28

JoinOn Baureihe und Spezifikationen



JoinOn

I-CON



Neu

I-CON Wallbox

I-CON Wallboxen zeichnen sich durch geringe Abmessungen und anspruchsvolles Design aus, perfekt für den häuslichen und privaten Bereich. Sie gewährleisten ein schnelles, sicheres und zuverlässiges Aufladen jedes Fahrzeugs gemäß internationalen Sicherheitsnormen.



Neu

I-CON Premium Wallbox

Die I-CON PREMIUM Ausführung verfügt über eine innovative Benutzeroberfläche, mit der Sie Nachrichten anzeigen und Ladeeinstellungen lokal, direkt und intuitiv verwalten können.

I-ON



I-ON Ladesäule

I-ON Ladesäulen sind dank ihrer hohen Beständigkeit gegen Stöße, Chemikalien und mechanische Beanspruchung für den halböffentlichen und öffentlichen Bereich konzipiert. Die einzigartige Ausführung mit exklusiver sechseckiger Form ermöglicht die Integration der Produkte in jede Parkkonfiguration.



I-ON Wall Wallbox

Die Wallboxen I-ON WALL sind aus lackiertem, graffiti- und korrosionsbeständigem Metall gefertigt und eignen sich daher für öffentliche und halböffentliche Bereiche. Trotz ihrer geringen Größe können sie gleichzeitig bis zu zwei Elektrofahrzeuge mit einer Leistung von jeweils bis zu 22 kW laden.



Dienstleistungen

Verwaltungssoftware und DLM



JoinOn LADELÖSUNGEN FÜR ELEKTROFAHRZEUGE

JoinOn-Ladestationen können mit dem Bausatz für OCPP 1.6-Kommunikation ausgestattet werden, wodurch sie mit der JoinOn-Cloud-Management-Software verbunden werden können. Dies ist die Plattform, die zur Überwachung und Fernsteuerung von Ladestationen verwendet wird, mit dem besten Lastmanagement sowohl in öffentlichen als auch in privaten Bereichen (Dynamic Load Management System – DLM).



I-CON

Die I-CON Wallbox wurde für die Integration in private und halböffentliche Bereiche entwickelt. Sie zeichnet sich durch ihr elegantes und kompaktes Design, die spezielle „Einhandbedienung“, das intelligente Lastmanagement, die Hintergrundbeleuchtung und die verschiedenen Montagemöglichkeiten aus: als Wandmontage, teilversenkte Montage oder Standmontage.



Das Projekt wurde mit besonderem Schwerpunkt auf Nachhaltigkeit und Umweltverträglichkeit entwickelt, angefangen bei den Materialien für die Herstellung der Ladestationen.



Wandmontage



Teilversenkte Montage



Hintergrundbeleuchtung



Standmontage

I-CON ist mit **einer T2-Steckdose** oder **mobiler T2-Ladekupplung** und Ladeleistungen **bis zu 22 kW** erhältlich. Je nach Anwendung unterscheiden sich die Modelle nach der Freigabe des Ladevorgangs: **AUTOSTART, RFID** oder **CLOUD**.

- **AUTOSTART:** AUTOSTART-Ladestationen sind **von jedem Benutzer ohne Authentifizierung** nutzbar. Der Start eines Ladevorgangs mit diesen Stationen erfolgt **unmittelbar und automatisch mit dem Anschluss des Elektrofahrzeugs**. Dies ist die ideale Lösung für den Privatbereich oder in Fällen, in denen Sie die Einfachheit der Verwaltung und Nutzung bevorzugen, ohne ein Benutzerverwaltungs- und -kontrollsystem sowie eine Abrechnung für die

getätigten Aufladungen zu benötigen.

- **RFID:** Mit RFID ausgestattete Ladestationen sind ideal für einen **reservierten Zugang zu den Ladepunkten**. Deren Nutzung kann über eine oder mehrere **RFID-Karten** gesteuert werden, die als Schlüssel zur Aktivierung des Ladevorgangs dienen.
- **CLOUD:** Die Modelle der CLOUD-Versionen sind u.a. für **einen kostenpflichtigen Ladevorgang** ausgelegt. Jede Ladestation kann über ein Überwachungs-Backend verwaltet werden, und ihre Aktivierung erfolgt über die zugehörige App, die dem Benutzer die Geo-Ortung der Ladestationen direkt von einem mobilen Gerät aus ermöglicht.



PRIVAT



EIGENTUMSWOHNUNG



GESCHÄFTLICH



HALB-ÖFFENTLICH



ÖFFENTLICH

AUTOSTART



RFID



CLOUD





I-CON

Merkmale und Vorteile

Anwendungsvorteile:

Edle Ästhetik und einzigartige Funktionen



„Einhand-Bedienung“, einfaches Aufladen

- Das Aufladen Ihres Elektrofahrzeugs erfolgt noch schneller und bequemer. Dank der „**Einhand-Bedienung**“ ist es möglich, die Ladekupplung mit nur einer Hand anzuschließen, ohne mitgeführte Sachen (Einkaufstaschen, Pakete, Koffer und mehr) ablegen zu müssen.

Design für jeden Bedarf

- Die Vorderseite der I-CON-Ladestationen hat ein **elegantes Design**, das sich für alle Anwendungsbereiche eignet. Sie kann bei Bedarf auch **nach Kundenwunsch personalisiert** werden.
- In der Ausführung mit Ladekabel ist der Handgriff der Ladekupplung in einer **praktischen und eleganten Form** ausgeführt, die nicht nur die Ästhetik des Gesamtprodukts, sondern auch seine Funktionalität verbessert.
- I-CON ist die einzige Wallbox für den Hausgebrauch, die eine **teilversenkte Montage** mit minimalem Überstand von der Wand ermöglicht. Eine Lösung, die ihre Formen unterstreicht, ohne die Umgebung zu beeinträchtigen.
- Bei Bedarf kann die Wallbox mit **einem LED-System, der sogenannten Hintergrundbeleuchtung**, ausgestattet werden, das die Position des Geräts und seine Verwendung hervorhebt.

Intelligentes Lastmanagement

- Im Privatbereich steht das in den Geräten integrierte **dynamische Lastmanagementsystem (DLM)** im Austausch mit anderen Haushaltsgeräten und ermöglicht ein optimales Management der Ladeleistung, um eine Überschreitung der maximal verfügbaren Leistung im Haus zu vermeiden.
- Für halböffentliche Anwendungen können Sie mit dem **dynamischen Lastmanagement** die Lasten von einer oder mehreren Stationen über das **OCPP-Protokoll** verwalten.

Intuitive Bedienung

- Die **I-CON PREMIUM-Ausführung** ist mit einer innovativen Bedienoberfläche, **bestehend aus Anzeige und Touch-Schieberegler**, ausgestattet, die Ihnen die Anzeige von Meldungen und die Verwaltung von Ladeeinstellungen vor Ort, unmittelbar und intuitiv ermöglicht.
- Ausgestattet mit DLM-Funktionalität die Geräte können auch über eine für Android und iOS verfügbaren **App** verwaltet werden, mit der Sie die **Ladeeinstellungen nach Wunsch** konfigurieren.

Schutz und Wirtschaftlichkeit stets gewährleistet

- Alle I-CON-Produkte sind mit **einer Gleichstrom-Schutzvorrichtung** zum Schutz gegen Gleichfehlerströme ausgestattet, die erhebliche Kosteneinsparungen und absoluten Schutz der elektrischen Anlage und der Menschen ermöglicht.



Laden mit einer Hand



Hintergrundbeleuchtung

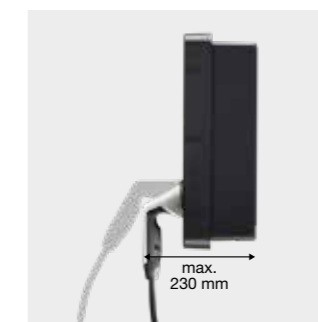

Reduzierter Überstand



Intelligente App



I-CON

Merkmale und Vorteile

Vorteile für den Installateur:

Vereinfachte Montage und Wartung mit Qualität aus dem Hause GEWISS



Einfache und flexible Montage

- Jede Version von I-CON ist kompakt und einfach zu montieren, dank der Frontöffnung durch Schrauben mit 1/4-Drehung und der Entwässerungsöffnung auf der Unterseite der integrierten Ladesteckdose.
- Die exklusive teilversenkte Montage mit entsprechendem Gehäuse ist die ideale Lösung für Hausinstallationen in Neubauten.
- Die Wallbox kann mit dem ein- oder zweiseitigen Standrahmen auch auf dem Boden montiert werden.

Erleichterte Wartung

- Nach dem Öffnen bleibt die Vorderseite dank eines Scharniersystems fest mit dem Gehäuse verbunden, um den Zugang zum Produktinneren zu erleichtern.
- Die Konfigurations-App macht es einfach, umgehend und intuitiv die Ladestation in Betrieb zu nehmen und zu warten, und der Möglichkeit, die Firmware zu aktualisieren oder Diagnosen bequem von einem Smartphone aus durchzuführen, ohne die Ladestation demontieren zu müssen.

Normkonformes System

- Gemäß den aktuellen Vorschriften sind die Produkte mit einer Vorrichtung ausgestattet, welche die Unterbrechung der Stromversorgung im Falle eines Gleichfehlerstroms von mehr als 6 mA sicherstellt.

Robuste und geschützte Geräte

- Die Wallboxen weisen eine hohe Stoßfestigkeit (IK10) auf, um Langlebigkeit und Widerstandsfähigkeit zu gewährleisten.
- I-CON garantiert außerdem die höchste heute auf dem Markt erhältliche Schutzart gegen das Eindringen von Staub und Flüssigkeiten: IP55.
- Die Geräte sind aus hochwertigen Materialien gefertigt und können sowohl im Innen- als auch im Außenbereich montiert werden.



Öffnen der Vorderseite

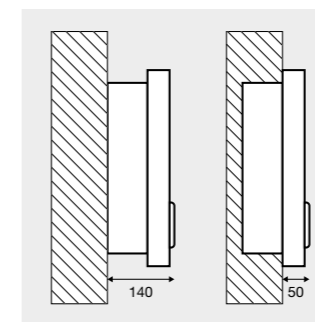

Teilversenkte Montage



IP55



Bodenmontage auf Standsäulen



I-CON

Dynamisches Lastmanagement: Intelligentes Laden zuhause

Das speziell für das Laden im Privathaushalt entwickelte, **innovative DLM-System** ermöglicht es Ihnen, Ihr Elektrofahrzeug mit der maximal verfügbaren Leistung in Ihrem Haus zu laden, ohne die durch den Vertrag

mit Ihrem Energieversorger vorgegebene Grenze zu überschreiten. Die Wallbox erhöht oder verringert selbstständig die Ladeleistung des Elektrofahrzeugs in Abhängigkeit von der Nutzung anderer Haushaltsgeräte.

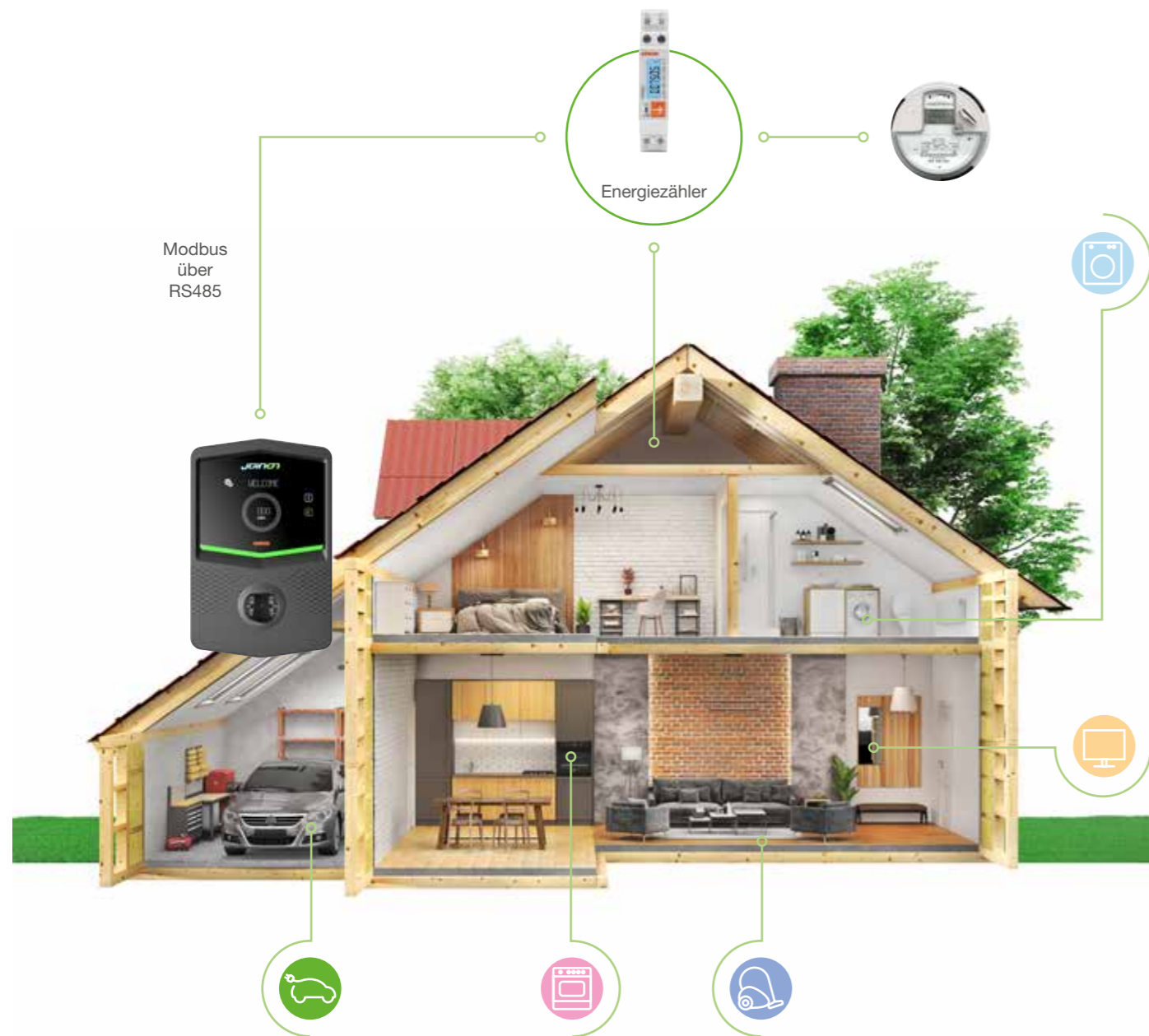

GEWISS

VERFÜGBARE LEISTUNG

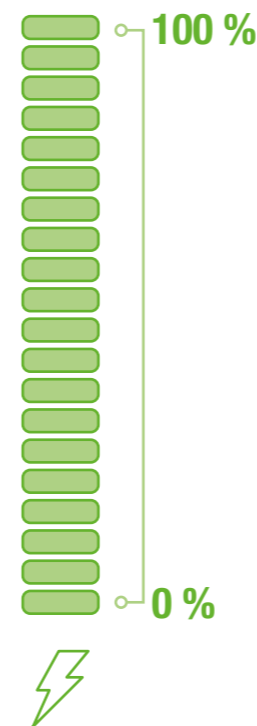

VERBRAUCHSMANAGEMENT BEI AKTIVEN HAUSHALTSGERÄTEN

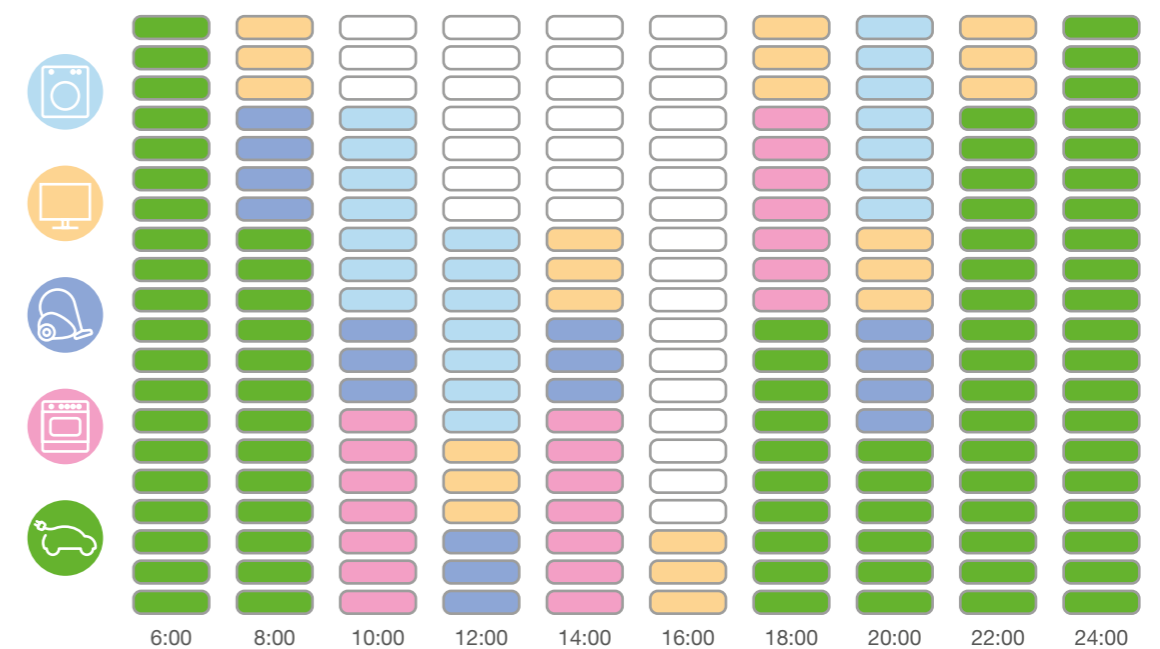

Wenn keine anderen am Hauszähler angeschlossenen Stromverbraucher in Betrieb sind, kann die Wallbox das Elektrofahrzeug mit der maximal verfügbaren Leistung laden. In Zeiten, in denen der Verbrauch der Haushaltsgeräte höher ist, verringert die Wallbox die Ladeleistung, um den gewählten Leistungsgrenzwert nicht zu überschreiten.

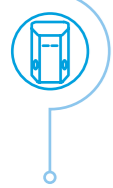

Baureihe I-ON

I-ON Ladestationen, die sowohl für Stand- als auch für Wandmontage erhältlich sind, passen sich dank innovativem Design, **Schutzart IP55** und maximaler Widerstandsfähigkeit gegen Stöße, Belastungen, Vandalismus und Witterungseinflüsse **jeder Umgebung** an.
 Auf Anfrage sind auch **I-ON HYPER** Gleichstrom-Ladestationen mit einer Leistung von bis zu 300 kW erhältlich.



I-ON



I-ON Wall



I-ON ist mit **zwei Typ-2-Steckdosen mit Shutter** und Ladeleistungen **bis zu 22 kW** pro Steckdose erhältlich. Je nach Anwendung unterscheiden sich die Modelle nach der Freigabe des Ladevorgangs: **AUTOSTART, RFID oder CLOUD.**

- **AUTOSTART:** AUTOSTART-Ladestationen sind von **jedem Benutzer ohne Authentifizierung nutzbar**. Der Start eines Ladevorgangs mit diesen Stationen erfolgt **unmittelbar und automatisch mit dem Anschluss des Elektrofahrzeugs**. Dies ist die optimale Lösung für private Bereiche oder in Fällen, in denen Sie der Benutzerfreundlichkeit den Vorrang geben wollen, ohne autorisierungs- und abrechnungsspezifische Dienste anzubieten.

- **RFID:** Mit RFID ausgestattete Ladestationen sind ideal für einen **autorisierten Zugang zu den Ladepunkten**. Deren Nutzung kann über eine oder mehrere **RFID-Karten** gesteuert werden, die als Schlüssel zum Beginn oder zur Beendigung des Ladevorgangs dienen.

- **CLOUD:** Die Modelle der CLOUD Versionen sind für **einen Ladeservice mit Abrechnungsmöglichkeit ausgelegt**. Jede Ladestation kann über ein Überwachungs-Backend verwaltet werden, und ihre Aktivierung erfolgt über die zugehörige App, die dem Benutzer die Geo-Ortung der Ladestationen direkt von einem mobilen Gerät aus ermöglicht.



AUTOSTART	<input type="checkbox"/>	<input type="checkbox"/>	<input type="checkbox"/>	<input type="checkbox"/>	<input type="checkbox"/>
RFID	<input type="checkbox"/>	<input type="checkbox"/>	<input type="checkbox"/>	<input type="checkbox"/>	<input type="checkbox"/>
CLOUD	<input type="checkbox"/>	<input type="checkbox"/>	<input type="checkbox"/>	<input type="checkbox"/>	<input type="checkbox"/>

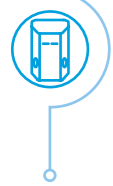

I-ON

Merkmale und Vorteile

Anwendungsvorteile:

Ansprechendes Design für jeden Bereich



„Einhand-Bedienung“, einfaches Aufladen

- Das Aufladen Ihres Elektrofahrzeugs erfolgt noch schneller und bequemer. Dank der „**Einhand-Bedienung**“ ist es möglich, die Ladekupplung mit nur einer Hand anzuschließen, ohne mitgeführte Sachen (Einkaufstaschen, Pakete, Koffer und mehr) ablegen zu müssen.

Design für jeden Bedarf

- Eine einzigartige Ausführung mit exklusiver sechseckiger Form, die sich perfekt in jede Parksituation integrieren lässt, auch in einer Back-To-Back-Montage, mit erheblichen Einsparungen bei den Montagekosten.
- Hocheffiziente RGB-LEDs, sichtbar sowohl aus der Ferne als auch aus allen Richtungen.
- Die Vorderseite der Ladestationen hat **ein elegantes Design**, das sich für alle Anwendungsbereiche eignet. Sie kann bei Bedarf auch **nach Kundenwunsch personalisiert** werden.

Garantierte Festigkeit und Schutz

- Gewährleistung des totalen Schutzes und der Langlebigkeit im Laufe der Zeit, dank der hohen IP Schutzart und der externen Anti-Graffiti- und Anti-Korrosions-Beschichtungen, welche die Montage in jeder Umgebung ermöglichen, auch im Freien und in öffentlich zugänglichen Bereichen.

Intelligentes Lastmanagement

- Das dynamische Lastmanagement einer oder mehrerer Stationen über das OCPP-Protokoll (DYNAMIC LOAD MANAGEMENT) gewährleistet eine optimale Verteilung der Lasten, vermeidet Spitzen oder Überlastungen und optimiert die Kosten der elektrischen Installation.

Gesamtbetriebskosten

- Garantierte Kostenersparnis über den Nutzungszeitraum des Produkts, auch dank der einheitlichen Verwaltung von regelmäßigen und außerordentlichen Wartungen.
- Getestet von der Deutschen Telekom, welche die einfache Wartung und einfachen Zugang bescheinigt.



Back-to-Back-Montage



Laden mit einer Hand



Beständigkeit gegen Witterungseinflüsse



Vollständig personalisierbar

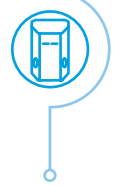

I-ON

Merkmale und Vorteile

Vorteile für den Installateur:

Wartungsfreundlichkeit, Zuverlässigkeit und Robustheit



Wartungsfreundlich

Beleuchtete Steckdose

Vandalismussichere Steckdose für öffentliche Bereiche

IP55

Vereinfachte Wartung und Service

- Die Wartung der Ladestationen ist einfach, komfortabel und preiswert. Der Zugang zu den elektronischen und elektromechanischen Bauteilen wird durch ihre Platzierung an der Vorderseite erleichtert, während die interne Verdrahtung dank der Verwendung von Abdeckungen mit „Fast & Easy“-System übersichtlich und sauber ist.
- Die Diagnose bei Störungen erfolgt sofort und intuitiv: Die RGB-LEDs signalisieren einen Fehlerzustand, und das Display kommuniziert eindeutig die Art des gefundenen Fehlers für einen möglichst schnellen und effektiven Eingriff.

Mechanische Festigkeit und Schutz

- Alle I-ON Versionen sind mit einer Anti-Graffiti-Lackierung und Korrosionsschutz beschichtet und entsprechen der Korrosivitätskategorie C4 gemäß EN ISO 12944.
- Gewährleistung der höchsten heute auf dem Markt erhältlichen Schutzart gegen das Eindringen von Staub und Flüssigkeiten (IP55), sowohl mit als auch ohne eingesteckten Stecker.

Aufwandsreduzierung

- **Graffiti-Reinigung:** Die auf den Außenteilen der Geräte aufgetragene Anti-Graffiti-Farbe erleichtert die Reinigungsarbeiten, ohne dass verunreinigte Teile ausgetauscht werden müssen.
- **Korrosionsbeständigkeit:** Der Korrosionsschutz, mit dem die Produkte behandelt werden, gewährleistet eine hervorragende Beständigkeit des Produkts während des Einsatzes.
- **Steckdose:** Die Steckdosen des Typs 2, mit denen die Geräte ausgestattet sind, sind vandalismussicher und widerstandsfähig gegen jegliche mechanischen Einwirkungen.



GRÜN – verfügbar

BLAU – besetzt

ROT – außer Betrieb





I-ON und I-CON

Dynamisches Lastmanagement: Intelligentes Lademanagement für halböffentliche und öffentliche Bereiche

Ein intelligentes Lastmanagement ermöglicht die **gleichzeitige Verwaltung von bis zu 50 Ladestellen** an einem bestimmten Standort und verteilt die verfügbare Ladeleistung optimal auf die zu ladenden Fahrzeuge, wodurch große Installationsaufwendungen vermieden werden (sowohl die Kosten für die Anpassung der elektrischen Anlage an höhere Leistungen als auch für einen neuen Vertrag mit Ihrem Energieversorger). Das Herzstück des intelligenten Lastmanagements ist der **SITE-CONTROLLER**. Dieses Gerät gewährleistet

einen wartungsfreien und zuverlässigen Betrieb der Ladestationen. Wenn Sie eine größere Anzahl von Ladepunkten verwalten müssen, können Sie mehrere Site-Controller an demselben Standort verwenden. Der Site-Controller wird über **die Cloud-Software JoinOn** verwaltet, über die sowohl alle Ladestationen gesteuert/überwacht, als auch die Parameter/Ladestrategien des Site-Controllers aus der Ferne geändert werden können.

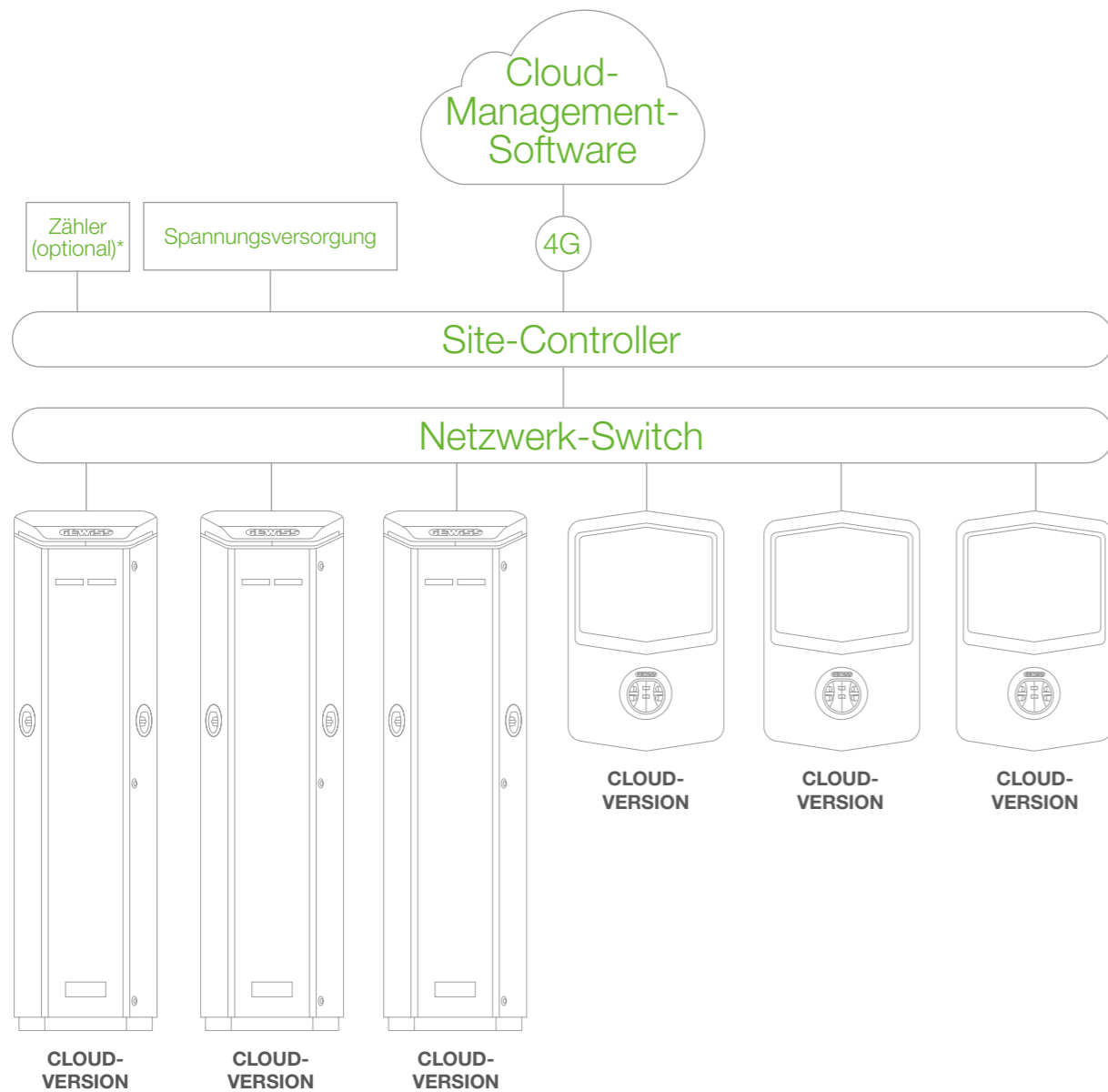

(*) Der zusätzliche Zähler dient zur Berechnung der Leistung innerhalb der Anlage und muss bei der Funktion DYNAMISCHES LASTMANAGEMENT vorhanden sein.

Lastmanagement

Mit dem LASTMANAGEMENT von Gewiss können Sie eine maximale Leistungsgrenze festlegen, die von Ladestationen abgegeben werden kann.

Das System greift autonom ein, um durch verschiedene, aus der Ferne einstellbaren Ladeprofile, ein Überschreiten der maximalen Leistung zu vermeiden.

In diesem Beispiel wird durch die Einstellung der gewünschten maximalen Leistung für alle Ladestationen, durch das LASTMANAGEMENT verhindert, dass diese Grenze überschritten wird, indem der Ladestrom zu den einzelnen Stationen abgesenkt wird.

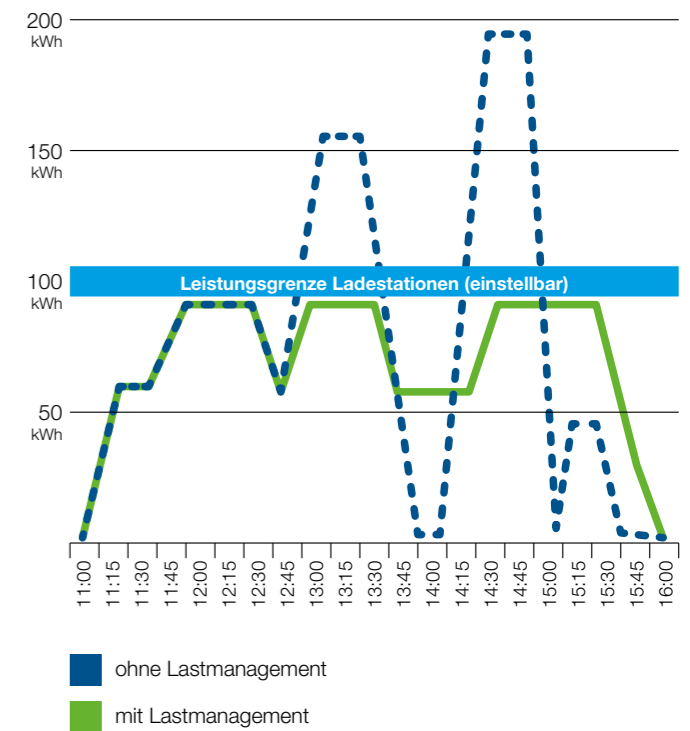

Dynamisches Lastmanagement

Mit dieser Konfiguration ist es möglich, die maximal verfügbare Leistung im System einzustellen und über den Site-Controller ständig den Verbrauch aller verbleibenden Verbraucher des Systems zu überwachen, um zu wissen, wie hoch die verbleibende Leistung für die Ladestationen ist (diese Funktion erfordert einen zusätzlichen von Gewiss zugelassenen TCP/IP-Energiezähler). Dank dieser Funktion wird eine optimale Versorgung der Verbraucher gewährleistet, wodurch Spitzen oder Überlastungen vermieden und die Kosten der elektrischen Anlage optimiert werden. Diese Option ist ab April 2021 verfügbar.

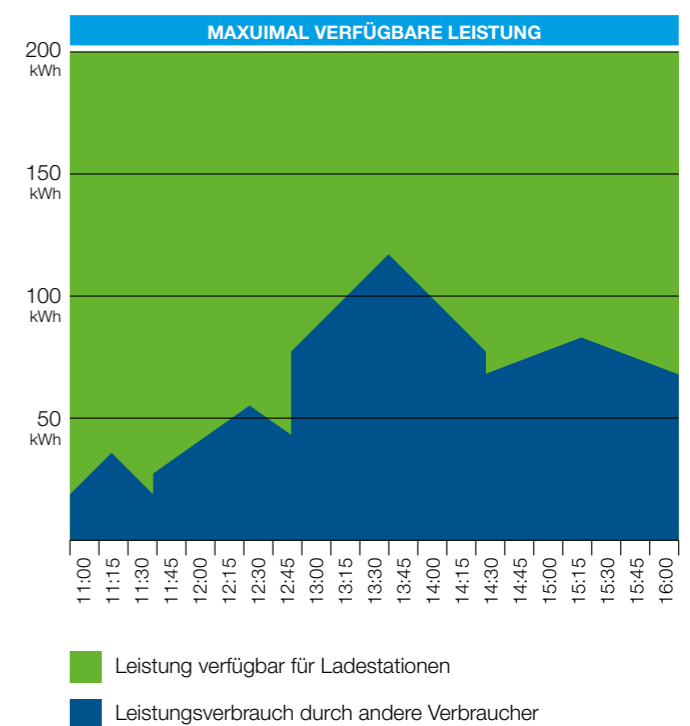



Dienstleistungen

Ein Netzwerk für jeden Zweck

Small Net

Netzwerk für private Nutzung

Die Software „Small Net“ ist die ideale Lösung für alle privaten oder halböffentlichen Bereiche, die keine Ladestationen über Geo-Ortungs-Apps für die Öffentlichkeit sichtbar machen müssen, aber ein Tool zur Überwachung und Kontrolle ihrer Infrastrukturen benötigen. Small Net ermöglicht die Statusüberwachung der Ladestationen, das Herunterladen von Berichten, die Verwaltung von RFID-Karten und die Steuerung der Lastmanagementfunktionen zur Optimierung der Installationskosten.



LADEÜBERWACHUNG



REPORTING



LASTMANAGEMENT

Large Net

Netzwerk für halböffentliche und öffentliche Bereiche

Die „Large Net“-Lösung ist optimal für halböffentliche und öffentliche Bereiche geeignet, um Kunden und Besuchern die Sichtbarkeit und den Zugang zu den Ladestationen zu ermöglichen und einen echten Ladeservice für Elektrofahrzeuge anzubieten.

Die JoinOn-Plattform ist offen und kompatibel mit verschiedenen internationalen Anbietern. Sie sammelt automatisch die Einnahmen aus den Ladevorgängen, die über das JoinOn-Netzwerk (oder über das Roaming-Netzwerk) generiert werden, und gibt sie an die Inhaber der Ladestationen zurück.



LADEÜBERWACHUNG



APP



REPORTING



ROAMING



LASTMANAGEMENT



FAKTURIERUNG UND RECHNUNGSSTELLUNG

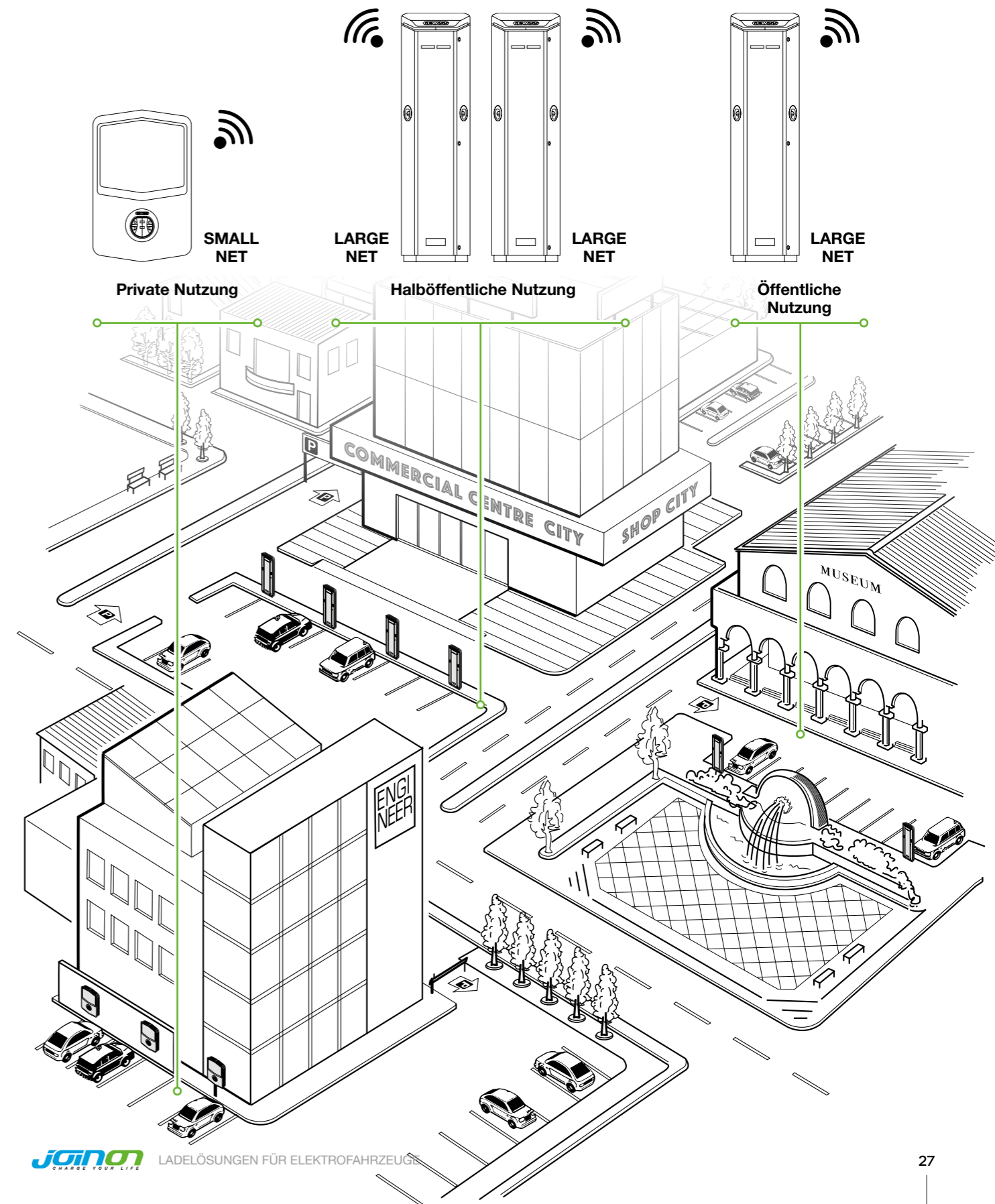

JOINON-App

Dank der JOINON-App und ihrem Geo-Ortungsdienst kann der E-Fahrer die im Netzwerk von Large Net verfügbaren Ladestationen und deren Status (verfügbar oder besetzt) sehen und den Ladevorgang starten.





I-CON

Technische und kommerzielle Informationen

I-CON LADESTATIONEN FÜR DEN PRIVATEN UND/ODER ÖFFENTLICHEN BEREICH MODE 3

LADEAKTIVIERUNG AUTOSTART



GWJ 3004 A

I-CON WALLBOX – STAND-ALONE LADESTATION – IP55



Artikelnr.	Anz. Steckdosen Typ 2	Ladeleistung	Integrierte Schutzeinrichtungen	VE
Mit Steckdose Typ 2 (Einhand-Bedienung)				
GWJ 3001 A	1	4,6 kW	6mA DC Fehlerstromschutz	1
GWJ 3002 A	1	7,4 kW	6mA DC Fehlerstromschutz	1
GWJ 3003 A	1	11 kW	6mA DC Fehlerstromschutz	1
GWJ 3004 A	1	22 kW	6mA DC Fehlerstromschutz	1
Mit Ladekupplung Typ 2				
GWJ 3011 A	1	4,6 kW	6mA DC Fehlerstromschutz	1
GWJ 3012 A	1	7,4 kW	6mA DC Fehlerstromschutz	1
GWJ 3013 A	1	11 kW	6mA DC Fehlerstromschutz	1
GWJ 3014 A	1	22 kW	6mA DC Fehlerstromschutz	1

MERKMALE: Die AUTOSTART-Station kann frei benutzt werden. Der Ladevorgang beginnt automatisch, sobald das Elektrofahrzeug angeschlossen ist. Die Ladeleistung kann über einen Seitenwahlschalter mit 3 Positionen partiell eingestellt werden. Personalisierbare Vorderseite auf Anfrage. Bodenmontage mit Standsäule Artikelnummer GWJ8102 / GWJ8103.
AUSRÜSTUNG: LEDs für die Statusanzeige. Versionen mit 5 Meter Kabel und Ladekupplung und in die Ladestation integrierter Kabelhalterung.

LADEAKTIVIERUNG DLM-AUTOSTART



GWJ3112A

I-CON WALLBOX – DLM STAND-ALONE + BLUETOOTH – IP55



Artikelnr.	Anz. Steckdosen Typ 2	Ladeleistung	Integrierte Schutzeinrichtungen	VE
Mit Steckdose Typ 2 (Einhand-Bedienung)				
GWJ 3101 A	1	4,6 kW	6mA DC Fehlerstromschutz	1
GWJ 3102 A	1	7,4 kW	6mA DC Fehlerstromschutz	1
GWJ 3103 A	1	11 kW	6mA DC Fehlerstromschutz	1
Mit Ladekupplung Typ 2				
GWJ 3111 A	1	4,6 kW	6mA DC Fehlerstromschutz	1
GWJ 3112 A	1	7,4 kW	6mA DC Fehlerstromschutz	1
GWJ 3113 A	1	11 kW	6mA DC Fehlerstromschutz	1

MERKMALE: Die AUTOSTART-Station kann frei benutzt werden. Der Ladevorgang beginnt automatisch, sobald das Elektrofahrzeug angeschlossen ist. App-Verbindung über Bluetooth zur Einstellung der lokalen Parameter, einschließlich Ladeleistung und Ladestartmanagement, verzögert oder sofort, oder „Dynamisches Lastmanagement“ durch Anschluss eines externen Zählers über eine MODBUS RS485-Leitung, Artikelnummer GWD6812 für einphasige Version oder GWD6817 für dreiphasige Version (kann separat erworben werden).
 Teilversenkte Montage mit entsprechendem Gehäuse, Artikelnummer GWJ8101, oder Bodenmontage auf Standsäule, Artikelnummer GWJ8102 / GWJ8103.
AUSRÜSTUNG: LEDs für die Statusanzeige. Ferngesteuerte Freigabe/Sperrung über Schließer-Kontakt, potentialfrei. Versionen mit 5 Meter Kabel und Ladekupplung und in die Ladestation integrierter Kabelhalterung.



GWJ3212A

I-CON PREMIUM WALLBOX* – STAND-ALONE LADESTATION MIT DYNAMISCHEM LASTMANAGEMENT + BLUETOOTH – IP55



Artikelnr.	Anz. Steckdosen Typ 2	Ladeleistung	Integrierte Schutzeinrichtungen	VE
Mit Steckdose Typ 2 (Einhand-Bedienung)				
GWJ 3201 A	1	4,6 kW	6mA DC Fehlerstromschutz	1
GWJ 3202 A	1	7,4 kW	6mA DC Fehlerstromschutz	1
GWJ 3203 A	1	11 kW	6mA DC Fehlerstromschutz	1
Mit Ladekupplung Typ 2				
GWJ 3211 A	1	4,6 kW	6mA DC Fehlerstromschutz	1
GWJ 3212 A	1	7,4 kW	6mA DC Fehlerstromschutz	1
GWJ 3213 A	1	11 kW	6mA DC Fehlerstromschutz	1

MERKMALE: Die AUTOSTART-Station kann frei benutzt werden. Der Ladevorgang beginnt automatisch, sobald das Elektrofahrzeug angeschlossen ist. App-Verbindung über Bluetooth zur Einstellung der lokalen Parameter, einschließlich Ladeleistung und Ladestartmanagement, verzögert oder sofort, oder „Dynamisches Lastmanagement“ durch Anschluss eines externen Zählers über eine MODBUS RS485-Leitung, Artikelnummer GWD6812 für einphasige Version oder GWD6817 für dreiphasige Version (kann separat erworben werden).

Teilversenkte Montage mit entsprechendem Gehäuse, Artikelnummer GWJ8101, oder Bodenmontage auf Standsäule, Artikelnummer GWJ8102 / GWJ8103.
AUSRÜSTUNG: LEDs für die Statusanzeige. Ferngesteuerte Freigabe/Sperrung über Schließer-Kontakt, potentialfrei.
 Anzeigesystem mit Touch-Steuerungen und beleuchtetem Touch-Schiebereglern für die Benutzeroberfläche und die Anzeige von Meldungen und Ladeinformationen. Versionen mit 5 Meter Kabel und Ladekupplung und in die Ladestation integrierter Kabelhalterung.
 (*) Verfügbar ab April 2021



GWJ 3302 A

I-CON PREMIUM WALLBOX* – STAND-ALONE LADESTATION MIT DYNAMISCHEM LASTMANAGEMENT + BLUETOOTH + HINTERGRUNDBELEUCHTUNG – IP55



Artikelnr.	Anz. Steckdosen Typ 2	Ladeleistung	Integrierte Schutzeinrichtungen	Hintergrundbeleuchtung	VE
Mit Steckdose Typ 2 (Einhand-Bedienung)					
GWJ 3301 A	1	4,6 kW	6mA DC Fehlerstromschutz	JA	1
GWJ 3302 A	1	7,4 kW	6mA DC Fehlerstromschutz	JA	1
GWJ 3303 A	1	11 kW	6mA DC Fehlerstromschutz	JA	1
Mit Ladekupplung Typ 2					
GWJ 3311 A	1	4,6 kW	6mA DC Fehlerstromschutz	JA	1
GWJ 3312 A	1	7,4 kW	6mA DC Fehlerstromschutz	JA	1
GWJ 3313 A	1	11 kW	6mA DC Fehlerstromschutz	JA	1

MERKMALE: Die AUTOSTART-Station kann frei benutzt werden. Der Ladevorgang beginnt automatisch, sobald das Elektrofahrzeug angeschlossen ist. App-Verbindung über Bluetooth zur Einstellung der lokalen Parameter, einschließlich Ladeleistung und Ladestartmanagement, verzögert oder sofort, oder „Dynamisches Lastmanagement“ durch Anschluss eines externen Zählers über eine MODBUS RS485-Leitung, Artikelnummer GWD6812 für einphasige Version oder GWD6817 für dreiphasige Version (kann separat erworben werden). Hintergrundbeleuchtung: Die Statusfarbe wird auch hinten angezeigt und spiegelt die Farbe an der Wand wider.

Personalisierbare Vorderseite auf Anfrage. Bodenmontage mit Standsäule Artikelnummer GWJ8102 / GWJ8103.
AUSRÜSTUNG: LEDs für die Statusanzeige. Ferngesteuerte Freigabe/Sperrung über Schließer-Kontakt, potentialfrei.
 Anzeigesystem mit Touch-Steuerungen und beleuchtetem Touch-Schiebereglern für die Benutzeroberfläche und die Anzeige von Meldungen und Ladeinformationen. Versionen mit 5 Meter Kabel und Ladekupplung und in die Ladestation integrierter Kabelhalterung.
 (*) Verfügbar ab April 2021



I-CON

Technische und kommerzielle Informationen

LADEAKTIVIERUNG RFID



GWJ 3004 R

I-CON WALLBOX – STAND-ALONE RFID-LADESTATION – IP55						
IP 55	IK 10					
Artikelnr.	Anz. Steckdosen Typ 2	Ladeleistung	Integrierte Schutzrichtungen	Energiezähler	RFID-Le-segerät	VE
Mit Steckdose Typ 2 (Einhand-Bedienung)						
GWJ 3002 R	1	7,4 kW	6mA DC Fehlerstromschutz	NEIN	JA	1
GWJ 3004 R	1	22 kW	6mA DC Fehlerstromschutz	NEIN	JA	1
Mit Ladekupplung Typ 2						
GWJ 3012 R	1	7,4 kW	6mA DC Fehlerstromschutz	NEIN	JA	1
GWJ 3014 R	1	22 kW	6mA DC Fehlerstromschutz	NEIN	JA	1

MERKMALE: Die idealen Ladestationen für den begrenzten Zugang zu der Ladestation durch eine oder mehrere RFID-Karten. Möglichkeit zur Einstellung der Ladeleistung durch Eingabe der Parameter auf der internen SD-Karte, während der Montage.
 Teilversenkte Montage mit entsprechendem Gehäuse, Artikelnummer GWJ8101, oder Bodenmontage auf Standsäule, Artikelnummer GWJ8102 / GWJ8103.
AUSRÜSTUNG: LEDs für die Statusanzeige. 1 x RFID-MASTER-Karte, 2 x Benutzerkarten.
 Versionen mit 5 Meter Kabel und Ladekupplung und in die Ladestation integrierter Kabelhalterung.



GWJ 3204 R

I-CON PREMIUM WALLBOX – STAND-ALONE RFID-LADESTATION – IP55						
IP 55	IK 10					
Artikelnr.	Anz. Steckdosen Typ 2	Ladeleistung	Integrierte Schutzrichtungen	Energiezähler	RFID-Le-segerät	VE
Mit Steckdose Typ 2 (Einhand-Bedienung)						
GWJ 3202 R	1	7,4 kW	6mA DC Fehlerstromschutz	JA (MID)	JA	1
GWJ 3204 R	1	22 kW	6mA DC Fehlerstromschutz	JA (MID)	JA	1
Mit Ladekupplung Typ 2						
GWJ 3212 R	1	7,4 kW	6mA DC Fehlerstromschutz	JA (MID)	JA	1
GWJ 3214 R	1	22 kW	6mA DC Fehlerstromschutz	JA (MID)	JA	1

MERKMALE: Die idealen Ladestationen für den begrenzten Zugang zu der Ladestation durch eine oder mehrere RFID-Karten.
 Teilversenkte Montage mit entsprechendem Gehäuse, Artikelnummer GWJ8101, oder Bodenmontage auf Standsäule, Artikelnummer GWJ8102 / GWJ8103.
AUSRÜSTUNG: LEDs für die Statusanzeige. 1 x RFID-MASTER-Karte, 2 x Benutzerkarten.
 Anzeigesystem mit Touch-Steuerungen und beleuchtetem Touch-Schiebereglern für die Benutzeroberfläche und die Anzeige von Meldungen und Ladeinformationen.
 Versionen mit 5 Meter Kabel und Ladekupplung und in die Ladestation integrierter Kabelhalterung.
 (*) Verfügbar ab April 2021

LADEAKTIVIERUNG CLOUD UND APP



GWJ3014L

I-CON WALLBOX – OCPP 1.6 LADESTATION – ETHERNET – IP55						
IP 55	IK 10					
Artikelnr.	Anz. Steckdosen Typ 2	Ladeleistung	Integrierte Schutzrichtungen	Energiezähler	RFID-Le-segerät	VE
Mit Steckdose Typ 2 (Einhand-Bedienung)						
GWJ 3002 L	1	7,4 kW	6mA DC Fehlerstromschutz	JA (MID)	JA	1
GWJ 3004 L	1	22 kW	6mA DC Fehlerstromschutz	JA (MID)	JA	1
Mit Ladekupplung Typ 2						
GWJ 3012 L	1	7,4 kW	6mA DC Fehlerstromschutz	JA (MID)	JA	1
GWJ 3014 L	1	22 kW	6mA DC Fehlerstromschutz	JA (MID)	JA	1

MERKMALE: Die Ladestationen sind geeignet für den öffentlichen Bereich. Die Ladestationen können über ein Backend verwaltet werden.
 Dynamisches Lastmanagement mit separat erhältlichen Site-Controller GWJ8031, über OCPP 1.6 JSON.
 Teilversenkte Montage mit entsprechendem Gehäuse, Artikelnummer GWJ8101, oder Bodenmontage auf Standsäule, Artikelnummer GWJ8102 / GWJ8103.
AUSRÜSTUNG: LEDs für die Statusanzeige. 1 x RFID-MASTER-Karte, 2 x Benutzerkarten. Integrierter Ethernet-Kit.
 Versionen mit 5 Meter Kabel und Ladekupplung und in die Ladestation integrierter Kabelhalterung.



GWJ 3004 W

I-CON WALLBOX – OCPP 1.6 LADESTATION – ETHERNET + 4G-MODEM – IP55						
IP 55	IK 10					
Artikelnr.	Anz. Steckdosen Typ 2	Ladeleistung	Integrierte Schutzrichtungen	Energiezähler	RFID-Le-segerät	VE
Mit Steckdose Typ 2 (Einhand-Bedienung)						
GWJ 3002 W	1	7,4 kW	6mA DC Fehlerstromschutz	JA (MID)	JA	1
GWJ 3004 W	1	22 kW	6mA DC Fehlerstromschutz	JA (MID)	JA	1
Mit Ladekupplung Typ 2						
GWJ 3012 W	1	7,4 kW	6mA DC Fehlerstromschutz	JA (MID)	JA	1
GWJ 3014 W	1	22 kW	6mA DC Fehlerstromschutz	JA (MID)	JA	1

MERKMALE: Die Ladestationen sind geeignet für den öffentlichen Bereich. Die Ladestationen können über ein Backend verwaltet werden.
 Dynamisches Lastmanagement mit separat erhältlichen Site-Controller GWJ8031, über OCPP 1.6 JSON.
 Teilversenkte Montage mit entsprechendem Gehäuse, Artikelnummer GWJ8101, oder Bodenmontage auf Standsäule, Artikelnummer GWJ8102 / GWJ8103.
AUSRÜSTUNG: LEDs für die Statusanzeige. 1 x RFID-MASTER-Karte, 2 x Benutzerkarten. Integriertes Ethernet + 4G-Modem.
HINWEISE: Um die Ladestationen an die JOINON-Verwaltungsplattform anzuschließen, müssen Inbetriebnahme, Test und Service während der Verhandlungsphase ebenfalls angeboten werden.



I-CON

Technische und kommerzielle Informationen



GWJ3214L

I-CON PREMIUM WALLBOX* – OCPP 1.6 LADESTATION – ETHERNET – IP55

IP 55	IK 10					
Artikelnr.	Anz. Steckdosen Typ 2	Ladeleistung	Integrierte Schutzrichtungen	Energiezähler	RFID-Lesegerät	VE
Mit Steckdose Typ 2 (Einhand-Bedienung)						
GWJ 3202 L	1	7,4 kW	6mA DC Fehlerstromschutz	JA (MID)	JA	1
GWJ 3204 L	1	22 kW	6mA DC Fehlerstromschutz	JA (MID)	JA	1
Mit Ladekupplung Typ 2						
GWJ 3212 L	1	7,4 kW	6mA DC Fehlerstromschutz	JA (MID)	JA	1
GWJ 3214 L	1	22 kW	6mA DC Fehlerstromschutz	JA (MID)	JA	1

MERKMALE: Die Ladestationen sind geeignet für den öffentlichen Bereich. Die Ladestationen können über ein Backend verwaltet werden. Dynamisches Lastmanagement mit separat erhältlichen Site-Controller GWJ8031, über OCPP 1.6 JSON.
AUSRÜSTUNG: LEDs für die Statusanzeige. 1 x RFID-MASTER-Karte, 2 x Benutzerkarten. Anzeigesystem mit Touch-Steuerungen und beleuchtetem Touch-Schiebereglern für die Benutzeroberfläche und die Anzeige von Meldungen und Ladeinformationen. Integrierter Ethernet-Kit.
 Versionen mit 5 Meter Kabel und Ladekupplung und in die Ladestation integrierter Kabelhalterung.
HINWEISE: Um die Ladestationen an die JOINON-Verwaltungsplattform anzuschließen, müssen Inbetriebnahme, Test und Service während der Verhandlungsphase ebenfalls angeboten werden.
 (*) Verfügbar ab April 2021



GWJ 3204 W

I-CON PREMIUM WALLBOX* – OCPP 1.6 LADESTATION ETHERNET + 4G-MODEM – IP55

IP 55	IK 10					
Artikelnr.	Anz. Steckdosen Typ 2	Ladeleistung	Integrierte Schutzrichtungen	Energiezähler	RFID-Lesegerät	VE
Mit Steckdose Typ 2 (Einhand-Bedienung)						
GWJ 3202 W	1	7,4 kW	6mA DC Fehlerstromschutz	JA (MID)	JA	1
GWJ 3204 W	1	22 kW	6mA DC Fehlerstromschutz	JA (MID)	JA	1
Mit Ladekupplung Typ 2						
GWJ 3212 W	1	7,4 kW	6mA DC Fehlerstromschutz	JA (MID)	JA	1
GWJ 3214 W	1	22 kW	6mA DC Fehlerstromschutz	JA (MID)	JA	1

MERKMALE: Die Ladestationen sind geeignet für den öffentlichen Bereich. Die Ladestationen können über ein Backend verwaltet werden. Dynamisches Lastmanagement mit separat erhältlichen Site-Controller GWJ8031, über OCPP 1.6 JSON.
AUSRÜSTUNG: LEDs für die Statusanzeige. 1 x RFID-MASTER-Karte, 2 x Benutzerkarten. Anzeigesystem mit Touch-Steuerungen und beleuchtetem Touch-Schiebereglern für die Benutzeroberfläche und die Anzeige von Meldungen und Ladeinformationen. Integriertes Ethernet + 4G-Modem.
 Versionen mit 5 Meter Kabel und Ladekupplung und in die Ladestation integrierter Kabelhalterung.
HINWEISE: Um die Ladestationen an die JOINON-Verwaltungsplattform anzuschließen, müssen Inbetriebnahme, Test und Service während der Verhandlungsphase ebenfalls angeboten werden.
 (*) Verfügbar ab April 2021

I-CON Zubehör



GW J8 001

I-ON – STAND-ALONE LADESTATION – IP55

Artikelnr.	Beschreibung	Geeignet für	VE
GW J8 001	RFID-Karte für die Ladefreigabe	I-CON Wallbox mit RFID-Lesegerät	1

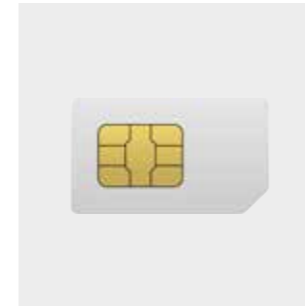

GWJ 8014

KOMMUNIKATIONS-KITS

Artikelnr.	Beschreibung	Geeignet für	VE
GWJ 8014	JoinOn SIM-Karte	I-CON Cloud-Wallbox	1
GWJ 8018	Kabelsatz für Konfiguration	I-CON Wallbox	1

HINWEISE: GWJ8018, ist mit der Konfigurationssoftware (auf Gewiss.com erhältlich) zu verwenden ist, um die OCPP-Parameter zu ändern, die für die Verbindung der Station mit den Ladeplattformen und dem DLM-Management erforderlich sind.



GWJ 8102

UNTERPUTZGEHÄUSE FÜR TEILVERSENKTE MONTAGE

Artikelnr.	Beschreibung	Geeignet für	VE
GWJ 8101	I-CON UNTERPUTZGEHÄUSE	I-CON Wallbox	1

HINWEISE: GWJ8101 ist nicht geeignet für die I-CON BASIC WALLBOX (Typ GWJ30xx A) und die I-CON PREMIUM-WALLBOX mit DLM und HINTERGRUNDBELEUCHTUNG (Typ GWJ 33xx A).



GWJ 8102

STANDSÄULEN*

Artikelnr.	Beschreibung	Geeignet für	VE
GWJ 8102	I-CON-Standsäule – Einseitig	I-CON Wallbox	1
GWJ 8103	I-CON Standsäule – Zweiseitig	I-CON Wallbox	1
GWJ 8104	I-CON-Schutzabdeckung	I-CON Wallbox auf Standsäule	1

(*) Verfügbar ab April 2021



GWD 6812

LASTMANAGEMENT

Artikelnr.	Beschreibung	Geeignet für	VE
GWD 6812	Energiezähler einphasig für DLM im privaten Bereich	I-CON Wallbox mit DLM READY-FUNKTION	1
GWD 6817	Energiezähler dreiphasig für DLM im privaten Bereich	I-CON Wallbox mit DLM READY-FUNKTION	1
GWJ 8031	Site-Controller für DLM im öffentlichen Bereich	I-CON CLOUD Wallbox mit Verbindung zur JoinOn-Plattform	1
GWJ 8032	Modem für Site-Controller	Site-Controller ohne lokale Internetverbindung	1

HINWEISE: Für den Betrieb mit dem Site-Controller wird zusätzlich eine 12–24V-Gleichstromversorgung und ein Netzwerk-Switch für die Verbindung zu den Ladestationen benötigt.
 Das Modem GWJ8032 ist nicht erforderlich, wenn die Anlage über eine lokale Internetverbindung verfügt.

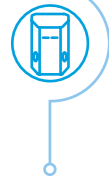

I-ON

Technische und kommerzielle Informationen

I-ON-LADESTATIONEN FÜR DEN ÖFFENTLICHEN BEREICH MODE 3

LADEAKTIVIERUNG AUTOSTART



GW J1 003 A

I-ON – STAND-ALONE LADESTATION – IP55

IP 55 **IK 10**

Artikelnr.	Anz. Steckdosen Typ 2	Ladeleistung	Integrierte Schutzvorrichtungen	Energiezähler	RFID-Lesegerät	VE
GW J1 001 A	2	7,4 kW + 7,4 kW	LS + RCCB Typ B	Nein.	Nein.	1
GW J1 002 A	2	11 kW + 11 kW	LS + RCCB Typ B	Nein.	Nein.	1
GW J1 003 A	2	22 kW + 22 kW	LS + RCCB Typ B	Nein.	Nein.	1

MERKMALE: Die Nutzung der AUTOSTART-Station ist frei. Der Ladevorgang beginnt automatisch, sobald das Elektrofahrzeug angeschlossen ist.
AUSRÜSTUNG: 2 x TFT-Display mit hoher Helligkeit, LED-Indikatoren zur Anzeige des Status, personalisierbares Frontpanel.



GW J2 103 A

I-ON WALL – LADESTATION FÜR WANDMONTAGE – IP55

IP 55 **IK 10**

Artikelnr.	Anz. Steckdosen Typ 2	Ladeleistung	Integrierte Schutzvorrichtungen	Energiezähler	RFID-Lesegerät	VE
GW J2 101 A	2	7,4 kW + 7,4 kW	Nein.	Nein.	Nein.	1
GW J2 102 A	2	11 kW + 11 kW	Nein.	Nein.	Nein.	1
GW J2 103 A	2	22 kW + 22 kW	Nein.	Nein.	Nein.	1

MERKMALE: Die Nutzung der AUTOSTART-Station ist frei. Der Ladevorgang beginnt automatisch, sobald das Elektrofahrzeug angeschlossen ist.
AUSRÜSTUNG: 2 x TFT-Display mit hoher Helligkeit, LED-Indikatoren zur Anzeige des Status, personalisierbares Frontpanel.
HINWEISE: Leitungsschutzschalter und Fehlerstrom-Schutzschalter müssen separat bestellt und in der vorgeschalteten Verteilung installiert werden.

LADEAKTIVIERUNG RFID



GW J1 003 R

I-ON – STAND-ALONE LADESTATION MIT ZUGANGSKONTROLLE – IP55

IP 55 **IK 10**

Artikelnr.	Anz. Steckdosen Typ 2	Ladeleistung	Integrierte Schutzvorrichtungen	Energiezähler	RFID-Lesegerät	VE
GW J1 001 R	2	7,4 kW + 7,4 kW	LS + RCCB Typ B	JA (MID)	JA	1
GW J1 002 R	2	11 kW + 11 kW	LS + RCCB Typ B	JA (MID)	JA	1
GW J1 003 R	2	22 kW + 22 kW	LS + RCCB Typ B	JA (MID)	JA	1
GW J1 021 R	2 (+2 Schutzkontaktsteckdosen Typ F)	7,4 kW + 7,4 kW	LS + RCCB Typ B*	JA (MID)	JA	1
GW J1 023 R	2 (+2 Schutzkontaktsteckdosen Typ F)	22 kW + 22 kW	LS + RCCB Typ B*	JA (MID)	JA	1

MERKMALE: Die idealen Ladestationen für den begrenzten Zugang zu der Ladestation durch eine oder mehrere RFID-Karten.
AUSRÜSTUNG: 2 x TFT-Display mit hoher Helligkeit, LED-Indikatoren zur Anzeige des Status, personalisierbares Frontpanel, 1 x Master-RFID-Karte, 2 x Benutzer-RFID-Karten.
 (*) **HINWEIS:** Jede Schutzkontaktsteckdose vom Typ F ist mit einem eigenen Leitungsschutzschalter (10 A) und einem Schütz ausgestattet.



GW J2 103 R

I-ON WALL – LADESTATION FÜR WANDMONTAGE MIT ZUGANGSKONTROLLE – IP55

IP 55 **IK 10**

Artikelnr.	Anz. Steckdosen Typ 2	Ladeleistung	Integrierte Schutzvorrichtungen	Energiezähler	RFID-Lesegerät	VE
GW J2 101 R	2	7,4 kW + 7,4 kW	Nein.	JA (MID)	JA	1
GW J2 102 R	2	11 kW + 11 kW	Nein.	JA (MID)	JA	1
GW J2 103 R	2	22 kW + 22 kW	Nein.	JA (MID)	JA	1
GW J2 121 R	1 (+1 Schutzkontaktsteckdose Typ F)	7,4 kW + 2,3 kW	Nein.	JA (MID)	JA	1
GW J2 123 R	1 (+1 Schutzkontaktsteckdose Typ F)	22 kW + 2,3 kW	Nein.	JA (MID)	JA	1

MERKMALE: Die idealen Ladestationen für den begrenzten Zugang zu der Ladestation durch eine oder mehrere RFID-Karten.
AUSRÜSTUNG: 2 x TFT-Display mit hoher Helligkeit, LED-Indikatoren zur Anzeige des Status, personalisierbares Frontpanel, 1 x Master-RFID-Karte, 2 x Benutzer-RFID-Karten.
 Schutzgeräte müssen im vorgeschalteten Verteiler installiert werden.

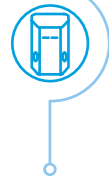

I-ON

Technische und kommerzielle Informationen

LADEFREIGABE CLOUD



GW J1 003 W

I-ON – LADESTATION FÜR BODENMONTAGE – KOMPATIBEL MIT PROTOKOLL OCPP 1.6 UND ANBINDBAR AN MANAGEMENT-SOFTWARE – IP55

IP 55 **IK 10**

Artikelnr.	Anz. Steckdosen Typ 2	Ladeleistung	Integrierte Schutzeinrichtungen	Energiezähler	RFID-Lesegerät	VE
Kommunikation: Ethernet						
GW J1 001 L	2	7,4 kW + 7,4 kW	LS + RCCB Typ B	JA (MID)	JA	1
GW J1 002 L	2	11 kW + 11 kW	LS + RCCB Typ B	JA (MID)	JA	1
GW J1 003 L	2	22 kW + 22 kW	LS + RCCB Typ B	JA (MID)	JA	1
Kommunikation: 4G Ethernet- und Modem-Kit mit Antenne						
GW J1 001 W	2	7,4 kW + 7,4 kW	LS + RCCB Typ B	JA (MID)	JA	1
GW J1 002 W	2	11 kW + 11 kW	LS + RCCB Typ B	JA (MID)	JA	1
GW J1 003 W	2	22 kW + 22 kW	LS + RCCB Typ B	JA (MID)	JA	1
GW J1 021 W	2 (+2 Schutzkontaktsteckdosen Typ F)	7,4 kW + 7,4 kW	LS + RCCB Typ B*	JA (MID)	JA	1
GW J1 023 W	2 (+2 Schutzkontaktsteckdosen Typ F)	22 kW + 22 kW	LS + RCCB Typ B*	JA (MID)	JA	1

MERKMALE: Die Ladestationen sind geeignet für den öffentlichen Bereich. Die Ladestationen können über ein Backend verwaltet werden.
AUSRÜSTUNG: 2 x TFT-Display mit hoher Helligkeit, LED-Indikatoren zur Anzeige des Status, personalisierbares Frontpanel, 1 x Master-RFID-Karte, 2 x Benutzer-RFID-Karten, 1 x Bausatz für OCPP 1.6 J50N-Kommunikation.
HINWEISE: Um die Ladestationen an die JOINON-Verwaltungsplattform anzuschließen, müssen Inbetriebnahme, Test und Service während der Verhandlungsphase ebenfalls angeboten werden.
 (*) **HINWEIS:** Jede Schutzkontaktsteckdose vom Typ F ist mit einem eigenen Leitungsschutzschalter (10 A) und einem Schütz ausgestattet.



GW J2 103 W

I-ON WALL – LADESTATION FÜR WANDMONTAGE – KOMPATIBEL MIT PROTOKOLL OCPP 1.6 UND ANBINDBAR AN MANAGEMENT-SOFTWARE – IP55

IP 55 **IK 10**

Artikelnr.	Anz. Steckdosen Typ 2	Ladeleistung	Integrierte Schutzeinrichtungen	Energiezähler	RFID-Lesegerät	VE
Kommunikation: Ethernet						
GW J2 101 L	2	7,4 kW + 7,4 kW	Nein.	JA (MID)	JA	1
GW J2 102 L	2	11 kW + 11 kW	Nein.	JA (MID)	JA	1
GW J2 103 L	2	22 kW + 22 kW	Nein.	JA (MID)	JA	1
Kommunikation: 4G Ethernet- und Modem-Kit mit Antenne						
GW J2 101 W	2	7,4 kW + 7,4 kW	Nein.	JA (MID)	JA	1
GW J2 102 W	2	11 kW + 11 kW	Nein.	JA (MID)	JA	1
GW J2 103 W	2	22 kW + 22 kW	Nein.	JA (MID)	JA	1
GW J2 121 W	1 (+1 Schutzkontaktsteckdose Typ F)	7,4 kW + 2,3 kW	Nein.	JA (MID)	JA	1
GW J2 123 W	1 (+1 Schutzkontaktsteckdose Typ F)	22 kW + 2,3 kW	Nein.	JA (MID)	JA	1

MERKMALE: Die Ladestationen sind geeignet für den öffentlichen Bereich. Die Ladestationen können über ein Backend verwaltet werden.
AUSRÜSTUNG: 2 x TFT-Display mit hoher Helligkeit, LED-Indikatoren zur Anzeige des Status, personalisierbares Frontpanel, 1 x Master-RFID-Karte, 2 x Benutzer-RFID-Karten, 1 x Bausatz für OCPP 1.6 J50N-Kommunikation.
HINWEISE: Leitungsschutzschalter und Fehlerstrom-Schutzschalter müssen separat bestellt und in der vorgeschalteten Verteilung installiert werden. Um die Ladestationen an die JOINON-Verwaltungsplattform anzuschließen, müssen Inbetriebnahme, Test und Service während der Verhandlungsphase ebenfalls angeboten werden.

I-ON-Zubehör



GW J8 001

I-ON – STAND-ALONE LADESTATION – IP55

Artikelnr.	Beschreibung	Geeignet für	VE
GW J8 001	RFID-Karte für die Ladefreigabe	I-ON und I-ON WALL mit RFID-Lesegerät	1



GW J8 021

TECHNISCHES MONTAGEZUBEHÖR

Artikelnr.	Beschreibung	Geeignet für	VE
GWJ 8021	JOINON Einbaurahmen für Beton	I-ON Ladesäule	1
GW46551	JOINON Mastbefestigungssatz	I-ON Wallbox	1

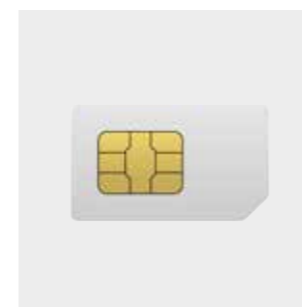

GWJ 8014

KOMMUNIKATIONS-KITS

Artikelnr.	Beschreibung	Geeignet für	VE
GWJ 8011	JOINON Ethernet-Kit	I-ON-Säule und I-ON-Wallbox mit RFID-Lesegerät	1
GWJ 8012	JOINON Ethernet-, 4G Modem- und Antennen-Kit	I-ON-Säule und I-ON-Wallbox mit RFID-Lesegerät	1
GWJ 8014	JoinOn SIM-Karte	I-ON-Cloud-Säule und I-ON-Cloud-Wallbox	1
GWJ 8015	Inbetriebnahme-Kit für Säulen	I-ON-Säule Cloud	1
GWJ 8016	Inbetriebnahme-Kit für Wallboxen	I-ON Wallbox Cloud	1
GWJ 8018	Kabelsatz für Konfiguration	I-ON Cloud und I-ON WALL Cloud	1

HINWEISE: Die Produktcodes GWJ8011 und GWJ8012 ermöglichen ein Upgrade von RFID- auf CLOUD-Versionen. Die Produktcodes GWJ8015 und GWJ8016 beinhalten SIM-Karten, QR-CODES zur Ladeaktivierung per App und JoinOn-Anleitungsaufkleber. GWJ8018, ist mit der Konfigurationssoftware (auf Gewiss.com erhältlich) zu verwenden, um die OCPP-Parameter zu ändern, die für die Verbindung der Station mit den Ladeplattformen und dem DLM-Management erforderlich sind.



GWD 6812

LASTMANAGEMENT

Artikelnr.	Beschreibung	Geeignet für	VE
GWJ 8031	Site-Controller für den öffentlichen Bereich	Für die Verwaltung von 50 Ladesteckdosen	1
GWJ 8032	Modem für Site-Controller	Site-Controller ohne lokale Internetverbindung	1

HINWEISE: Für den Betrieb mit dem Site-Controller wird zusätzlich eine 12-24V-Gleichstromversorgung und ein Netzwerk-Switch für die Verbindung zu den Ladestationen benötigt. Das Modem GWJ8032 ist nicht erforderlich, wenn die Anlage über eine lokale Internetverbindung verfügt. Mit einem zusätzlichen TCP-IP-Zähler, der an den Site-Controller angeschlossen wird, ist es möglich, die Ladestationen entsprechend der tatsächlichen verfügbaren Leistung zu steuern und dabei auch alle anderen Verbraucher des Gebäudes zu berücksichtigen (Klimaanlage, Beleuchtung, sonstige...). Für weitere Informationen wenden Sie sich bitte an das Gewiss Support Center.



I-CON

Technische Daten und Abmessungen

I-CON AUTOSTART MIT STECKDOSE – TECHNISCHE MERKMALE

ARTIKELNUMMER	GWJ 3001 A	GWJ 3002 A	GWJ 3003 A	GWJ 3004 A
Lademodus (EN 61851)	Mode 3	Mode 3	Mode 3	Mode 3
Ladesteckdose (EN 62196)	Typ 2	Typ 2	Typ 2	Typ 2
Typ Stecker	Steckdose (IPxxD)	Steckdose (IPxxD)	Steckdose (IPxxD)	Steckdose (IPxxD)
Kabellänge (falls zutreffend)	Nicht zutreffend	Nicht zutreffend	Nicht zutreffend	Nicht zutreffend
ELEKTRISCHE DATEN				
Einspeiseklemme	3 x 10 mm ²	3 x 10 mm ²	5 x 10 mm ²	5 x 10 mm ²
Bemessungsspannung	230 V	230 V	400V	400V
Max. Strom	20 A	32A	16A	32A
Max. Leistung	4,6 kW	7,4 kW	11 kW	22 kW
Fehlerstromerkennung	6mA DC Fehlerstromschutz	6mA DC Fehlerstromschutz	6mA DC Fehlerstromschutz	6mA DC Fehlerstromschutz
Energiezähler	-	-	-	-
Konnektivität	-	-	-	-
Kommunikation	-	-	-	-
Lastmanagement	Manueller Wahlschalter*	Manueller Wahlschalter*	Manueller Wahlschalter*	Manueller Wahlschalter*
Ladefreigabe	FREI	FREI	FREI	FREI
Anzeige	LED	LED	LED	LED
MECHANISCHE EIGENSCHAFTEN				
Installationsart	Wandmontage (oder Bodenmontage mit Standsäule)			
Material	Thermoplast			
Schutzart IP	IP55			
Stoßfestigkeit	IK10			
Betriebstemperatur	-25 °C / +50 °C			
Verfügbares Zubehör				
Einseitige Standsäule	GWJ 8102			
Zweiseitige Standsäule	GWJ 8103			
Schutzabdeckung	GWJ 8104			

(*) Der Wahlschalter ermöglicht die Einstellung der Ladeleistung: 100 % – 60 % – 30 %.

ABMESSUNGEN

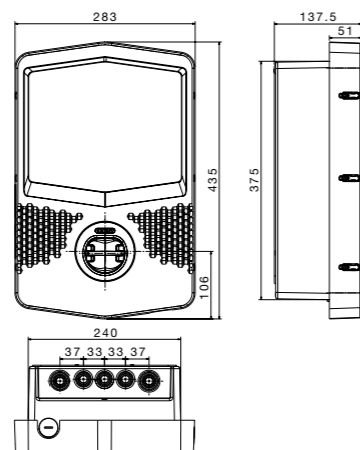

I-CON AUTOSTART MIT KABEL – TECHNISCHE MERKMALE

ARTIKELNUMMER	GWJ 3011 A	GWJ 3012 A	GWJ 3013 A	GWJ 3014 A
Lademodus (EN 61851)	Mode 3	Mode 3	Mode 3	Mode 3
Ladesteckdose (EN 62196)	Typ 2	Typ 2	Typ 2	Typ 2
Typ Stecker	Ladekupplung	Ladekupplung	Ladekupplung	Ladekupplung
Kabellänge (falls zutreffend)	5 Meter	5 Meter	5 Meter	5 Meter
ELEKTRISCHE DATEN				
Einspeiseklemme	3 x 10 mm ²	3 x 10 mm ²	5 x 10 mm ²	5 x 10 mm ²
Bemessungsspannung	230 V	230 V	400V	400V
Max. Strom	20 A	32A	16A	32A
Max. Leistung	4,6 kW	7,4 kW	11 kW	22 kW
Fehlerstromerkennung	6mA DC Fehlerstromschutz	6mA DC Fehlerstromschutz	6mA DC Fehlerstromschutz	6mA DC Fehlerstromschutz
Energiezähler	-	-	-	-
Konnektivität	-	-	-	-
Kommunikation	-	-	-	-
Lastmanagement	Manueller Wahlschalter*	Manueller Wahlschalter*	Manueller Wahlschalter*	Manueller Wahlschalter*
Ladefreigabe	FREI	FREI	FREI	FREI
Anzeige	LED	LED	LED	LED
MECHANISCHE EIGENSCHAFTEN				
Installationsart	Wandmontage (oder Bodenmontage mit Standsäule)			
Material	Thermoplast			
Schutzart IP	IP55			
Stoßfestigkeit	IK10			
Betriebstemperatur	-25 °C / +50 °C			
Verfügbares Zubehör				
Einseitige Standsäule	GWJ 8102			
Zweiseitige Standsäule	GWJ 8103			
Schutzabdeckung	GWJ 8104			

(*) Der Wahlschalter ermöglicht die Einstellung der Ladeleistung: 100 % – 60 % – 30 %.

ABMESSUNGEN

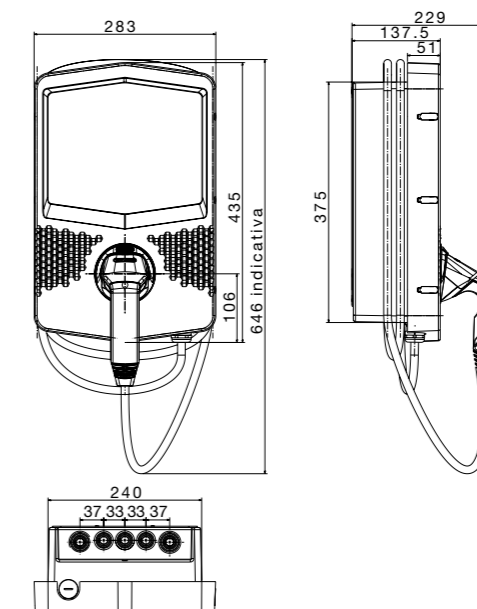



I-CON

Technische Daten und Abmessungen

I-CON AUTOSTART DLM – TECHNISCHE MERKMALE

ARTIKELNUMMER	GWJ 3101 A	GWJ 3102 A	GWJ 3103 A	GWJ 3111 A	GWJ 3112 A	GWJ 3113 A
Lademodus (EN 61851)	Mode 3	Mode 3	Mode 3	Mode 3	Mode 3	Mode 3
Ladesteckdose (EN 62196)	Typ 2	Typ 2	Typ 2	Typ 2	Typ 2	Typ 2
Typ Stecker	Steckdose (IPxxD)	Steckdose (IPxxD)	Steckdose (IPxxD)	Ladekupplung	Ladekupplung	Ladekupplung
Kabellänge (falls zutreffend)	Nicht zutreffend	Nicht zutreffend	Nicht zutreffend	5 Meter	5 Meter	5 Meter
ELEKTRISCHE DATEN						
Einspeiseklemme	3 x 10 mm ²	3 x 10 mm ²	5 x 10 mm ²	3 x 10 mm ²	3 x 10 mm ²	5 x 10 mm ²
Bemessungsspannung	230 V	230 V	400V	230 V	230 V	400V
Max. Strom	20 A	32A	16A	20 A	32A	16A
Max. Leistung	4,6 kW	7,4 kW	11 kW	4,6 kW	7,4 kW	11 kW
Fehlerstromerkennung	6mA DC Fehlerstromschutz	6mA DC Fehlerstromschutz	6mA DC Fehlerstromschutz	6mA DC Fehlerstromschutz	6mA DC Fehlerstromschutz	6mA DC Fehlerstromschutz
Energiezähler	-	-	-	-	-	-
Konnektivität	BLE (Setup-App)	BLE (Setup-App)	BLE (Setup-App)	BLE (Setup-App)	BLE (Setup-App)	BLE (Setup-App)
Kommunikation	-	-	-	-	-	-
Lastmanagement	ECO oder DLM*	ECO oder DLM*	ECO oder DLM*	ECO oder DLM*	ECO oder DLM*	ECO oder DLM*
Ladefreigabe	FREI	FREI	FREI	FREI	FREI	FREI
Anzeige	LED	LED	LED	LED	LED	LED
MECHANISCHE EIGENSCHAFTEN						
Installationsart	Wandmontage (oder teilversenkte Montage mit Gehäuse oder Bodenmontage mit Standsäule)					
Material	Thermoplast					
Schutzart IP	IP55					
Stoßfestigkeit	IK10					
Betriebstemperatur	-25 °C / +50 °C					
Verfügbares Zubehör						
Kit für das Lademanagement im privaten Bereich	GWJ 6812 1-phasig / GWJ 6817 3-phasig					
Unterputzgehäuse	GWJ 8101					
Einseitige Standsäule	GWJ 8102					
Zweiseitige Standsäule	GWJ 8103					
Schutzabdeckung	GWJ 8104					

(* Mit dem standardmäßig eingestellten ECO-Betriebsmodus können der gewünschte Ladestrom und Ladezeitbereich eingestellt werden. Der DLM-Modus regelt die Ladeleistung entsprechend der verfügbaren Leistung. Für die Einstellung der Ladelogik ist es erforderlich, einen externen Zähler GWD6812 für die einphasige Version oder GWD6817 für die dreiphasige Version (kann separat erworben werden) mit der Ladestation zu verbinden. Die Verbindung zwischen dem externen Zähler und der Ladestation erfolgt über die Modbus RS485-Leitung.

ABMESSUNGEN

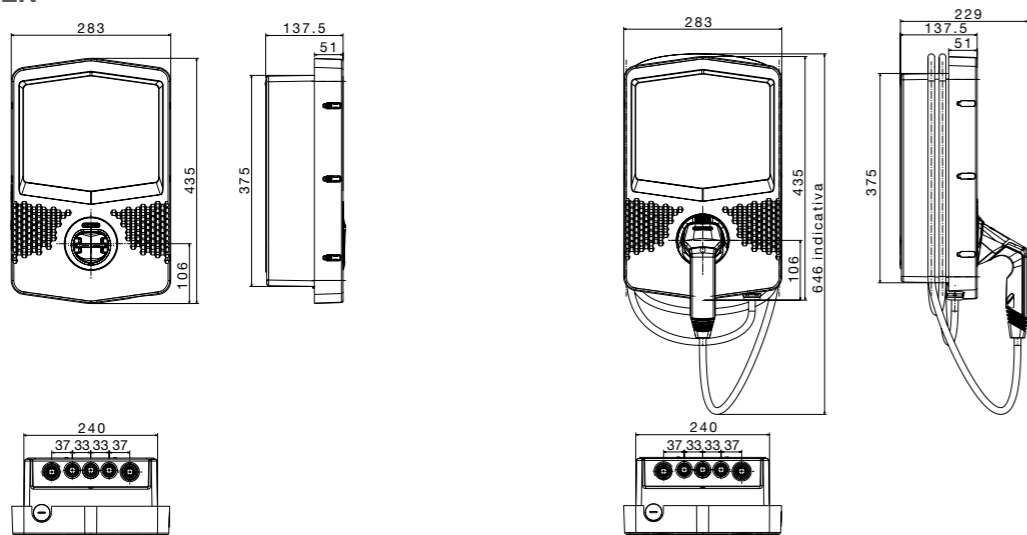

I-CON RFID – TECHNISCHE MERKMALE

ARTIKELNUMMER	GWJ 3002 R	GWJ 3004 R	GWJ 3012 R	GWJ 3014 R
Lademodus (EN 61851)	Mode 3	Mode 3	Mode 3	Mode 3
Ladesteckdose (EN 62196)	Typ 2	Typ 2	Typ 2	Typ 2
Typ Stecker	Steckdose (IPxxD)	Steckdose (IPxxD)	Ladekupplung	Ladekupplung
Kabellänge (falls zutreffend)	Nicht zutreffend	Nicht zutreffend	5 Meter	5 Meter
ELEKTRISCHE DATEN				
Einspeiseklemme	3 x 10 mm ²	5 x 10 mm ²	3 x 10 mm ²	5 x 10 mm ²
Bemessungsspannung	230 V	400V	230 V	400V
Max. Strom	32A	32A	32A	32A
Max. Leistung	7,4 kW	22 kW	7,4 kW	22 kW
Fehlerstromerkennung	6mA DC Fehlerstromschutz	6mA DC Fehlerstromschutz	6mA DC Fehlerstromschutz	6mA DC Fehlerstromschutz
Energiezähler	-	-	-	-
Konnektivität	-	-	-	-
Kommunikation	-	-	-	-
Lastmanagement	-	-	-	-
Ladefreigabe	RFID	RFID	RFID	RFID
Anzeige	LED	LED	LED	LED
MECHANISCHE EIGENSCHAFTEN				
Installationsart	Wandmontage (oder teilversenkte Montage mit Gehäuse oder Bodenmontage mit Standsäule)			
Material	Thermoplast			
Schutzart IP	IP55			
Stoßfestigkeit	IK10			
Betriebstemperatur	-25 °C / +50 °C			
Verfügbares Zubehör				
Unterputzgehäuse	GWJ 8101			
Einseitige Standsäule	GWJ 8102			
Zweiseitige Standsäule	GWJ 8103			
Schutzabdeckung	GWJ 8104			
RFID Karte	GWJ 8001			

ABMESSUNGEN

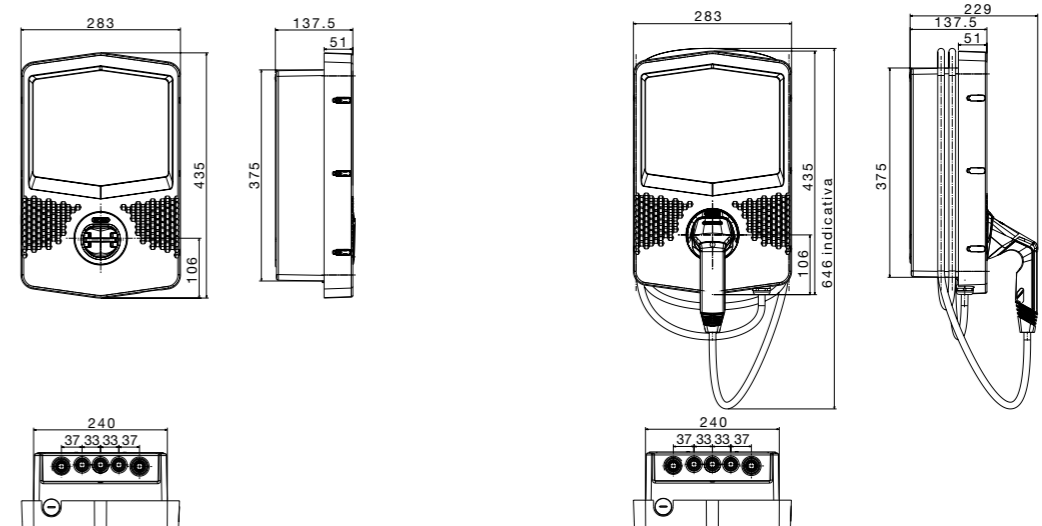



I-CON

Technische Daten und Abmessungen

I-CON CLOUD – TECHNISCHE MERKMALE

ARTIKELNUMMER	GWJ 3002 L GWJ 3002 W	GWJ 3004 L GWJ 3004 W	GWJ 3012 L GWJ 3012 W	GWJ 3014 L GWJ 3014 W
Lademodus (EN 61851)	Mode 3	Mode 3	Mode 3	Mode 3
Ladesteckdose (EN 62196)	Typ 2	Typ 2	Typ 2	Typ 2
Typ Stecker	Steckdose (IPxxD)	Steckdose (IPxxD)	Ladekupplung	Ladekupplung
Kabellänge (falls zutreffend)	Nicht zutreffend	Nicht zutreffend	5 Meter	5 Meter
ELEKTRISCHE DATEN				
Einspeiseklemme	3 x 10 mm ²	5 x 10 mm ²	3 x 10 mm ²	5 x 10 mm ²
Bemessungsspannung	230 V	400V	230 V	400V
Max. Strom	32A	32A	32A	32A
Max. Leistung	7,4 kW	22 kW	7,4 kW	22 kW
Fehlerstromerkennung	6mA DC Fehlerstromschutz	6mA DC Fehlerstromschutz	6mA DC Fehlerstromschutz	6mA DC Fehlerstromschutz
Energiezähler	MID-Zähler	MID-Zähler	MID-Zähler	MID-Zähler
Konnektivität	ETH / 4G-ROUTER*	ETH / 4G-ROUTER*	ETH / 4G-ROUTER*	ETH / 4G-ROUTER*
Kommunikation	OCPP 1.6 J	OCPP 1.6 J	OCPP 1.6 J	OCPP 1.6 J
Lastmanagement	Über OCPP mit dediziertem Profil**	Über OCPP mit dediziertem Profil**	Über OCPP mit dediziertem Profil**	Über OCPP mit dediziertem Profil**
Ladefreigabe	RFID / APP	RFID / APP	RFID / APP	RFID / APP
Anzeige	LED	LED	LED	LED
MECHANISCHE EIGENSCHAFTEN				
Installationsart	Wandmontage (oder teilversenkte Montage mit Gehäuse oder Bodenmontage mit Standsäule)			
Material	Thermoplast			
Schutzart IP	IP55			
Stoßfestigkeit	IK10			
Betriebstemperatur	-25 °C / +50 °C			
Verfügbares Zubehör				
Kit für das Lademanagement im öffentlichen Bereich	GWJ 8031			
Unterputzgehäuse	GWJ 8101			
Einseitige Standsäule	GWJ 8102			
Zweiseitige Standsäule	GWJ 8103			
Schutzabdeckung	GWJ 8104			
RFID Karte	GWJ 8001			

(*) Die Artikelnummern mit der Endung "W", verfügen über einen 4-G Router

(**) Das OCPP-Protokoll ermöglicht die dynamische Verwaltung der Ladeleistung über das SMART CHARGING-Profil.

ABMESSUNGEN

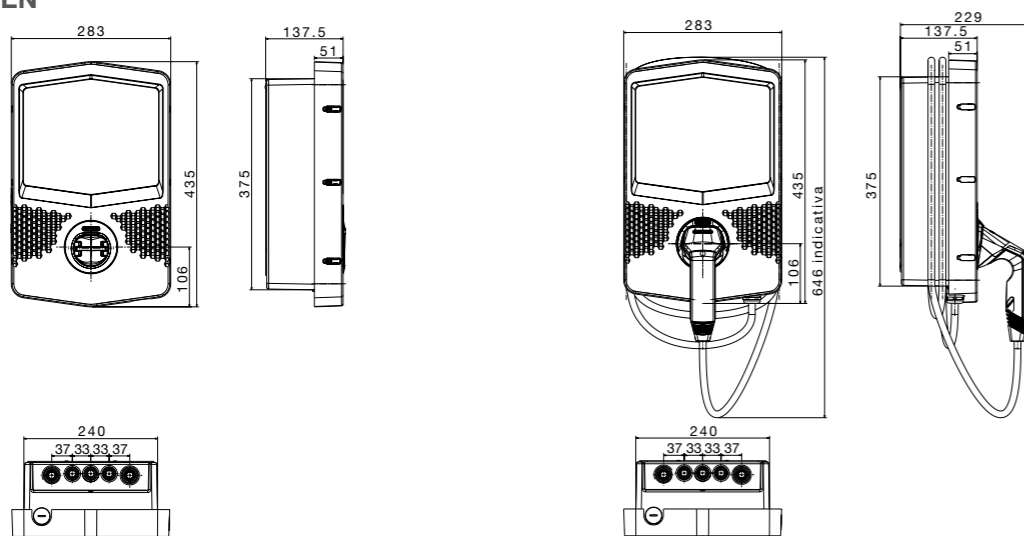

I-CON PREMIUM

I-CON PREMIUM AUTOSTART DLM – TECHNISCHE MERKMALE

ARTIKELNUMMER	GWJ 3201 A	GWJ 3202 A	GWJ 3203 A	GWJ 3211 A	GWJ 3212 A	GWJ 3213 A
Lademodus (EN 61851)	Mode 3	Mode 3	Mode 3	Mode 3	Mode 3	Mode 3
Ladesteckdose (EN 62196)	Typ 2	Typ 2	Typ 2	Typ 2	Typ 2	Typ 2
Typ Stecker	Steckdose (IPxxD)	Steckdose (IPxxD)	Steckdose (IPxxD)	Ladekupplung	Ladekupplung	Ladekupplung
Kabellänge (falls zutreffend)	Nicht zutreffend	Nicht zutreffend	Nicht zutreffend	5 Meter	5 Meter	5 Meter
ELEKTRISCHE DATEN						
Einspeiseklemme	3 x 10 mm ²	3 x 10 mm ²	5 x 10 mm ²	3 x 10 mm ²	3 x 10 mm ²	5 x 10 mm ²
Bemessungsspannung	230 V	230 V	400V	230 V	230 V	400V
Max. Strom	20 A	32A	16A	20 A	32A	16A
Max. Leistung	4,6 kW	7,4 kW	11 kW	4,6 kW	7,4 kW	11 kW
Fehlerstromerkennung	6mA DC Fehlerstromschutz	6mA DC Fehlerstromschutz	6mA DC Fehlerstromschutz	6mA DC Fehlerstromschutz	6mA DC Fehlerstromschutz	6mA DC Fehlerstromschutz
Energiezähler	-	-	-	-	-	-
Konnektivität	BLE (Setup-App)	BLE (Setup-App)	BLE (Setup-App)	BLE (Setup-App)	BLE (Setup-App)	BLE (Setup-App)
Kommunikation	-	-	-	-	-	-
Lastmanagement	ECO oder DLM*	ECO oder DLM*	ECO oder DLM*	ECO oder DLM*	ECO oder DLM*	ECO oder DLM*
Ladefreigabe	FREI	FREI	FREI	FREI	FREI	FREI
Anzeige	Display + Touch-Regler	Display + Touch-Regler	Display + Touch-Regler	Display + Touch-Regler	Display + Touch-Regler	Display + Touch-Regler
MECHANISCHE EIGENSCHAFTEN						
Installationsart	Wandmontage (oder teilversenkte Montage mit Gehäuse oder Bodenmontage mit Standsäule)					
Material	Thermoplast					
Schutzart IP	IP55					
Stoßfestigkeit	IK10					
Betriebstemperatur	-25 °C / +50 °C					
Verfügbares Zubehör						
Kit für das Lademanagement im privaten Bereich	GWJ 6812 1-phasig / GWJ 6817 3-phasig					
Unterputzgehäuse	GWJ 8101					
Einseitige Standsäule	GWJ 8102					
Zweiseitige Standsäule	GWJ 8103					
Schutzabdeckung	GWJ 8104					

(*) Mit dem standardmäßig eingestellten ECO-Betriebsmodus können der gewünschte Ladestrom und Ladezeitbereich eingestellt werden. Der DLM-Modus regelt die Ladeleistung entsprechend der verfügbaren Leistung. Für die Einstellung der Ladelogik ist es erforderlich, einen externen Zähler GWD6812 für die einphasige Version oder GWD6817 für die dreiphasige Version (kann separat erworben werden) mit der Ladestation zu verbinden. Die Verbindung zwischen dem externen Zähler und der Ladestation erfolgt über die Modbus RS485-Leitung.

ABMESSUNGEN

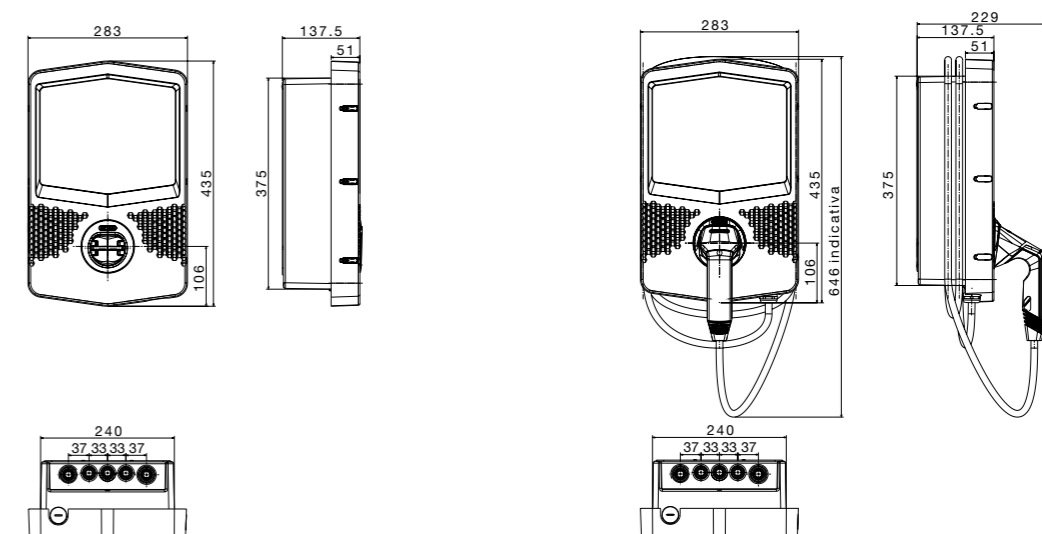



I-CON

Technische Daten und Abmessungen

I-CON PREMIUM AUTOSTART DLM HINTERGRUNDBELEUCHTUNG – TECHNISCHE MERKMALE

ARTIKELNUMMER	GWJ 3301 A	GWJ 3302 A	GWJ 3303 A	GWJ 3311 A	GWJ 3312 A	GWJ 3313 A
Lademodus (EN 61851)	Mode 3	Mode 3	Mode 3	Mode 3	Mode 3	Mode 3
Ladesteckdose (EN 62196)	Typ 2	Typ 2	Typ 2	Typ 2	Typ 2	Typ 2
Typ Stecker	Steckdose (IPxxD)	Steckdose (IPxxD)	Steckdose (IPxxD)	Ladekupplung	Ladekupplung	Ladekupplung
Kabellänge (falls zutreffend)	Nicht zutreffend	Nicht zutreffend	Nicht zutreffend	5 Meter	5 Meter	5 Meter
ELEKTRISCHE DATEN						
Einspeiseklemme	3 x 10 mm ²	3 x 10 mm ²	5 x 10 mm ²	3 x 10 mm ²	3 x 10 mm ²	5 x 10 mm ²
Bemessungsspannung	230 V	230 V	400V	230 V	230 V	400V
Max. Strom	20 A	32A	16A	20 A	32A	16A
Max. Leistung	4,6 kW	7,4 kW	11 kW	4,6 kW	7,4 kW	11 kW
Fehlerstromerkennung	6mA DC Fehlerstromschutz	6mA DC Fehlerstromschutz	6mA DC Fehlerstromschutz	6mA DC Fehlerstromschutz	6mA DC Fehlerstromschutz	6mA DC Fehlerstromschutz
Energiezähler	-	-	-	-	-	-
Konnektivität	BLE (Setup-App)	BLE (Setup-App)	BLE (Setup-App)	BLE (Setup-App)	BLE (Setup-App)	BLE (Setup-App)
Kommunikation	-	-	-	-	-	-
Lastmanagement	ECO oder DLM*	ECO oder DLM*	ECO oder DLM*	ECO oder DLM*	ECO oder DLM*	ECO oder DLM*
Ladefreigabe	FREI	FREI	FREI	FREI	FREI	FREI
Anzeige	Display + Touch-Regler	Display + Touch-Regler	Display + Touch-Regler	Display + Touch-Regler	Display + Touch-Regler	Display + Touch-Regler
Beleuchtungssystem	Backlight**	Backlight**	Backlight**	Backlight**	Backlight**	Backlight**
MECHANISCHE EIGENSCHAFTEN						
Installationsart	Wandmontage (oder Bodenmontage mit Standsäule)					
Material	Thermoplast					
Schutzart IP	IP55					
Stoßfestigkeit	IK10					
Betriebstemperatur	-25 °C / +50 °C					
Verfügbares Zubehör						
Kit für das Lademanagement im privaten Bereich	GWJ 6812 1-phasig / GWJ 6813 3-phasig					
Einseitige Standsäule	GWJ 8102					
Zweiseitige Standsäule	GWJ 8103					
Schutzabdeckung	GWJ 8104					

(*) Mit dem standardmäßig eingestellten ECO-Betriebsmodus können der gewünschte Ladestrom und Ladezeitbereich eingestellt werden. Der DLM-Modus regelt die Ladeleistung entsprechend der verfügbaren Leistung. Für die Einstellung der Ladelogik ist es erforderlich, einen externen Zähler GWD6812 für die einphasige Version oder GWD6817 für die dreiphasige Version (kann separat erworben werden) mit der Ladestation zu verbinden. Die Verbindung zwischen dem externen Zähler und der Ladestation erfolgt über die Modbus RS485-Leitung.
 (**) Backlight-System: Die Statusfarbe wird auch hinten angezeigt und spiegelt die Farbe an der Wand wider.

ABMESSUNGEN

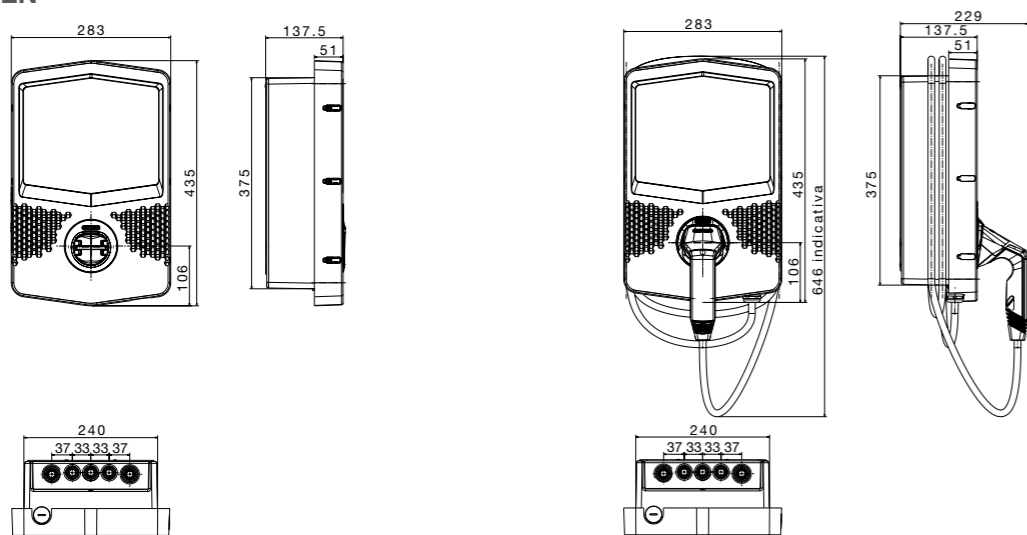

I-CON PREMIUM RFID – TECHNISCHE MERKMALE

ARTIKELNUMMER	GWJ 3202 R	GWJ 3204 R	GWJ 3212 R	GWJ 3214 R
Lademodus (EN 61851)	Mode 3	Mode 3	Mode 3	Mode 3
Ladesteckdose (EN 62196)	Typ 2	Typ 2	Typ 2	Typ 2
Typ Stecker	Steckdose (IPxxD)	Steckdose (IPxxD)	Ladekupplung	Ladekupplung
Kabellänge (falls zutreffend)	Nicht zutreffend	Nicht zutreffend	5 Meter	5 Meter
ELEKTRISCHE DATEN				
Einspeiseklemme	3 x 10 mm ²	5 x 10 mm ²	3 x 10 mm ²	5 x 10 mm ²
Bemessungsspannung	230 V	400V	230 V	400V
Max. Strom	32A	32A	32A	32A
Max. Leistung	7,4 kW	22 kW	7,4 kW	22 kW
Fehlerstromerkennung	6mA DC Fehlerstromschutz	6mA DC Fehlerstromschutz	6mA DC Fehlerstromschutz	6mA DC Fehlerstromschutz
Energiezähler	MID-Zähler	MID-Zähler	MID-Zähler	MID-Zähler
Konnektivität	-	-	-	-
Kommunikation	-	-	-	-
Lastmanagement	-	-	-	-
Ladefreigabe	RFID	RFID	RFID	RFID
Anzeige	Display + Touch-Regler	Display + Touch-Regler	Display + Touch-Regler	Display + Touch-Regler
MECHANISCHE EIGENSCHAFTEN				
Installationsart	Wandmontage (oder teilversenkte Montage mit Gehäuse oder Bodenmontage mit Standsäule)			
Material	Thermoplast			
Schutzart IP	IP55			
Stoßfestigkeit	IK10			
Betriebstemperatur	-25 °C / +50 °C			
Verfügbares Zubehör				
Unterputzgehäuse	GWJ 8101			
Einseitige Standsäule	GWJ 8102			
Zweiseitige Standsäule	GWJ 8103			
Schutzabdeckung	GWJ 8104			
RFID Karte	GWJ 8001			

ABMESSUNGEN

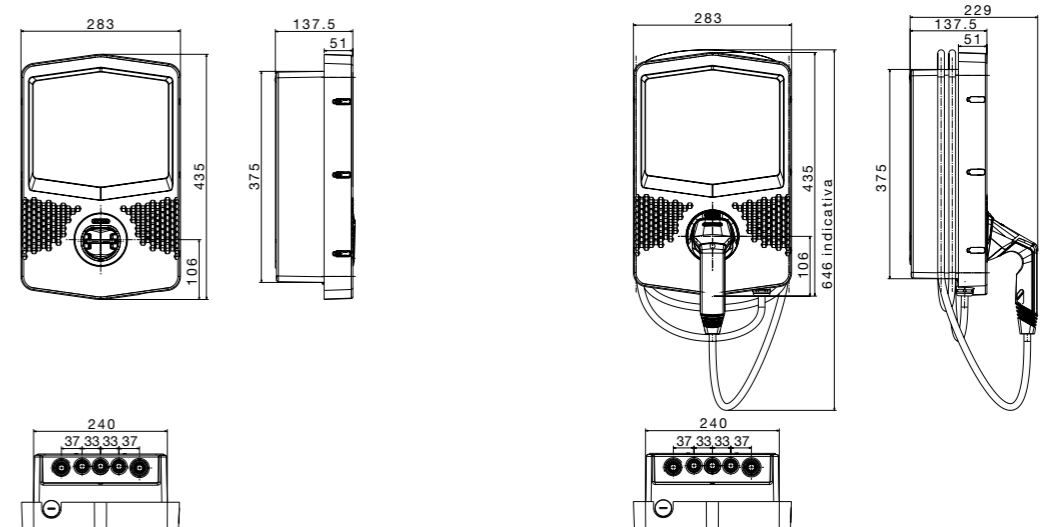



I-CON

Technische Daten und Abmessungen

I-CON PREMIUM CLOUD – TECHNISCHE MERKMALE

ARTIKELNUMMER	GWJ 3202 L GWJ 3202 W	GWJ 3204 L GWJ 3204 W	GWJ 3212 L GWJ 3212 W	GWJ 3214 L GWJ 3214 W
Lademodus (EN 61851)	Mode 3	Mode 3	Mode 3	Mode 3
Ladesteckdose (EN 62196)	Typ 2	Typ 2	Typ 2	Typ 2
Typ Stecker	Steckdose (IPxxD)	Steckdose (IPxxD)	Ladekupplung	Ladekupplung
Kabellänge (falls zutreffend)	Nicht zutreffend	Nicht zutreffend	5 Meter	5 Meter
ELEKTRISCHE DATEN				
Einspeiseklemme	3 x 16 mm ²	5 x 16 mm ²	3 x 16 mm ²	5 x 16 mm ²
Bemessungsspannung	230 V	400V	230 V	400V
Max. Strom	32A	32A	32A	32A
Max. Leistung	7,4 kW	22 kW	7,4 kW	22 kW
Fehlerstromerkennung	6mA DC Fehlerstromschutz	6mA DC Fehlerstromschutz	6mA DC Fehlerstromschutz	6mA DC Fehlerstromschutz
Energiezähler	MID-Zähler	MID-Zähler	MID-Zähler	MID-Zähler
Konnektivität	ETH / 4G-Router	ETH / 4G-Router	ETH / 4G-Router	ETH / 4G-Router
Kommunikation	OCPP 1.6 J	OCPP 1.6 J	OCPP 1.6 J	OCPP 1.6 J
Lastmanagement	Über OCPP mit dediziertem Profil**	Über OCPP mit dediziertem Profil**	Über OCPP mit dediziertem Profil**	Über OCPP mit dediziertem Profil**
Ladefreigabe	RFID / APP	RFID / APP	RFID / APP	RFID / APP
Anzeige	Display + Touch-Regler	Display + Touch-Regler	Display + Touch-Regler	Display + Touch-Regler
MECHANISCHE EIGENSCHAFTEN				
Installationsart	Wandmontage (oder teilversenkte Montage mit Gehäuse oder Bodenmontage mit Standsäule)			
Material	Thermoplast			
Schutzart IP	IP55			
Stoßfestigkeit	IK10			
Betriebstemperatur	-25 °C / +50 °C			
Verfügbares Zubehör				
Kit für das Lademanagement im privaten/öffentlichen Bereich	GWJ 8031			
Unterputzgehäuse	GWJ 8101			
Einseitige Standsäule	GWJ 8102			
Zweiseitige Standsäule	GWJ 8103			
Schutzabdeckung	GWJ 8104			
RFID Karte	GWJ 8001			

(*) Die Artikelnummern mit der Endung "W", verfügen über einen 4-G Router
 (**) Das OCPP-Protokoll ermöglicht die dynamische Verwaltung der Ladeleistung über das SMART CHARGING-Profil.

ABMESSUNGEN

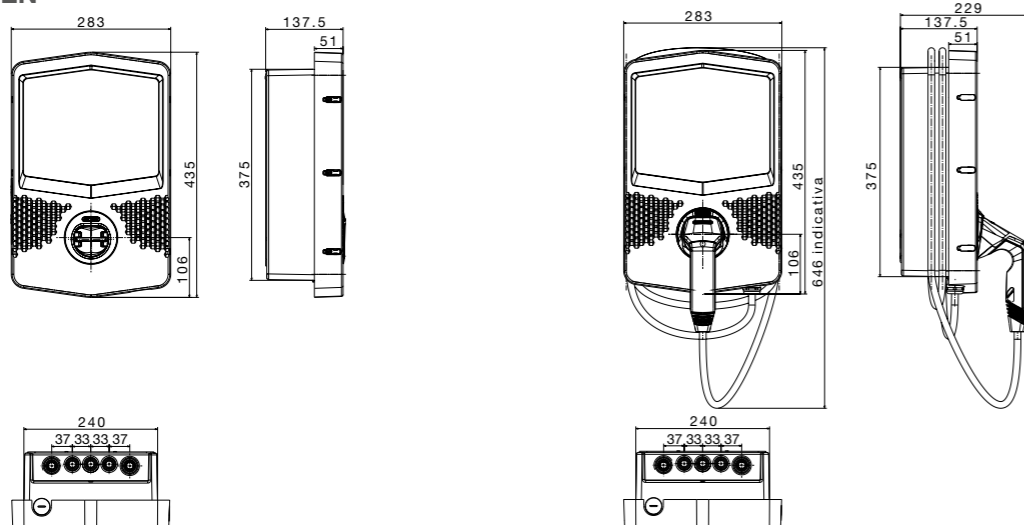

I-CON Zubehör

STANDSÄULE – EINSEITIG

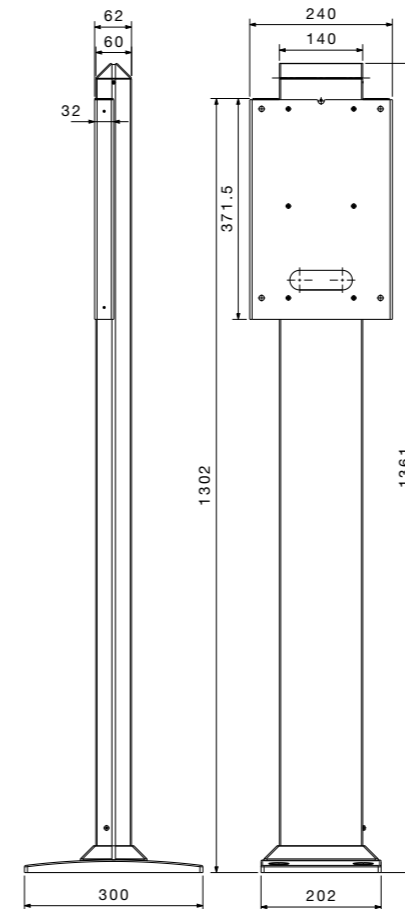

GWJ8102

STANDSÄULE – ZWEISEITIG

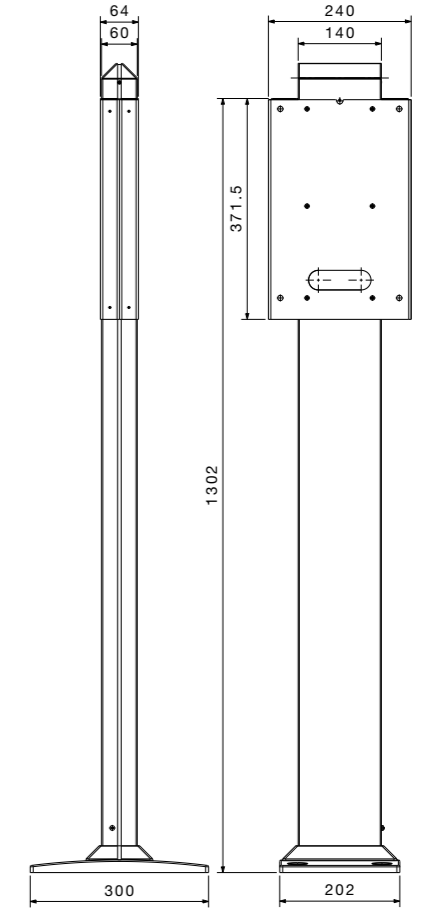

GWJ8103



I-CON Zubehör

SCHUTZABDECKUNG

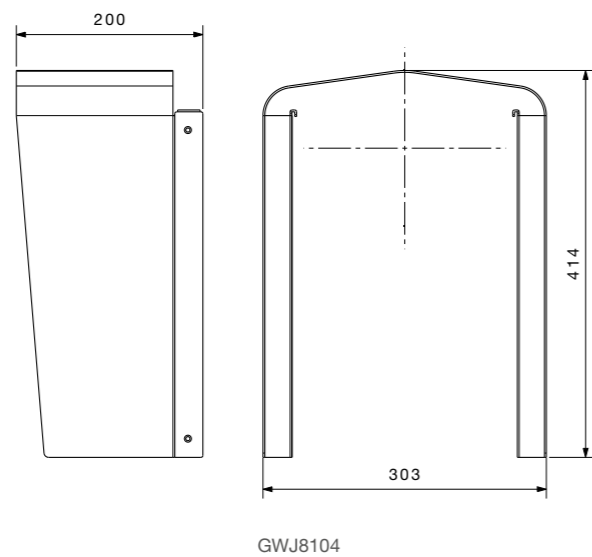

UNTERPUTZGEHÄUSE

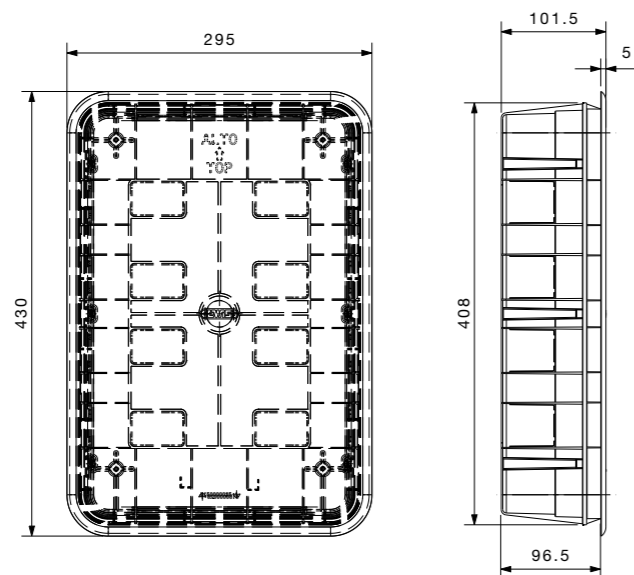

I-CON

Backend-Verbindungsschema

Beispiel 1

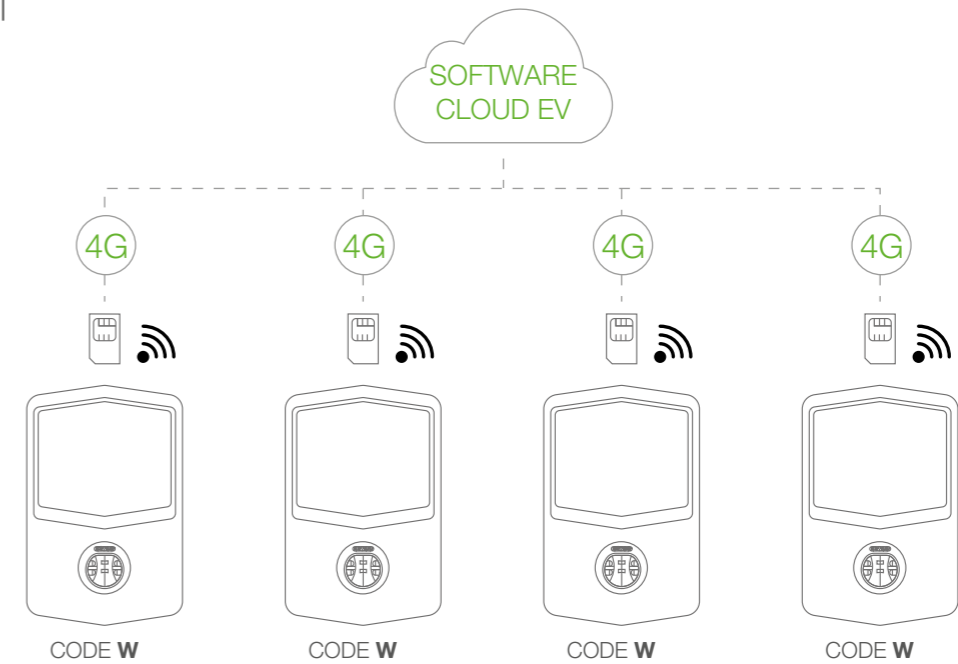

Die Ladestationen sind alle mit dem 4G Router-Bausatz (Version „W“) ausgestattet und kommunizieren „Peer-to-Peer“ mit dem Kommunikations-Backend über das OCPP 1.6 JSON-Protokoll.

Beispiel 2

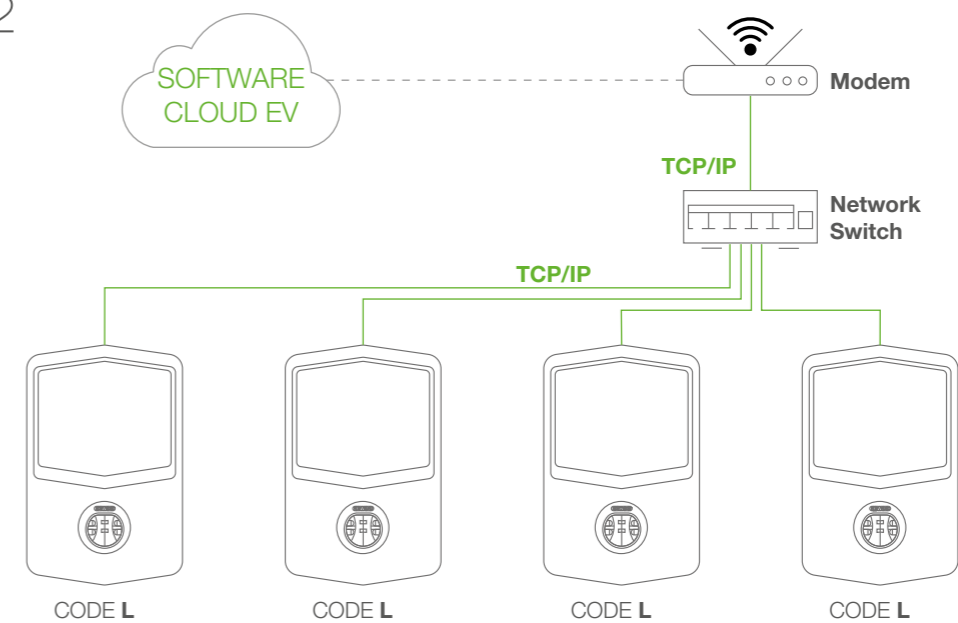

Die Ladestationen sind alle mit einem Ethernet-Bausatz (Version „L“) ausgestattet und werden über einem Netzwerk-Switch verbunden. Die Verbindung zum Internet erfolgt über einen in der Anlage verfügbaren Router.

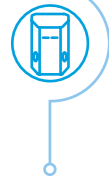

I-ON

Technische Daten und Abmessungen

I-ON AUTOSTART – TECHNISCHE MERKMALE

ARTIKELNUMMER	GWJ 1001 A	GWJ 1002 A	GWJ 1003 A
Lademodus (EN 61851)	Mode 3	Mode 3	Mode 3
Ladesteckdose (EN 62196)	2 x Typ 2	2 x Typ 2	2 x Typ 2
Typ Stecker	Steckdose (IPxxD)	Steckdose (IPxxD)	Steckdose (IPxxD)
Eingang			
Anschlussquerschnitt (in/out)	3 x 35 mm ²	5 x 16 mm ²	5 x 35 mm ²
Bemessungsstrom	64 A	32A	64 A
Gesamtleistung	14,8 kW	22 kW	44 kW
Ausgang			
Spannung	230 V	400V	400V
Max. Strom	32A + 32A	16A + 16A	32A + 32A
Max. Leistung	7,4 kW + 7,4 kW	11 kW + 11 kW	22 kW + 22 kW
Leitungsschutzschalter	40 A – 2 P – Charakteristik D	20 A – 4 P – Charakteristik D	40A - 4P - Charakteristik D
Fehlerstrom-Schutzschalter	40A - 2P - Typ B	20A - 4P - Typ B	40A - 4P - Typ B
Energiezähler	-	-	-
Ladefreigabe	FREI	FREI	FREI
Anzeige	TFT-Anzeige	TFT-Anzeige	TFT-Anzeige
MECHANISCHE MERKMALE (gültig für alle Artikelnummern)			
Installationsart	Bodenmontage (Befestigungssockel wird mitgeliefert)		
Material	Stahlblech		
Außenfarbe	Gehäuse Grau, Deckel RAL7011		
Oberflächenbehandlung	Anti-Graffiti- und Korrosionsschutzbeschichtung		
Schutzart IP	IP55		
Stoßfestigkeit	IK10		
Betriebstemperatur	-25 °C / +50 °C		
ZUBEHÖR (gültig für alle Artikelnummern)			
Einbaurahmen für Beton	GWJ 8021		

I-ON AUTOSTART – ABMESSUNGEN

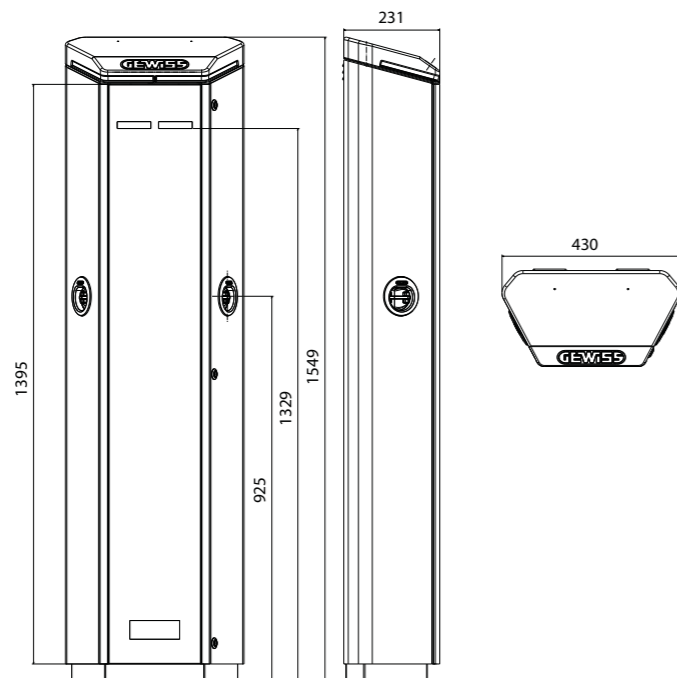

I-ON RFID – TECHNISCHE MERKMALE

ARTIKELNUMMER	GWJ 1001 R GWJ 1021 R*	GWJ 1002 R	GWJ 1003 R GWJ 1023 R*
Lademodus (EN 61851)	Mode 3	Mode 3	Mode 3
Ladesteckdose (EN 62196)	2 x Typ 2	2 x Typ 2	2 x Typ 2
Typ Stecker	Steckdose (IPxxD)	Steckdose (IPxxD)	Steckdose (IPxxD)
Eingang			
Anschlussquerschnitt (in/out)	3 x 35 mm ²	5 x 16 mm ²	5 x 35 mm ²
Bemessungsstrom	64 A	32A	64 A
Gesamtleistung	14,8 kW	22 kW	44 kW
Ausgang			
Spannung	230 V	400V	400V
Max. Strom	32A + 32A	16A + 16A	32A + 32A
Max. Leistung	7,4 kW + 7,4 kW	11 kW + 11 kW	22 kW + 22 kW
Leitungsschutzschalter	40 A – 2 P – Charakteristik D	20 A – 4 P – Charakteristik D	40A - 4P - Charakteristik D
Fehlerstrom-Schutzschalter	40A - 2P - Typ B	20A - 4P - Typ B	40A - 4P - Typ B
Energiezähler	JA, MID	JA, MID	JA, MID
Ladefreigabe	RFID	RFID	RFID
Anzeige	TFT-Anzeige	TFT-Anzeige	TFT-Anzeige
MECHANISCHE MERKMALE (gültig für alle Artikelnummern)			
Installationsart	Bodenmontage (Befestigungssockel wird mitgeliefert)		
Material	Stahlblech		
Außenfarbe	Gehäuse Grau, Deckel RAL7011		
Oberflächenbehandlung	Anti-Graffiti- und Korrosionsschutzbeschichtung		
Schutzart IP	IP55		
Stoßfestigkeit	IK10		
Betriebstemperatur	-25 °C / +50 °C		
ZUBEHÖR (gültig für alle Artikelnummern)			
Einbaurahmen für Beton	GWJ 8021		
RFID Karte	GWJ 8001		
Ethernet	GWJ 8011		
Ethernet-, 4G Modem- und Antennen-Kit	GWJ 8012		

(* GWJ1021R und GWJ1023R sind mit „Benutzer 1“ (Typ 2- und Typ F-Steckdose) und „Benutzer 2“ (Typ 2- und Typ F-Steckdose) ausgestattet. Jeder „Benutzer“ kann jeweils nur eine Steckdose aktivieren.

I-ON RFID – ABMESSUNGEN

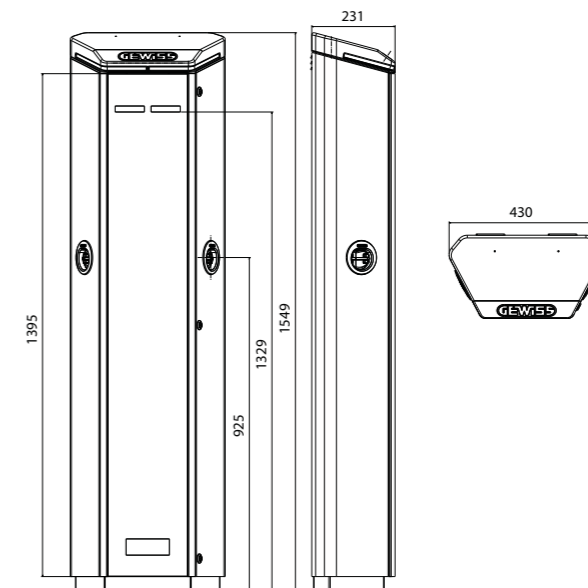

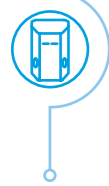

I-ON

Technische Daten und Abmessungen

I-ON CLOUD – TECHNISCHE MERKMALE

ARTIKELNUMMER	GWJ 1001 W GWJ 1001 L GWJ 1021 W*	GWJ 1002 W GWJ 1002 L	GWJ 1003 W GWJ 1003 L GWJ 1023 W*
Lademodus (EN 61851)	Mode 3	Mode 3	Mode 3
Ladesteckdose (EN 62196)	2 x Typ 2 IPXXD	2 x Typ 2 IPXXD	2 x Typ 2 IPXXD
Typ Stecker	Steckdose (IPxxD)	Steckdose (IPxxD)	Steckdose (IPxxD)
Eingang			
Anschlussquerschnitt (in/out)	3 x 35 mm ²	5 x 16 mm ²	5 x 35 mm ²
Bemessungsstrom	64 A	32A	64 A
Gesamtleistung	14,8 kW	22 kW	44 kW
Ausgang			
Spannung	230 V	400V	400V
Max. Strom	32A + 32A	16A + 16A	32A + 32A
Max. Leistung	7,4 kW + 7,4 kW	11 kW + 11 kW	22 kW + 22 kW
Leitungsschutzschalter	40 A – 2 P – Charakteristik D	20 A – 4 P – Charakteristik D	40A - 4P - Charakteristik D
Fehlerstrom-Schutzschalter	40A - 2P - Typ B	20A - 4P - Typ B	40A - 4P - Typ B
Energiezähler	JA, MID	JA, MID	JA, MID
Konnektivität	OCPP 1.6 J	OCPP 1.6 J	OCPP 1.6 J
Ladefreigabe	RFID oder APP	RFID oder APP	RFID oder APP
Anzeige	TFT-Anzeige	TFT-Anzeige	TFT-Anzeige
MECHANISCHE MERKMALE (gültig für alle Artikelnummern)			
Installationsart	Bodenmontage (Befestigungssockel wird mitgeliefert)		
Material	Stahlblech		
Außenfarbe	Gehäuse Grau, Deckel RAL7011		
Oberflächenbehandlung	Anti-Graffiti- und Korrosionsschutzbeschichtung		
Schutzart IP	IP55		
Stoßfestigkeit	IK10		
Betriebstemperatur	-25 °C / +50 °C		
ZUBEHÖR (gültig für alle Artikelnummern)			
Einbaurahmen für Beton	GWJ 8021		
RFID Karte	GWJ 8001		
Kit für das Lademanagement im öffentlichen Bereich	GWJ 8031		

HINWEIS: Die Artikelnummern mit der Endung "W", verfügen über einen 4-G Router

(* GWJ1021W und GWJ1023W sind mit „Benutzer 1“ (Typ 2- und Typ F-Steckdose) ausgestattet. Jeder „Benutzer“ kann jeweils nur eine Steckdose aktivieren.

I-ON CLOUD – ABMESSUNGEN

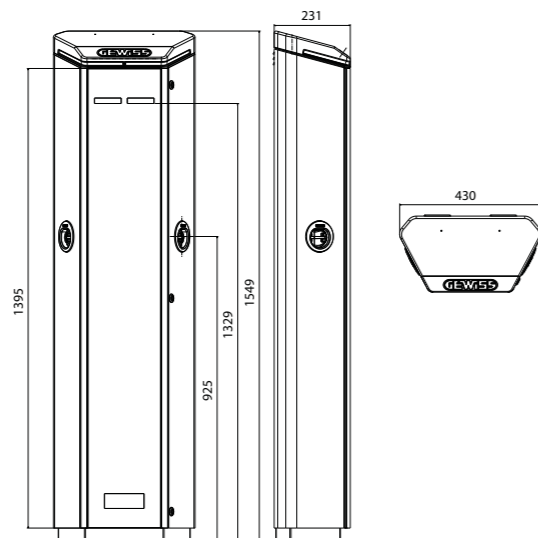

I-ON WALL

I-ON WALL AUTOSTART – TECHNISCHE MERKMALE

ARTIKELNUMMER	GWJ 2101 A	GWJ 2102 A	GWJ 2103 A
Lademodus (EN 61851)	Mode 3	Mode 3	Mode 3
Ladesteckdose (EN 62196)	2 x Typ 2	2 x Typ 2	2 x Typ 2
Typ Stecker	Steckdose (IPxxD)	Steckdose (IPxxD)	Steckdose (IPxxD)
Eingang			
Stromversorgung (2 separate Leitungen)	2 x (3 x 10 mm ²)	2 x (5 x 10 mm ²)	2 x (5 x 10 mm ²)
Bemessungsstrom	64 A	32A	64 A
Gesamtleistung	14,8 kW	22 kW	44 kW
Ausgang			
Spannung	230 V	400V	400V
Max. Strom	32A + 32A	16A + 16A	32A + 32A
Max. Leistung	7,4 kW + 7,4 kW	11 kW + 11 kW	22 kW + 22 kW
Leitungsschutzschalter	-	-	-
Fehlerstrom-Schutzschalter	-	-	-
Energiezähler	-	-	-
Ladefreigabe	FREI	FREI	FREI
Anzeige	TFT-Anzeige	TFT-Anzeige	TFT-Anzeige
MECHANISCHE MERKMALE (gültig für alle Artikelnummern)			
Installationsart	Wandmontage oder mit Masthalterung		
Material	Stahlblech		
Außenfarbe	Gehäuse Grau, Deckel RAL7011		
Oberflächenbehandlung	Anti-Graffiti- und Korrosionsschutzbeschichtung		
Schutzart IP	IP55		
Stoßfestigkeit	IK10		
Betriebstemperatur	-25 °C / +50 °C		
ZUBEHÖR (gültig für alle Artikelnummern)			
Mastbefestigungssatz	GW46551		

I-ON WALL AUTOSTART – ABMESSUNGEN



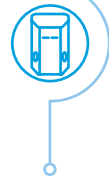

I-ON

Technische Daten und Abmessungen

I-ON WALL RFID – TECHNISCHE MERKMALE

ARTIKELNUMMER	GWJ 2101 R GWJ 2121 R*	GWJ 2102 R	GWJ 2103 R GWJ 2123 R*
Lademodus (EN 61851)	Mode 3	Mode 3	Mode 3
Ladesteckdose (EN 62196)	2 x Typ 2*	2 x Typ 2	2 x Typ 2*
Typ Stecker	Steckdose (IPxxD)	Steckdose (IPxxD)	Steckdose (IPxxD)
Eingang			
Stromversorgung (2 separate Leitungen)	2 x (3 x 10 mm ²)	2 x (5 x 10 mm ²)	2 x (5 x 10 mm ²)
Bemessungsstrom	64 A	32A	64 A
Gesamtleistung	14,8 kW	22 kW	44 kW
Ausgang			
Spannung	230 V	400V	400V
Max. Strom	32A + 32A	16A + 16A	32A + 32A
Max. Leistung	7,4 kW + 7,4 kW	11 kW + 11 kW	22 kW + 22 kW
Leitungsschutzschalter	-	-	-
Fehlerstrom-Schutzschalter	-	-	-
Energiezähler	JA, MID	JA, MID	JA, MID
Ladefreigabe	RFID	RFID	RFID
Anzeige	TFT-Anzeige	TFT-Anzeige	TFT-Anzeige
MECHANISCHE MERKMALE (gültig für alle Artikelnummern)			
Installationsart	Wandmontage oder mit Masthalterung		
Material	Stahlblech		
Außenfarbe	Gehäuse Grau, Deckel RAL7011		
Oberflächenbehandlung	Anti-Graffiti- und Korrosionsschutzbeschichtung		
Schutzart IP	IP55		
Stoßfestigkeit	IK10		
Betriebstemperatur	-25 °C / +50 °C		
ZUBEHÖR (gültig für alle Artikelnummern)			
Mastbefestigungssatz	GW 46551		
RFID Karte	GWJ 8001		
Ethernet	GWJ 8011		
Ethernet-, 4G Modem- und Antennen-Kit	GWJ 8012		

(* GWJ2121R und GWJ2123R sind mit „Benutzer 1“ (Typ 2-Steckdose) und „Benutzer 2“ (Typ F-Steckdose) ausgestattet.

I-ON WALL RFID – ABMESSUNGEN

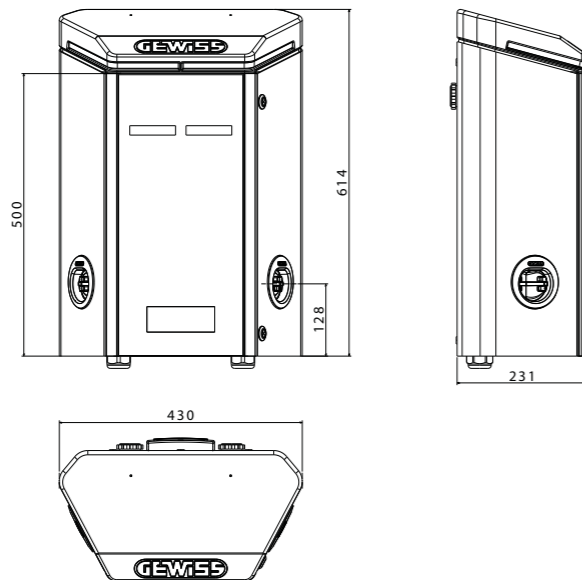

I-ON WALL CLOUD – TECHNISCHE MERKMALE

ARTIKELNUMMER	GWJ 2101 W GWJ 2101 L GWJ 2121 W*	GWJ 2102 W GWJ 2102 L	GWJ 2103 W GWJ 2103 L GWJ 2123 W*
Lademodus (EN 61851)	Mode 3	Mode 3	Mode 3
Ladesteckdose (EN 62196)	2 x Typ 2 IPXXD*	2 x Typ 2 IPXXD	2 x Typ 2 IPXXD*
Typ Stecker	Steckdose (IPxxD)	Steckdose (IPxxD)	Steckdose (IPxxD)
Eingang			
Stromversorgung (2 separate Leitungen)	2 x (3 x 10 mm ²)	2 x (5 x 10 mm ²)	2 x (5 x 10 mm ²)
Bemessungsstrom	64 A	32A	64 A
Gesamtleistung	14,8 kW	22 kW	44 kW
Ausgang			
Spannung	230 V	400V	400V
Max. Strom	32A + 32A	16A + 16A	32A + 32A
Max. Leistung	7,4 kW + 7,4 kW	11 kW + 11 kW	22 kW + 22 kW
Leitungsschutzschalter	-	-	-
Fehlerstrom-Schutzschalter	-	-	-
Energiezähler	JA, MID	JA, MID	JA, MID
Konnektivität	OCPP 1.6 J	OCPP 1.6 J	OCPP 1.6 J
Ladefreigabe	RFID oder APP	RFID oder APP	RFID oder APP
Anzeige	TFT-Anzeige	TFT-Anzeige	TFT-Anzeige
MECHANISCHE MERKMALE (gültig für alle Artikelnummern)			
Installationsart	Wandmontage oder mit Masthalterung		
Material	Stahlblech		
Außenfarbe	Gehäuse Grau, Deckel RAL7011		
Oberflächenbehandlung	Anti-Graffiti- und Korrosionsschutzbeschichtung		
Schutzart IP	IP55		
Stoßfestigkeit	IK10		
Betriebstemperatur	-25 °C / +50 °C		
ZUBEHÖR (gültig für alle Artikelnummern)			
Mastbefestigungssatz	GW 46551		
RFID Karte	GWJ 8001		
Ethernet	GWJ 8011		
Ethernet-, 4G Modem- und Antennen-Kit	GWJ 8012		
Kit für das Lademanagement im öffentlichen Bereich	GWJ 8031		

HINWEIS: Die Artikelnummern mit der Endung "W", verfügen über einen 4-G Router

(* GWJ2121W und GWJ2123W sind mit „Benutzer 1“ (Typ 2-Steckdose) und „Benutzer 2“ (Typ F-Steckdose) ausgestattet.

I-ON WALL CLOUD – ABMESSUNGEN

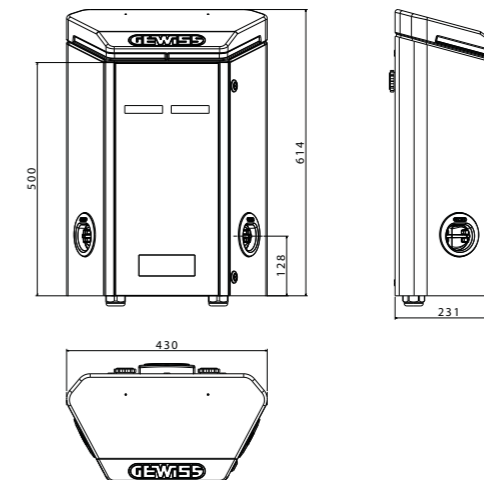



I-ON

Backend-Verbindungsschema

Beispiel 1

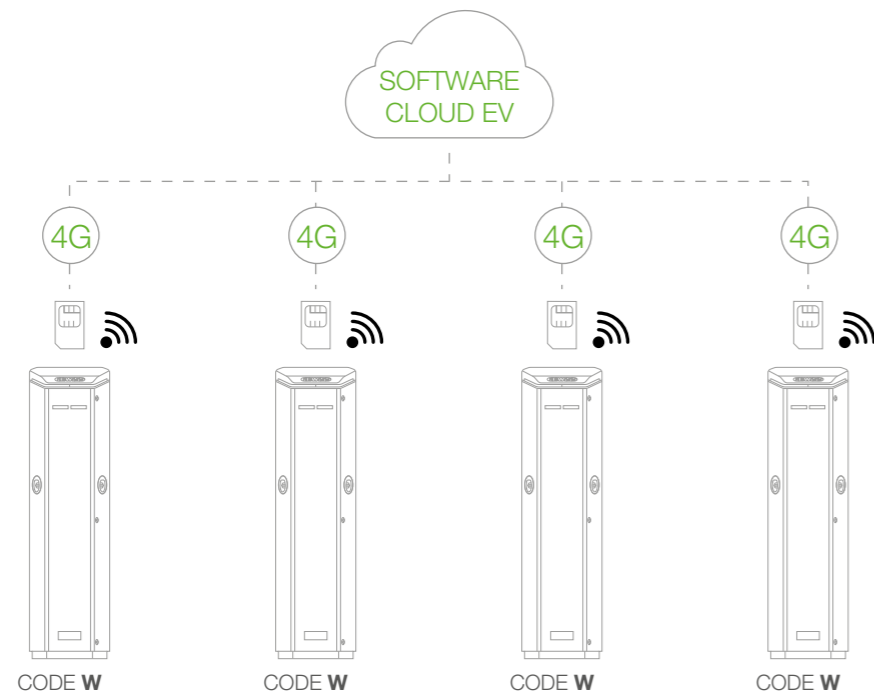

Die Ladestationen sind alle mit dem 4G Router-Bausatz (Version „W“) ausgestattet und kommunizieren „Peer-to-Peer“ mit dem Kommunikations-Backend über das OCPP 1.6 JSON-Protokoll.

Beispiel 2

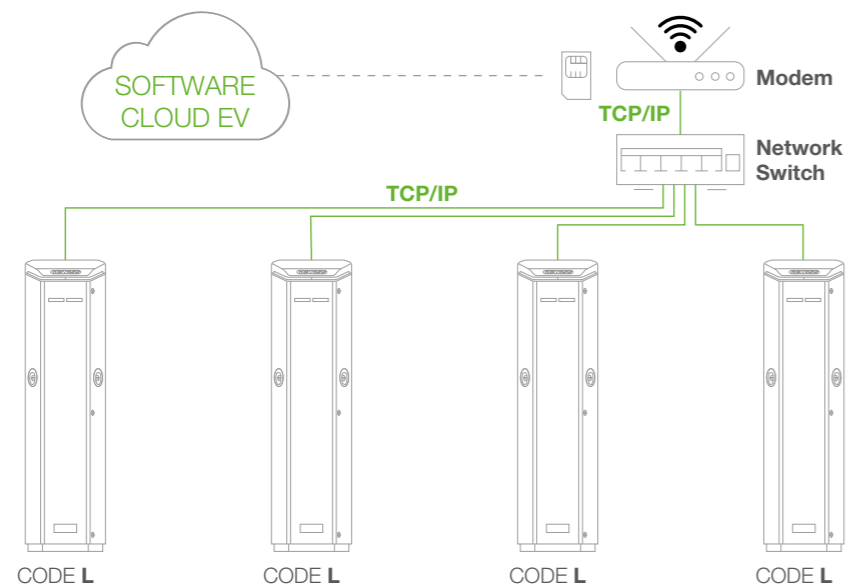

Die Ladestationen sind alle mit einem Ethernet-Bausatz (Version „L“) ausgestattet und werden über einem Netzwerk-Switch verbunden. Die Verbindung zum Internet erfolgt über einen in der Anlage verfügbaren Router.

Beispiel 3 (Master/Slave)

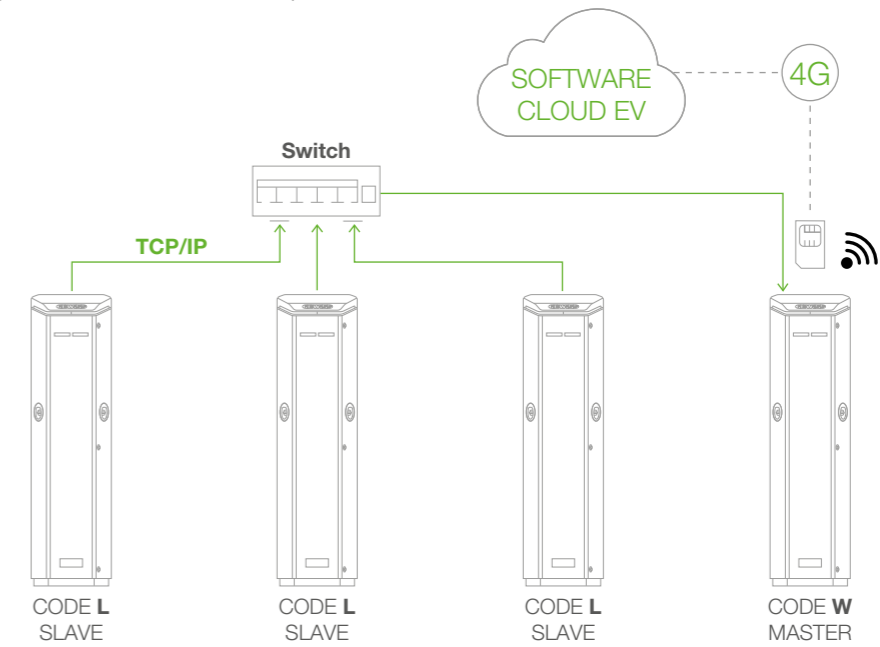

Die Ladestationen sind alle mit einem Ethernet-Bausatz (Version „L“) ausgestattet und werden über einem Netzwerk-Switch verbunden. Die Daten werden zur MASTER-Station übertragen, die den Router und die SIM beinhaltet und über eine TCP/IP-Leitung mit den anderen Stationen verbunden ist. Nur die MASTER-Ladestation hat eine 4G-SIM, die mit dem Backend über das OCPP 1.6 JSON-Protokoll kommuniziert.



JoinOn

Lastmanagementsystem über den Site-Controller

Erfassung von Ladeleistungsdaten

Um die für Ladestationen reservierte Gesamtleistung dynamisch zu begrenzen, zeichnet der Site-Controller sowohl den Strom auf jeder Phase der „Ladestation“ als auch die Gesamtleistung für jede Phase des kompletten Systems in Echtzeit auf.

Dieses bietet auch die Möglichkeit, andere Verbraucher zu berücksichtigen, die Energie aus dem Netz aufnehmen, beispielsweise Beleuchtung, Heizung, Aufzüge oder andere Verbraucher.

Einerseits werden in Ladestationen integrierte Stromzähler für eine vollständige Aufzeichnung der Messungen für das Laden von Elektrofahrzeugen verwendet, und gleichzeitig wird ein zusätzlicher Stromzähler mit TCP/IP-Funktionalität für die Erfassung aller Verbrauchsdaten genutzt (einschließlich der anderen oben genannten Verbraucher).

Leistungsmanagement

Die gewünschte maximale Gesamtleistung ist ein Parameter, der über das Lastmanagementsystem der JoinOn-Plattform vorgegeben und geändert werden kann. Auf Basis dieses Wertes und unter Berücksichtigung der anderen gemessenen Verbraucher errechnet der Site-Controller die noch verfügbare Ladeleistung und regelt dynamisch (alle 30 Sekunden, einstellbar) die Ladeleistungen jedes einzelnen Ladevorgangs.

Phasenweiser Ladeausgleich

Einphasige Ladevorgänge werden vom Site-Controller erkannt und durch entsprechende Reduzierung der Ladevorgänge bestmöglich kompensiert.

Anwendungen des Site-Controllers von Gewiss

Der Site-Controller unterstützt mit seinen Lastmanagement-Funktionen alle Anwendungen zum Aufbau von Ladenetzwerken im öffentlichen, halböffentlichen oder auch privaten Bereich (Beispiel: Wohnanlagen oder Unternehmen), um die geforderten Leistungsgrenzen einzuhalten.

Komponenten und technische Daten

Das augenblickliche Lastmanagement sieht wie folgt aus:

- Der **Site-Controller** ist das Herzstück des dynamischen Lastmanagementsystems und ermöglicht die gleichzeitige Verwaltung von max. 50 Ladesteckdosen. Technische Gerätedaten:
- - DA-1000 Bay Trail Celeron J1900 Quad Core Plattform Motherboard.
- - Primärspeicher 32 GB 2,5-Zoll-SSD.
- - Windows 10 Home-Betriebssystem – 64-Bit.

- - AC-Netzteil 12 V Wechselstrom, 60 W – 3-polige Klemme.
- - Arbeitsspeicher (RAM) 4 GB SO-DIMM DDR3L 1600.
- - Temperaturbereich -25 °C ÷ 70 °C.
- Der **TCP/IP-Energiezähler** (ist optional und muss von Gewiss erworben werden; ist nur erforderlich, wenn ein dynamisches Lademanagement unter Berücksichtigung der anderen Verbraucher benötigt wird: Beleuchtung, Klimaanlage usw.);
- einen **Router** (zur Einrichtung des LAN-Netzwerks zwischen den Ladestationen, dem TCP/IP-Energiemessgerät und zur Einrichtung der GSM-Kommunikation mit dem JoinOn-Backend. HINWEIS: Ladestationen benötigen keine eigene GSM-Kommunikation, sie arbeiten mit dem Site-Controller als Master des Systems);
- eine **12-V-Gleichstromversorgung** (max. 10 A);
- einem **Netzwerk-Switch** zum Anschluss aller Lastmanagementgeräte und Stationen über LAN-Kabel;

Für weitere Informationen wenden Sie sich bitte an den technischen Kundendienst von SAT.

Systemauslegung (Site-Controller)

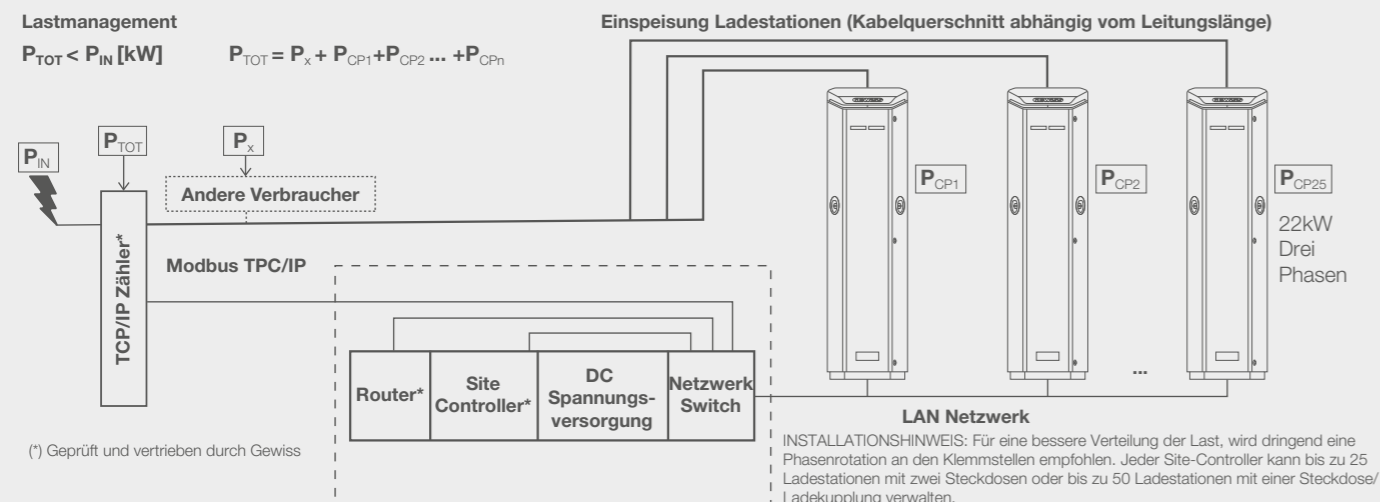

Anschluss (Site-Controller)

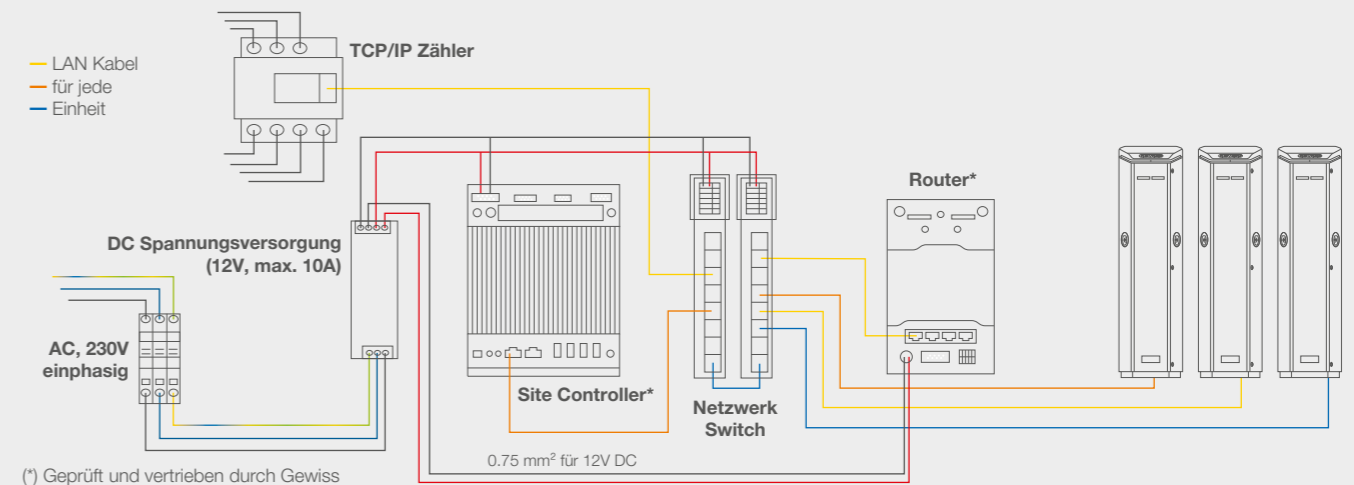



GEWISS

Besuchen Sie www.joinon.com und folgen Sie uns auf:



GEWISS Deutschland GMBH

Industriestrasse 2, 35799 Merenberg
Tel. +49 (0) 6471 501-0
Fax +49 (0) 6471 5412
gewiss-de@gewiss.com - www.gewiss.com

GEWISS S.p.A.

Eingetragener Firmensitz: Via A. Volta, 1
24069 CENATE SOTTO BG, Italien
T. +39 035 946 111 – F. +39 035 945 222
gewiss@gewiss.com – www.gewiss.com

Aktiengesellschaft mit einem Aktionär, R.I. Bergamo MwSt-/Steuercode (IT) 00385040167
REA 107496 – Grundkapital 60.000.000,00 EUR voll eingezahlt

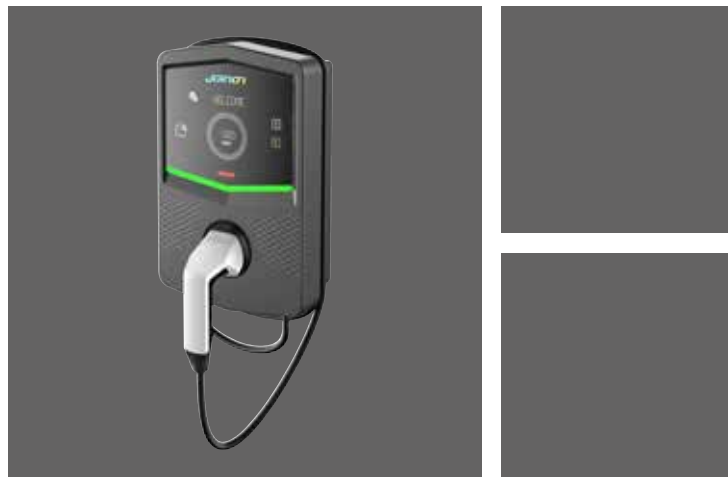

PB 22631 DE - 03.21