

MAX 60 - 100W E27

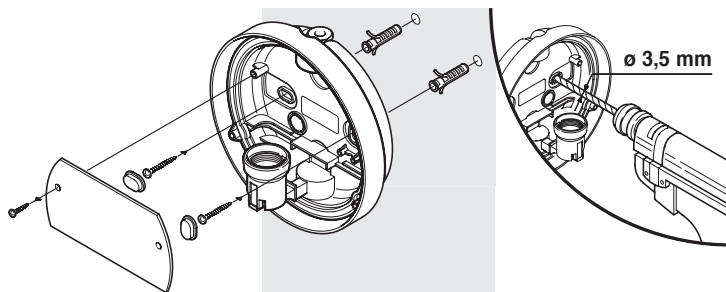

IP55

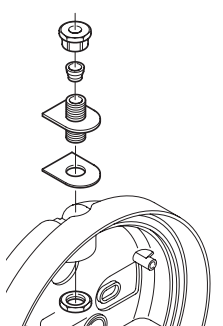

Se installato su superficie esposta all'acqua sigillare con silicone la zona di ingresso cavi e di fissaggio.

إذا تم تركيب المنتج على سطح معرض للماء، فاعزل مدخل الكابيل ومنطقة التثبيت بالسيليكون.

Пря ўсталёўцы на паверхні з кантактаў з вадой усталёўвайце ўшчыльненне ўваходу кабеля і зафіксуйце кабелыны ўваход сіліконам.

Ako bude montiran na povrchnost, koja to izlozena na vlijanieto na voda, zapечатajte vhodnija otvor za kabel i oblastta na zakrepanje sьs silikonom.

Je-li produkt umistěn na povrchu vystaveném pùsobení vody, utěsněte kabelovou průchodku a upevňovací body silikonem.

Ved installation på overflader, som udsættes for vand, skal kabelindgangene og fæstepunkterne forsegles med silikon.

Wenn die Leuchte an Wasser ausgesetzten Oberflächen installiert wird, den Kabeleingangsbereich und den Befestigungsbereich mit Silikon versiegeln.

Αν είναι εγκατεστημένη σε επιφάνεια που εκτίθεται σε νερό, στεγανοποιήστε την είσοδο καλωδίων και το σημείο στερέωσής.

If installed on a surface exposed to water, seal the cable inlet and fixing area with silicone.

Si se instala en una superficie expuesta al agua, se debe sellar con silicona la zona de entrada de cables y de fijación.

Paigaldades veega kokkupuutuvasse kohta, tihendage kaabli läbiviik ja kinnituspunktid silikooniga.

Jos asennus on tehty vedelle altistuvalla pinnalla, on johtojen tulo- ja kiinnitysalue tiivistettävä silikonilla.

S'il est installé sur une surface exposée à l'eau, étancher la zone d'entrée des câbles et de fixation à l'aide de silicone.

Má dhéantar é a shuiteáil ar dhromchla a bhíonn nochtta d'uisce, séalaigh ionraon an chábla agus an limistéar feistithe le síleacón.

Ako je postavljen na površini izloženoj vodi, silikonom zabrtvite ulaz kabela i područje pričvršćenja.

Ha víznek kitett felületre szereli, a kábelbevezetést és a rögzítési helyet szigetelje szilikonnal.

Егер су тветін бетке орнатылса, кабельдің өнгизілген жери мен бекіту аймағын силиконмен тығыздаңыз.

Jej montuojama ant paviršiaus, kuris gali būti veikiamas vandens, izoliuokite laido prijungimo ir tvirtinimo srity silikonu.

Ja ierīce tiek uzstādīta uz virsmas, kas pakļauta ūdens ietekmei, aizpildiet kabeļu ievades un stiprinājumu vietas ar silikonu.

Jekk ikun installat fuq wiċċ espost għall-ilma, issigilla l-iżbokk

tal-kejbil u l-erja ta' twahhbil bis-silikon.

Bij installatie op een aan water blootgesteld oppervlak dient u de zones rond de kabelingangen en de bevestigingen af te dichten met silicone.

Dersom det er monteret på en overflade som er utsatt for vann, må området for kabelinnføring og feste forsegles med silikon. W przypadku instalacji na powierzchni narażonej na działanie wody, wlot przewodu i obszar mocowania należy uszczelnić silikonem.

Se instalado em superfície exposta à água deve-se selar a área de entrada dos cabos e de fixação com silicone.

Dacă se instalează pe o suprafață expusă la apă, etanșați orificiile de intrare al cablului și zona de fixare cu silicon.

В случае установки на поверхности, подвергающейся воздействию воды, загерметизируйте силиконовым герметиком участки ввода кабелей и крепления.

V prípade inštalácie na povrchu vystavenému vode utesnite káblový privod a priestor utesnite silikonom.

Če je površina za nameštitev izpostavljena vodi, vhod kabla in področje za pritrditev zatesnite s silikonom.



Om den installeras på en yta som utsätts för vatten ska kabelingångarna och kabelfästena tätas med silikon.

Suya maruz bir yüzey üzerinde monte edilirse, kablo girişini ve sabitleme alanını silikonla kapatın.

如果安装在暴露于水的表面上，应使用硅胶密封电缆入口和安装区域。

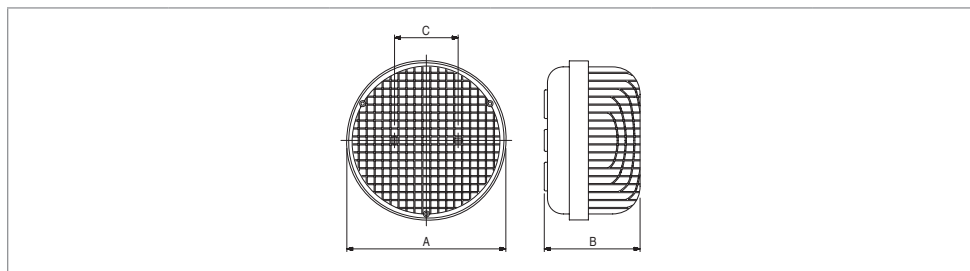
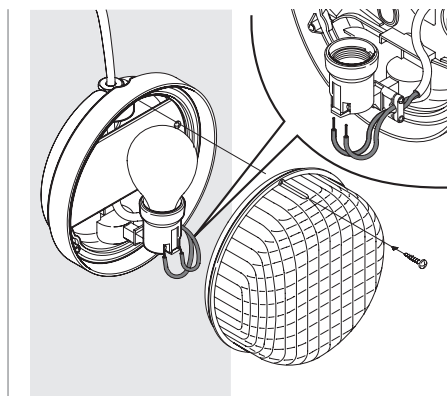
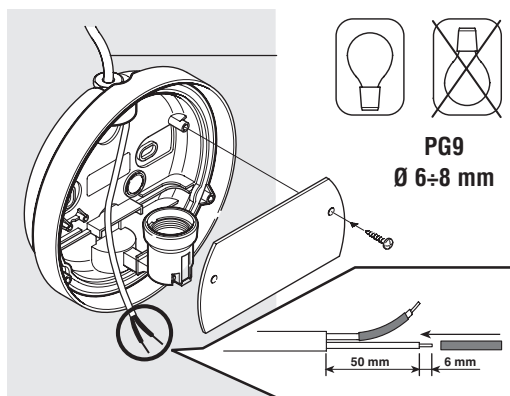
cod. 7.63.9.660.5



	W	A	B	C	 Kg
E27	60	200	115	83,5	0,4
	100	260	140	120	0,7

Al sensi delle Decisioni e delle Direttive Europee applicabili, si informa che il responsabile dell'immissione del prodotto sul mercato Comunitario è:

According to the applicable Decisions and European Directives, the responsible for placing the apparatus on the Community market is:

GEWISS S.p.A. Via A.Volta, 1 IT-24069 Cenate Sotto (BG) Italy Tel: +39 035 946 111 Fax: +39 035 946 270 E-mail: qualitymarks@gewiss.com



+39 035 946 111

8.30 - 12.30 / 14.00 - 18.00

lunedì - venerdì - monday - friday



+39 035 946 260

@ sat@gewiss.com
www.gewiss.com

ULTIMA REVISIONE 01/2016