

**GWP30031 - DALI**  
**GWP30032 - DMX**

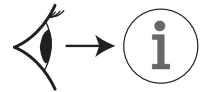

**IP66**



V	I	Uout
220-400V 50/60 Hz	Max 1,2 A	Max 600 V <sup>---</sup>

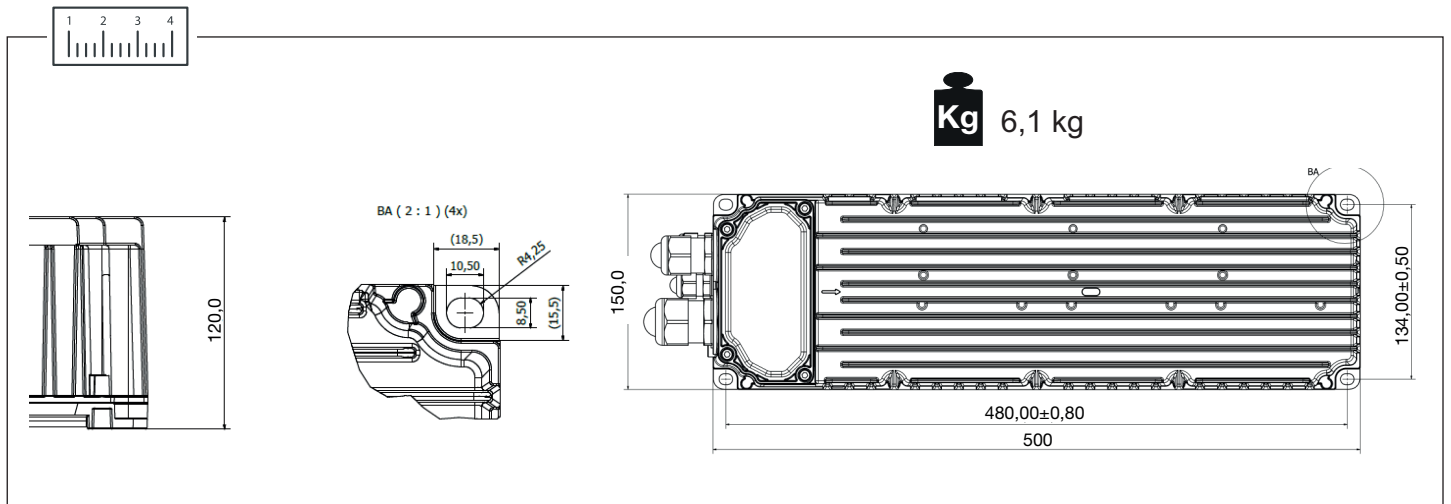

**GWP30031 - DALI**

PINOUT		
Number	Label	
1	L1	AC L1 IN
2	L2	AC L2 IN
3	⊕	PE
4	DA	DALI 1
5	DA	DALI 1
6	DA	DALI 2
7	DA	DALI 2
8	⊕	PE
9	NTC	NTC
10	+1	LED1+
11	-1	LED1-
12	+2	LED2+
13	-2	LED2-
14	+3	LED3+
15	-3	LED3-

220-400V 50/60Hz ↔ DALI →

**GWP30032 - DMX**  
DMX address default: 1

PINOUT		
Number	Label	
1	L1	AC L1 IN
2	L2	AC L2 IN
3	⊕	PE
4	A	DMX A input/relaunch
5	A	DMX A input/relaunch
6	B	DMX B input/relaunch
7	B	DMX B input/relaunch
8	S	DMX shield
9	S	DMX shield
10	⊕	PE
11	NTC	NTC
12	+1	LED1+
13	-1	LED1-
14	+2	LED2+
15	-2	LED2-
16	+3	LED3+
17	-3	LED3-

220-400V 50/60Hz ↔ DMX →

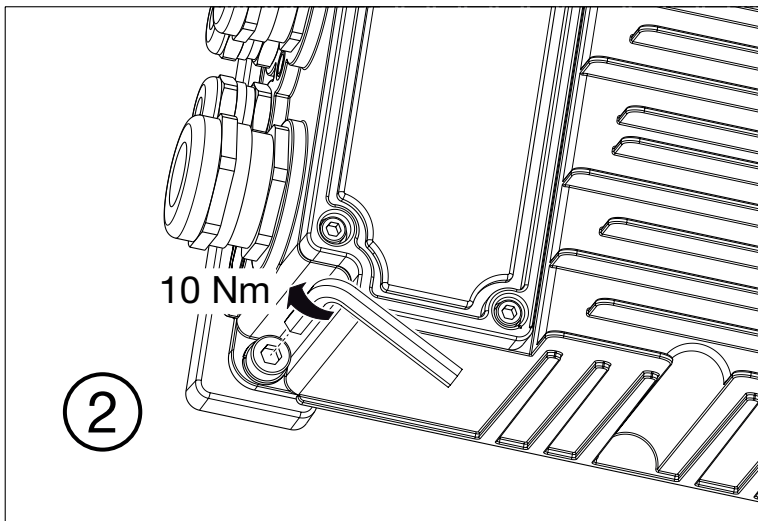
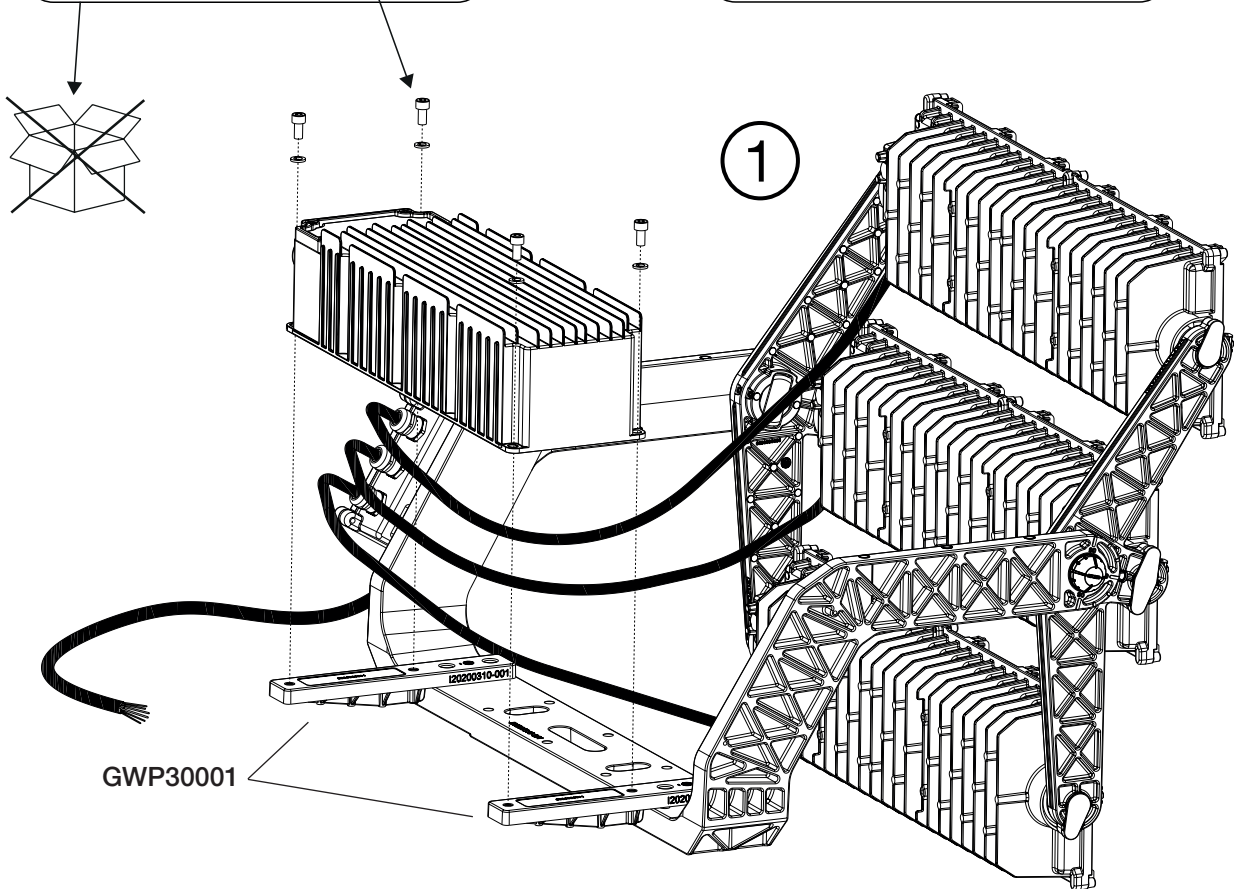
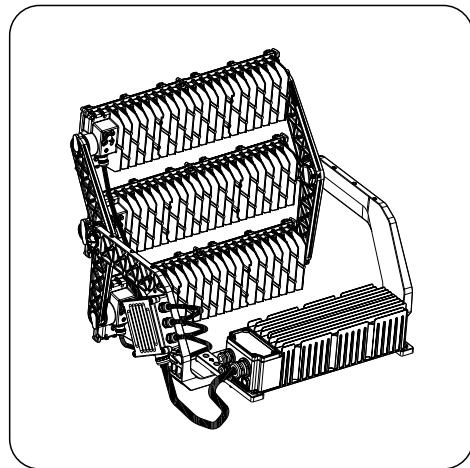

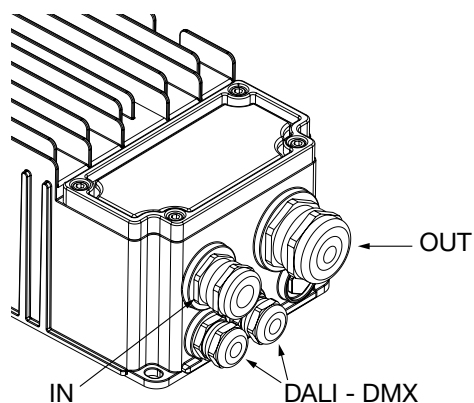

Vin	tc max
230 Vac	75°C
400 Vac	62°C

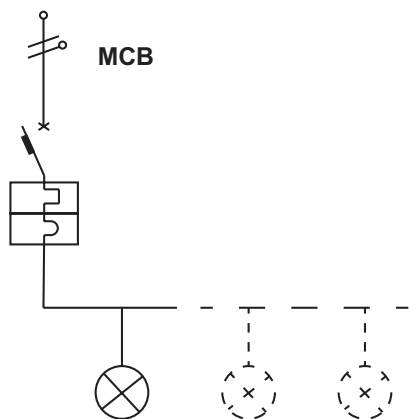
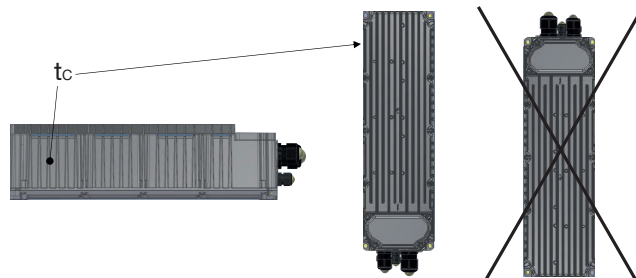

Inrush Current		
Vin	Ipeak	Half Value Time
230 Vac	40 A	2,5 ms
400 Vac	68 A	2 ms

Max Nr. GWP30031/32 - 230 V				
MCB:	10A	16A	20A	25A
Type B	1	1	2	2
Type C	1	1	2	2
Type D	1	1	2	2

Max Nr. GWP30031/32 - 400 V				
MCB:	10A	16A	20A	25A
Type B	0	1	1	1
Type C	1	1	2	3
Type D	1	2	2	3

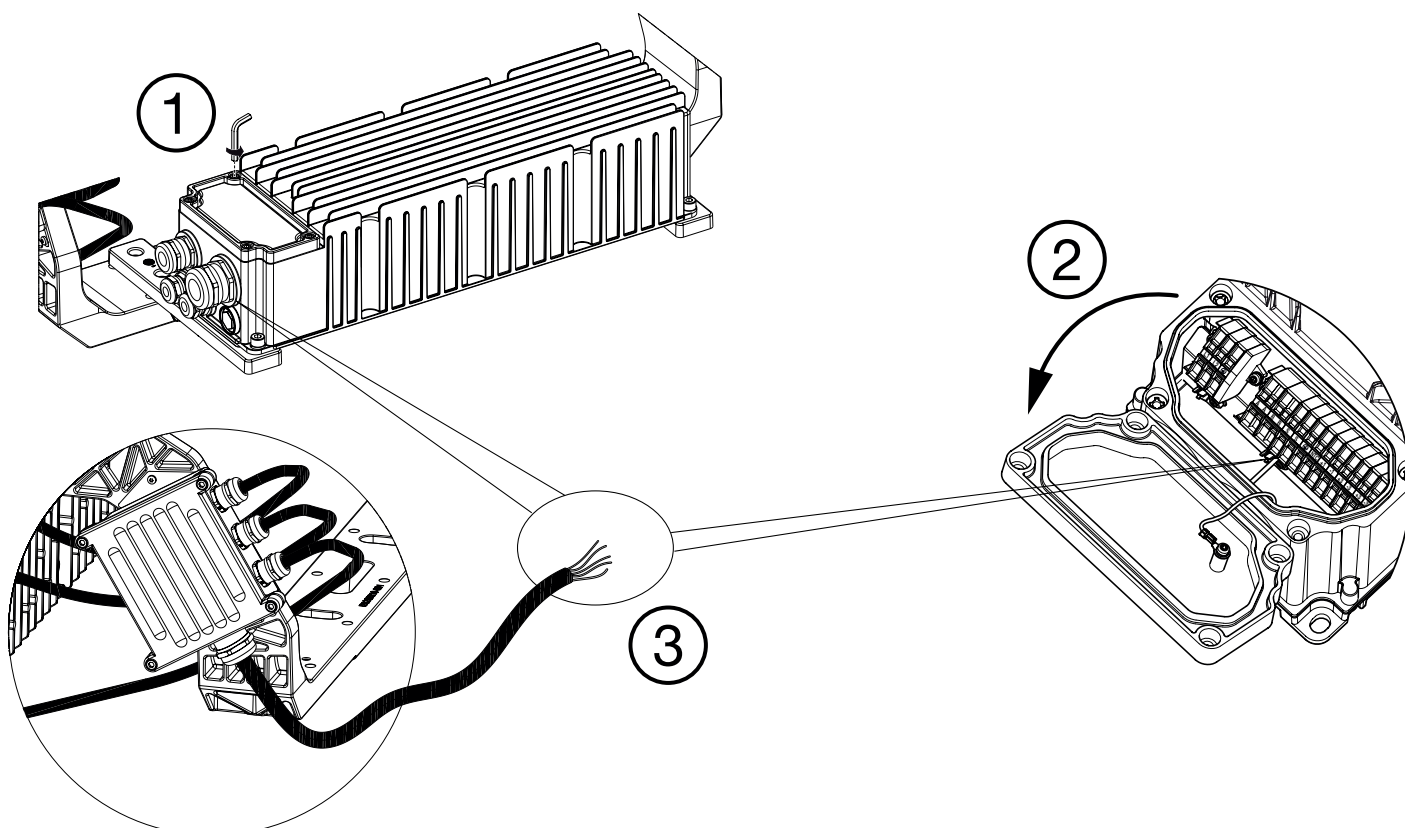

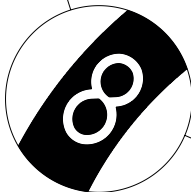
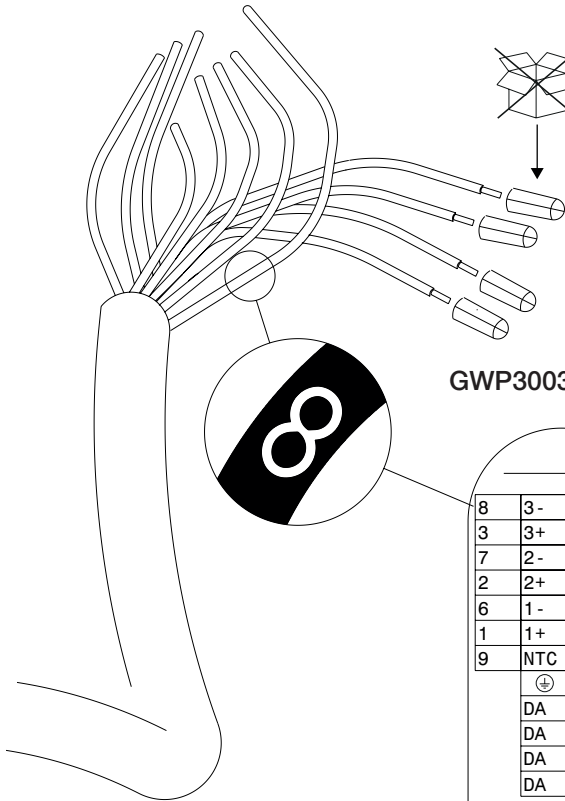
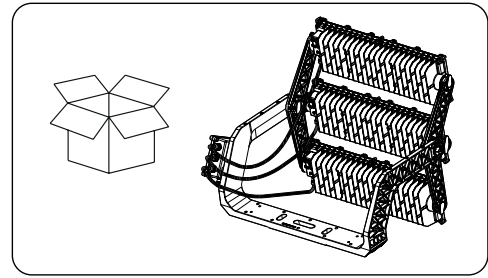

GWP30031 - DALI

GWP30032 - DMX

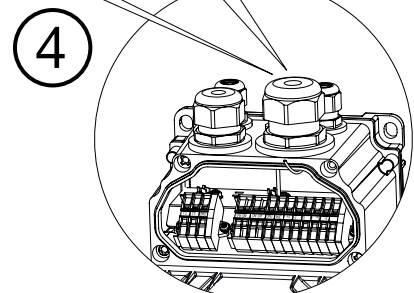
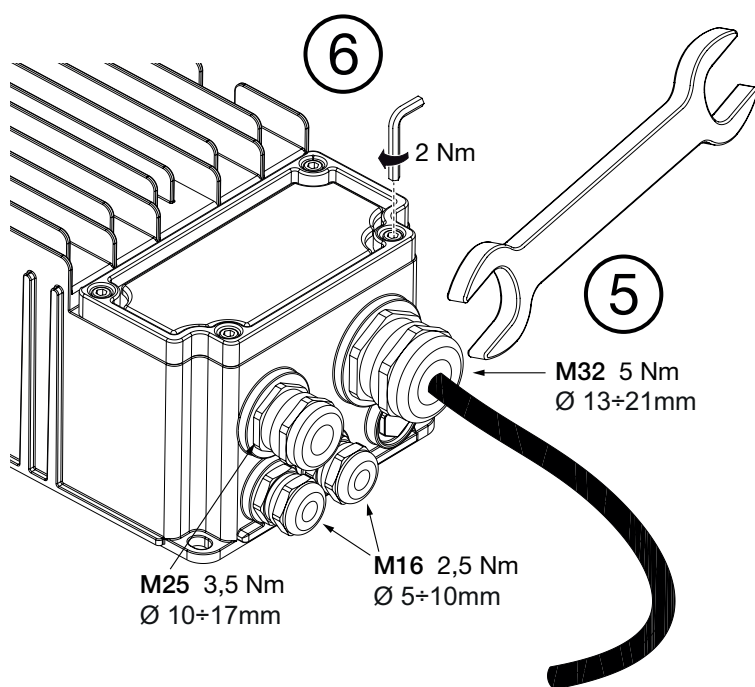
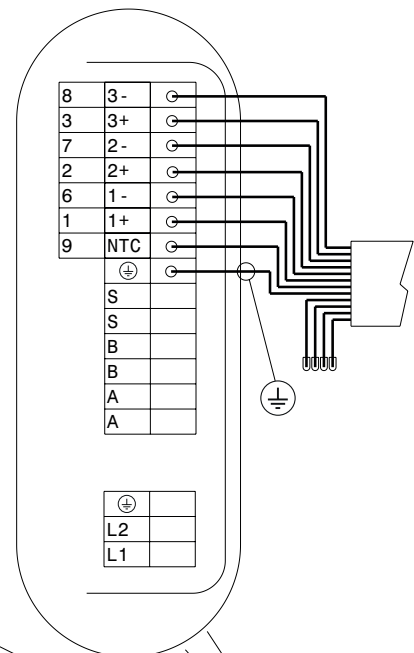
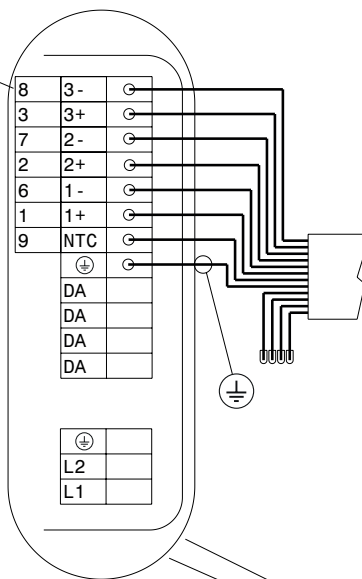

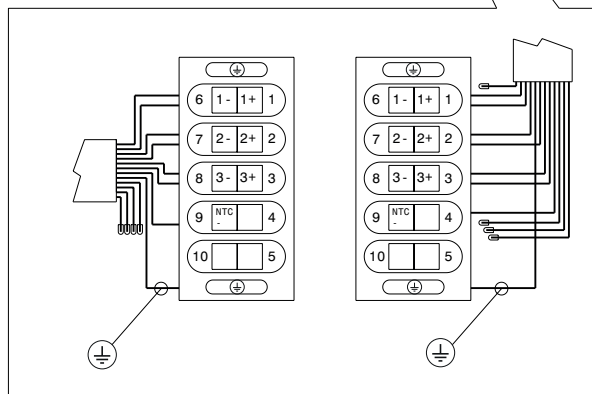
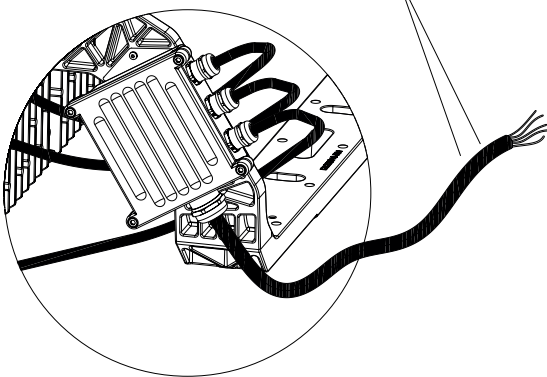
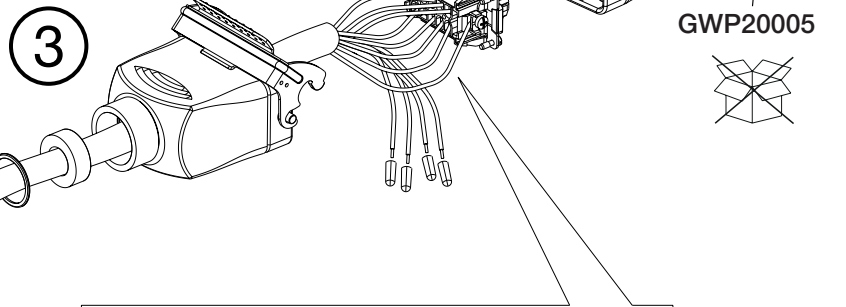
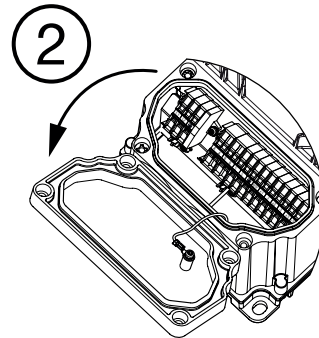
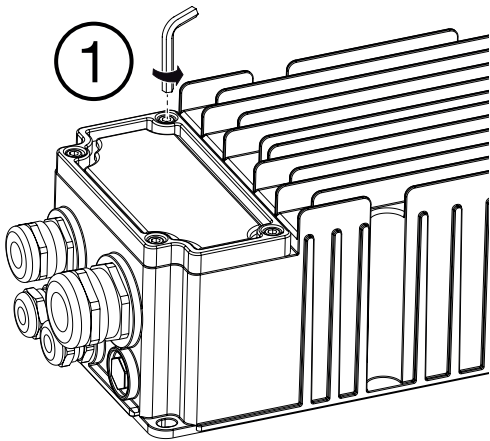
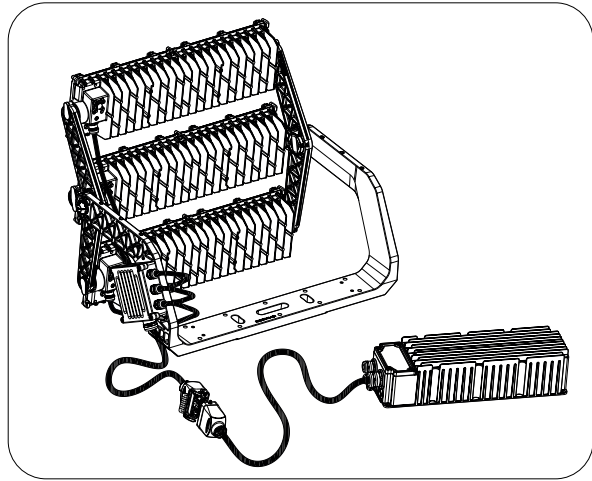
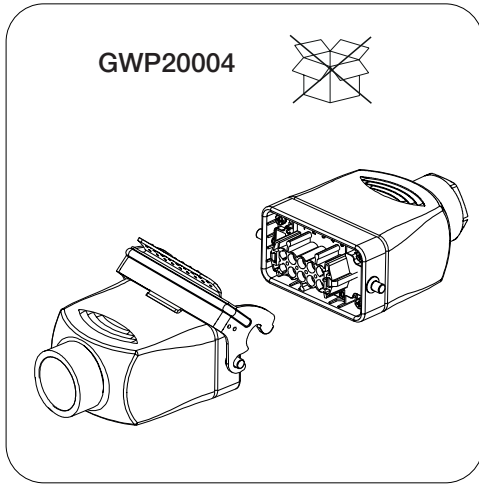



H07RN-F 12x1,5 (Max 50 m)

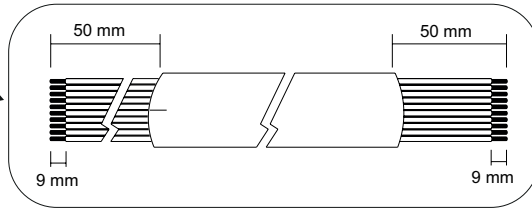

GWP20005

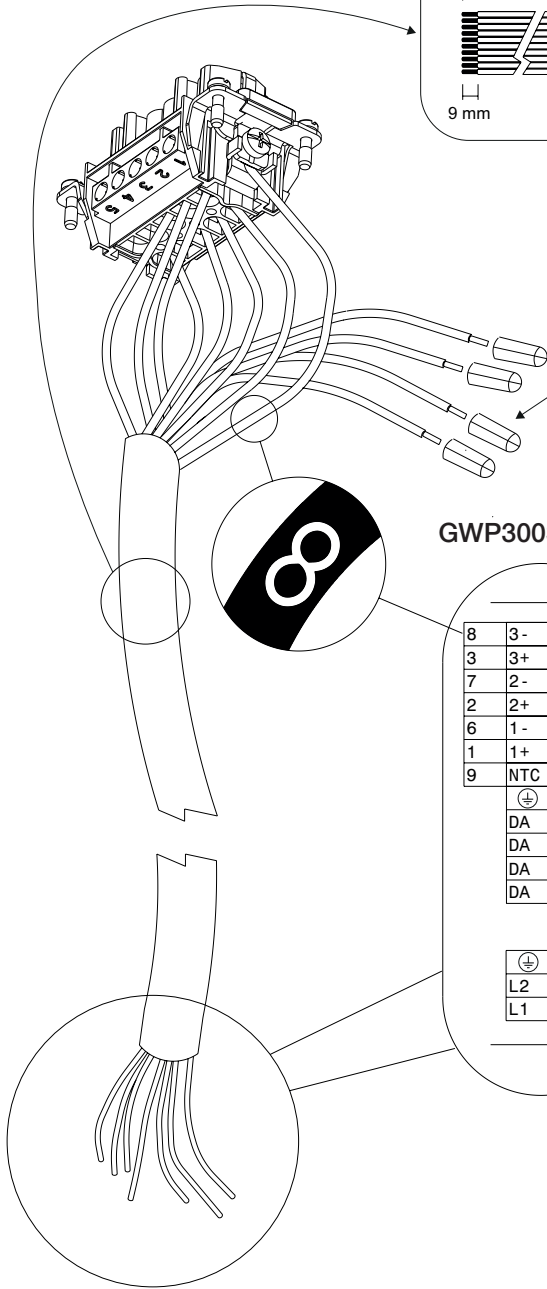
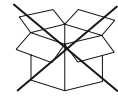

GWP30031 - DALI

GWP30032 - DMX

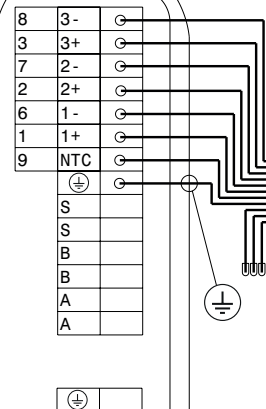
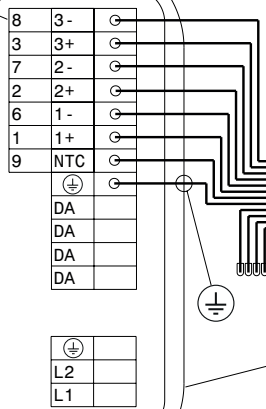

4

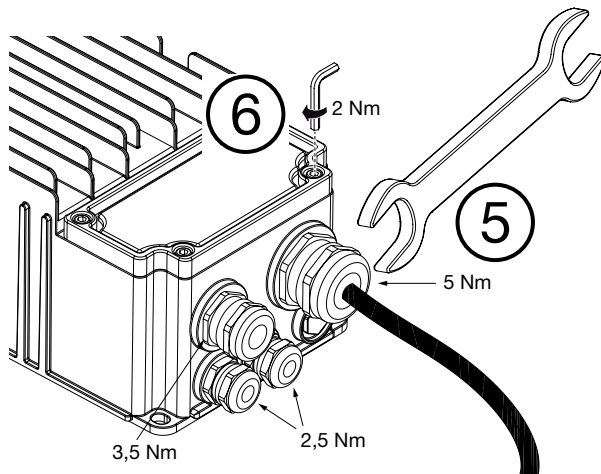
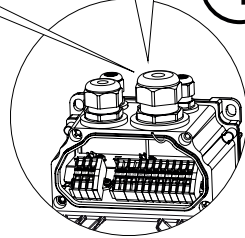



😊 **OK**

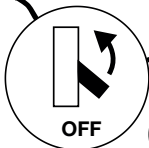
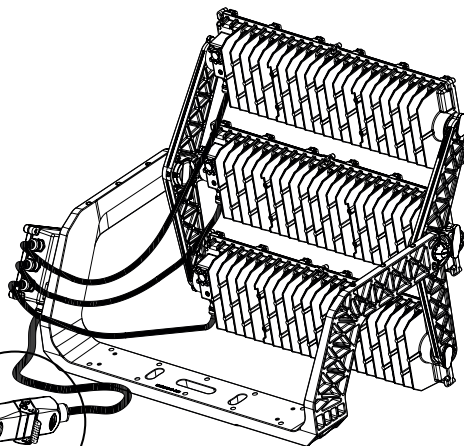
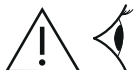
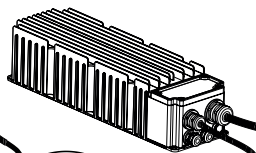

2

1

😞 **KO**

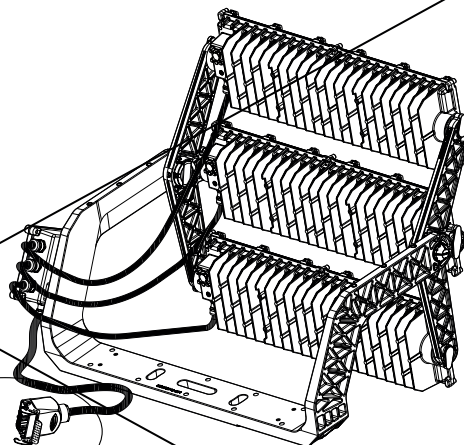
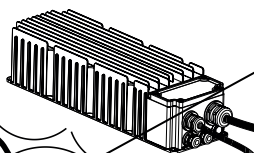

1

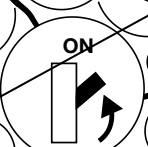

2

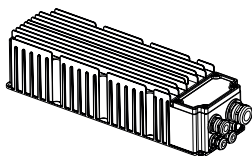
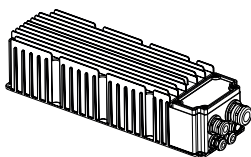

IT Si specifica che ai fini della protezione degli apparecchi di illuminazione nei confronti delle sovratensioni potrebbe essere necessario installare dei dispositivi di protezione esterni (es. SPD, scaricatori di sovratensione) le cui caratteristiche devono essere coordinate con i valori di tenuta ai surge degli apparecchi di illuminazione stessa. Per la valutazione dei rischi di sovratensione e per la scelta dei relativi dispositivi di protezione esterni fare riferimento alle norme in vigore nel Paese di installazione. -

فواوتت نا بجيو (SPD) اراضتخا اهيل رايشوي يىابىرطقلا دهجل يى اىافىل اعفتنرال ام يىامحل زرجا لشم) فىراخ قىامح زرجا بىقلفرت يوررطقلا نم نوكلوق دق، دىزالا يىابىرطقلا دهجل نم دعاضالا قزءجا قىامح لىج نم مءا راشن اصفن دعاضالا قزءجا فصاخل يىابىرطقلا دهجل يى اىافىل اعفتنرال قىوامم موق عم اصىاصخ

AR بىقلفرتل يىمبى يذلا لىبلل يى اص لومءلما رىيىاعلم اعجار ،عبس انءلما قىىرءل قىامح زرجا رايءخاو دىزالا يىابىرطقلا دهجل رطام مءىقلفرت

BE Удкладняецца, што для абароны асвятляльных прыбораў ад перанавугі можа запатрабавацца ўстаноўка знадворных ахоўных прыбораў (напрыклад, прыбораў абароны ад імпульсных перанавугі), характарыстыкі якіх павінны адпавядаць значэнням устойлівасці да імпульсных перанавугі саміх асвятляльных прыбораў. Каб ацаніць рызыка перанавугі і выбраць адпаведныя знадворныя прыборы абароны, звярніцеся да стандартаў, што дзейнічаюць у краіне ўсталяўкі. -

BG Уточнява се, че за целите на защитата на устройствата за осветление от свърхнапрежение може да е необходимо да се инсталират външни защитни устройства (напр. SPD, устройства за защита от свърхнапрежение), чиито характеристики трябва да съответстват на стойностите на устойчивостта на свърхнапрежение на самите . За да се оценят рисковете от свърхнапрежение и да се изберат съответните външни предпазни устройства, се препраща към стандартите, действащи в страната на инсталлиране. -

CS Je stanoveno, že pro účely ochrany osvětlovacích zařízení před přepětím může být nutné instalovat externí ochranná zařízení (např. SPD, přepětová ochranná zařízení), jejichž vlastnosti musí odpovídat hodnotám přepětové odolnosti samotných osvětlovacích zařízení. Pro posouzení rizik přepětí a výběr příslušných vnějších ochranných zařízení se řídte normami platnými v zemi instalace. -

DA Det specificeres, at det for at beskytte belysningsanordningerne mod overspænding kan være nødvendigt at installere eksterne beskyttelsesanordninger (f.eks. SPD, overspændingsbeskyttelse), hvis egenskaber skal være i overensstemmelse med selve belysningsanordningernes værdier for overspændingsmodstand. For at vurdere risikoen for overspænding og vælge de tilhørende eksterne beskyttelsesanordninger henvises til de gældende standarder i installationslandet. -

DE Es ist zu beachten, dass zum Schutz der Beleuchtungsgeräte vor Überspannung ggf. externe Schutzvorrichtungen (wie etwa ÜSA, Überspannungsableiter) installiert werden müssen, deren Eigenschaften den Überspannungsfestigkeitswerten der Beleuchtungsgeräte selbst entsprechen müssen. Zur Beurteilung der Überspannungsrisiken und zur Auswahl der entsprechenden externen Schutzgeräten sind die im Installationsland geltenden Normen heranzuziehen. -

EL Διευκρινίζεται ότι για την προστασία των συσκευών φωτισμού από την υπέρταση μπορεί να είναι απαραίτητη η εγκατάσταση εξωτερικών συσκευών προστασίας (π.χ. συσκευές προστασίας από υπερβολική τάση), τα χαρακτηριστικά των οποίων πρέπει να συμμορφώνονται με τις τιμές αντίστασης σε υπέρτασης των ίδιων των συσκευών φωτισμού. Για να εκτιμήσετε τους κινδύνους υπέρτασης και να επιλέξετε τις σχετικές εξωτερικές συσκευές προστασίας, ανατρέξτε στα πρότυπα που ισχύουν στη χώρα εγκατάστασης. -

EN It is specified that for the purpose of protecting the lighting devices from over-voltage, it may be necessary to install external protection devices (e.g. SPD, surge protective devices), the features of which must comply with the surge resistance values of the lighting devices themselves. To assess the risks of over-voltage and select the related external protection devices, refer to the standards in force in the country of installation. -

ES Se especifica que, para proteger los aparatos de iluminación de la sobretensión, puede ser necesario instalar aparatos de protección externos (por ejemplo, SPD, aparatos de protección contra sobretensiones), cuyas características deben cumplir los valores de resistencia a las sobretensiones de los propios aparatos de iluminación. Para evaluar los riesgos de sobretensión y seleccionar los aparatos de protección externos correspondientes, refiérase a las normas vigentes en el país de instalación. -

ET On määratud, et valgustusseadmete ülepinge eest kaitsmise otstarbel võib olla tarvis paigaldada väliseid kaitseseadmeid (nt liigpingekaitseseadmed), mille omadused peavad vastama valgustusseadmete enestele liigpingekindluse väärtustele. Ülepinge ohtude hindamiseks ja nendega seotud väliste kaitseseadmete valimiseks vaadake paigaldusriigi kehtivaid standardeid. -

FI Ilmoitetaan, että valaistuslaitteiden suojaamiseksi ylijännitteeltä voi olla tarpeen asentaa ulkoisia suojaalaitteita (esim. SPD, ylijännitesuojaalaitteet), joiden ominaisuuksien on vastattava itse valaistuslaitteiden ylijännitteen kestävyyttä koskevia arvoja. Ylijännitteen vaarojen arvioimista ja vastaavan ulkoisen suojaalaitteen valitsemista varten, noudata asennusmaassa voimassa olevia standardeja -

FR Dans le but de protéger les appareils d'éclairage contre une surtension, il est précisé que l'installation d'appareils de protection extérieurs (par ex. des SPD, dispositifs de protection contre les surtensions), dont les caractéristiques sont conformes aux valeurs de résistance aux surtensions des appareils d'éclairage, peut s'avérer nécessaire. Pour évaluer les risques de surtension et sélectionner les appareils de protection extérieurs correspondants, consulter les normes en vigueur dans le pays d'installation. -

GA D'fhonn na gairis solisithe a chosaint ar róivolas, sonraítear go bhféadfadh gá a bheith le feistí cosanta seachtacha a shuiteáil (e.g. FCBanna, feistí cosanta ar bhorradh), ag a bhfuil gnéithe nach mór dóibh cloí leis na luachanna friotaíochta bortha de na gairis solisithe féin. Chun na rioscaí a bhaineann úsáil le feistí cosanta seachtacha gaolmhara a roghnú, féach ar na caighdeán atá i bhfeidhm sa tír inar suiteáladh iad. -

HR Načesto je da radi zaštite uređaja za osvetljenje od prenapona može biti potrebno ugraditi vanjske zaštitne uređaje (npr. SPD, ograničivače prenapona), čije značajke moraju odgovarati vrijednostima otpornosti samih uređaja za osvetljenje na napojenju. Kako biste procijenili rizik od prenapona i odabrali odgovarajući vanjske zaštitne uređaje, proučite norme koje su na snazi u zemlji ugradnje. -

HU Az előírás szerint a világítóberendezések túlfeszültség elleni védelme érdekében szükséges lehet külső védőberendezések (pl. SPD, túlfeszültség-védő eszközök) beszerelése, amelyek jellemzőinek meg kell felelniük a világítóberendezések túlfeszültség-ellenállási értékeinek. A túlfeszültség kockázatainak kiértékeléséhez és a kapcsolódó külső védőeszközök kiválasztásához vegye figyelembe a telepítés országhán érvényben lévő szabványokat. -

KK Жарықтандыру құрылғыларының асқын кернеуден қорғау үшін сыртқы қорғаныс құрылғыларын (мысалы, SPD, асқын кернеуден қорғау құрылғылары) орнату қажет болуы мүмкін, олардың сипаттамалары жарықтандыру құрылғыларының асқын кернеуге төзімділік мәндеріне сәйкес келуі керек. Шамадан тыс жүктемеден төнетін қауіптерді бағалау және тиісті сыртқы қауіпсіздік құрылғыларын таңдау үшін орнатылатын елде қолданылатын стандарттарды қараңыз. -

LT Norint apšvietimo įrenginius apsaugoti nuo viršįtampių, svarbu naudoti papildomas apsaugos priemones, pavyzdžiui, apsaugos nuo viršįtampių įtaisus (pvz., apsaugos nuo įtampos šuolių įrenginiai). Šių įtaisų savybės turi atitikti pačių apšvietimo įrenginių atsparumo viršįtampiams vertes. Norint įvertinti viršįtampio rizikas ir pasirinkti susijusius išorinius apsaugos įrenginius, reikia vadovautis šalyje, kurioje bus montuojama įranga, galiojančiais standartais. -

LV Noteikts, ka apgaismes ierīcu aizsardzība no pārsprieguma var būt nepieciešams uzstādīt ārējās aizsargierīces (piemēram, SPD, pārsprieguma aizsargierīces), kuru īpašībām jāatbilst apgaismes ierīču pārsprieguma pretestības vērtībām. Lai novērtētu pārsprieguma risku un izvēlētos saistītās ārējās aizsardzības ierīces, skatiet uzstādīšanas valstī spēkā esošo standartus. -

MT Huwa speċifikat li għall-finijiet tal-protezzjoni tal-apparat tad-dawl minn vultagġ żejjed, jista' jkun neċessarju li tinstalla apparati ta' protezzjoni esterna (eż. apparati li jiproteġu kontra tluġh f'daqqa tal-kurrent (SPD)), li l-karatteristiċi tagħhom idru jikkonformaw mal-valuri tar-reżistenza tal-tluġh f'daqqa tal-apparati tad-dawl infushom. Sabieb tivvaluta l-riskji ta' vultagġ żejjed u tagħzel l-apparati ta' protezzjoni esterna -

NL Hierbij wordt gespecificeerd dat het voor het beschermen van de verlichtingsapparaten tegen overspanning nodig kan zijn om externe beveiligingen te installeren (bijv. SPD, overspanningsbeveiligingsapparaten), waarvan de eigenschappen moeten voldoen aan de overspanningsweerstandswaarden van de verlichtingsapparaten zelf. Raadpleeg de normen die gelden in het land van installatie om de risico's van overspanning te beoordelen en de bijbehorende externe beveiligingen te selecteren. -

NO Vi spesifiserer at for å beskytte belysningsproduktet mot overspenning vil det kunne være nødvendig å installere eksterne beskyttelsesinnretninger (f.eks. SPD, overspenningsvern), hvis egenskaper må være i samsvar med verdier e for selve belysningsproduktet. For å vurdere faren for overspenning og velge de tilhørende eksterne beskyttelsesinnretningene henviser vi til de standardene som gjelder i installasjonslandet. -

PL Wskazuje się, że w celu ochrony urządzeń oświetleniowych przed przepięciami może być konieczne zainstalowanie zewnętrznych urządzeń zabezpieczających (np. SPD, ograniczników przepięć), których parametry odpowiadają wartościom odporności na przepięcia określonym dla urządzeń oświetleniowych. Aby ocenić ryzyko związane z przepięciami i dobrać odpowiednie zewnętrzne urządzenia zabezpieczające, należy zapoznać się z normami obowiązującymi w kraju instalacji. -

PT Especifica-se que, para proteger os aparelhos de iluminação contra sobretensões, pode ser necessária a instalação de dispositivos de proteção externa (por exemplo, SPD, dispositivos de proteção contra surtos), cujas características devem estar em conformidade com os valores de resistência a surtos dos próprios aparelhos de iluminação. Para avaliar os riscos de sobretensão e selecionar os dispositivos de proteção externa relacionados, consulte as normas em vigor no país de instalação. -

RO Este specificat că în scopul protejării dispozitivelor de iluminat de supratensiuni, poate fi necesară instalarea dispozitivelor de protecție externe (ex. SPD, descărcătoare de supratensiune), ale căror caracteristici trebuie să se conformeze valorilor de rezistență la supratensiune ale dispozitivelor de iluminat. Pentru a evalua riscurile de supratensiune și a selecta dispozitivele de protecție externe asociate, consultați standardele în vigoare în țara în care urmează să se instaleze. -

RU Уточняется, что для защиты осветительных приборов от перенапряжения может потребоваться установка внешних защитных устройств (например, УЗП, устройство защиты от перенапряжения), характеристики которых должны соответствовать значениям устойчивости к перенапряжению самих осветительных приборов. Для оценки риска перенапряжения и выбора соответствующих внешних защитных устройств обратитесь к стандартам, действующим в стране установки. -

SK Špecifikujeme, že na účely ochrany osvetľovacích zariadení pred prepätím môže byť potrebné nainštalovať externé ochranné zariadenia (napr. SPD, prepät'ové ochranné zariadenia), ktorých lastnosti musia zodpovedať hodnotám odolnosti samotných osvetľovacích zariadení pred prepätím. Pri posudzovaní rizik prepätia a výbere príslušného externého ochranného zariadenia si pozrite normy platné v krajine inštalácie. -

SL Določeno je, da je za zaščito svetlobnih naprav pred prenapetostjo morda treba namestiti zunanje zaščitne naprave (npr. prenapetostne zaščitne naprave), katerih lastnosti morajo biti skladne z vrednostmi prenapetostne odpornosti samih svetlobnih naprav. Za oceno tveganja prenapetosti in izbiro ustreznih zunanjih zaščitnih naprav upoštevajte standarde, ki veljajo v državi namestitve. -

SV För att skydda belysningsanordningarna från överspänning kan det vara nödvändigt att installera externa skyddsanordningar (t.ex. SPD, överspanningsskydd), vars egenskaper måste överensstämma med belysningsanordningarnas värden avseende överspänningstålighet. För att bedöma riskerna med överspänning och välja lämpliga externa skyddsanordningar, se gällande standarder i installationslandet. -

TR Aydınlatma aygıtlarını aşırı gerilime karşı korumak için, özellikle aydınlatma aygıtlarının gerilim vuruu direncine uygun olması gereken harici koruma cihazları (ör. alçak gerilim koruma şok cihazı) takmak gerekebilir. Gerilim yükselmesi risklerini değerlendirme ve ilgili harici koruma cihazlarını seçmek için, kurulumun yapıldığı ülkede yürürlükte olan standartlara başvurun. -

ZH 规定为保护灯光装置避免过电压，可能有必要安装外部保护装置（例如 SPD，即浪涌保护装置），该保护装置参数必须与灯光装置自身的浪涌电阻数值相匹配。要评估过电压风险并选择相应的外部保护装置，请参阅所在国现行相关标准。

Punto di contatto indicato in adempimento ai fini delle direttive e regolamenti UE applicabili:

Contact details according to the relevant European Directives and Regulations:

GEWISS S.p.A. Via D.Bosattelli, 1 IT-24069 Cenate Sotto (BG) Italy tel: +39 035 946 111 E-mail: qualitymarks@gewiss.com

According to applicable UK regulations, the company responsible for placing the goods in UK market is:

GEWISS UK LTD - Unity House, Compass Point Business Park, 9 Stocks Bridge Way, ST IVES

Cambridgeshire, PE27 5JL, United Kingdom tel: +44 1954 712757 E-mail: gewiss-uk@gewiss.com



+39 035 946 111

8:30 - 12:30 / 14:00 - 18:00

lunedì - venerdì / monday - friday



www.gewiss.com

