

**GWJ912xx Series**

# **60kW I-FAST STATION**

## **DC Charging Solution**

- Ⓜ **IT** Manuale di utilizzo ed installazione
- Ⓜ **EN** User and installation manual
- Ⓜ **FR** Manuel d'utilisation et d'installation
- Ⓜ **ES** Manual de uso e instalación
- Ⓜ **DE** Installations- und Bedienungsanleitung
- Ⓜ **RO** Manual de utilizare și instalare
- Ⓜ **HU** Használati és telepítési útmutató
- Ⓜ **NL** Gebruiks- en installatiehandleiding
- Ⓜ **PT** Manual de uso e instalação
- Ⓜ **AR** دليل الاستخدام والتركيب

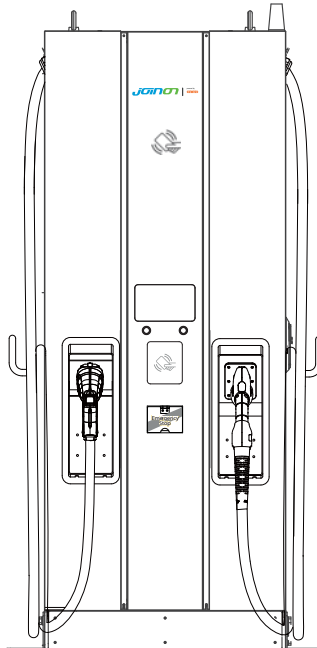

# **I-FAST COMPACT STATION**

---



## INDICE

Premessa.....	5
Caratteristiche .....	5
Applicazioni.....	5
1. Interfaccia utente di base .....	6
2. Specifiche tecniche.....	7
2.1 Specifiche tecniche del prodotto .....	7
2.2 Descrizione della versione GWJ912xx .....	10
2.3 Indicazione LED e stato di funzionamento.....	11
2.4 Dimensioni.....	12
2.5 Direzione del flusso d'aria di raffreddamento .....	12
2.6 Display (opzionale).....	13
3. Ricevimento del dispositivo e stoccaggio .....	14
3.1 Ricevimento .....	14
3.2 Identificazione del dispositivo .....	14
3.3 Danni durante il trasporto .....	14
3.4 Stoccaggio.....	14
4. Istruzioni d'installazione.....	16
4.1 Prima dell'installazione.....	16
4.2 Requisiti di messa a terra e di sicurezza.....	22
4.3 Installazione della scheda sensori per una disattivazione sicura (opzionale).....	24
4.4 Disimballare il caricatore.....	28
4.5 Attrezzi consigliati per l'installazione e l'ispezione .....	32
4.6 Procedura di installazione.....	33
4.7 Ispezione dell'installazione e messa in servizio.....	41
5. Impostazione di rete .....	44
5.1 Impostazioni della rete Wi-Fi .....	44
5.2 Impostazione 3G/4G .....	46
5.3 Impostazione dell'ora .....	48

# **I-FAST COMPACT STATION**

---

<b>6. Processo di funzionamento.....</b>	<b>50</b>
<b>6.1 Sequenza operativa .....</b>	<b>50</b>
<b>6.2 Procedura operativa .....</b>	<b>50</b>
<b>6.3 Ricerca guasti.....</b>	<b>56</b>
<b>6.4 Codici di stato.....</b>	<b>64</b>
<b>7. Manutenzione .....</b>	<b>86</b>
<b>7.1 Prima della manutenzione.....</b>	<b>86</b>
<b>7.2 Manutenzione generale .....</b>	<b>86</b>
<b>Appendice 1 - Contenuto della confezione .....</b>	<b>89</b>
<b>Appendice 2 - Elenco dei controlli di manutenzione preventiva.....</b>	<b>90</b>

## **Premessa**

La soluzione di ricarica DC è la scelta migliore per alimentare veicoli elettrici a batteria (BEV) e veicoli elettrici ibridi plug-in (PHEV). È progettata per la ricarica rapida in luoghi pubblici e privati, come parcheggi al dettaglio e commerciali, stazioni di ricarica per flotte, aree di servizio autostradali, luoghi di lavoro, abitazioni, ecc.

La soluzione di ricarica DC consente una facile installazione. Il design a parete consente un'installazione flessibile ed economica per diverse tipologie di ubicazioni. La soluzione di ricarica DC dispone anche di una capacità di comunicazione di rete. È in grado di connettersi con sistemi di rete remoti e di fornire ai conducenti di auto elettriche informazioni in tempo reale, come l'avanzamento della ricarica e le informazioni sulla fatturazione. La soluzione di ricarica DC è dotata di un'interfaccia utente chiara con pulsanti funzione, certificazioni di sicurezza e un eccellente design impermeabile e antipolvere che la rende la scelta migliore per gli ambienti esterni.

## **Caratteristiche**

- Installazione facile e flessibile.
- Offre ai clienti la comodità di controllare l'avvio e l'arresto della ricarica da una tessera smart RFID autorizzata o da un'APP mobile (disponibile su richiesta).
- Costruita secondo gli ultimi standard industriali per la ricarica DC.
- La classificazione per esterni è in grado di resistere alle intrusioni di solidi e liquidi in ambienti esterni, rendendo l'unità più stabile e altamente affidabile.
- Offre un'interfaccia con schermo ad alto contrasto con pulsanti multifunzione.

## **Applicazioni**

- Aree parcheggio pubbliche e private
- Aree parcheggio comunitarie
- Parcheggi di hotel, supermercati e centri commerciali
- Aree parcheggio aziendali
- Stazioni di ricarica
- Aree di sosta autostradali

## 1. Interfaccia utente di base

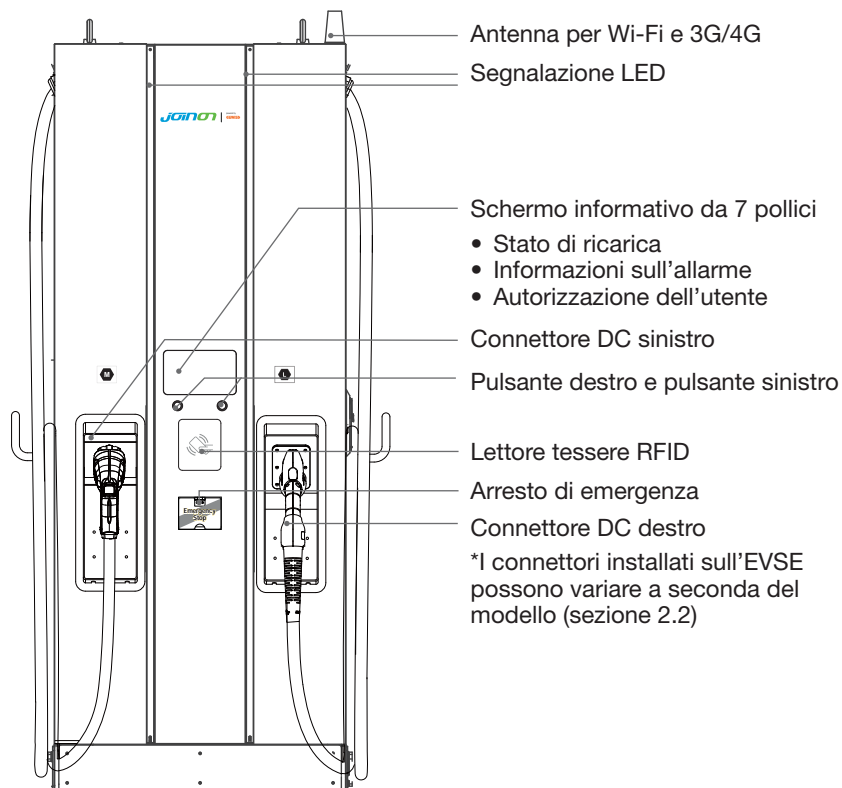

Avviso:

in base ai requisiti della norma EN-17186, questo documento contiene gli identificativi armonizzati per l'alimentazione dei veicoli stradali elettrici. I requisiti della presente norma sono volti a soddisfare le esigenze informative degli utenti in merito alla compatibilità tra le stazioni di ricarica EV, i cavi e i veicoli immessi sul mercato. L'identificativo è destinato ad essere visualizzato presso le stazioni di ricarica EV, sui veicoli, sugli assemblaggi di cavi, nei concessionari EV e nei manuali d'istruzione come descritto (per il modello CE).

## 2. Specifiche tecniche

### 2.1 Specifiche tecniche del prodotto

Nome del modello		Serie GWJ912xx
AC INGRESSO	Tensione nominale	** DC 60KW 380-415Vac ( $\pm 15\%$ )
	Corrente max. di ingresso	118 A
	Distribuzione elettrica	3P+ N+ PE (configurazione Wye)
	Sistema di rete elettrica	TN/TT
	Frequenza	50/60 Hz
	Potenza di ingresso max.	65 kVA (60kW)
	Fattore di potenza	> 0,99
	Rendimento	> 94%, con ottimizzazione del punto V/I
	SCCR	25 kA
USCITA DC	Intervallo tensione uscita	DC 150 ~ 950V (CCS) DC 150 ~ 500V (CHAdEMO) DC 150~750 (GB/T)
	Corrente massima di uscita	** CCS 120A a 150Vdc ~ 500Vdc ** CHAdEMO 120A a 150Vdc ~ 500Vdc ** GB/T 120A a 150Vdc ~ 500Vdc
	Potenza massima in uscita	DC 60kW

# I-FAST COMPACT STATION

Nome del modello		Serie GWJ912xx
	Modalità di erogazione simultanea	0%, 50%, 100% *Ogni connettore otterrà il 50% di potenza in uscita quando si collega contemporaneamente; E un connettore otterrà il 100% quando un altro connettore termina la sessione di ricarica o solo questo connettore è collegato.
	Accuratezza di tensione	±2%
	Accuratezza di corrente	±2%
Isolamento elettrico	Isolamento tra ingresso e uscita	
Potenza in standby	< 100 W	
Comunicazione	Esterno	Ethernet, Wi-Fi e 3G o 4G
	Interno	CAN / RS485
Protezione dell'ingresso	OVP, OCP, OPP, OTP, UVP, RCD, SPD	
Protezione dell'uscita	SCP, OCP, OVP, LVP, OTP, IMD	
Protezione interna	OTP, rilevamento contattore AC, rilevamento contattore DC, rilevamento del fusibile	
Gestione carichi	Tramite OCPP 1.6 JSON	
Interfaccia utente e controllo	Display	LCD da 7 pollici
	Pulsante	Pulsante destro: selezionare il connettore di ricarica. Pulsante sinistro: Home / Arresta carica
	Autenticazione utente	<b>RFID:</b> supporto ISO 14443A/B, ISO 15693, FeliCa Lite-S (RCS966), <b>Backend OCPP:</b> APP, Mobile Payment
	Supporto del backend	OCPP 1.6 JSON

Nome del modello		Serie GWJ912xx
Condizioni ambientali	Temperatura di utilizzo	da -30°C a 50°C (da -22°F a 122°F), curva di declassamento da 50°C (122°F) e superiore
	Temperatura di stoccaggio	da -40°C a 70°C (da -40°F a 158°F)
	Valore dell'umidità relativa	5%~95% RH, senza condensa
	Altitudine	≤ 2000 m(6560 piedi)
Quadro normativo	Modello CE Sicurezza	IEC 61851-1, IEC 61851-23
	Modello CE EMI/EMC	IEC 61851-21-2
	Interfaccia di ricarica	CHAdEMO Ver 1.2 CCS DIN 70121 GB/T 27930 ISO15118:2020/Q4
Meccanici Specifiche tecniche	Dimensioni (LxPxA)	700 x 331 x 1800 mm (28 x 13 x 71 pollici)
	Peso (tip.)	< 235 kg (518 lbs);
	Connettore di carica	Fare riferimento alla tabella nel Capitolo 2.2
	Raffreddamento	Ventilazione forzata
	Protezione contro le infiltrazioni	IP 55
	Anti-vandalismo	IK10 esclusa cover LCD e RFID

## 2.2 Descrizione della versione GWJ912xx

I prodotti della serie GWJ912xx sono disponibili in diverse versioni a seconda dei connettori di carica. La tabella seguente mostra le combinazioni disponibili: la posizione corrispondente dei connettori di carica è indicata da sinistra a destra quando sono rivolti verso il caricatore.

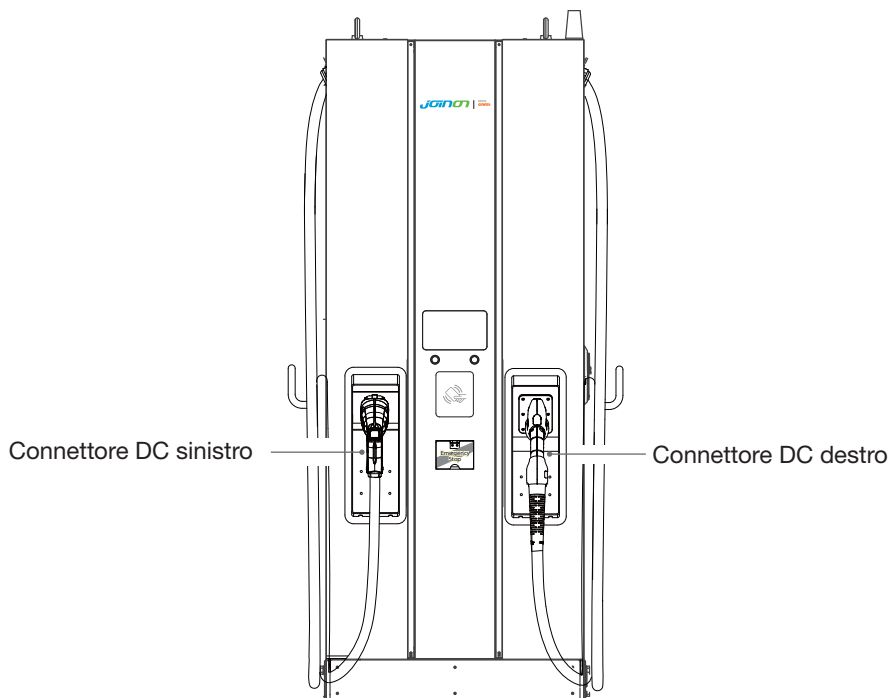

Codice	Connettore sinistro	Connettore destro	Descrizione
GWJ9122W	CCS2	CCS2	Versione standard
GWJ9122M	CCS2	CCS2	Dotato di misuratori MID
GWJ9122P	CCS2	CCS2	Dotato di POS per il pagamento
GWJ9122F	CCS2	CCS2	Dotato di misuratori MID + POS
GWJ9123W	CCS2	CHAdeMO	Versione standard
GWJ9123M	CCS2	CHAdeMO	Dotato di misuratori MID
GWJ9123P	CCS2	CHAdeMO	Dotato di POS per il pagamento
GWJ9123F	CCS2	CHAdeMO	Dotato di misuratori MID + POS
GWJ9126W	CCS2	GBT	Versione standard



Codice	Connettore sinistro	Connettore destro	Descrizione
GWJ9126M	CCS2	GBT	Dotato di misuratori MID
GWJ9126P	CCS2	GBT	Dotato di POS per il pagamento
GWJ9126F	CCS2	GBT	Dotato di misuratori MID + POS
GWJ9126Y	CCS2	GBT	Versione standard
GWJ9122Y	CCS2	CCS2	Versione standard
GWJ9123Y	CCS2	ChaDemo	Versione standard
GWJ9122D	CCS2	CCS2	Versione Eichrecht + POS
GWJ9122E	CCS2	CCS2	Versione Eichrecht
GWJ9123D	CCS2	ChaDemo	Versione Eichrecht + POS
GWJ9123E	CCS2	ChaDemo	Versione Eichrecht

## 2.3 Indicazione LED e stato di funzionamento

**\*LED sinistro per il connettore sinistro,  
LED destro per il connettore destro**

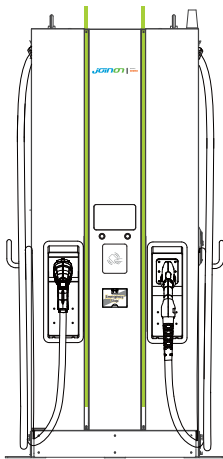

Standby

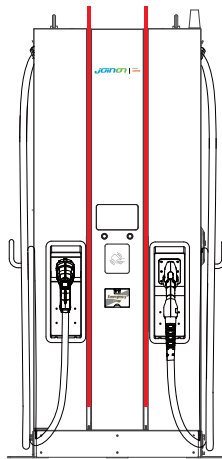

Guasto

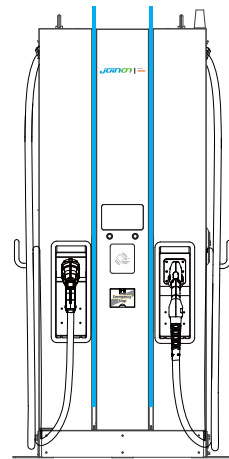

Ricarica

Stato \ LED	Indicatore sinistro	Indicatore destro
Standby	Verde	Verde
Guasto	Rosso	Rosso
Ricarica	Blu	Blu

# I-FAST COMPACT STATION

## 2.4 Dimensioni

Dimensione principale del caricatore: (Unità:mm)

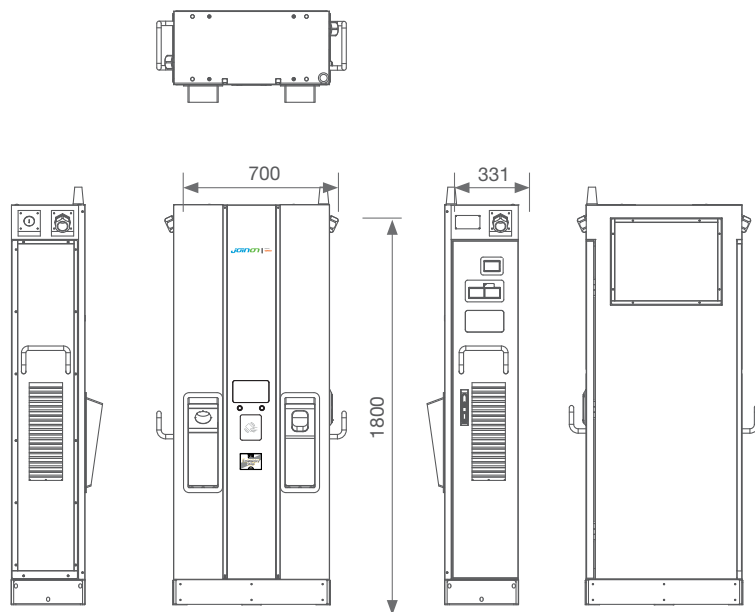

## 2.5 Direzione del flusso d'aria di raffreddamento

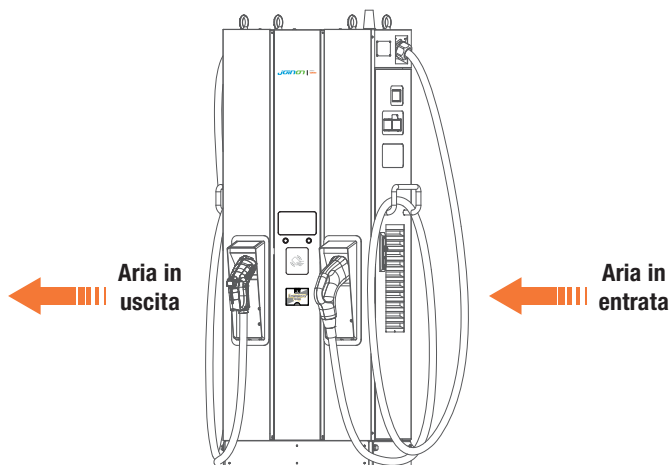

## 2.6 Display (opzionale)

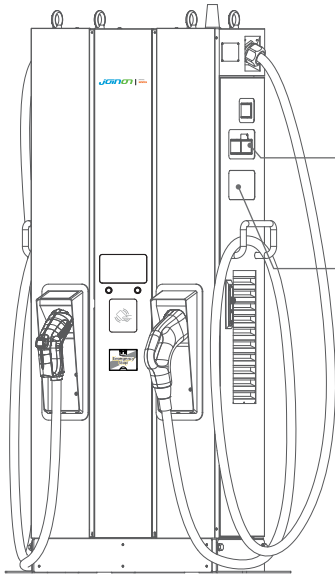

Misuratore AC lato sinistro per alimentatore #01  
Misuratore AC destro per alimentatore #02  
Misuratore DC per il connettore DC sinistro

Misuratore DC per connettore DC destro

**\* NOTA:**

Quando si caricano contemporaneamente 2 connettori DC, l'alimentatore #01 e #02 sono assegnati rispettivamente al connettore DC sinistro e destro.

## 3. Ricevimento del dispositivo e stoccaggio

### 3.1 Ricevimento

Conservare il dispositivo imballato fino all'installazione.

### 3.2 Identificazione del dispositivo

Il numero di serie del dispositivo lo identifica in modo inequivocabile. In qualsiasi comunicazione con Gewiss si deve fare riferimento a questo numero.

Il numero di serie del dispositivo è indicato con matrice dati applicata sull'etichetta dei dati tecnici, posta lateralmente sul lato lungo del frontale.

### 3.3 Danni durante il trasporto

Se il dispositivo ha subito danni durante il trasporto:

1. Non procedere all'installazione.
2. Notificare immediatamente il fatto entro 5 giorni dal ricevimento del dispositivo.

Se fosse necessario restituire il dispositivo al costruttore, si dovrà usare l'imballaggio originale.

### 3.4 Stoccaggio



L'inosservanza delle istruzioni fornite in questa sezione può provocare danni al dispositivo. Il fabbricante declina qualsiasi responsabilità per danni derivanti dall'inosservanza delle presenti istruzioni.

Se il dispositivo non viene installato immediatamente dopo il ricevimento, per evitarne il deterioramento occorre procedere come indicato di seguito:

- Per la corretta conservazione delle stazioni di ricarica, non rimuovere l'imballaggio originale fino al momento dell'installazione.
- Il deterioramento dell'imballaggio (tagli, fori, ecc.) impedisce una corretta conservazione delle stazioni di ricarica prima dell'installazione. Il fabbricante declina qualsiasi responsabilità relativamente alle conseguenze provocate dal deterioramento dell'imballo.

- Mantenere pulito il dispositivo (eliminare polvere, trucioli, grasso, ecc.), ed evitare la presenza di roditori.
- Proteggerlo da schizzi d'acqua, scintille di saldatura, ecc.
- Coprire il dispositivo con un materiale protettivo traspirante per evitare la condensa provocata dall'umidità ambientale.
- Le stazioni di ricarica conservate in magazzino non devono essere sottoposte a condizioni climatiche diverse rispetto a quelle indicate di seguito:

<b>Condizioni ambientali di stoccaggio</b>
Temperatura minima
Temperatura minima dell'aria circostante
Temperatura massima dell'aria circostante
Umidità Relativa Max Senza Condensa

- È molto importante proteggere l'impianto da prodotti chimici corrosivi e dagli ambienti salini.

## 4. Istruzioni d'installazione

### 4.1 Prima dell'installazione

- Leggere tutte le istruzioni prima di utilizzare e installare il prodotto.
- Non utilizzare il prodotto se il cavo di alimentazione o il cavo di ricarica sono danneggiati.
- Non utilizzare questo prodotto se il contenitore o il connettore di carica sono rotti o aperti o se sono presenti danni.
- Non inserire alcuno strumento, materiale, dito o altra parte del corpo nel connettore di carica o nel connettore EV.
- Non torcere, far oscillare, piegare, far cadere o schiacciare il cavo di ricarica. Non passarci mai sopra con un veicolo.



**AVVERTENZA:** il prodotto deve essere installato solo da un appaltatore e/o da un tecnico autorizzato in conformità a tutte le norme edilizie, elettriche e di sicurezza.



**AVVERTENZA:** il prodotto deve essere ispezionato da un installatore qualificato prima dell'uso iniziale. In nessun caso l'osservanza delle informazioni contenute nel presente manuale solleva l'utente dalla responsabilità di rispettare tutti i codici e gli standard di sicurezza applicabili.

- L'alimentazione deve essere fornita tramite una configurazione Wye trifase con sistemi di messa a terra TN(-S)/TT.
- Nell'installazione del sistema TN(-S): il neutro (N) e il PE della distribuzione di potenza sono collegati direttamente alla messa a terra. Il PE dell'apparecchiatura di ricarica è collegato direttamente al PE della distribuzione di energia e al conduttore separato per PE e neutro (N).
- La capacità di alimentazione deve essere superiore a 93 kVA per funzionare correttamente.
- Il prodotto deve essere installato in zone ventilate con una distanza di almeno 30cm (12 pollici) da tutte le prese d'aria del prodotto.
- Si consiglia di mantenere una distanza di sicurezza non inferiore a 100 cm (3 piedi, 6 pollici) da tutto il prodotto secondo la tabella NEC 110.26 condizione 2, 151-600V.



#### **AVVISO**

Si consiglia di verificare la potenza del segnale Wi-Fi e 3G o 4G durante l'installazione del caricatore. Il valore RSSI (Received Signal Strength Indication) è considerato buono se superiore a -65 dBm. La scarsa qualità della connessione potrebbe interrompere il processo di ricarica o il trasferimento dei dati.

## **4.1.1 Guida di sicurezza dell'appaltatore**

### Premessa

- Un ambiente di lavoro sicuro per tutti: partecipanti, squadre di installazione e demolizione, appaltatori e subappaltatori.
- In definitiva, è responsabilità degli appaltatori garantire la sicurezza e le pratiche di lavoro sicure dei propri dipendenti e dei subappaltatori che potrebbero lavorare nel sito per loro conto.
- Questa guida fornisce solo alcuni riferimenti con le regole di base per l'implementazione. Questa guida non illustra tutti i singoli standard di sicurezza: è stata concepita come un'integrazione per i partecipanti, gli appaltatori e i subappaltatori.
- Gli appaltatori, i subappaltatori e i dipendenti devono collaborare con i loro datori di lavoro e con altre persone per rispettare le norme e le istruzioni di sicurezza.

In particolare, il personale deve:

1. Ottenere l'autorizzazione qualificata dell'unità responsabile dell'area di costruzione.
2. Lavorare in sicurezza.
3. Non fare nulla che possa mettere in pericolo se stessi o altre persone.
4. Utilizzare i dispositivi di protezione individuale come richiesto e averne ragionevole cura quando non sono in uso.
5. Segnalare immediatamente le attività non sicure ai supervisori o alla persona responsabile del controllo del luogo di lavoro.
6. Segnalare tutti gli incidenti e gli eventi pericolosi al supervisore immediatamente dopo che si sono verificati.

# I-FAST COMPACT STATION

## 1. Requisiti per le condizioni del luogo di lavoro

- Predisporre una recinzione adeguata per isolare l'area di costruzione dall'esterno
- Chiudere e mettere in sicurezza tutti gli ingressi quando il sito è incustodito
- Appendere nelle vicinanze avvisi di avvertimento che riportino le seguenti informazioni: icona di avvertimento e numero di telefono della persona responsabile
- Installare un numero sufficiente di apparecchi di illuminazione



## 2. Pulizia

- Mantenere le aree di lavoro (compresi gli accessi) libere da detriti e ostruzioni
- Mantenere le superfici del terreno ordinate e piane, per evitare che le persone inciampino o vengano ferite da utensili o altri oggetti
- Accatastare e immagazzinare attrezzature e materiali in modo ordinato e stabile
- Pulire e smaltire regolarmente i rifiuti
- Rimuovere tutti i materiali e le attrezzature in eccesso al termine dei lavori



## 3. Rischi di incendio

- Attenzione ai materiali e alle merci infiammabili. Tenerli lontani dalle aree di lavoro.





#### 4. Protezione dalle alte temperature in cantiere

- Costruire un parasole o una tettoia per riparare i lavoratori dal caldo e dal sole
- Predisporre le apparecchiature di raffreddamento, come degli aspiratori
- Mettere a disposizione distributori d'acqua
- Fornire indumenti protettivi adeguati, come cappello, occhiali da sole e maglie a maniche lunghe, per proteggere i lavoratori dai colpi di calore e dai raggi UV



#### 5. Condizioni climatiche avverse

- Assicurare tutti i ponteggi, le strutture temporanee, le attrezzature e i materiali sciolti
- Controllare e implementare la SOP (procedura operativa standard) per garantire la disconnessione delle forniture di gas, dei circuiti elettrici e delle apparecchiature
- Ispezionare i cantieri per garantire la protezione contro l'ingresso di acqua o polvere
- Ispezionare il sistema di drenaggio per verificare la presenza di eventuali ostruzioni e rimuoverle
- Interrompere tutti i lavori all'aperto, tranne quelli di emergenza



#### 6. Scale

- Utilizzare solo scale conformi alle norme di sicurezza locali
- Non utilizzare scale in legno
- Quando si lavora in altezza, si raccomanda di utilizzare piattaforme anziché scale
- Se l'uso di una piattaforma non è praticabile, un supervisore deve valutare il rischio potenziale e provvedere alla sicurezza
- dispositivi di protezione per i lavoratori
- Utilizzare scale non conduttive in fibra di vetro o plastica rinforzata quando si eseguono lavori elettrici

- Farsi assistere da altro personale quando si lavora sulle scale
- Prima dell'uso e periodicamente, verificare che tutte le scale non presentino pioli rotti o altri difetti
- Aprire completamente le scale a gradini quando vengono utilizzate
- Non stare in piedi sui primi due pioli di una scala
- Non sporgersi troppo quando si lavora su una scala
- Attenzione alle limitazioni di sovraccarico



Paese	Norme
Inglese	BS1129,BS2037,EN131,EATS13/1
USA	ANSI A 14.1,ANSI A 14.2,ANSI A 14.5
Australia Nuova Zelanda	AS 1892.2-1922,AS/NZS1892.1,AS/NZS 1892.3
Canada	CSA Z11 M81

## Standard comuni per le scale

### 7. Lavoro in altezza

- Evitare, per quanto possibile, di lavorare in altezza utilizzando strumenti e metodi alternativi
- Si raccomanda vivamente di costruire un'impalcatura o una piattaforma di lavoro adeguata
- Prevedere sistemi anticaduta per i lavoratori se non è possibile utilizzare piattaforme di lavoro
- Assicurare tutti i materiali e gli strumenti per evitare che cadano dall'alto

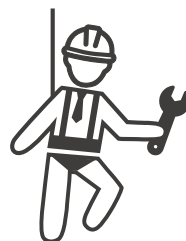

## 8. Operazioni di sollevamento

- Far ispezionare e testare regolarmente gli apparecchi e i dispositivi di sollevamento da persone qualificate
- Isolare e delimitare le aree di sollevamento per tenere lontano il personale non addetto ai lavori
- Assicurarsi che i percorsi di sollevamento non attraversino edifici o persone ed evitare la collisione con gli oggetti
- Non superare i limiti di carico di lavoro in sicurezza



## 9. Per i lavoratori in sede

- Pianificare l'intero lavoro
- Disattivare l'alimentazione (lavorare con le parti scollegate dall'elettricità se possibile)
- LOTO (Lock Out, Tag Out)
- Permesso di lavoro elettrico sotto tensione (terminali di ingresso con alta tensione dopo l'apertura della porta)
- Utilizzare dispositivi di protezione individuale (DPI)
- Condizioni e spazi di lavoro sicuri
- Aderire ad altri regolamenti relativi a salute, sicurezza e protezione sul lavoro, come quelli pubblicati dall'OSHA



## 10. Standard di riferimento

Rispettare il seguente codice:

- NFPA-70E (Electrical Safety in the Workplace, Shock Risk Assessment, Arc Flash Risk Assessment)



## 4.2 Requisiti di messa a terra e di sicurezza

- Il prodotto deve essere collegato a un sistema di cablaggio permanente, metallico e con messa a terra. I collegamenti devono essere conformi a tutti i codici elettrici applicabili. Si consiglia una resistenza di terra inferiore a  $10\Omega$ .
- Durante l'installazione, la manutenzione o la riparazione del caricatore, assicurarsi che non sia mai collegata la corrente.
- Utilizzare una protezione adeguata quando ci si collega alla rete di distribuzione elettrica principale.
- Utilizzare gli strumenti appropriati per ogni compito.



**ATTENZIONE:** il sezionatore di ciascun conduttore non collegato a terra dell'ingresso AC deve essere fornito dall'appaltatore o dal tecnico d'installazione.



**ATTENZIONE:** Non è consentito l'uso di una prolunga o di un secondo gruppo di cavi in aggiunta al gruppo di cavi per il collegamento del veicolo elettrico al generatore di elettricità.

## 4.2.1 Cablaggio di servizio

- Collegamento a terra

Collegare sempre il neutro in corrispondenza del servizio alla messa a terra. Se la messa a terra non è fornita dal servizio elettrico, è necessario installare un picchetto di messa a terra nelle vicinanze. Il picchetto di messa a terra deve essere collegato alla barra di terra nel pannello dell'interruttore principale e il neutro deve essere collegato a terra in quel punto.

- 400Vac trifase (da linea a linea)

**ATTENZIONE!**



L'alimentazione proviene dalla rete elettrica di connessione Wye, la soluzione di ricarica DC può collegarsi a L1, L2 o L3 e al neutro. La messa a terra deve essere collegata al neutro in un solo punto, di solito al pannello degli interruttori.

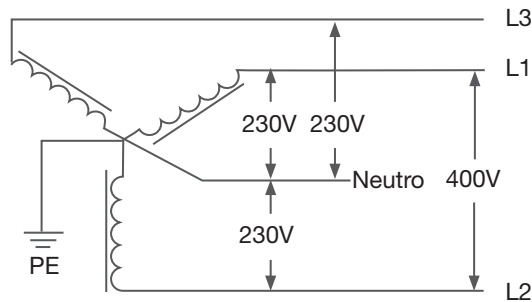

Connessione dei conduttori trifase 400V



**PERICOLO**

Attenzione all'alta tensione!



**AVVERTENZA!**

Il collegamento a terra è essenziale!

## 4.3 Installazione della scheda sensori per una disattivazione sicura (opzionale)

**1. Introduzione:** È possibile installare una scheda di controllo che includa un sensore porta e un sensore di inclinazione, nonché punti di contatto puliti per estendere il cablaggio all'interruttore automatico a monte per interrompere immediatamente l'alimentazione quando i sensori vengono attivati. La scheda dispone anche di un pulsante di autotest che può essere utilizzato per verificare il funzionamento, sia durante il ciclo produttivo (o nel sito di installazione), sia durante i normali lavori di manutenzione.

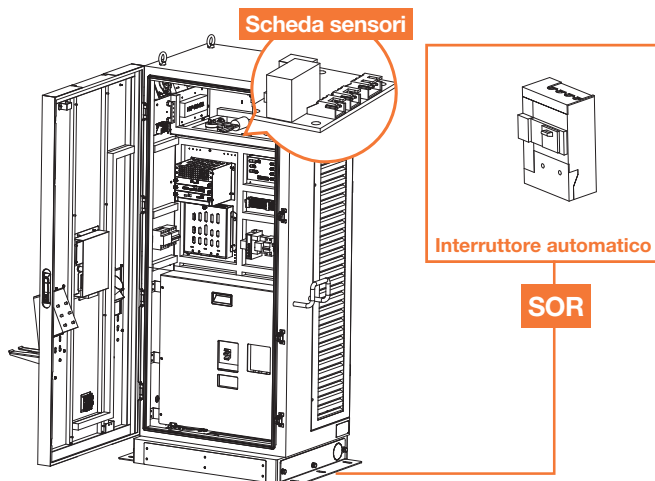

### 2. Diagramma a blocchi delle funzioni:

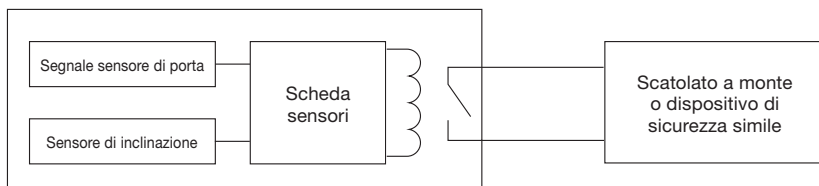

### 3. Collegamento della scheda sensori

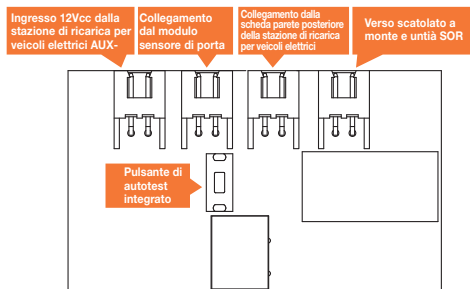

### 4. Funzionalità della scheda sensori:

a) Se viene attivato il sensore di porta o il sensore di inclinazione, invia una tensione per attivare lo scatolato a monte o per aprire il contatto, oppure per interromperne l'alimentazione di corrente; questo viene definito anche "sganciatore a lancio di corrente", descritto in maggiore dettaglio su internet.

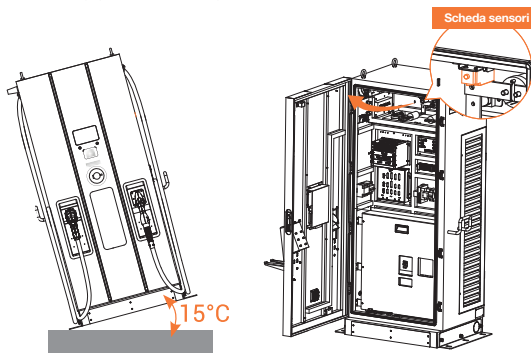

b) Quando viene disattivato lo scatolato a monte, la stazione di ricarica per veicoli elettrici viene disattivata completamente e passa subito nello stato "off line".

c) Questa scheda è inoltre dotata di un pulsante di autotest con cui è possibile verificarne il corretto funzionamento, nella linea di produzione oppure nella sede di installazione, oppure durante i lavori di manutenzione ordinari.

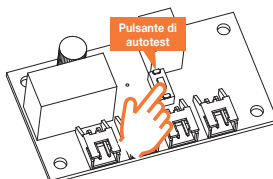



## AVVISO

Non appena si toglie corrente alla protezione magnetotermica a monte, occorre disattivare il sensore di porta prima di riattivare la protezione magnetotermica, per riattivare l'alimentazione di corrente ausiliaria della stazione di ricarica per veicoli elettrici ai fini della manutenzione.

## 5. Scelta dello scatolato a monte e preparazione dell'alimentazione di corrente ausiliaria:

Il progettista o CPO è tenuto a optare per uno scatolato con “sganciatore a lancio di corrente accessorio” o un dispositivo corrispondente, in modo che possa essere attivata la funzione di sicurezza. Se vi occorre una consulenza in relazione a un modello con sganciatore a lancio di corrente, contattate il vostro rappresentante di zona. Di seguito si riportano esempi di modelli di riferimento SOR di ABB:

12V: SOR-C 12V CC (1SDA066321R1)

24V: SOR-C 24-30V CA/CC (1SDA066322R1)

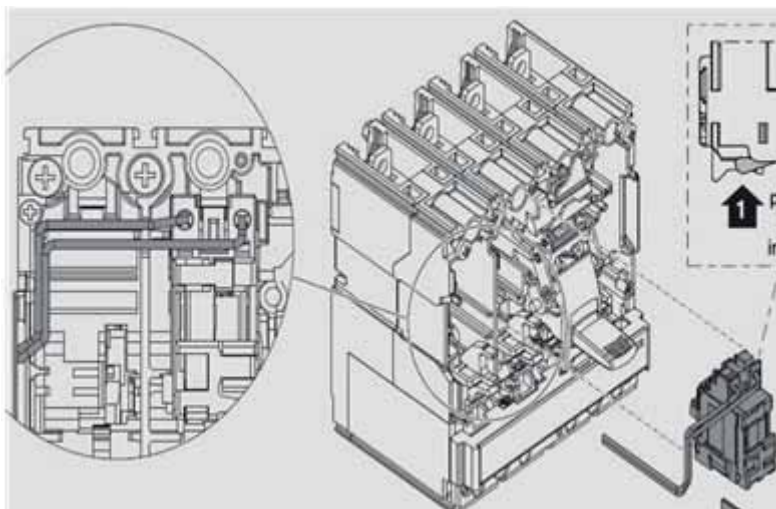





**AVVISO**

I componenti SOR richiedono una rigidità dielettrica massima di 277Vca.

**6. Specifica sulla scelta dei cavi:**

Per i cavi dalla scheda sensori alla protezione magnetotermica a monte si consiglia 22AWG VW-1 105°C 600V o corrispondenti.

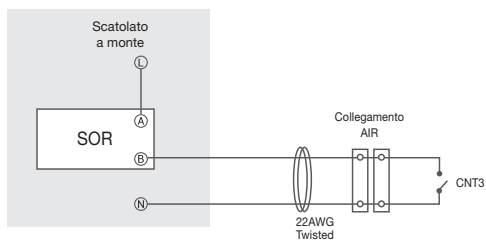

**Circuito di comando**

## 4.4 Disimballare il caricatore

- Il prodotto è un caricatore a corrente continua (DC) e il design dell'imballaggio ha superato il test di simulazione dell'imballaggio. I danni all'imballaggio causati da ribaltamento, caduta o impatto esterno durante il trasporto possono causare danni o difetti al prodotto. In caso di danni gravi all'imballaggio al momento del ricevimento della merce, si prega di comunicare al fornitore quanto riscontrato.
- Il prodotto viene consegnato da un trasportatore in un magazzino o in un luogo specificato. Il trasporto del caricatore nella sua posizione finale (servizio last mile) non è un servizio standard incluso nell'ordine.

### AVVISO

Il trasportatore scarica il pallet contenente il caricatore. Lo spostamento del caricatore nella sua ubicazione finale è a carico del cliente / appaltatore.



Se l'indicatore TiltWatch è rosso (inclinazione superiore a 80°)

1. Non rifiutare la spedizione/ricezione.
2. Annotare sulla ricevuta di consegna e controllare che l'armadio non sia danneggiato.
3. Se si riscontrano danni, lasciare l'armadio nella confezione originale e richiedere un'ispezione immediata al corriere entro 3 giorni dalla consegna.
4. Contattare il fornitore per posta o per telefono per risolvere eventuali problemi.



### AVVERTENZA!

**60kW:** Il peso del caricatore potrebbe essere di 235 kg (518 lbs). Il caricatore con l'imballaggio potrebbe essere di 335 kg (739 lbs). Fare attenzione durante il processo di disimballaggio.

**STEP 1.**

Rimuovere le protezioni circostanti

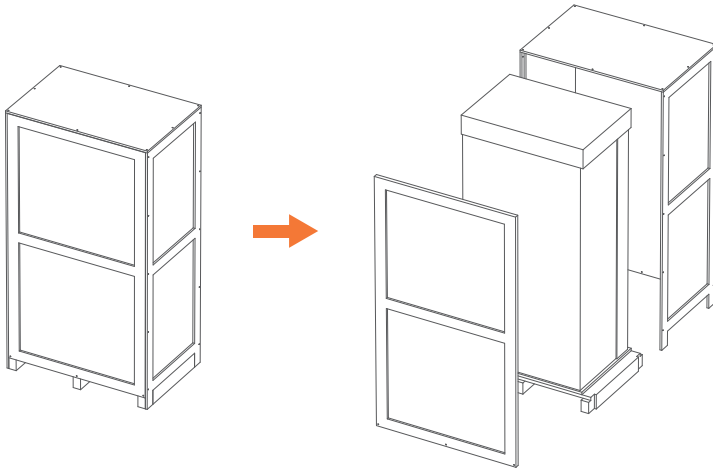
**STEP 2.**

Rimuovere il cartone, il cuscino e la pellicola di imballaggio.

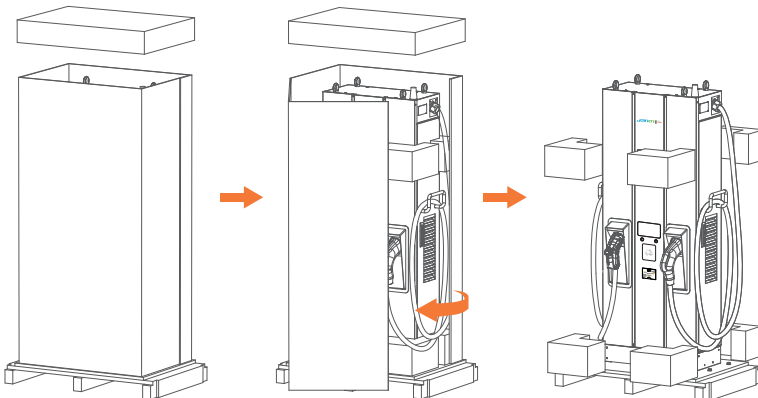

# I-FAST COMPACT STATION

## STEP 3.

Rimuovere le 4 viti di fissaggio M12.

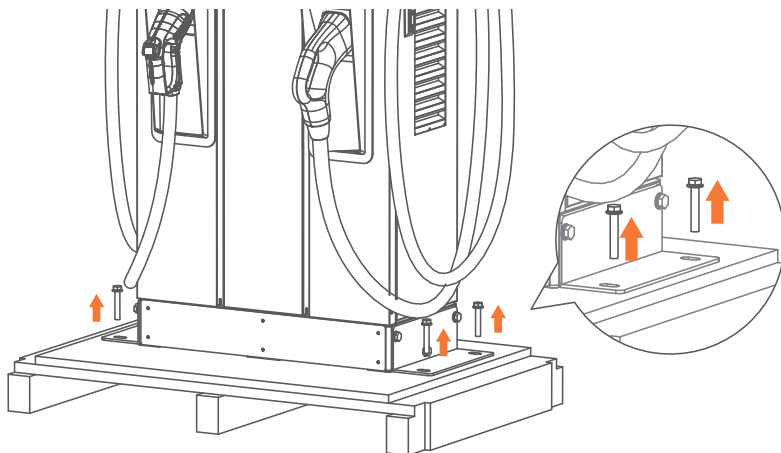

## STEP 4.

Per utilizzare i golfari di sollevamento per spostare l'EVSE, applicare una fune d'acciaio del diametro di 6 mm (1/4 di pollice) ai quattro golfari come illustrato di seguito.

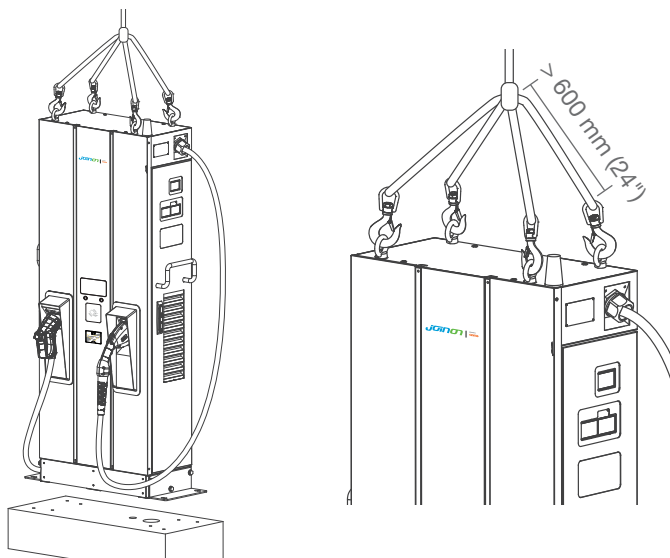

Oppure utilizzare un carrello elevatore per spostare l'EVSE.

Step 1. Rimuovere prima i pannelli di rivestimento inferiori anteriore e posteriore.

Step 2. Utilizzare un carrello elevatore per sollevare l'EVSE.

(le forche devono essere aperte al massimo)

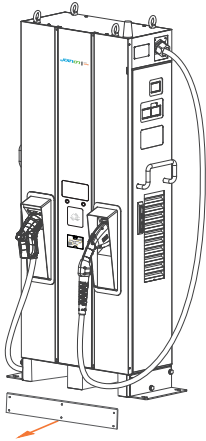

Step 1

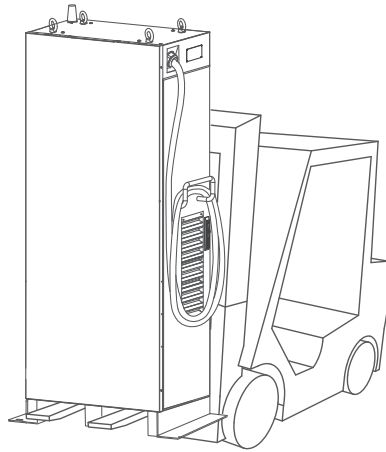

Step 2

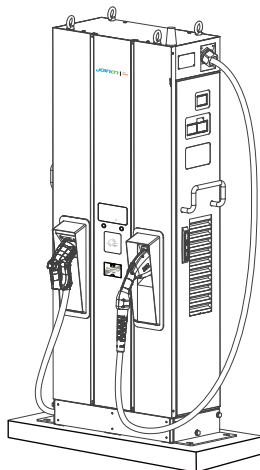

## 4.5 Attrezzi consigliati per l'installazione e l'ispezione

### 4.5.1 Strumenti consigliati per l'installazione

Tipo	Descrizione
Cacciavite a croce	N. 2 e 3
Chiave regolabile	
Cacciavite a bussola	N. 8, 10, 17 e 19
Nastro elettrico	Nero / Larghezza 15 mm (0,6")
Cavo di ingresso AC	Almeno 50 mm <sup>2</sup> per L1, L2, L3, N e 35 mm <sup>2</sup> per PE. Si consiglia l'uso di un cavo di alimentazione XLPE da 600 V, 75°C
Terminale ad anello	1. Terminale ad anello per L1, L2, L3, N (diametro interno: 10,5 mm (0,41"), diametro esterno: 22 mm (0,87")) 2. Terminale ad anello per PE (diametro interno: 6,4 mm (0,25"), diametro esterno: 22 mm (0,87"))
Crimpatrici per anelli Terminale	esagonale
Spelafili	
Tagliafili	
Gru/carrello elevatore	>235 kg (518 lbs) per 60kW

### 4.5.2 Strumenti consigliati per l'ispezione e la messa in servizio

Tipo	Descrizione
Simulatore EV o EV	Soddisfa lo standard CHAdeMO/CCS/GB/T
Multimetro	1000V
Sonda di corrente	200Amp
Tessera autorizzata RFID	
Nessuna tessera RFID valida	
Chiave della porta	
Pinza ad ago	
Cacciavite dinamometrico	
Laptop e cavo CAT 6	Per la configurazione del caricatore
Dispositivo di controllo qualità segnale Wi-Fi, 3G/4G	Se la connessione a Internet è stabilita da un router wireless, affinché la potenza del segnale sia soddisfacente, non posizionare il router in una cassetta metallica

## 4.6 Procedura di installazione

### 4.6.1 Spazio necessario per la collocazione e la manutenzione

Richiedono uno spazio minimo di 1400x1531 mm (55,1x60,3 pollici), calcolato come segue:

- Dimensioni del caricatore L x P x A: 700 x 331 x 1800 mm (27,6x13,0x315,4 pollici).
- Lato anteriore 600 mm (23,6 pollici), per poter utilizzare la dashboard.
- Lato destro e sinistro 350 mm (13,8 pollici), per aprire lo sportello a destra e a sinistra.
- Lato posteriore 600 mm (23,6 pollici), per aprire lo sportello della staffa.

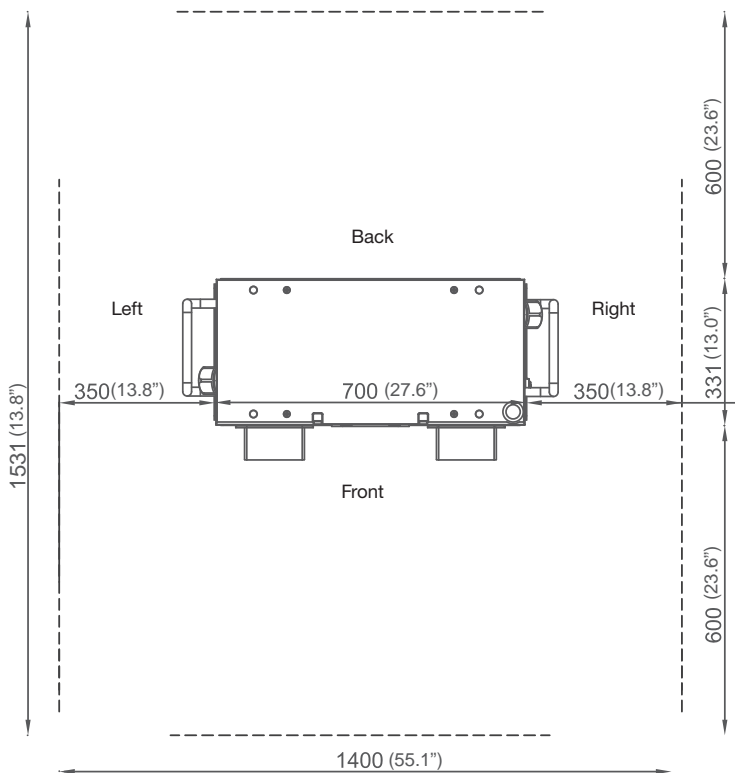

unità: mm(pollice)

## 4.6.2 Realizzazione della base in calcestruzzo

### STEP 1.

1. Costruire in anticipo una base di cemento di 1020 mm x 430 mm x 200 mm (40,16" x 16,93" x 7,87") sul piano di appoggio del caricatore.
2. Predisporre l'ingresso CA e il cavo Ethernet SFTP in una guaina di dimensioni inferiori a  $\Phi 120$  mm (4,72").
3. E predisporre 4 perni a vite M12 che fuoriescano dalla base di cemento per 40 mm (1,57") per fissare il caricatore. Il posizionamento delle 4 viti M12 deve essere compreso tra  $\pm 2$  mm (0,08") sull'asse corto e  $\pm 8$  mm (0,32") sull'asse lungo, in base ai fori delle viti del caricatore.
4. Per soddisfare questo requisito di posizionamento, si suggerisce un supporto in lamiera d'acciaio. Realizzare il supporto secondo il disegno seguente o ordinarlo al proprio fornitore.
5. L'altro modo per fissare il caricatore alla base di cemento è installare 2 staffe a L all'esterno del caricatore e praticare i fori per le viti ( $\Phi 12$  mm) sulla base di cemento, come indicato nel disegno sottostante.

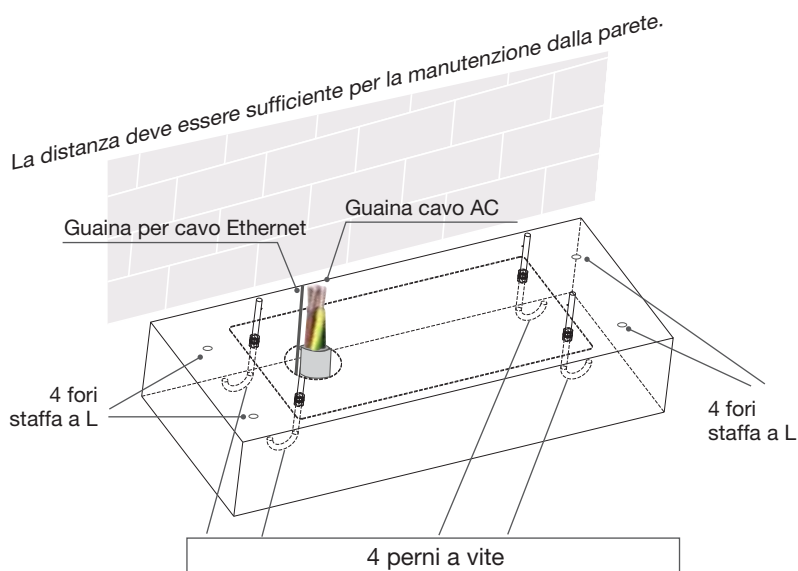



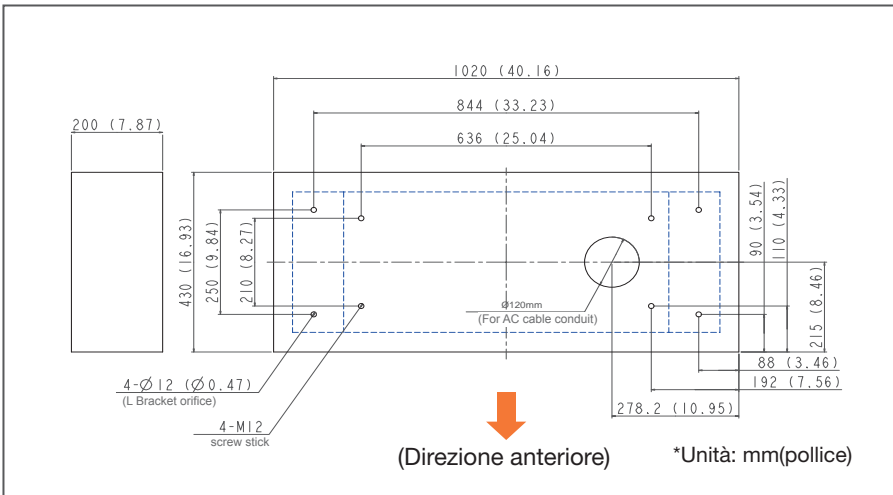

## STEP 2.

- Estendere i cavi di ingresso AC trifase a 5 fili dalla canalina della base in cemento: i cavi AC devono essere esposti per almeno 400 mm (15,75") e questi 5 fili devono essere dotati di terminali ad anello (L1, L2, L3 e N): Diametro interno: 10,5 mm (0,41"), diametro esterno: 22 mm (0,87") e PE: Diametro interno: 6,4 mm (0,25"), diametro esterno: 22 mm (0,87").
- L'area della sezione trasversale dei filo di alimentazione in ingresso deve essere di almeno 50 mm<sup>2</sup> per L1, L2, L3, N e 35 mm<sup>2</sup> per PE per 60 kW. Se Internet è collegato via Ethernet, almeno 1800 mm (71") del cavo Ethernet devono essere esposti dal condotto.

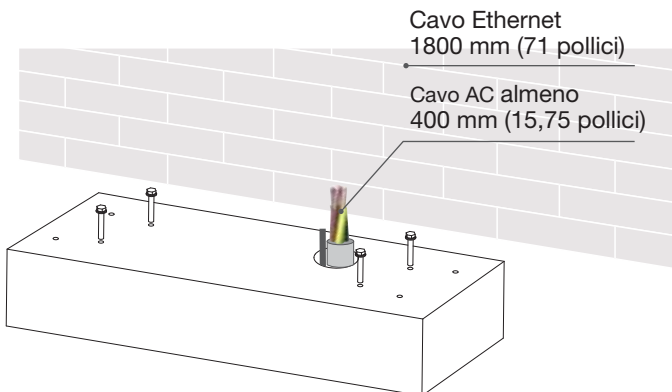

## 4.6.3 Due metodi di fissaggio del caricatore della serie GWJ912xx

### METHOD 1.

Sollevare il caricatore sulla base di cemento, tirare il cavo di ingresso attraverso il foro inferiore del caricatore; fissare 8 dadi M12 e 4 rondelle M12 su 4 viti M12 della base in cemento (2 dadi per ogni vite) per fissare i caricatori. Quindi fissare il coperchio della base (incluso nella fornitura di accessori) nella base del caricatore.

Step 1.

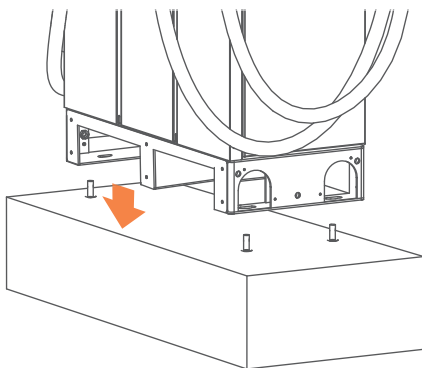

Step 2.

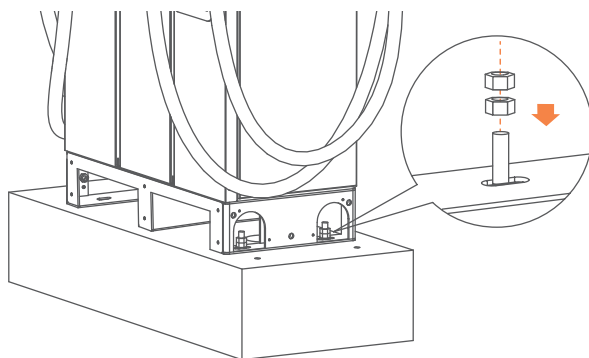

Step 3.

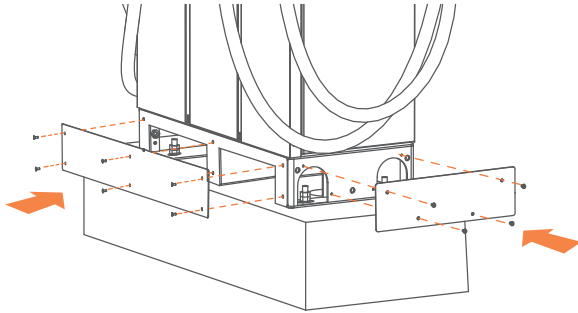

**METHOD 2.**

Se si utilizzano staffe a L per fissare il caricatore, fissare le staffe a L sulla base di cemento con 4 bulloni di espansione M12.

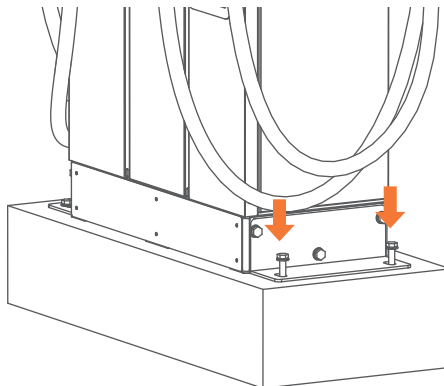

# I-FAST COMPACT STATION

## NOTA

Se si rimuovono i golfari di sollevamento sulla parte superiore dell'armadio, è necessario montare i bulloni in plastica impermeabili (inclusi nella fornitura di accessori).

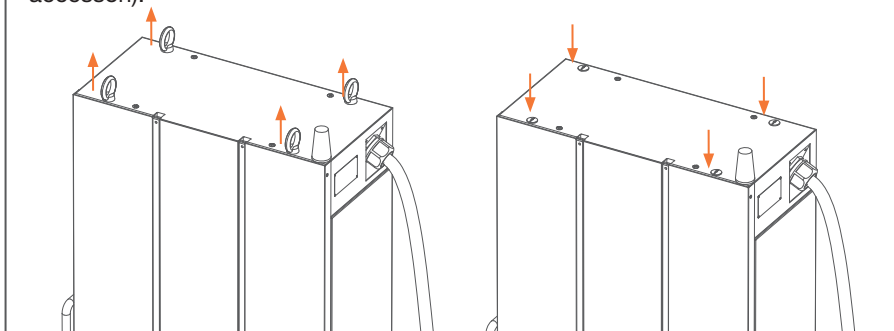

## 4.6.4 Installazione dei cavi

### STEP 1.

Aprire il coperchio sul lato destro per il cablaggio: Collegare L1, L2, L3 e N dell'alimentazione AC al terminale 4P. Fissare ciascun filo con la vite e la coppia di serraggio appropriate - 120Kgf.cm/5-15 sec. Collegare il filo PE (verde con giallo) alla posizione di messa a terra del caricatore e alla coppia di serraggio di 60 Kgf.cm.

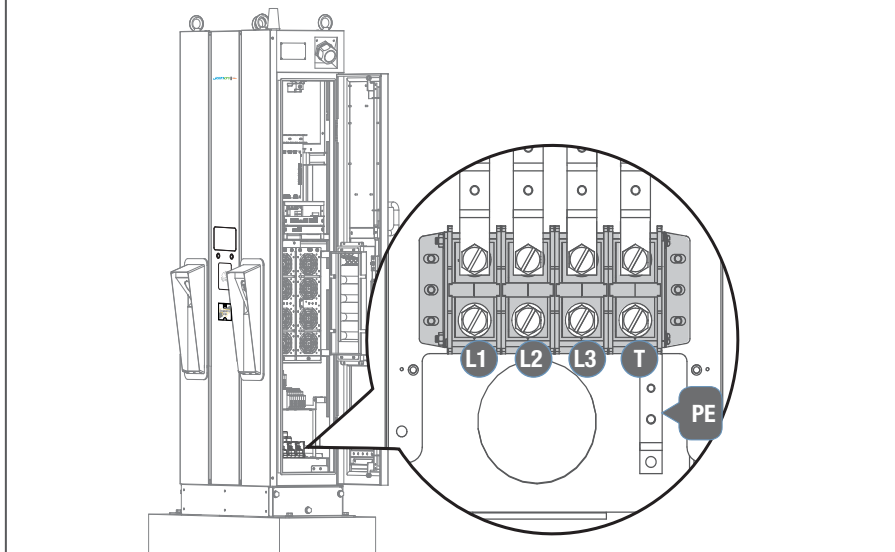

**STEP 2.**

Tirare i cavi di alimentazione AC fino alla scatola di distribuzione dell'alimentazione, collegare il filo di terra di protezione (verde/giallo) al punto di terra della scatola di distribuzione dell'alimentazione. Il neutro deve essere cortocircuitato con il punto di terra per soddisfare il sistema di messa a terra TN(-S). Il cavo Ethernet deve essere collegato alla porta RJ45 del caricatore (fare riferimento all'immagine della sezione 4.1) e fissato con fascette per cablaggio adesive come nell'immagine sottostante.

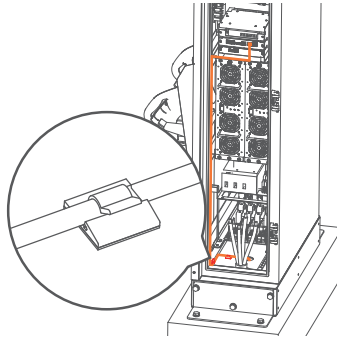
**STEP 3.**

Installazione del cablaggio di L1, L2, L3 e del filo di neutro a un interruttore esterno. Specifiche tecniche consigliate per l'interruttore: La corrente di ingresso massima deve essere superiore o uguale a 125A per il modello da 60 kW. Tipo curva B, la corrente di dispersione residua massima (RCD) deve essere pari a 30 mA.



Si raccomanda di utilizzare un interruttore con RCD di tipo A da 30 mA.

**STEP 4.**

Eseguire l'ispezione come indicato nelle sezioni da 3.6.1 a 3.6.3. Accendere l'alimentazione e prepararsi al test di funzionamento. L'alimentazione della soluzione di ricarica DC verrà attivata e azionerà automaticamente la schermata informativa. Entro 30 secondi, la schermata delle informazioni passa alla schermata della soluzione di ricarica GEWISS.



La mancata osservanza delle istruzioni di installazione può causare danni al caricatore.

**STEP 5.**

Utilizzare un agente schiumogeno per riempire lo spazio nella guaina del cavo AC e completare l'installazione.

## 4.6.5 Tabella dei requisiti di coppia delle viti

Vite in unità di misura metriche						
Dimensioni della vite	Tipo di vite	Acciaio Pollici-Lbs	Acciaio Kgf-Cm	Acciaio N-m	Alluminio Kgf-Cm	Alluminio N-m
M2*0,4	Macchina	3~4,77	3,5~5,5	0,34~0,54	3~4,5	0,34~0,44
M2.5*0,45	Macchina	3~4,77	3,5~5,5	0,34~0,54	3~4,5	0,34~0,44
M3*0,5	Macchina	5,5~9	6,5~10,5	0,64~1,04	5,2~8,4	0,51~0,82
M3.5*0,6	Macchina	8,5~13	10~15	0,98~1,47	8~12	0,78~1,18
M4*0,7	Macchina	13~18	15~21	1,47~2,06	12~17	1,18~1,66
M5*0,8	Macchina	25~34	29~39	2,84~3,82	23~32	2,26~3,14
M6*1,0	Macchina	45~55	52~63,5	5,1~6,22	42~51	4,11~5
M6*1,0	Testa esagonale	85~112	98~129	9,6~12,65	78~103	7,65~10,1
M8*1,25	Macchina	106~141	122~163	11,96~15,98	98~130	9,61~12,75
M8*1,25	Testa esagonale	205~274	237~316	23,24~30,98	190~253	18,63~24,8
M10*1,5	Testa esagonale	212~382	245~440	24,02~43,15	196~351	19,22~34,42
M12*1,75	Testa esagonale	372~668	430~770	42,17~75,49	343~615	33,63~60,3
Vite in unità di misura imperiali						
2-56	Macchina	1,5~2	1,7~2,3	0,17~0,22	1,4~1,8	0,14~0,18
4-40	Macchina	3~4	3,5~4,5	0,34~0,44	2,8~3,6	0,27~0,35
6-32	Macchina	6~10	7~11,5	0,68~1,13	5,6~9,2	0,55~0,9
8-32	Macchina	10~15	11,5~17	1,13~1,66	9,2~14	0,9~1,37
10-32	Macchina	16~24	18,5~28	1,81~2,74	15~22	1,47~2,16
1/4-20	Macchina	35~46	40~53	3,92~5,2	32~42	3,14~4,11
1/4-20	Testa esagonale	57~77	66~89	6,47~8,73	53~71	5,2~6,96
5/16-18	Testa esagonale	119~158	137~182	13,43~17,85	110~145	10,77~14,21
3/8-16	Testa esagonale	205~274	237~316	23,24~30,99	190~253	18,63~24,82
7/16-14	Testa esagonale	338~451	390~521	38,24~51,09	312~416	30,59~40,79
1/2-13	Testa esagonale	515~686	595~792	58,35~77,66	476~634	46,68~62,17

## 4.7 Ispezione dell'installazione e messa in servizio

### 4.7.1 Controllo delle condizioni ambientali

Voce	Stato	Remark
Temperatura ambiente		
Umidità ambiente		
Parasole		Si consiglia di proteggere dalla luce solare quando la temperatura ambiente è superiore a 40°C
Tettuccio anti-pioggia		Consigliato per una migliore esperienza di ricarica e manutenzione nei giorni di pioggia.
Altitudine di installazione		< 2000 m (6560 piedi)
Circolazione dell'aria / correnti d'aria		
Livello di polvere		
Misure anti-vandalismo		

### 4.7.2 Verifica e preparazione dell'infrastruttura esterna

Voce	Stato	Remark
Cablaggi e terminali di ingresso		Tipo/ Lunghezza/ Sezione trasversale
Chiave e serratura dello sportello dell'armadio		
Viti di fissaggio		Tipologia / N.
MCCB (interruttore scatolato)		La corrente nominale di MCCB deve essere pari o superiore a 125A, 4 porte (per filo L1,L2,L3,N)
Dispositivo di corrente differenziale		La corrente residua RDC massima dell'interruttore differenziale non deve superare i 30 mA
Capacità dell'energia elettrica in ingresso		
Configurazione dell'energia elettrica in ingresso		Wye
Resistenza di messa a terra		<10Ω
Sistema di messa a terra		TN/TT
Tensione e frequenza della rete elettrica		
Qualità della connessione di rete		Wi-Fi, 3G/4G > -65dBm

## 4.7.3 Controllo EVSE - Statico (non alimentato)

Voce	Stato	Remark
Aspetto		Nessuna ammaccatura, ruggine o graffio
Etichettatura e segnali di avvertimento		
Elenco del contenuto della confezione (accessori)		
Robustezza dei cablaggi in ingresso e connessione		Fare riferimento alla sezione 3.5.5 Tabella dei requisiti della coppia delle viti



### AVVERTENZA!

Un collegamento non corretto del conduttore di terra dell'EVSE può comportare il pericolo di scosse elettriche. Assicurarsi che l'EVSE sia correttamente collegato a terra prima di metterlo sotto tensione.

## 4.7.4 Controllo EVSE - Accensione

Voce	Stato	Remark
Accensione		
Schermo acceso		
Rumore acustico		
Display e funzioni dello schermo		
Visualizzazione corretta dell'ora		
Qualità della connessione di rete		
Funzionamento e rumore delle ventole di raffreddamento		
Indicatori di stato LED		
Impostazione EVSE		
Versione di H.W. e F.W.		
Controllo remoto e monitoraggio		
Connessione al server backend		
Qualità della connessione di rete		Wi-Fi , 3G/4G > -65dBm



#### 4.7.5 Elenco dei controlli di manutenzione - Carica

Voce	Stato	Remark
Autorizzazione utente -RFID		
Autorizzazione utente -Altri.		
Tempo di attesa del controllo della connessione		
Lettura di ogni voce del display		
Lettura della temperatura		
Prova di ricarica completa		Lettura della temperatura
Funzione del blocco elettronico		
Flusso d'aria e rumore della ventola di raffreddamento		
Caricamento registro di ricarica (log)		
Controllo remoto e monitoraggio		

#### 4.7.6 Controllo EVSE - Pulsante di accensione del sistema

Voce	Stato	Remark
Pulsante di arresto di emergenza e ripristino		<p>Impostare lo stato di carico nominale e premere il pulsante di arresto di emergenza: il caricatore dovrebbe arrestarsi immediatamente.</p> <ol style="list-style-type: none"> <li>1. Il caricatore arresta la ricarica e l'allarme quando viene premuto il pulsante di arresto di emergenza.</li> <li>2. Quando il pulsante viene rilasciato e la presa di carica viene estratta, l'EVSE torna in stato di standby.</li> </ol>

## 5. Impostazione di rete

### 5.1 Impostazioni della rete Wi-Fi

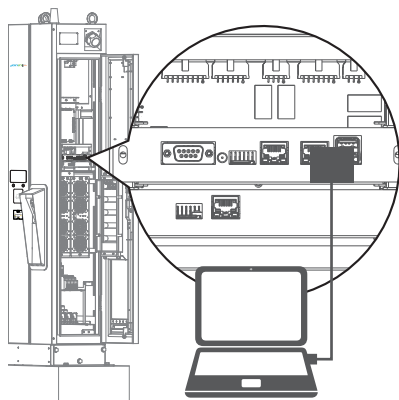

- Laptop con interfaccia RJ45.
- Collegare il cavo RJ45 dal laptop alla porta RJ45 del caricatore.
- Impostare i parametri nel Webservice.
- La porta del connettore RJ45 di ingresso è destinata al tecnico per la manutenzione.

Utilizzare il seguente indirizzo IP:

Indirizzo IP:

Subnet mask:

Default gateway:

#### Step 1.

Prima di aprire il browser web, accedere alle impostazioni di rete per impostare l'IP statico IPV4 su 192.168.1.1 nel PC

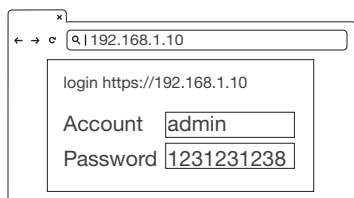

#### Step 2.

Aprire il browser dei servizi web, digitare l'indirizzo IP del caricatore "192.168.1.10" nella barra dell'URL per accedere alla pagina web del caricatore.

- Account: admin
- Password: 1231231238

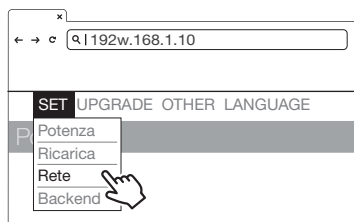

#### Step 3.

SET -> Network.

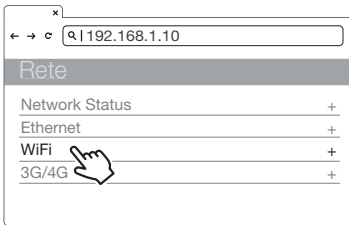

#### Step 4.

Selezionare il modulo Wi-Fi  
 Selezionare le modalità Wi-Fi e inserire SSID e Password in base all'applicazione; se non occorrono, mantenere le impostazioni predefinite.

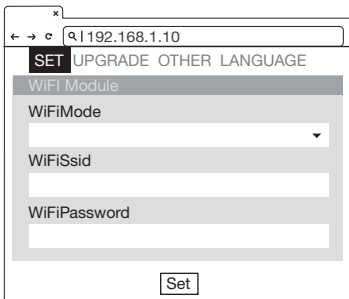

Impostazione Wi-Fi	Descrizione
Wi-Fi SSID	Service Set Identifier, SSID
Wi-Fi Password	Password di accesso al Wi-Fi
Wi-Fi Dhcp Server	Server DHCP del Wi-Fi
Wi-Fi Dhcp Client	Client DHCP del Wi-Fi
Wi-Fi Ip Address	Indirizzo IP Wi-Fi
Wi-Fi Submask Address	Indirizzo submask Wi-Fi
Wi-Fi Gateway Address	Indirizzo gateway Wi-Fi



**AVVERTENZA:** A causa delle diverse condizioni ambientali, si consiglia di effettuare il test del segnale di rete dei moduli Wi-Fi e 4G prima dell'installazione. Il valore RSSI (Received Signal Strength Indication) deve essere superiore a -65 dBm. Se è inferiore a questo valore, potrebbe registrarsi una qualità anomala della connessione Wi-Fi o 4G o la disconnessione a causa dell'influenza di interferenze esterne nell'ambiente.

## 5.2 Impostazione 3G/4G

### 5.2.1 Installazione della scheda SIM

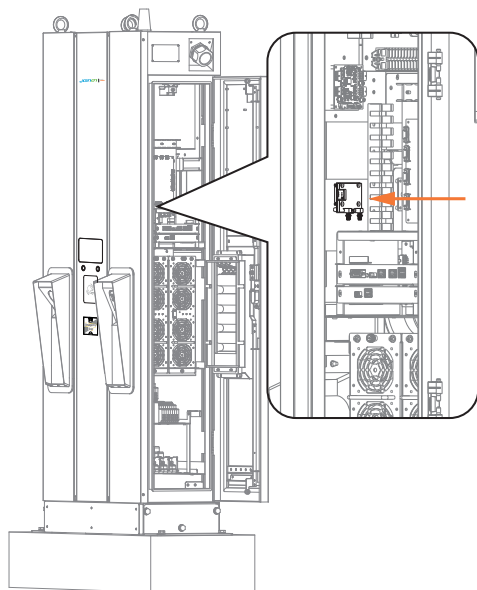

#### Step 1.

Aprire sportello sul lato destro. È possibile vedere il modulo 4G/Wi-Fi all'interno dell'armadio.

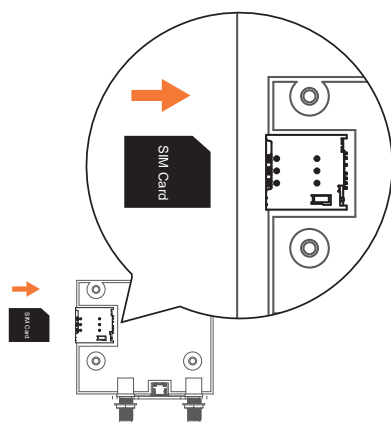

#### Step 2.

Prima di inserire la scheda micro SIM 3G/4G nel vassoio, il PIN della scheda SIM deve essere disabilitato, assicurarsi che i contatti dorati siano rivolti verso il basso e che la parte tagliata sia posizionata nell'angolo in alto a destra. Prestare attenzione: il vassoio potrebbe danneggiarsi se si inserisce la scheda SIM nella direzione sbagliata.

## 5.2.2 Impostazione e attivazione del modulo 3G/4G.

### Step 1.

- Contattare il fornitore della SIM per ottenere l'APN, l'ID PPP e la password.
- \*Nota: l'ID PPP e la password possono dipendere dal fornitore di SIM.
- Aprire la pagina web del caricatore e accedere.

### Step 2.

SET -> Network.

### Step 3.

- Rete -> 3G/4G Modulo per inserire le informazioni corrispondenti in APN, Chap Pap Id e Chap Pap Pwd.
- Contattare il fornitore della SIM per ottenere l'APN, l'ID PPP e la password, se necessario.
- Fare clic su "Imposta" per terminare il processo di configurazione. Il 3G/4G sarà attivato a breve.

TelcomApn	Impostazione APN
Chap Pap Id	Autenticazione dell'ID di accesso
Chap Pap Pwd	Autenticazione della password di accesso

## 5.3 Impostazione dell'ora

**Impostazione automatica:** L'ora viene regolata automaticamente quando il caricatore si connette a Internet.

Server dell'ora:

- [time.windows.com](http://time.windows.com)
- [cn.ntp.org.cn](http://cn.ntp.org.cn)
- [tock.stdtime.gov.tw](http://tock.stdtime.gov.tw)

Nota: firewall e ambiente di rete possono influenzare la connessione del server dell'ora

**Impostazione manuale:**

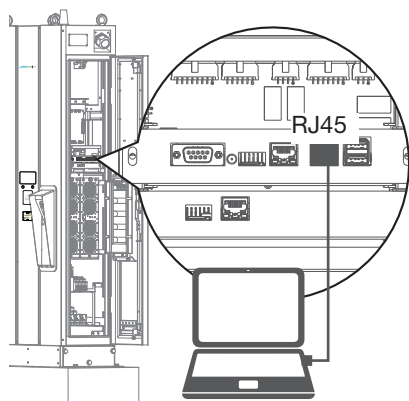

### Step 1.

- Laptop con interfaccia RJ45.
- Collegare il cavo RJ45 dal laptop alla porta RJ45 del caricatore.
- Impostare i parametri nel Webservice.
- La porta del connettore RJ45 di ingresso è destinata al tecnico per la manutenzione.

Utilizzare il seguente indirizzo IP:

Indirizzo IP:

Subnet mask:

Default gateway:

### Step 2.

Prima di aprire il browser web, accedere alle impostazioni di rete per impostare l'IP statico IPV4 su 192.168.1.1 nel PC

### Step 3.

Aprire il browser dei servizi web, digitare l'indirizzo IP del caricatore "192.168.1.10" nella barra dell'URL per accedere alla pagina web del caricatore.

- Account: admin
- Password: 1231231238

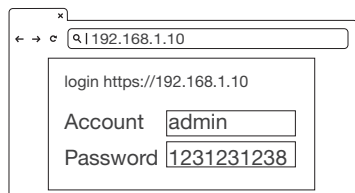

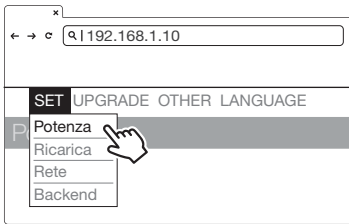

**Step 4.**  
SET -> Network.

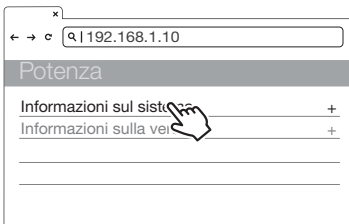

**Step 5.**  
Fare clic su "Informazioni sul sistema".

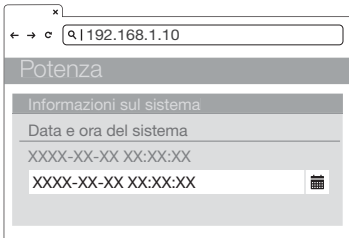

**Step 6.**  
Fare clic su data e ora del sistema.  
Fare clic sul pulsante del calendario a destra per impostare l'ora corrente.

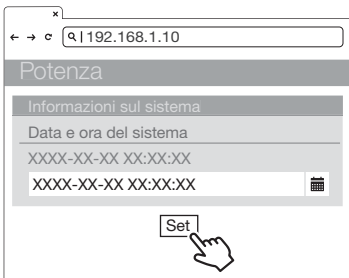

**Step 7.**  
Al termine dell'impostazione, fare clic su SET e attendere che venga visualizzata la finestra di completamento dell'impostazione.

## 6. Processo di funzionamento

### 6.1 Sequenza operativa

- Inizializzazione del sistema
- Autorizzazione dell'utente
- Inserimento del connettore di carica
- Preparazione alla ricarica
- In carica
- Carica terminata
- Messaggi di stato

### 6.2 Procedura operativa

#### 6.2.1 Inizializzazione del sistema

- Quando il caricatore è acceso, viene visualizzata la pagina di inizializzazione “Stazione di ricarica”.
- Dopo l'accensione e l'inizializzazione del sistema, sullo schermo appare l'immagine seguente.
- Il processo di inizializzazione dura circa 2 minuti, quindi viene visualizzata la pagina iniziale.



Pagina di inizializzazione



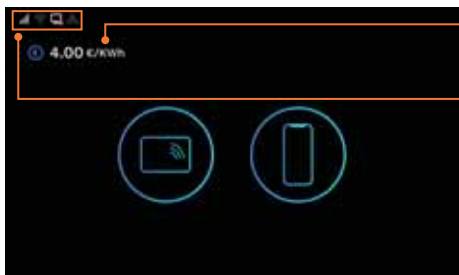

Home Page

Unità e valuta se la funzione di fatturazione locale è abilitata

- Stato backend Ethernet



Connessione



Condizione di errore

- Stato del Wi-Fi



Connessione



Condizione di errore

- Stato 3G/4G



Connessione



Condizione di errore

- Stato backend OCPP



Connessione



Condizione di errore

## 6.2.2 Autorizzazione dell'utente

- Dopo l'inizializzazione del sistema, lo schermo rimarrà nella pagina iniziale, come illustrato di seguito.
- Utilizzare la tessera RFID o l'applicazione mobile per autorizzare l'uso dell'EVSE.

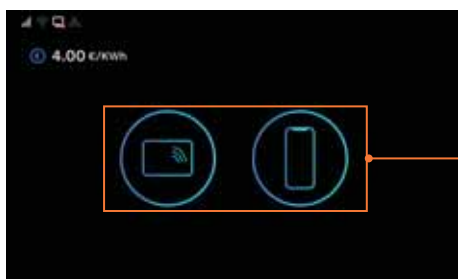

Home Page

Metodo di autorizzazione dell'utente: RFID e APP mobile.

- I metodi non autorizzati vengono visualizzati più scuri sullo schermo se disabilitati.

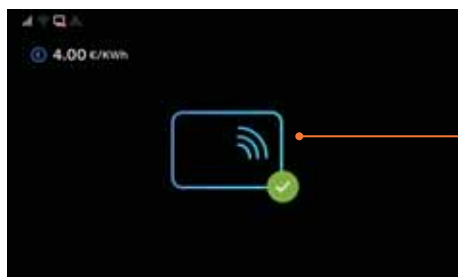

Utente che autorizza



Utente autorizzato.



Autorizzazione non riuscita

## 6.2.3 Inserimento del connettore di carica

- Dopo l'autorizzazione, lo schermo chiederà all'utente di inserire il connettore di carica nella presa di ricarica EV, come illustrato di seguito.
- Prendere il connettore di carica dal supporto del cavo di carica e collegarlo alla presa di carica EV. Il caricatore rileva automaticamente il tipo di connettore di carica.
- L'avvio del processo richiede normalmente meno di 10 secondi dopo il completamento della connessione fisica del connettore di carica all'ingresso di ricarica. Per terminare questa sessione, premere il pulsante destro per tornare alla pagina iniziale



Pagina del collegamento della presa

Premere il pulsante destro per terminare la sessione di ricarica e tornare alla pagina iniziale.



Il connettore sinistro avrà sempre la priorità di carica quando si collegano 2 connettori contemporaneamente.

## 6.2.4 Preparazione alla ricarica

- Dopo l'autorizzazione e il processo di collegamento, il caricatore inizierà a comunicare con il veicolo e lo schermo mostrerà la pagina di preparazione come illustrato di seguito.



Informazioni sul connettore di carica selezionato

Pagina di preparazione

## 6.2.5 In carica

- Lo schermo mostrerà la pagina di ricarica come illustrato di seguito, una volta che il caricatore è entrato nella fase di pronto per la ricarica.



SOC batteria EV

Mostra il connettore selezionato in uso

Area informazioni di ricarica

Durata della carica,

Potenza di carica

Energia

Pagina della ricarica

Premere il pulsante sinistro per selezionare le informazioni sul connettore del caricatore. Se abilitato, premere il pulsante destro per interrompere la sessione di ricarica, altrimenti l'icona del pulsante destro non sarà visibile e al suo posto apparirà un'icona RFID.

# I-FAST COMPACT STATION

---

- Quando la batteria è completamente carica o raggiunge il limite dell'impostazione, la carica si interrompe automaticamente e passa alla fase successiva.

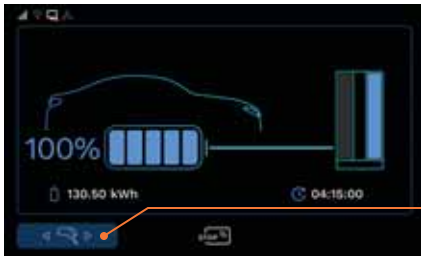

Premere il pulsante sinistro per selezionare il connettore del caricatore che l'utente desidera arrestare.

- L'utente può anche selezionare l'RFID per interrompere la ricarica.



Se abilitato, premere il pulsante destro per interrompere la sessione di ricarica, altrimenti l'icona del pulsante destro non sarà visibile e al suo posto apparirà un'icona RFID.

## 6.2.6 Carica terminata



- Al termine della carica, il sistema di carica mostrerà la pagina di riepilogo della carica, come illustrato di seguito, e il connettore di carica si sbloccherà automaticamente.
- Scollegare il connettore di carica dalla presa di carica del veicolo elettrico e rimettere il connettore di carica nel supporto del cavo di carica.
- Lo schermo tornerà alla pagina iniziale o alla pagina di ricarica dell'altro connettore di carica se viene scollegato dal connettore di carica.
- Durante la ricarica simultanea, lo schermo passa alla pagina di ricarica dell'altro connettore se uno dei due viene scollegato.



Energia di carica

Durata della carica

Pagina di riepilogo della carica

## 6.2.7 Messaggi di stato

- Quando si verificano problemi con questo caricatore o con il processo di carica, sullo schermo viene visualizzato un codice di stato come illustrato di seguito. Seguire la tabella di ricerca guasti per risolvere il problema.



Codice di stato

## 6.3 Ricerca guasti

- In caso di errori durante il processo di carica, seguire le istruzioni della tabella.
- In alternativa, collegare l'EVSE a Internet e contattare il fornitore dell'EVSE per ulteriori istruzioni.
- Fornire le informazioni EVSE tra cui numero di serie, nome del modello, codice di stato, comportamento e tempi di guasto e collegare EVSE a Internet per la diagnostica e l'aggiornamento da remoto.
- In caso di emergenza, premere il pulsante di arresto di emergenza per interrompere immediatamente la carica.

### 6.3.1 Guida alla ricerca guasti per l'utente finale

Quando si verifica un errore di carica, l'utente può eliminare lo stato di errore seguendo i seguenti passaggi.

ambientali	Guida alla ricerca guasti
Schermo nero	Rivolgersi al proprio rivenditore.
Blocco della schermata di avvio o di servizio	Rivolgersi al proprio rivenditore.
Lettura della tessera non riuscita	<ol style="list-style-type: none"><li>1. Tessera RFID non valida o credito insufficiente.</li><li>2. Guasto del lettore di tessere o altri guasti; rivolgersi al proprio rivenditore.</li></ol>
La pagina di indicazione ritorna dall'inserimento del cavo alla selezione	<ol style="list-style-type: none"><li>1. Assicurarsi che la selezione del cavo di carica sia corretta</li><li>2. Assicurarsi che il cavo di carica sia stato inserito completamente e che il pulsante della presa di carica non possa essere premuto.</li><li>3. Controllare l'indicatore o il misuratore della porta di carica se la funzione di carica non è riuscita.</li><li>4. Riprovare con altri caricatori. Se la situazione rimane invariata e il veicolo non è in grado di caricarsi, inviare il veicolo in assistenza.</li><li>5. Se il cavo di ricarica o la guida di controllo non sono funzionanti, rivolgersi al proprio rivenditore.</li></ol>

ambientali	Guida alla ricerca guasti
<p>La pagina di indicazione passa direttamente dalla preparazione della carica all'addebito</p>	<ol style="list-style-type: none"> <li>1. Scollegare il cavo di ricarica e riprovare.</li> <li>2. Controllare l'indicatore o il misuratore della porta di carica EV per verificare se il limite di carica previsto è stato raggiunto o terminato prima del tempo di carica predefinito.</li> <li>3. Guidare il veicolo per alcuni metri e tornare indietro, quindi riprovare.</li> <li>4. Rivolgersi al proprio rivenditore.</li> </ol>
<p>La pagina di indicazione passa direttamente dalla preparazione della carica all'addebito</p>	<ol style="list-style-type: none"> <li>1. Scollegare il cavo di ricarica e riprovare.</li> <li>2. Controllare l'indicatore o il misuratore della porta di carica EV per verificare se il limite di carica previsto è stato raggiunto o terminato prima del tempo di carica predefinito.</li> <li>3. Guidare il veicolo per alcuni metri e tornare indietro, quindi riprovare.</li> <li>4. Rivolgersi al proprio rivenditore.</li> </ol>
<p>Bloccato sulla pagina di SOC 100% o 0% senza ricarica</p>	<ol style="list-style-type: none"> <li>1. Controllare l'indicatore o il misuratore della porta di carica EV, per verificare se la carica è completa, il limite di carica previsto è stato raggiunto o se la carica è stata interrotta prima del tempo predefinito.*</li> <li>2. Scollegare il cavo di ricarica e riprovare.</li> <li>3. Rivolgersi al proprio rivenditore.</li> </ol>
<p>La carica è stata completata ma il caricatore non si è sbloccato dall'EV</p>	<ol style="list-style-type: none"> <li>1. Sbloccare l'EV, premere il pulsante del coperchio della porta di carica HV e provare a scollegare nuovamente*.</li> <li>2. Accendere e spegnere l'interruttore di avvio, quindi provare a scollegare nuovamente .</li> <li>3. Bloccare le porte dell'EV e sbloccarle, quindi provare a scollegare nuovamente.</li> <li>4. Spegnerne il condizionatore dell'EV, quindi provare a scollegare nuovamente.</li> <li>5. Sbloccare con l'interruttore di sblocco manuale EV.</li> <li>6. Se non c'è lo sblocco manuale, spegnere o resettare il caricatore.</li> <li>7. Contattare la società o il rivenditore dell'EV.</li> </ol>

## 6.3.2 Ricerca guasti - Nessun codice di stato

ambientali	Guida alla ricerca guasti
Schermo nero	<ol style="list-style-type: none"><li>1. Alimentazione di ingresso errata o errore di collegamento, alimentare correttamente e ripristinare l'alimentazione.</li><li>2. Alimentazione ausiliaria del caricatore, display o altri guasti. Rivolgersi al proprio rivenditore.</li></ol>
Blocco della schermata di avvio o di servizio	<ol style="list-style-type: none"><li>1. Il sistema è in fase di aggiornamento o di auto-verifica, attendere.</li><li>2. In caso di altri guasti del caricatore, ripristinare l'alimentazione o riavviare il caricatore.</li><li>3. Rivolgersi al proprio rivenditore.</li></ol>
Lettura della tessera non riuscita	<ol style="list-style-type: none"><li>1. Tessera RFID non valida o credito insufficiente.</li><li>2. Contattare il personale di gestione per verificare la connessione Internet tra il caricatore e il server backend.</li><li>3. La scansione del codice o l'autorizzazione del backend non è riuscita; contattare il personale di gestione.</li><li>4. Guasto del lettore di tessere o altri guasti; rivolgersi al proprio rivenditore.</li></ol>
La pagina di indicazione ritorna dall'inserimento del cavo alla selezione	<ol style="list-style-type: none"><li>1. Assicurarsi che la selezione del cavo di carica sia corretta.</li><li>2. Assicurarsi che il cavo di carica sia stato inserito completamente e che il pulsante della presa di carica non possa essere premuto.</li><li>3. Controllare l'indicatore o il misuratore della porta di carica se la funzione di carica non è riuscita.</li><li>4. Riprovare con altri caricatori. Se la situazione rimane invariata e il veicolo non è in grado di caricarsi, inviare il veicolo in assistenza.</li><li>5. La procedura di controllo del caricatore non è riuscita. Spegnerne e riavviare il caricatore.</li><li>6. Se il cavo di ricarica o la guida di controllo non sono funzionanti, rivolgersi al proprio rivenditore.</li></ol>



ambientali	Guida alla ricerca guasti
La pagina di indicazione passa direttamente dalla preparazione della carica all'addebito	<ol style="list-style-type: none"> <li>1. Scollegare il cavo di ricarica e riprovare.</li> <li>2. Controllare l'indicatore o il misuratore della porta di carica EV per verificare se il limite di carica previsto è stato raggiunto o terminato prima del tempo di carica predefinito. *</li> <li>3. Guidare il veicolo per alcuni metri e tornare indietro, quindi riprovare.</li> <li>4. L'handshaking del caricatore non è riuscito, resettare o spegnere e riavviare il caricatore.</li> <li>5. Rivolgersi al proprio rivenditore.</li> </ol>
Bloccato sulla pagina di SOC 100% o 0% senza ricarica	<ol style="list-style-type: none"> <li>1. Controllare l'indicatore o il misuratore della porta di carica EV, per verificare se la carica è completa, il limite di carica previsto è stato raggiunto o se la carica è stata interrotta prima del tempo predefinito.*</li> <li>2. Scollegare il cavo di ricarica e riprovare.</li> <li>3. Il caricamento dei messaggi dell'EV non è riuscito. Spegnerne e riavviare il caricatore.</li> <li>4. Rivolgersi al proprio rivenditore.</li> </ol>
La carica è stata completata ma il caricatore non si è sbloccato dall'EV	<ol style="list-style-type: none"> <li>1. Sbloccare l'EV, premere il pulsante del coperchio della porta di carica HV e provare a scollegare nuovamente la spina. *</li> <li>2. Accendere e spegnere l'interruttore di avvio, quindi provare a scollegare nuovamente .</li> <li>3. Bloccare le porte dell'EV e sbloccarle, quindi provare a scollegare nuovamente.</li> <li>4. Spegnerne il condizionatore dell'EV, quindi provare a scollegare nuovamente.</li> <li>5. Sbloccare con l'interruttore di sblocco manuale EV.</li> <li>6. Se non c'è lo sblocco manuale, spegnere o resettare il caricatore.</li> <li>7. Contattare la società o il rivenditore dell'EV.</li> </ol>

\*Ogni modello di EV prevede condizioni di ricarica e metodi di rilascio della presa di carica diversi, fare riferimento al manuale utente.

### 6.3.3 (011-XXX) Ricerca guasti - Codice di errore

011-XXX contiene parti del caricatore o un messaggio di errore di connessione; scollegare il connettore di carica, spegnere l'alimentazione, ricollegare la parte interessata e quindi accendere l'unità. Se viene visualizzato lo stesso codice di errore, la manutenzione deve essere eseguita da un tecnico qualificato. Rivolgersi al proprio rivenditore.

## 6.3.4 Ricerca guasti - Modulo codice di avviso

Codice di stato	ambientali	Metodi di ricerca guasti
012200 ↓ 012214	Tensione d'ingresso anomala	<ol style="list-style-type: none"> <li>1. La ricarica può essere attivata dopo la regolare alimentazione della rete elettrica.</li> <li>2. Controllare l'alimentazione in ingresso o spegnere e riavviare il caricatore.</li> <li>3. Rivolgersi al proprio rivenditore.</li> </ol>
012223 ↓ 012232	Temperatura anomala dell'ambiente o dei dispositivi	<ol style="list-style-type: none"> <li>1. Mantenere l'ingresso e l'uscita del flusso d'aria liberi o rimuovere le fonti di calore; la ricarica verrà attivata dopo il raffreddamento.</li> <li>2. Malfunzionamento della protezione contro la sovratemperatura o dispositivi che superano il limite di temperatura. Rivolgersi al proprio rivenditore.</li> </ol>
012241 ↓ 012244	Rete esterna scollegata	<ol style="list-style-type: none"> <li>1. L'applicazione Autorizza non è al momento disponibile, passare all'applicazione RFID o ad altre autorizzazioni.</li> <li>2. Per l'ispezione della rete, contattare il personale di gestione della rete.</li> </ol>
012251	L'interruttore di emergenza è premuto	<ol style="list-style-type: none"> <li>1. Rilasciare l'interruttore di emergenza ruotandolo; la ricarica verrà attivata dopo la cancellazione del codice di avviso. (Nel frattempo, se viene visualizzata la pagina di servizio, ruotare l'interruttore, spegnere e riavviare il caricatore)</li> <li>2. Rivolgersi al rivenditore o spegnere e riavviare il caricatore.</li> </ol>
012252	Lo sportello dell'armadio è stato aperto	<ol style="list-style-type: none"> <li>1. Chiudere lo sportello dell'armadio, la ricarica verrà attivata dopo la rimozione del codice di avviso.</li> <li>2. Il sensore di apertura della porta si è spostato, avvitare il sensore in posizione fissa.</li> <li>3. Mal funzionamento del sensore di apertura della porta, contattare il rivenditore per ulteriori istruzioni.</li> </ol>
012304	Errore di comunicazione tra l'alimentazione e l'armadio della presa di carica	<ol style="list-style-type: none"> <li>1. Assicurarsi che il collegamento del cavo Ethernet tra gli armadi sia affidabile.</li> <li>2. Se non c'è una luce verde fissa sull'armadio, resettarlo.</li> <li>3. Per ulteriori istruzioni, rivolgersi al rivenditore.</li> </ol>

### **6.3.5 (013-XXX) Ricerca guasti - Codice messaggio dal caricatore**

Il codice 013-XXX contiene messaggi di impostazione, manutenzione o suggerimenti di riferimento; in genere non vi è alcun impatto sulla ricarica. Caricare con la procedura generale e contattare il proprio rivenditore.

### **6.3.6 (023-XXX) Ricerca guasti - Codice messaggio dall'EV**

023-XXX contiene messaggi da parte dell'EV, che significano errore di comunicazione o di procedura di carica; questi errori causano l'impossibilità di procedere alla carica o allo scollegamento del cavo. Consultare il manuale del veicolo per la configurazione della ricarica o la procedura di backup, quindi eliminare lo stato di guasto seguendo i passaggi indicati o contattare il personale di gestione del caricatore.

- 1) Scollegare il cavo di ricarica e attendere altri 5 secondi. Inserire completamente il cavo di ricarica con un "clic" e riprovare la procedura di ricarica.
- 2) Scollegare il cavo di ricarica, provare con l'altro o con il caricatore.
- 3) Scollegare il cavo di ricarica, allontanare il veicolo per alcuni metri e tornare indietro, fermare il veicolo, scollegare la chiave e riprovare.
- 4) Dopo aver scollegato il cavo di ricarica, verificare se la modalità di ricarica e il limite di tempo sono stati attivati.
- 5) Se il processo di ricarica non può essere avviato e il misuratore o l'indicatore di ricarica EV mostrano uno stato anomalo o messaggi di errore, consultare il manuale d'uso del veicolo per la ricerca guasti.
- 6) Dopo aver scollegato il cavo di ricarica, contattare il personale di gestione per spegnere e riavviare il caricatore e riprovare.
- 7) Se la ricarica è terminata ma il cavo di ricarica non può essere scollegato, seguire il manuale d'uso del veicolo, premere il pulsante di rilascio (sul veicolo o sul telecomando) o l'interruttore di sblocco manuale. Se tutti questi metodi non sono disponibili, si prega di contattare il personale di gestione per spegnere e riavviare il caricatore.

# I-FAST COMPACT STATION

Codice di stato	ambientali	Metodi di ricerca guasti
23758	Errore di procedura del codice di feedback lato EV	<ol style="list-style-type: none"> <li>1. Scollegare il cavo di ricarica, rilasciare il limite di ricarica lato EV e riprovare.</li> <li>2. Seguire i punti 1~7 per la ricerca guasti.</li> </ol>
23809	Il caricatore ha perso il primo messaggio dell'EV	<ol style="list-style-type: none"> <li>1. Il cavo di ricarica non è bloccato dal lato EV, si prega di scollegare e collegare completamente il cavo di ricarica con un "clic".</li> <li>2. Seguire i punti 1~7 per la ricerca guasti</li> </ol>
23814	Feedback di handshaking lato EV non corretto	<ol style="list-style-type: none"> <li>1. Scollegare il cavo di ricarica, riavviare il BMS sul lato EV e riprovare.</li> <li>2. Seguire i punti 1~7 per la ricerca guasti.</li> </ol>
23844	Time out della comunicazione V2G lato EV	<ol style="list-style-type: none"> <li>1. Scollegare il cavo di ricarica, riavviare il BMS sul lato EV e riprovare.</li> <li>2. Seguire i punti 1~7 per la ricerca guasti.</li> </ol>
23847	Time out del test di isolamento del cavo di ricarica	<ol style="list-style-type: none"> <li>1. Scollegare il cavo di ricarica e riprovare.</li> <li>2. Scollegare il cavo di ricarica, riavviare il caricatore e riprovare.</li> </ol>
23889	L'interferenza di rumore o la carica terminata dal lato EV causano un errore di stato della guida di controllo	<ol style="list-style-type: none"> <li>1. Scollegare il cavo di ricarica, riavviare il BMS sul lato EV e riprovare.</li> <li>2. Seguire i punti 1~7 per la ricerca guasti.</li> </ol>
23891	Il caricatore non è pronto	<ol style="list-style-type: none"> <li>1. Scollegare il cavo di ricarica, attendere altri 5 secondi e riprovare.</li> <li>2. Scollegare il cavo di ricarica, riavviare il caricatore e riprovare.</li> </ol>
23983	La ricarica è stata interrotta da una richiesta sconosciuta da parte di	<ol style="list-style-type: none"> <li>1. Controllare se l'obiettivo o il tempo di ricarica sono limitati.</li> <li>2. Seguire le indicazioni di funzionamento dell'EV per la ricerca guasti.</li> <li>3. Scollegare il cavo di ricarica, riavviare il BMS sul lato EV e riprovare.</li> </ol>

### 6.3.7 (033-XXX) Ricerca guasti-Codice messaggio da Rete caricatore

033-XXX contiene i messaggi del server di controllo del caricatore che esegue il controllo remoto intelligente. Seguire la procedura a distanza o contattare il personale di gestione per organizzare la ricarica.

Codice di stato	ambientali	Metodi di ricerca guasti
033900 033901 033902	Backend momentaneamente disconnesso	<ol style="list-style-type: none"> <li>1. L'autorizzazione dell'app non è al momento disponibile, si prega di passare all'autorizzazione RFID o ad altri tipi di autorizzazione.</li> <li>2. Contattare il personale di gestione per verificare la connettività del server backend.</li> <li>3. Se non è possibile ripristinare la connessione dopo il riavvio del router o dell'AP, riavviare gli armadi principali/secondari.</li> <li>4. Se non è possibile ripristinare la connessione dopo il riavvio dell'armadio principale/secondario, spegnere l'intero caricatore e riavviare.</li> <li>5. Rivolgersi al proprio rivenditore.</li> </ol>
033903	Avvio della ricarica tramite comando remoto	<ol style="list-style-type: none"> <li>1. Autorizzazione remota superata, collegare il cavo di ricarica per la ricarica.</li> <li>2. Contattare il personale di gestione per ulteriori istruzioni.</li> </ol>
033904	Arresto della carica tramite comando remoto	<ol style="list-style-type: none"> <li>1. La carica soddisfa il tempo di impostazione, i Watt-ora o la quantità, la carica termina con il comando remoto.</li> <li>2. Contattare il personale di gestione per ulteriori istruzioni.</li> </ol>
033905	Riavvio tramite comando remoto	<ol style="list-style-type: none"> <li>1. Il processo di ripristino e mantenimento del caricatore è stato eseguito tramite comando remoto e la carica è terminata.</li> <li>2. Contattare il personale di gestione per ulteriori istruzioni.</li> </ol>

## 6.4 Codici di stato

\*Per il codice di stato più recente, visitare il nostro sito Web.

(V0.48)

Codice di stato	Descrizione
011001	Fusibile di uscita CHAdeMO bruciato
011002	Fusibile di uscita CCS bruciato
011003	Fusibile di uscita GB bruciato
011004	Autotest RCD/CCID non riuscito
011005	Saldatura contattore di ingresso AC 1
011006	Guasto di pilotaggio del contattore di ingresso AC 1
011007	Saldatura contattore di ingresso AC 2
011008	Guasto di pilotaggio del contattore di ingresso AC 2
011009	Uscita AC a relè di saldatura
011010	Guasto di pilotaggio del relè di uscita AC
011011	Saldatura del relè di uscita CHAdeMO
011012	Guasto di pilotaggio del relè di uscita CHAdeMO
011013	Saldatura del relè di uscita CCS
011014	Guasto di pilotaggio del relè di uscita CCS
011015	Saldatura del relè di uscita GB
011016	Guasto di pilotaggio del relè di uscita GB
011017	Sensore di temperatura del connettore AC rotto
011018	Sensore di temperatura del connettore CHAdeMO rotto
011019	Sensore di temperatura del connettore CCS rotto
011020	Sensore di temperatura del connettore GB rotto
011021	Modulo WiFi rotto
011022	Modulo 3G/4G rotto
011023	Modulo di alimentazione ausiliaria rotto
011024	Modulo di controllo relè/smart box rotto
011025	Guasto del blocco del connettore CHAdeMO
011026	Guasto del blocco del connettore GB
011027	Guasto del blocco del connettore AC
011028	Modulo CHAdeMO rotto
011029	Modulo CCS rotto

Codice di stato	Descrizione
011030	Modulo GBT rotto
011031	Modulo PSU rotto
011032	Modulo RCD/CCID rotto
011033	Errore di impostazione della corrente di uscita massima
011034	Guasto dell'otturatore
011035	Modulo Ble rotto
011036	Guasto dell'interruttore rotante
011037	Guasto livello dell'acqua del refrigerante liquido CCS
011038	Sensore di temperatura del refrigeratore rotto
011039	Saldatura relè in parallelo
011040	Guasto di pilotaggio del relè di uscita in parallelo
012200	Ingresso L1 OVP del sistema
012201	Ingresso L2 OVP del sistema
012202	Ingresso L3 OVP del sistema
012203	Ingresso L1 del sistema UVP
012204	Ingresso L2 del sistema UVP
012205	Ingresso L3 del sistema UVP
012206	Ingresso PSU L1 OVP
012207	Ingresso PSU L2 OVP
012208	Ingresso PSU L3 OVP
012209	Ingresso PSU L1 UVP
012210	Ingresso PSU L2 UVP
012211	Ingresso PSU L3 UVP
012212	Caduta in ingresso del sistema L1
012213	Caduta in ingresso del sistema L2
012214	Caduta in ingresso del sistema L3
012215	Uscita AC del sistema OVP
012216	Uscita L1 AC del sistema OCP
012217	Uscita CHAdeMO di sistema OVP
012218	Uscita CHAdeMO del sistema OCP
012219	Uscita CCS di sistema OVP
012220	Uscita CCS di sistema OCP

# I-FAST COMPACT STATION

---

Codice di stato	Descrizione
012221	Uscita GB di sistema OVP
012222	Uscita GB di sistema OCP
012223	Sistema ambiente/ingresso OTP
012224	Punto critico del sistema OTP
012225	PSU ambiente/ingresso OTP
012226	PSU punto critico OTP
012227	Modulo di alimentazione ausiliaria OTP
012228	Scheda relè/smart box OTP
012229	Connettore CHAdeMO OTP
012230	Connettore CCS OTP
012231	Connettore GB OTP
012232	Connettore AC OTP
012233	Scatto RCD/CCID
012234	Scatto CHAdeMO GFD
012235	Scatto CCS GFD
012236	Scatto GB GFD
012237	Scatto SPD
012238	Scatto dell'interruttore principale
012239	Scatto dell'interruttore dell'alimentazione ausiliaria
012240	Guasto di comunicazione con l'alimentatore
012241	Errore di comunicazione del modulo WiFi
012242	Errore di comunicazione del modulo 3G/4G
012243	Errore di comunicazione del modulo RFID
012244	Errore di comunicazione del modulo Bluetooth
012245	Errore di comunicazione del modulo LCM
012246	Errore di comunicazione del modulo di alimentazione ausiliaria
012247	Errore di comunicazione tra il controllo a relè e la smart box
012248	Errore di comunicazione del modulo CCS
012249	Errore di comunicazione del modulo CHAdeMO
012250	Errore di comunicazione del modulo GBT
012251	Arresto di emergenza
012252	Sportello aperto



Codice di stato	Descrizione
012253	Malfunzionamento della ventola del sistema
012254	Mancata creazione della memoria di condivisione
012255	Inizializzazione CSU fallita
012256	Guasto di terra AC
012257	Guasto autotest MCU
012258	Guasto autotest del relè
012259	Timeout rilevamento guasti a terra CHAdEMO (GFD)
012260	Timeout rilevamento guasti a terra CCS (GFD)
012261	Timeout rilevamento guasti a terra GB (GFD)
012262	Cortocircuito dell'uscita L1 CA del sistema
012263	ID duplicato PSU
012264	Cortocircuito dell'uscita dell'alimentatore
012265	Scarica dell'alimentatore anomala
012266	Spegnimento lato DC dell'alimentatore
012267	Allarme guasto alimentatore
012268	Allarme di protezione dell'alimentatore
012269	Allarme guasto ventola PSU
012270	Ingresso PSU UVP
012271	Ingresso PSU OVP
012272	Stato PSU WalkIn
012273	Potenza limitata allo Stato PSU
012274	Ripetizione dell'ID PSU
012275	Corrente fortemente irregolare PSU
012276	Ingresso trifase dell'alimentatore inadeguato
012277	Squilibrio di alimentazione trifase dell'alimentatore
012278	Spegnimento lato Ffc dell'alimentatore
012279	Risorsa PSU NO
012280	Autotest fallito a causa di un guasto alla comunicazione della scheda relè
012281	Autotest fallito a causa di un guasto alla comunicazione della scheda ventole
012282	Autotest fallito a causa di un guasto primario alla comunicazione
012283	Autotest fallito a causa di un guasto alla comunicazione di Chademoboard

# I-FAST COMPACT STATION

Codice di stato	Descrizione
012284	Autotest fallito a causa di un guasto alla comunicazione della scheda CCS
012285	Autotest fallito a causa di un guasto del contatto CA
012286	Autotest fallito a causa della comunicazione di un guasto all'alimentatore
012287	Autotest fallito a causa della mancata corrispondenza del nome del modello
012288	Uscita CCS UVP
012289	Uscita Chademo UVP
012290	Uscita GBT UVP
012291	Autotest fallito a causa di un errore di comunicazione della scheda GBT
012292	Autotest fallito a causa della comunicazione del guasto AC
012293	Autotest fallito a causa di un guasto alla comunicazione della scheda LED
012294	Ingresso AC ovp
012295	Ingresso AC uvp
012296	Rilevamento guasti a terra CHAdEMO - avviso
012297	Rilevamento guasti a terra CCS - avviso
012298	Rilevamento guasti a terra GB - avviso
012299	Uscita L2 AC del sistema OCP
012300	Uscita L3 AC del sistema OCP
012301	Cortocircuito dell'uscita L2 CA del sistema
012302	Cortocircuito dell'uscita L3 CA del sistema
012303	Avviso di livello dell'acqua del refrigeratore di liquidi CCS
012304	scollegato dall'armadio
012305	Timeout comunicazione misuratore
012306	Il dip switch dell'alimentatore potrebbe essere errato
012307	Guasto Psu : Infy => Fusibile bruciato, UU => OVP interno Pfc
012308	Guasto Psu : Infy => Guasto comunicazione Pfc e Dcdc UU => guasto comunicazione Pfc e Dcdc
012309	Guasto Psu : Infy => Squilibrio tensione bus UU => Squilibrio tensione di uscita Dc
012310	Guasto Psu : Infy => Sovratensione bus UU => Sito Ac OVP
012311	Guasto Psu : Infy => Tensione bus anomala UU => Sito Ac UVP
012312	Guasto Psu : Infy => Sottotensione bus UU => UVP interno Pfc
012313	Guasto Psu : Infy => Perdita di fase in ingresso UU => Da Dc a Dc non funziona

Codice di stato	Descrizione
012314	Guasto Psu : Infy => Ventola a piena velocità UU => La ventola non funziona
012315	Guasto Psu : Infy => Limite di potenza della temperatura, UU => env OTP, Pfc OTP, relè di uscita rotto, Dc OTP
012316	Guasto Psu : Infy => Limite di potenza Ac UU => OVP Ac e spegnimento
012317	Guasto Psu : Infy => guasto Eeprom Dcdc, UU => guasto da Dc a Dc
012318	Guasto Psu : Infy => Guasto Eeprom Pfc UU => Pfc rotto
012319	Sovratensione Psu Dcdc
012320	Uscita CHAdeMO del sistema UCP
012321	Uscita CCS del sistema UCP
012322	Uscita GBT del sistema UCP
012323	Uscita del sistema Chiller OTP
012324	Il connettore 1 rileva una tensione anomala sulla linea di uscita
012325	Il connettore 2 rileva una tensione anomala sulla linea di uscita
012326	L'attività di sistema è interrotta
012327	Ingresso DC del sistema ovp
012328	Ingresso DC del sistema uvp
012329	Guasto Psu : Infy => Psu può avere un guasto di comunicazione UU =>
012330	Guasto Psu : Infy => Psu da Dc a Dc OTP UU => env UTP
012331	Guasto Psu : Infy => Psu da Dc a Dc OVP UU => uscita Dc OVP
012332	Tubo refrigerante OTP
012333	Guasto Psu : Infy => ingresso DC ovp (fase OVP) UU => uscita Dc UVP
012343	Autotest del sensore di inclinazione fallito
012344	Timeout della comunicazione IC del misuratore
012345	Errore negativo del pilota
012346	Errore di comunicazione Psu con CSU
012347	AC: Errore di comunicazione della condivisione dell'alimentazione locale (lo slave si scollega dal master)
012348	Guasto dell'allarme del refrigeratore
012349	
012350	
012351	
012352	Timeout della comunicazione del sistema di pagamento

# I-FAST COMPACT STATION

---

Codice di stato	Descrizione
012353	Collegamento contatore Slave interrotto
012354	Errore del tempo di sincronizzazione del misuratore
012355	Errore di avvio della transazione del misuratore
012356	Errore nella transazione di arresto del misuratore
012357	Errore di acquisizione delle transazioni Ocmf del misuratore
013600	Arresto normale della carica da parte dell'utente
013601	Tempo di ricarica scaduto
013602	Sostituire il filtro dell'aria del sistema
013603	Raggiunti i tempi massimi di connessione CHAdeMO.
013604	Raggiunti i tempi massimi di inserimento del CCS.
013605	Raggiunti i tempi massimi di inserimento in GB.
013606	Raggiunti i tempi massimi di collegamento AC.
013607	Aggiornamento firmware CSU non riuscito
013608	Aggiornamento firmware del modulo CHAdeMO non riuscito
013609	Aggiornamento firmware del modulo CCS non riuscito
013610	Aggiornamento firmware del modulo GB non riuscito
013611	Aggiornamento firmware del modulo di alimentazione ausiliaria non riuscito
013612	Aggiornamento firmware del modulo di controllo dei relè non riuscito
013613	Aggiornamento firmware del modulo LCM non riuscito
013614	Aggiornamento firmware del modulo Bluetooth non riuscito
013615	Aggiornamento firmware del modulo WiFi non riuscito
013616	aggiornamento firmware del modulo 3G/4G fallito
013617	Aggiornamento firmware SMR non riuscito
013618	Aggiornamento firmware del modulo RFID non riuscito
013619	configurato da un'unità flash USB
013620	configurato dal backend
013621	configurato da pagina web
013622	disconnesso da Internet tramite Ethernet
013623	disconnesso da Internet attraverso il WiFi
013624	disconnesso da Internet tramite 3G/4G
013625	disconnesso dall'AP attraverso il WiFi
013626	disconnesso dall'APN tramite 3G/4G

Codice di stato	Descrizione
013627	WiFi disattivato (solo caricatore separato)
013628	4G disabilitato (solo caricatore separato)
013629	La quantità di PSU non corrisponde
013630	Riservato
013631	Riservato
023700	Guasto comunicazione EV CHAdeMO
023701	Guasto comunicazione EV CCS
023702	Guasto comunicazione EV GB
023703	AC: guasto pilota
023704	CHAdeMO: malfunzionamento della batteria
023705	CHAdeMO: nessun permesso di ricarica
023706	CHAdeMO: incompatibilità della batteria
023707	CHAdeMO: batteria OVP
023708	CHAdeMO: batteria UVP
023709	CHAdeMO: batteria OTP
023710	CHAdeMO: differenza di corrente della batteria
023711	CHAdeMO: differenza di tensione della batteria
023712	CHAdeMO: posizione di spostamento
023713	CHAdeMO: batteria altro guasto
023714	CHAdeMO: errore del sistema di ricarica
023715	CHAdeMO: ev arresto normale
023716	CHAdeMO: connettore sensore di temperatura rotto
023717	CHAdeMO: guasto al blocco del connettore
023718	CHAdeMO: nessuna ricezione d1 attivo
023719	CHAdeMO: bms k a j in timeout
023720	CHAdeMO: timeout di autorizzazione alla carica del bms
023721	CHAdeMO: attendere il timeout di messa a terra (cortocircuito dell'uscita)
023722	CHAdeMO: timeout attivazione relè bms ev
023723	CHAdeMO: timeout corrente di bms richiesta
023724	CHAdeMO: timeout bms k to j off
023725	CHAdeMO: timeout relè bms ev off
023726	CHAdeMO: adc più di 10v

# I-FAST COMPACT STATION

Codice di stato	Descrizione
023727	CHAdEMO: adc più di 20v
023728	CHAdEMO: carica bms prima dell'arresto
023729	CHAdEMO: il caricatore ottiene il normale arresto cmd
023730	CHAdEMO: il caricatore ottiene arresto di emergenza cmd
023731	CHAdEMO: risultato dell'isolamento non riuscito
023732	CHAdEMO: collegamento mancante della scheda madre
023733	CHAdEMO: tensione di uscita superiore al limite
023734	CHAdEMO: corrente richiesta superiore al limite
023735	CHAdEMO: rich corrente supera capacità bms
023736	CHAdEMO: conteggio carica rimanente fatto
023737	CCS_EVCC_EVErrorCode_FAILED_RESSTemperatureInhibit
023738	CCS_EVCC_EVErrorCode_FAILED_EVShiftPosition
023739	CCS_EVCC_EVErrorCode_FAILED_ChargerConnectorLockFault
023740	CCS_EVCC_EVErrorCode_FAILED_EVRESSMalfunction
023741	CCS_EVCC_EVErrorCode_FAILED_ChargingCurrentdifferential
023742	CCS_EVCC_EVErrorCode_FAILED_ChargingVoltageOutOfRange
023743	CCS_EVCC_EVErrorCode_FAILED_ChargingSystemIncompatibility
023744	CCS_EVCC_EVErrorCode_FAILED_EmergencyEvent
023745	CCS_EVCC_EVErrorCode_FAILED_Breaker
023746	CCS_EVCC_EVErrorCode_FAILED_NoData
023747	CCS_EVCC_EVErrorCode_FAILED_reserved_by_DIN_A
023748	CCS_EVCC_EVErrorCode_FAILED_reserved_by_DIN_B
023749	CCS_EVCC_EVErrorCode_FAILED_reserved_by_DIN_C
023750	CCS_EVCC_EVErrorCode_FAILED_reserved_by_ISO_1
023751	CCS_EVCC_EVErrorCode_FAILED_reserved_by_ISO_2
023752	CCS_EVCC_EVErrorCode_FAILED_reserved_by_ISO_3
023753	CCS_EVCC_EVErrorCode_FAILED_reserved_by_OEM_1
023754	CCS_EVCC_EVErrorCode_FAILED_reserved_by_OEM_2
023755	CCS_EVCC_EVErrorCode_FAILED_reserved_by_OEM_3
023756	CCS_EVCC_EVErrorCode_FAILED_reserved_by_OEM_4
023757	CCS_EVCC_EVErrorCode_FAILED_reserved_by_OEM_5

Codice di stato	Descrizione
023758	CCS_SECC_ResponseCode_FAILED_SequenceError
023759	CCS_SECC_ResponseCode_FAILED_SignatureError
023760	CCS_SECC_ResponseCode_FAILED_UnknownSession
023761	CCS_SECC_ResponseCode_FAILED_ServiceIDInvalid
023762	CCS_SECC_ResponseCode_FAILED_Payment SelectionInvalid
023763	CCS_SECC_ResponseCode_FAILED_IdentificationSelectionInvalid
023764	CCS_SECC_ResponseCode_FAILED_ServiceSelectionInvalid
023765	CCS_SECC_ResponseCode_FAILED_CertificateExpired
023766	CCS_SECC_ResponseCode_FAILED_CertificateNotYetValid
023767	CCS_SECC_ResponseCode_FAILED_CertificateRevoked
023768	CCS_SECC_ResponseCode_FAILED_NoCertificateAvailable
023769	CCS_SECC_ResponseCode_FAILED_CertChainError
023770	CCS_SECC_ResponseCode_FAILED_CertValidationError
023771	CCS_SECC_ResponseCode_FAILED_CertVerificationError
023772	CCS_SECC_ResponseCode_FAILED_ContractCanceled
023773	CCS_SECC_ResponseCode_FAILED_ChallengeInvalid
023774	CCS_SECC_ResponseCode_FAILED_WrongEnergyTransferMode
023775	CCS_SECC_ResponseCode_FAILED_WrongChargeParameter
023776	CCS_SECC_ResponseCode_FAILED_ChargingProfileInvalid
023777	CCS_SECC_ResponseCode_FAILED_TariffSelectionInvalid
023778	CCS_SECC_ResponseCode_FAILED_EVSEPresentVoltageTooLow
023779	CCS_SECC_ResponseCode_FAILED_PowerDeliveryNotApplied
023780	CCS_SECC_ResponseCode_FAILED_MeteringSignatureNotValid
023781	CCS_SECC_ResponseCode_FAILED_NoChargeServiceSelected
023782	CCS_SECC_ResponseCode_FAILED_ContactorError
023783	CCS_SECC_ResponseCode_FAILED_CertificateNotAllowedAtThisEVSE
023784	CCS_SECC_ResponseCode_FAILED_GAChargeStop
023785	CCS_SECC_ResponseCode_FAILED_AlignmentError
023786	CCS_SECC_ResponseCode_FAILED_ACDError
023787	CCS_SECC_ResponseCode_FAILED_AssociationError
023788	CCS_SECC_ResponseCode_FAILED_EVSEChargeAbort

# I-FAST COMPACT STATION

Codice di stato	Descrizione
023789	CCS_SECC_ResponseCode_FAILED_NoSupportedApp-Protocol
023790	CCS_SECC_ResponseCode_FAILED_ContractNotAccepted
023791	CCS_SECC_ResponseCode_FAILED_MOUnknown
023792	CCS_SECC_ResponseCode_FAILED_OEM_Prov_CertificateRevoke
023793	CCS_SECC_ResponseCode_FAILED_OEM_SubCA1_CertificateRevoked
023794	CCS_SECC_ResponseCode_FAILED_OEM_SubCA2_CertificateRevoked
023795	CCS_SECC_ResponseCode_FAILED_OEM_RootCA_CertificateRevoked
023796	CCS_SECC_ResponseCode_FAILED_MO_Prov_CertificateRevoked
023797	CCS_SECC_ResponseCode_FAILED_MO_SubCA1_CertificateRevoked
023798	CCS_SECC_ResponseCode_FAILED_MO_SubCA2_CertificateRevoked
023799	CCS_SECC_ResponseCode_FAILED_MO_RootCA_CertificateRevoked
023800	CCS_SECC_ResponseCode_FAILED_CPS_Prov_CertificateRevoked
023801	CCS_SECC_ResponseCode_FAILED_CPS_SubCA1_CertificateRevoked
023802	CCS_SECC_ResponseCode_FAILED_CPS_SubCA2_CertificateRevoked
023803	CCS_SECC_ResponseCode_FAILED_CPS_RootCA_CertificateRevoked
023804	CCS_SECC_ResponseCode_FAILED_reserved_1
023805	CCS_SECC_ResponseCode_FAILED_reserved_2
023806	CCS_SECC_ResponseCode_FAILED_reserved_3
023807	CCS_SECC_ResponseCode_FAILED_reserved_4
023808	CCS_SECC_ResponseCode_FAILED_reserved_5
023809	CCS_SECC_TIMEOUT_SLAC_TT_EVSE_SLAC_init
023810	CCS_SECC_TIMEOUT_SLAC_TP_match_response
023811	CCS_SECC_TIMEOUT_CM_START_ATTEN_CHAR_IND
023812	CCS_SECC_TIMEOUT_SLAC_TT_EVSE_match_MNBC
023813	CCS_SECC_TIMEOUT_SLAC_TP_EVSE_avg_atten_calc



Codice di stato	Descrizione
023814	CCS_SECC_TIMEOUT_SLAC_CM_ATTEN_CHAR_RSP
023815	CCS_SECC_TIMEOUT_SLAC_CM_VALIDATE_REQ_1ST_CM_SLAC_MATCH_REQ
023816	CCS_SECC_TIMEOUT_SLAC_TT_EVSE_assoc_session
023817	CCS_SECC_TIMEOUT_SLAC_TT_EVSE_vald_toggle
023818	CCS_SECC_TIMEOUT_SLAC_CM_MNBC_SOUND_IND
023819	CCS_SECC_TIMEOUT_SLAC_CM_VALIDATE_REQ_2ND_CM_SLAC_MATCH_REQ
023820	CCS_SECC_TIMEOUT_SLAC_reserved_3
023821	CCS_SECC_TIMEOUT_SLAC_reserved_4
023822	CCS_SECC_TIMEOUT_SLAC_reserved_5
023823	CCS_SECC_TIMEOUT_SLACC_SDP_UDP_TT_match_join
023824	CCS_SECC_TIMEOUT_SLACC_SDP_TCP_TT_match_join
023825	CCS_SECC_TIMEOUT_SLACC_SDP_TP_amp_map_exchange
023826	CCS_SECC_TIMEOUT_SLACC_SDP_TP_link_ready_notification
023827	CCS_SECC_TIMEOUT_SLACC_SDP_reserved_1
023828	CCS_SECC_TIMEOUT_SLACC_SDP_reserved_2
023829	CCS_SECC_TIMEOUT_SLACC_SDP_reserved_3
023830	CCS_SECC_TIMEOUT_SLACC_SDP_reserved_4
023831	CCS_SECC_TIMEOUT_SLACC_SDP_reserved_5
023832	CCS_SECC_TIMEOUT_V2G_Msg_Performance_Time_SupportedAppProtocolRes
023833	CCS_SECC_TIMEOUT_V2G_Msg_Performance_Time_SessionSetupRes
023834	CCS_SECC_TIMEOUT_V2G_Msg_Performance_Time_ServiceDiscoveryRes
023835	CCS_SECC_TIMEOUT_V2G_Msg_Performance_Time_ServicePaymentSelectionRes
023836	CCS_SECC_TIMEOUT_V2G_Msg_Performance_Time_ContractAuthenticationRes
023837	CCS_SECC_TIMEOUT_V2G_Msg_Performance_Time_ChargeParameterDiscoveryRes
023838	CCS_SECC_TIMEOUT_V2G_Msg_Performance_Time_PowerDeliveryRes
023839	CCS_SECC_TIMEOUT_V2G_Msg_Performance_Time_CableCheckRes

# I-FAST COMPACT STATION

Codice di stato	Descrizione
023840	CCS_SECC_TIMEOUT_V2G_Msg_Performance_Time_PreChargeRes
023841	CCS_SECC_TIMEOUT_V2G_Msg_Performance_Time_CurrentDemandRes
023842	CCS_SECC_TIMEOUT_V2G_Msg_Performance_Time_WeldingDetectionRes
023843	CCS_SECC_TIMEOUT_V2G_Msg_Performance_Time_SessionStopRes
023844	CCS_SECC_TIMEOUT_V2G_Sequence_Time
023845	CCS_SECC_TIMEOUT_V2G_ReadyToCharge_Performance_Time
023846	CCS_SECC_TIMEOUT_V2G_CommunicationSetup_Performance_Time
023847	CCS_SECC_TIMEOUT_V2G_CableCheck_Performance_Time (Cortocircuito in uscita)
023848	CCS_SECC_TIMEOUT_V2G_CPState_Detection_Time
023849	CCS_SECC_TIMEOUT_V2G_CPOscillator_Retain_Time
023850	CCS_SECC_TIMEOUT_V2G_PreCharge_Performance_Time
023851	CCS_SECC_TIMEOUT_V2G_reserved_2
023852	CCS_SECC_TIMEOUT_V2G_reserved_3
023853	CCS_SECC_TIMEOUT_V2G_reserved_4
023854	CCS_SECC_TIMEOUT_V2G_reserved_5
023855	CCS_CAN_TIMEOUT_TP_GET_EV_TARGET_INFO
023856	CCS_CAN_TIMEOUT_TT_GET_EV_TARGET_INFO
023857	CCS_CAN_TIMEOUT_TP_GET_EV_BATTERY_INFO
023858	CCS_CAN_TIMEOUT_TT_GET_EV_BATTERY_INFO
023859	CCS_CAN_TIMEOUT_TP_EV_STOP_EVENT
023860	CCS_CAN_TIMEOUT_TT_EV_STOP_EVENT
023861	CCS_CAN_TIMEOUT_TP_EVSE_STOP_EVENT
023862	CCS_CAN_TIMEOUT_TT_EVSE_STOP_EVENT
023863	CCS_CAN_TIMEOUT_TP_GET_MISC_INFO
023864	CCS_CAN_TIMEOUT_TT_GET_MISC_INFO
023865	CCS_CAN_TIMEOUT_TP_DOWNLOAD_REQUEST
023866	CCS_CAN_TIMEOUT_TT_DOWNLOAD_REQUEST
023867	CCS_CAN_TIMEOUT_TP_START_BLOCK_TRANSFER
023868	CCS_CAN_TIMEOUT_TT_START_BLOCK_TRANSFER

Codice di stato	Descrizione
023869	CCS_CAN_TIMEOUT_TP_DATA_TRANSFER
023870	CCS_CAN_TIMEOUT_TT_DATA_TRANSFER
023871	CCS_CAN_TIMEOUT_TP_DOWNLOAD_FINISH
023872	CCS_CAN_TIMEOUT_TT_DOWNLOAD_FINISH
023873	CCS_CAN_TIMEOUT_TP_ISOLATION_STATUS
023874	CCS_CAN_TIMEOUT_TT_ISOLATION_STATUS
023875	CCS_CAN_TIMEOUT_TP_CONNECTOR_INFO
023876	CCS_CAN_TIMEOUT_TT_CONNECTOR_INFO
023877	CCS_CAN_TIMEOUT_TT_RTC_INFO
023878	CCS_CAN_TIMEOUT_TP_RTC_INFO
023879	CCS_CAN_TIMEOUT_TP_EVSE_PRECHARGE_INFO
023880	CCS_CAN_TIMEOUT_TT_EVSE_PRECHARGE_INFO
023881	CCS_CAN_TIMEOUT_MSG_Sequence
023882	CCS_CAN_MSG_Unrecognized_CMD_ID
023883	CCS_SECC_DIN_Msg_Decode_Error
023884	CCS_SECC_DIN_Msg_Encode_Error
023885	CCS_SECC_ISO1_Msg_Decode_Error
023886	CCS_SECC_ISO1_Msg_Encode_Error
023887	CCS_SECC_ISO2_Msg_Decode_Error
023888	CCS_SECC_ISO2_Msg_Encode_Error
023889	CCS_SECC_CP_State_Error
023890	CCS_SECC_Unexpected_60V_Before_Charing_Error
023891	CCS_SECC_Not_Ready_For_Charging
023892	CCS_SECC_TIMEOUT_QCA7000_COMM (il codice del firmware di QCA7000 potrebbe non essere ancora installato)
023893	CCS_SECC_FAIL_QCA7000_SETKEY
023894	Riservato
023895	Riservato
023896	Riservato
023897	Riservato
023898	Riservato

# I-FAST COMPACT STATION

Codice di stato	Descrizione
023899	Riservato
023900	GBT_LOS_CC1
023901	GBT_CONNECTOR_LOCK_FAIL
023902	GBT_BATTERY_INCOMPATIBLE
023903	GBT_BMS_BROAA_TIMEOUT
023904	GBT_CSU_PRECHARGE_TIMEOUT
023905	GBT_BMS_PRESENT_VOLTAGE_FAULT
023906	GBT_BMS_VOLTAGE_OVER_RANGE
023907	GBT_BSM_CHARGE_ALLOW_00_10MIN_COUUNTDONE
023908	GBT_WAIT_GROUNDFULT_TIMEOUT
023909	GBT_ADC_MORE_THAN_10V
023910	GBT_ADC_MORE_THAN_60V
023911	GBT_CHARGER_GET_NORMAL_STOP_CMD
023912	GBT_CHARGER_GET_EMERGENCY_STOP_CMD
023913	GBT_ISOLATION_RESULT_FAIL
023914	GBT_MOTHER_BOARD_MISS_LINK
023915	GBT_OUTPUT_VOLTAGE_MORE_THAN_LIMIT
023916	GBT_REQ_CURRENT_MORE_THAN_LIMIT
023917	GBT_OUTPUT_VOLTAGE_MORE_THAN_10_PERCENT
023918	GBT_OUTPUT_VOLTAGE_DIFF_BCS_5_PERCENT
023919	GBT_STOP_ADC_MORE_THAN_10V
023920	ERROR_CODE_GBT_BMS_BROAA_NO_VOLTAGE_TIMEOUT
023921	ERROR_CODE_GBT_BMS_BROAA_TO_BRO00_ERROR
023922	Riservato
023923	Riservato
023924	Riservato
023925	Riservato
023926	Riservato
023927	Riservato
023928	Riservato

Codice di stato	Descrizione
023929	Riservato
023930	GBT_CEM_BHM_TIMEOUT
023931	GBT_CEM_BRM_TIMEOUT
023932	GBT_CEM_BCP_TIMEOUT
023933	GBT_CEM_BRO_TIMEOUT
023934	GBT_CEM_BCL_TIMEOUT
023935	GBT_CEM_BCS_TIMEOUT
023936	GBT_CEM_BSM_TIMEOUT
023937	GBT_CEM_BST_TIMEOUT
023938	GBT_CEM_BSD_TIMEOUT
023939	GBT_CEM_BEM_OTHER_TIMEOUT
023940	GBT_BEM_CRM_TIMEOUT
023941	GBT_BEM_CRMAA_TIMEOUT
023942	GBT_BEM_CTS_CML_TIMEOUT
023943	GBT_BEM_CRO_TIMEOUT
023944	GBT_BEM_CCS_TIMEOUT
023945	GBT_BEM_CST_TIMEOUT
023946	GBT_BEM_CSD_TIMEOUT
023947	GBT_BEM_BEM_OTHER_TIMEOUT
023948	Riservato
023949	Riservato
023950	GBT_BST_SOC_GOAL
023951	GBT_BST_TOTAL_VOLTAGE_GOAL
023952	GBT_BST_CELL_VOLTAGE_GOAL
023953	GBT_BST_GET_CST
023954	GBT_BST_ISOLATION
023955	GBT_BST_OUTPUT_CONNECTOR_OTP
023956	GBT_BST_COMPONEN
023957	GBT_BST_CHARGE_CONNECTOR
023958	GBT_BST_OTP

# I-FAST COMPACT STATION

Codice di stato	Descrizione
023959	GBT_BST_OTHER
023960	GBT_BST_HIGH_V
023961	GBT_BST_CC2
023962	GBT_BST_CURRENT
023963	GBT_BST_VOLTAGE
023964	GBT_GET_BST_NO_REASON
023965	Riservato
023966	Riservato
023967	Riservato
023968	Riservato
023969	Riservato
023970	GBT_BSM_CELL_OVER_VOLTAGE
023971	GBT_BSM_CELL_UNDER_VOLTAGE
023972	GBT_BSM_OVER_SOC
023973	GBT_BSM_UNDER_SOC
023974	GBT_BSM_CURRENT
023975	GBT_BSM_TEMPERATURE
023976	GBT_BSM_ISOLATE
023977	GBT_BSM_OUTPUT_CONNECTOR
023978	
023979	Carica completa CCS_EV
023980	ERROR_CODE_CHADEMO_BMS_CHARGE_ALLOW_ERROR
023981	ERROR_CODE_CHADEMO_OUTPUT_VOLTAGE_MORE_THAN_10_PERCENT
023982	ERROR_CODE_CHADEMO_ADC_LESS_THAN_10V
023983	CCS_STOP da EV per motivo sconosciuto
023984	STOP in base alla condizione dell'EVSE (Config o OCPP)
033900	disconnesso dal backend tramite Ethernet
033901	disconnesso dal backend tramite WiFi
033902	disconnesso dal backend tramite 3G/4G
033903	Avvio remoto della carica tramite backend
033904	Interruzione remota della carica tramite backend

Codice di stato	Descrizione
033905	Reset remoto da backend
033906	Riservato
033907	Riservato
041004	Autotest RCD/CCID non riuscito
041005	Saldatura contattore di ingresso AC 1
041006	Guasto di pilotaggio del contattore di ingresso AC 1
041007	Saldatura contattore di ingresso AC 2
041008	Guasto di pilotaggio del contattore di ingresso AC 2
041009	Uscita AC a relè di saldatura
041010	Guasto di pilotaggio del relè di uscita AC
041017	Sensore di temperatura del connettore AC rotto
041021	Modulo WiFi rotto
041022	Modulo 3G/4G rotto
041023	Modulo di alimentazione ausiliaria rotto
041024	Modulo di controllo relè/smart box rotto
041031	Modulo PSU rotto
041032	Modulo RCD/CCID rotto
041033	Errore di impostazione della corrente di uscita massima
041034	Guasto dell'otturatore
041035	Modulo Ble rotto
041036	Guasto dell'interruttore rotante
042200	Ingresso L1 OVP del sistema
042201	Ingresso L2 OVP del sistema
042202	Ingresso L3 OVP del sistema
042203	Ingresso L1 del sistema UVP
042204	Ingresso L2 del sistema UVP
042205	Ingresso L3 del sistema UVP
042206	Ingresso PSU L1 OVP
042207	Ingresso PSU L2 OVP
042208	Ingresso PSU L3 OVP
042209	Ingresso PSU L1 UVP
042210	Ingresso PSU L2 UVP

# I-FAST COMPACT STATION

---

Codice di stato	Descrizione
042211	Ingresso PSU L3 UVP
042212	Caduta in ingresso del sistema L1
042213	Caduta in ingresso del sistema L2
042214	Caduta in ingresso del sistema L3
042223	Sistema ambiente/ingresso OTP
042224	Punto critico del sistema OTP
042225	PSU ambiente/ingresso OTP
042226	PSU punto critico OTP
042227	Modulo di alimentazione ausiliaria OTP
042228	Scheda relè/smart box OTP
042232	Connettore AC OTP
042233	Scatto RCD/CCID
042237	Scatto SPD
042238	Scatto dell'interruttore principale
042239	Scatto dell'interruttore dell'alimentazione ausiliaria
042240	Guasto di comunicazione con l'alimentatore
042241	Errore di comunicazione del modulo WiFi
042242	Errore di comunicazione del modulo 3G/4G
042244	Errore di comunicazione del modulo Bluetooth
042246	Errore di comunicazione del modulo di alimentazione ausiliaria
042247	Errore di comunicazione tra il controllo a relè e la smart box
042251	Arresto di emergenza
042252	Sportello aperto
042253	Malfunzionamento della ventola del sistema
042254	Mancata creazione della memoria di condivisione
042255	Inizializzazione CSU fallita
042257	Guasto autotest MCU
042258	Guasto autotest del relè
042262	Cortocircuito dell'uscita L1 CA del sistema
042263	ID duplicato PSU
042264	Guasto Psu : Infy => Cortocircuito di uscita UU => Circuito di scaricamento anomalo



Codice di stato	Descrizione
042265	Scarica dell'alimentatore anomala
042266	Spegnimento lato DC dell'alimentatore
042267	Allarme guasto alimentatore
042268	Allarme di protezione dell'alimentatore
042269	Guasto Psu : Infy => Guasto ventola UU => Guasto ventola
042270	Ingresso PSU UVP
042271	Ingresso PSU OVP
042272	Stato PSU WalkIn
042273	Guasto Psu : Infy => Stato a potenza limitata UU => Dc OVP e spegnimento
042274	Guasto Psu : Infy => Ripetizione Id UU => Ripetizione Id
042275	Guasto Psu : Infy => Corrente fortemente irregolare UU => Squilibrio interno Pfc
042276	Ingresso trifase dell'alimentatore inadeguato
042277	Squilibrio di alimentazione trifase dell'alimentatore
042278	Spegnimento lato Ffc dell'alimentatore
042279	Risorsa PSU NO
042280	Autotest fallito a causa di un guasto alla comunicazione della scheda relè
042281	Autotest fallito a causa di un guasto alla comunicazione della scheda ventole
042282	Autotest fallito a causa di un guasto primario alla comunicazione
042283	Autotest fallito a causa di un guasto alla comunicazione di Chademoboard
042284	Autotest fallito a causa di un guasto alla comunicazione della scheda CCS
042285	Autotest fallito a causa di un guasto del contatto CA
042286	Autotest fallito a causa della comunicazione di un guasto all'alimentatore
042287	Autotest fallito a causa della mancata corrispondenza del nome del modello
042291	Autotest fallito a causa di un errore di comunicazione della scheda GBT
042292	Autotest fallito a causa della comunicazione del guasto AC
042293	Autotest fallito a causa di un guasto alla comunicazione della scheda LED

# I-FAST COMPACT STATION

---

Codice di stato	Descrizione
042294	Ingresso AC ovp
042295	Ingresso AC uvp
042299	Uscita L2 AC del sistema OCP
042300	Uscita L3 AC del sistema OCP
042301	Cortocircuito dell'uscita L2 CA del sistema
042302	Cortocircuito dell'uscita L3 CA del sistema
042304	scollegato dal distributore
042305	Timeout comunicazione misuratore
042306	Il dip switch dell'alimentatore potrebbe essere errato
042307	Fusibile Psu bruciato
042308	Guasto di comunicazione tra Pfc e Dcdc Psu
042309	Squilibrio tensione bus Psu
042310	Sovratensione bus Psu
042311	Tensione bus anomala Psu
042312	Bus sotto tensione Psu
042313	Perdita di fase dell'ingresso Psu
042314	Ventola a piena velocità Psu
042315	Limite di potenza della temperatura Psu
042316	Limite di alimentazione Ac Psu
042317	Guasto Eeprom Dcdc Psu
042318	Guasto Eeprom Pfc Psu
042319	Sovratensione Psu Dcdc
042326	L'attività di sistema è interrotta
042327	Ingresso DC ovp
042328	Ingresso DC uvp
043600	Arresto normale della carica da parte dell'utente
043601	Tempo di ricarica scaduto
043602	Sostituire il filtro dell'aria del sistema
043607	Aggiornamento firmware CSU non riuscito
043611	Aggiornamento firmware del modulo di alimentazione ausiliaria non riuscito
043612	Aggiornamento firmware del modulo di controllo dei relè non riuscito
043614	Aggiornamento firmware del modulo Bluetooth non riuscito

Codice di stato	Descrizione
043615	Aggiornamento firmware del modulo WiFi non riuscito
043616	aggiornamento firmware del modulo 3G/4G fallito
043617	Aggiornamento firmware SMR non riuscito
043618	Aggiornamento firmware del modulo RFID non riuscito
043619	configurato da un'unità flash USB
043620	configurato dal backend
043621	configurato da pagina web
043622	disconnesso da Internet tramite Ethernet
043623	disconnesso da Internet attraverso il WiFi
043624	disconnesso da Internet tramite 3G/4G
043625	disconnesso dall'AP attraverso il WiFi
043626	disconnesso dall'APN tramite 3G/4G
043627	WiFi disattivato (solo caricatore separato)
043628	4G disabilitato (solo caricatore separato)
043629	La quantità di PSU non corrisponde

## 7. Manutenzione

### 7.1 Prima della manutenzione

Per soddisfare le norme NFPA-70E, OSHA 1910.333 e altri regolamenti sulla salute/sicurezza, rispettare l'avviso e ottenere il permesso necessario in anticipo come indicato di seguito:

- 1) Disattivare l'alimentazione (lavorare col dispositivo scollegato se possibile)
- 2) Lockout/Tagout (LOTO)
- 3) Permesso di lavoro sotto tensione (terminali di ingresso con alta tensione dopo l'apertura della porta)
- 4) Pianificare intervento/Autorizzazione intervento
- 5) Utilizzare dispositivi di protezione individuale (DPI)
- 6) Condizione e spazi di lavoro sicuri

#### 7.1.1 Elenco dei controlli di manutenzione

Per maggiori dettagli, consultare l'Appendice.

### 7.2 Manutenzione generale

- La soluzione di ricarica DC è raffreddata tramite ventilazione forzata. Tenere il caricatore in un luogo ventilato e non bloccare le prese d'aria della soluzione di ricarica DC.
- Pulire o sostituire regolarmente i filtri dell'aria per garantire il corretto funzionamento della soluzione di ricarica DC.
- L'alloggiamento è stato realizzato con un processo di saldatura e verniciatura superficiale. Occorre mantenere l'esterno sempre pulito. È facile che si arrugginisca se non si mantiene pulito l'esterno, soprattutto in ambienti sensibili alla corrosione. Un leggero arrugginimento non influisce sulle prestazioni del caricatore, ma se sul caricatore è presente ruggine in gran quantità durante o oltre il periodo di garanzia, contattare il venditore locale per ricevere istruzioni.
- Pulire la soluzione di ricarica DC almeno tre volte l'anno e mantenere sempre pulita la parte esterna.
- Pulire l'esterno dell'armadio con un panno umido o un asciugamano di cotone bagnato; utilizzare solo acqua di rubinetto a bassa pressione e detersivi con un livello di PH compreso tra 6 e 8.
- Non applicare getti d'acqua ad alta pressione.
- Non utilizzare detersivi con componenti abrasivi e non utilizzare strumenti abrasivi. I detersivi inadeguati possono rovinare il rivestimento, la verniciatura, la superficie, la luminosità e la durata di tutte le parti esterne.
- In caso di infiltrazione di acqua nella soluzione di ricarica DC, interrompere immediatamente l'alimentazione e contattare il fornitore della soluzione di ricarica DC per la riparazione.
- Assicurarsi che il connettore di carica sia rimesso nel suo alloggiamento dopo la carica per evitare danni.

- In caso di danni al connettore di carica, al cavo di ricarica o al supporto del connettore di ricarica, contattare il fornitore della soluzione di ricarica DC.
- Quando si utilizza la soluzione di ricarica DC, maneggiarla correttamente. Non colpire o graffiare l'armadio o lo schermo.
- Se l'alloggiamento o lo schermo sono rotti, incrinati, aperti o mostrano qualsiasi altra indicazione di danno, contattare il fornitore della soluzione di ricarica DC.



**AVVERTENZA:** Pericolo di scosse elettriche o lesioni. Togliere l'alimentazione al quadro o al centro di carica prima di intervenire sull'apparecchiatura o di rimuovere qualsiasi componente. Non rimuovere i dispositivi di protezione del circuito o qualsiasi altro componente prima di aver spento l'alimentazione.

- Prima di qualsiasi intervento di manutenzione, scollegare l'alimentazione elettrica della soluzione di ricarica DC per assicurarsi che sia separata dall'alimentazione di rete AC. La mancata osservanza di questa precauzione può causare lesioni fisiche o danni all'impianto elettrico e all'unità di ricarica.

**Nota:**

- prima di spegnere l'interruttore principale per iniziare la manutenzione, registrare il numero del codice di stato sul monitor LCD.
- Dopo l'apertura dello sportello di manutenzione o lo spegnimento dell'MCCB del caricatore, il caricatore è ancora pericoloso. È possibile effettuare solo un'ispezione visiva.
- La manutenzione della soluzione di ricarica DC deve essere eseguita esclusivamente da un tecnico qualificato.
- Dopo aver aperto lo sportello anteriore della soluzione di ricarica DC, spegnere l'interruttore principale e l'interruttore ausiliario prima di qualsiasi intervento di manutenzione.
- Sostituire il filtro di ventilazione ogni sei-dodici mesi.
- Verificare ogni mese che le giunzioni di alimentazione principali siano serrate e ruotare i cavi di prova quando l'alimentazione è spenta. Se una delle viti dell'alimentazione principale è allentata, il caricatore si danneggia o i collegamenti producono fumo. Verificare la tabella dei requisiti di coppia delle viti.
- Manutenzione del cavo di ricarica: Non torcere o piegare il cavo di ricarica. Il contatto metallico non deve sbiadire o arrugginire.
- Fornire le informazioni EVSE tra cui numero di serie, nome del modello, codice di stato, sintomi e tempi di guasto e collegare EVSE a Internet prima della diagnostica e dell'aggiornamento da remoto

# **I-FAST COMPACT STATION**

---

## Appendice 1 - Contenuto della confezione

Voce	Descrizione	N.	Remark
1	EVSE	1	
2	Foglio di avvertenza multilingue	1	
3	Schema di cablaggio	1	
4	Dichiarazione di conformità	1	
5	Tessera RFID	2	
6	Chiave della porta	1	
7	Bulloni in plastica impermeabili	4	
8	Coperchio della base	2	

## Appendice 2 - Elenco dei controlli di manutenzione preventiva

N.	Voce	Descrizione	6 mesi	1° anno	2° anno	3° anno	4° anno	5° anno
1	Manutenzione preventiva		I	I	I	I	I	I
2	Ispezione dell'aspetto esteriore	Ispezione visiva dell'aspetto esteriore	I	I	I	I	I	I
3	Ventola del sistema	Controllare che la ventola sia pulita e che giri senza intoppi	I	I	I	R	I	I
4	Filtro aria	Filtro aria, ingresso e uscita dell'aria puliti	I	I	R	I	R	I
5	Cavo di ricarica	Aspetto pulito	I	I	I	R	I	I
6	PCBA	Sezione visibile pulita	--	I	I	I	I	R
7	SPD	Controllo indicazione stato SPD	I	I	I	I	I	R
8	Coppia di serraggio dei bulloni di uscita CC	Controllo della coppia di serraggio dei bulloni	--	I	I	I	I	I
9	Coppia dei bulloni di ingresso AC	Controllo della coppia di serraggio dei bulloni	--	I	I	I	I	I
10	Display LCD	Controllo nitidezza del display e retroilluminazione	--	I	I	I	I	R
11	Pulsante di selezione	Spia luminosa e controllo del funzionamento	--	I	I	I	I	R
12	Lettore RFID	Verifica di funzionamento	--	I	I	I	I	R
13	Pulsante d'arresto d'emergenza	Verifica di funzionamento	--	I	I	I	I	R
14	Interruttore e RCD	Verifica di funzionamento	--	I	I	I	I	R
15	Alimentazione ausiliaria	Nessun requisito di manutenzione	--	--	--	--	--	R
16	Modulo PSU	Nessun requisito di manutenzione	--	--	--	--	--	R

### Nota:

L'utente può decidere l'intervallo di tempo per la sostituzione del filtro in base alle condizioni ambientali.

I: Ispezione consigliata

R: Sostituzione consigliata

--: Non è necessaria manutenzione o dipende dalla situazione



## CONTENT

<b>Introduction</b> .....	<b>93</b>
<b>Features</b> .....	<b>93</b>
<b>Applications</b> .....	<b>93</b>
<b>1. Basic User Interface</b> .....	<b>94</b>
<b>2. Specifications</b> .....	<b>95</b>
<b>2.1 Product Specification</b> .....	<b>95</b>
<b>2.2 GWJ912xx Version Description</b> .....	<b>98</b>
<b>2.3 LED Indication and Operation Status</b> .....	<b>99</b>
<b>2.4 Dimensions</b> .....	<b>100</b>
<b>2.5 Direction of cooling Airflow</b> .....	<b>100</b>
<b>2.6 Meter Display (Optional)</b> .....	<b>101</b>
<b>3. Device delivery and storage</b> .....	<b>102</b>
<b>3.1 Delivery</b> .....	<b>102</b>
<b>3.2 Device Identification</b> .....	<b>102</b>
<b>3.3 Damage during transport</b> .....	<b>102</b>
<b>3.4 Storage</b> .....	<b>102</b>
<b>4. Installation Instruction</b> .....	<b>104</b>
<b>4.1 Before installation</b> .....	<b>104</b>
<b>4.2 Grounding and Safety Requirement</b> .....	<b>110</b>
<b>4.3 Installing the sensor board for safe disabling (optional)</b> .....	<b>112</b>
<b>4.4 Unpack the Charger</b> .....	<b>116</b>
<b>4.5 Recommended Tools for Installation and Inspection</b> .....	<b>120</b>
<b>4.6 Installation Procedure</b> .....	<b>121</b>
<b>4.7 Installation Inspection &amp; Commissioning</b> .....	<b>129</b>
<b>5. Network Setting</b> .....	<b>132</b>
<b>5.1 Wi-Fi Network Setting</b> .....	<b>132</b>
<b>5.2 3G/4G Setting</b> .....	<b>134</b>
<b>5.3 Time settings</b> .....	<b>136</b>

# **I-FAST COMPACT STATION**

---

<b>6. Operation Process .....</b>	<b>138</b>
<b>6.1 Operating Sequence .....</b>	<b>138</b>
<b>6.2 Operating Procedure.....</b>	<b>138</b>
<b>6.3 Troubleshooting.....</b>	<b>144</b>
<b>6.4 Status Codes.....</b>	<b>152</b>
<b>7. Maintenance .....</b>	<b>174</b>
<b>7.1 Before Maintenance .....</b>	<b>174</b>
<b>7.2 General Maintenance.....</b>	<b>174</b>
<b>Appendix 1 - Package List .....</b>	<b>177</b>
<b>Appendix 2 - Preventive Maintenance Check List.....</b>	<b>178</b>

## Introduction

The DC Charging Solution is the top choice to power battery electric vehicles (BEV) and plug-in hybrid electric vehicles (PHEV). It is designed for quick charging in both public and private locations, such as retail and commercial parking spaces, fleet charging stations, highway service areas, workplace, residence, etc.

The DC Charging Solution has the advantage of easy installation. The wall-mounted design realizes flexible and cost-effective installation for different types of locations. The DC Charging Solution also has network communication capability. It is able to connect with remote network systems and provide drivers of electric cars real-time information, such as charging progress and billing information. The DC Charging Solution has a clear user interface with function buttons, safety certifications and an excellent waterproof and dust proof design to provide the best choice for outdoor environments.

## Features

- Installation easy and flexible.
- Offers customers the convenience of start/stop charging control from an authorized RFID smart card or mobile APP (available upon request).
- Built according to the latest industry standards for DC charging.
- Carries an outdoor rating capable of withstanding solid and liquid intrusions in outdoor settings making the unit more stable and highly reliable.
- Provides a high-contrast, screen interface with multi-function buttons.

## Applications

- Public and Private Parking Areas
- Community Parking Areas
- Parking Areas of Hotels, Supermarkets and Shopping Malls
- Workplace Parking Areas
- Charging Stations
- Highway Rest Areas

## 1. Basic User Interface

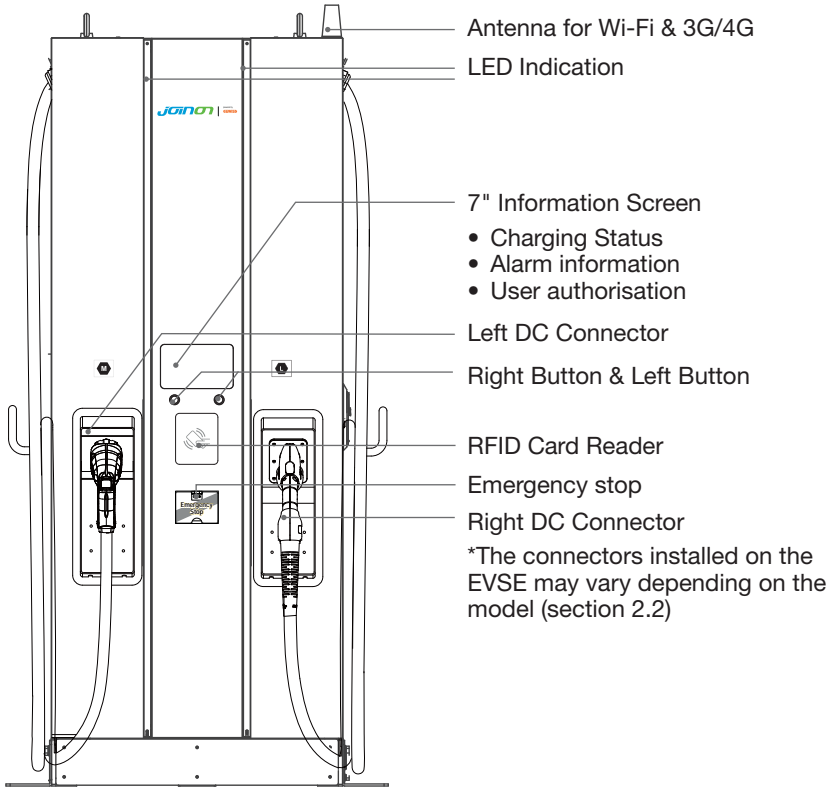

### Notice:

According to EN-17186 requirement, this document lays down harmonized identifiers for power supply for electric road vehicles. The requirements in this standard are to complement the informational needs of users regarding the compatibility between the EV charging stations, the cable assemblies and the vehicles that are placed on the market. The identifier is intended to be visualized at EV charging stations, on vehicles, on cable assemblies, in EV dealerships and in consumer manuals as described (For CE model).

## 2. Specifications

### 2.1 Product Specification

Model Name		GWJ912xx Series
AC INPUT	Voltage Rating	** DC 60KW 380-415Vac ( $\pm 15\%$ )
	Max. Input Current	118A
	Electrical Distribution	3P+ N+ PE (Wye configuration)
	Power Grid System	TN/TT
	Frequency	50/60Hz
	Max. Input Power	65 kVA (60kW)
	Power Factor	> 0.99
	Efficiency	> 94%, at optimize V/I point
	SCCR	25kA
DC OUTPUT	Output Voltage Range	DC 150 ~ 950V (CCS) DC 150 ~ 500V (CHAdEMO) DC 150 ~ 750 (GB/T)
	Maximum Output Current	** CCS 120A@150Vdc ~ 500Vdc ** CHAdEMO 120A@150Vdc ~ 500Vdc ** GB/T 120A@150Vdc ~ 500Vdc
	Maximum Output Power	DC 60kW

# I-FAST COMPACT STATION

Model Name		GWJ912xx Series
	Simultaneously output mode	0%, 50%, 100% *Each connector will get 50% output power when plug in simultaneously; And one connector will get 100% when another connector finish the charging session or only this connector is plugged in.
	Voltage Accuracy	±2%
	Current Accuracy	±2%
Electrical Isolation	Isolation between Input and Output	
Standby Power	< 100W	
Communication	External	Ethernet, Wi-Fi and 3G or 4G
	Internal	CAN / RS485
Input Protection	OVP, OCP, OPP, OTP, UVP, RCD, SPD	
Output Protection	SCP, OCP, OVP, LVP, OTP, IMD	
Internal Protection	OTP, AC Contactor Detection, DC Contactor Detection, Fuse Detection	
Load Management	Via OCPP 1.6 JSON	
User Interface & Control	Display	7-inch LCD
	Button	Right push-button: select the charging connector. Left Button : Home / Stop charge
	User Authentication	<b>RFID:</b> support ISO 14443A/B, ISO 15693, FeliCa Lite-S (RCS966), <b>OCPP Backend:</b> APP, Mobile Payment
	Backend Support	OCPP 1.6 JSON

Model Name		GWJ912xx Series
Environmental Conditions	Operation Temperature	-30°C to 50°C (-22°F to 122°F), derating from 50°C (122°F) and above
	Storage Temperature	-40°C to 70°C (-40°F to 158°F)
	Relative Humidity	5%~95% RH, non-condensing
	Altitude	≤ 2000m (6560 ft)
Regulations	CE model Safety	IEC 61851-1, IEC 61851-23
	CE model EMI/EMC	IEC 61851-21-2
	Charging Interface	CHAdEMO Ver 1.2 CCS DIN 70121 GB/T 27930 ISO15118:2020/Q4
Mechanical Specifications	Dimensions (WxDxH)	700 x 331 x 1800 mm (28 x 13 x 71 inches)
	Weight (typ.)	< 235 kg (518 lbs);
	Charging Connector	Refer to Chapter 2.2 Table
	Cooling	Forced Air
	Ingression Protection	IP55
	Anti-vandalism	IK10, excluding LCD & RFID cover

# I-FAST COMPACT STATION

## 2.2 GWJ912xx Version Description

The products in the series GWJ912xx are available in different versions depending on the charging connectors. The table below shows the available combinations: the corresponding position of the charging connectors are indicated from left to right when facing the charger.

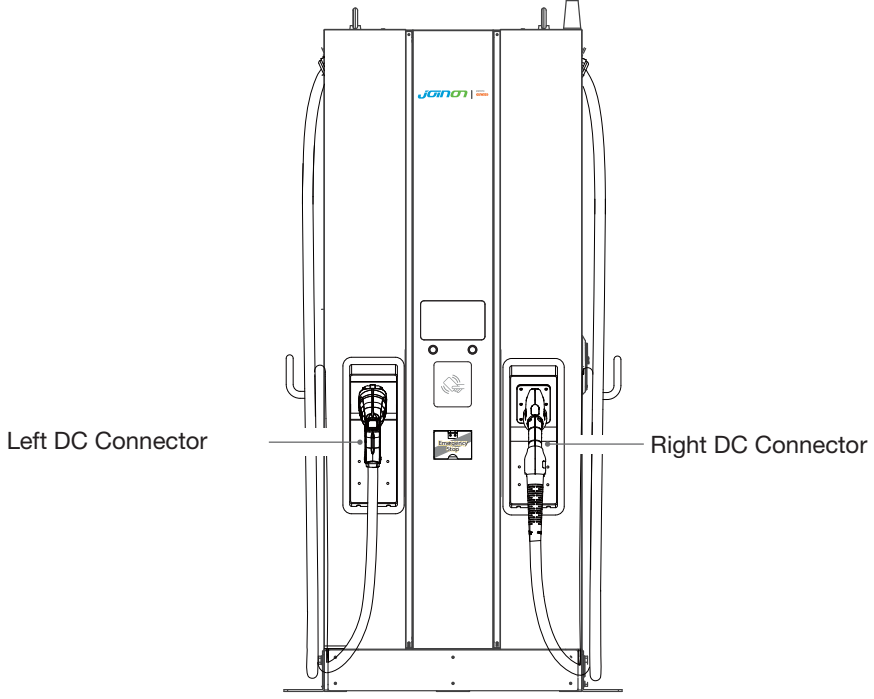

Code	Left Connector	Right Connector	Description
GWJ9122W	CCS2	CCS2	Standard version
GWJ9122M	CCS2	CCS2	Equipped with MID meters
GWJ9122P	CCS2	CCS2	Equipped with POS for payment
GWJ9122F	CCS2	CCS2	Equipped with MID meters + POS
GWJ9123W	CCS2	CHAdeMO	Standard version
GWJ9123M	CCS2	CHAdeMO	Equipped with MID meters
GWJ9123P	CCS2	CHAdeMO	Equipped with POS for payment
GWJ9123F	CCS2	CHAdeMO	Equipped with MID meters + POS



Code	Left Connector	Right Connector	Description
GWJ9126W	CCS2	GBT	Standard version
GWJ9126M	CCS2	GBT	Equipped with MID meters
GWJ9126P	CCS2	GBT	Equipped with POS for payment
GWJ9126F	CCS2	GBT	Equipped with MID meters + POS
GWJ9126Y	CCS2	GBT	Standard version
GWJ9122Y	CCS2	CCS2	Standard version
GWJ9123Y	CCS2	ChaDemo	Standard version
GWJ9122D	CCS2	CCS2	Eichrecht version + POS
GWJ9122E	CCS2	CCS2	Eichrecht version
GWJ9123D	CCS2	ChaDemo	Eichrecht version + POS
GWJ9123E	CCS2	ChaDemo	Eichrecht version

## 2.3 LED Indication and Operation Status

**\*Left LED for Left Connector,  
Right LED for Right Connector**

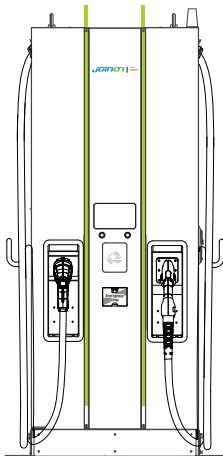

Standby

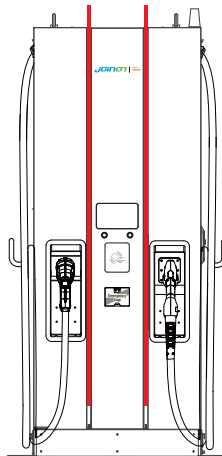

Fault

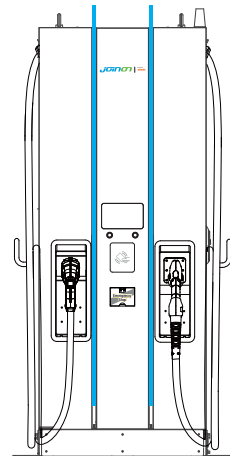

Charging

Status \ LED	Left Indicator	Right Indicator
Standby	Green	Green
Fault	Red	Red
Charging	Blue	Blue

# I-FAST COMPACT STATION

## 2.4 Dimensions

Main Size of Charger: (Unit: mm)

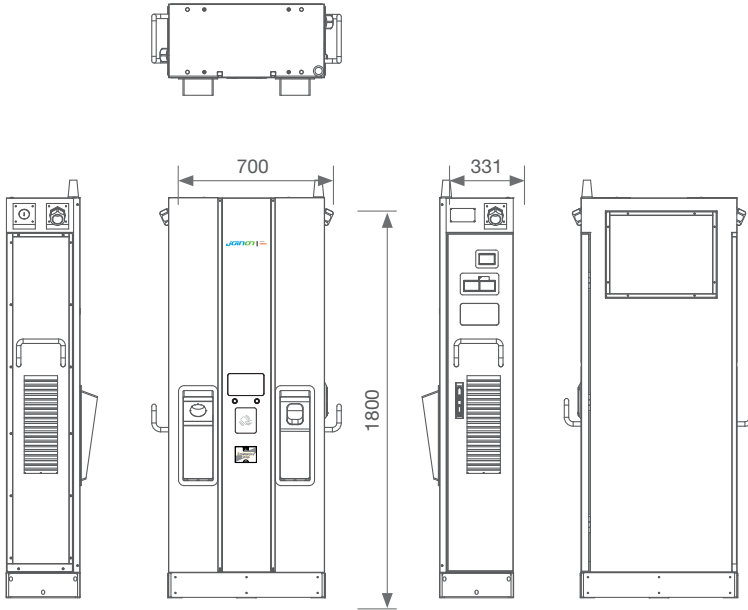

## 2.5 Direction of cooling airflow

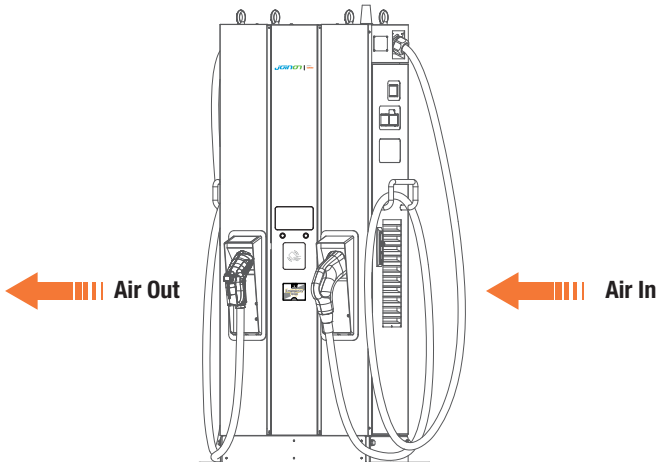

## 2.6 Meter Display (Optional)

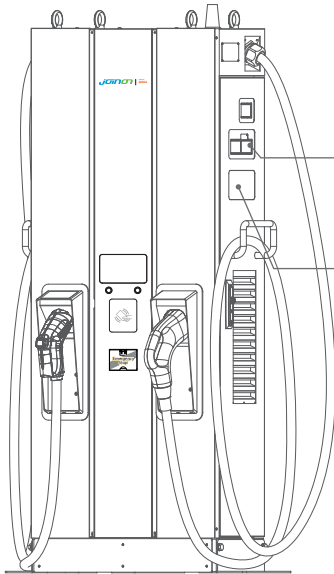

Left AC Meter for PSU #01  
Right AC Meter for PSU #02  
DC Meter for Left DC Connector

DC Meter for Right DC Connector

**\* NOTE:**

When 2 DC connectors are simultaneously charging, PSU #01 and #02 are assigned to left & right DC connector, respectively.

## 3. Device delivery and storage

### 3.1 Delivery

Keep the device packaged until installation.

### 3.2 Device Identification

The serial number of the device identifies it in an unequivocal manner. In any communication with Gewiss, reference must be made to this number.

The device serial number is indicated with a data matrix on the technical data label (on the side of the front panel).

### 3.3 Damage during transport

If the device was damaged during transport:

1. Do not install it.
2. Notify the fact immediately (within 5 days of delivery).

If it is necessary to return the device to the manufacturer, the original packaging must be used.

### 3.4 Storage



Failure to observe the instructions provided in this section could cause damage to the device. The manufacturer declines all responsibility for damage deriving from the failure to observe these instructions.

If the device is not installed immediately upon delivery, to avoid its deterioration, proceed as indicated below:

- To ensure the charging station is correctly conserved, do not remove the original packaging until it is ready to be installed.
- Deterioration of the packaging (cuts, holes, etc.) prevents the correct conservation of the charging stations prior to installation. The manufacturer declines all responsibility relative to the consequences caused by packaging deterioration.

- Keep the device clean (remove dust, wood shavings, grease, etc.), and keep rodents away from it.
- Protect it from water spray, welding sparks, etc.
- Cover the device with a protective breathable material to avoid condensation caused by environmental humidity.
- Charging stations kept in a warehouse must not be subjected to climatic conditions other than those indicated below.

<b>Ambient storage conditions</b>
Minimum temperature
Minimum temperature of the surrounding air
Maximum temperature of the surrounding air
Maximum relative humidity without condensation

- It is very important to protect the system against corrosive chemical products and saline environments.

## 4. Installation Instruction

### 4.1 Before installation

- Read all the instructions before using and installing this product.
- Do not use this product if power cable or charging cable have any damage.
- Do not use this product if the enclosure or charging connector are broken or open or if there is damage.
- Do not put any tool, material, finger or other body part into the charging connector or EV connector.
- Do not twist, swing, bend, drop or crush the charging cable. Never drive over it with a vehicle.



**WARNING:** The product should be installed only by a licensed contractor and/or licensed technician in accordance with all building codes, electrical codes and safety standards.



**WARNING:** The product should be inspected by a qualified installer prior to initial use. Under no circumstances will compliance with the information in this manual relieve user of his /her responsibilities to comply with all applicable codes and safety standards.

- Power feed must be 3 Phase Wye configuration with TN(-S)/TT grounding systems.
- In the installation of TN(-S) system: the neutral (N) and the PE of the power distribution are directly connected to the earth. The PE of the charger equipment is directly connected to the PE of power distribution and separate conductor for PE and neutral (N).
- The capacity of power supply should be higher than 93kVA in order to function correctly.
- The product should be installed in free air area and keep at least 30cm (12 inches) clearance distance to all air vent of the product.
- Recommend to keep not less than 100cm (3 ft. 6 in.) clearance distance from all around the product following NEC table 110.26 condition 2, 151-600V.



#### **NOTICE**

It is recommended to conduct Wi-Fi and 3G or 4G signal strength while charger installation. The RSSI (Received Signal Strength Indication) value is considered as good as higher than -65dBm. Poor connection quality might interrupt charging process or data transaction.

## 4.1.1 Contractor Safety Guide

### Introduction

- A safe work environment for everyone - participants, installation and demolition crews, contractors and subcontractors.
- Ultimately, it is the responsibility of contractors to ensure the safety and safe work practices of their employees and subcontractors who may be working at the site on their behalf.
- This guide provides a simple reference guide with basic rules for implementation. This guide does not outline every single safety standard: it is designed to be a supplement to participants, contractors and subcontractors.
- Contractors, subcontractors and employees should cooperate with their employers and other persons in complying with safety regulations and instructions.

In particular, employees should:

1. Obtain the qualified authorization of the responsible unit in the construction area.
2. Work safely.
3. Not do anything to endanger themselves or other persons.
4. Use personal protective equipment as required and take reasonable care of it when it is not in use.
5. Report unsafe activities immediately to supervisors or the responsible person in control of the workplace.
6. Report all accidents and dangerous occurrences to the supervisor immediately after they happen.

# I-FAST COMPACT STATION

## 1. Requirements for workplace conditions

- Set up suitable fencing to isolate the construction area from outside
- Close and secure all entrances when the site is unattended
- Hang warning notices nearby which show the following information: warning icon and phone number of person in charge
- Install sufficient lighting fixtures



## 2. Cleaning

- Keep work areas (including accessways) free from debris and obstructions
- Keep ground surfaces tidy and flat, to avoid people tripping or being hurt by tools or other objects
- Stack and store equipment and materials in a tidy and stable manner
- Regularly clean up and dispose of waste
- Remove all surplus materials and equipment after completion of work



## 3. Fire hazards

- Beware of flammable materials and goods. Keep them away from work areas.





#### 4. Protection against high temperatures on the job site

- Erect a sunshade or shed to shelter workers from the heat and sun
- Set up cooling equipment, such as exhaust fans
- Make water dispensers available
- Provide suitable protective clothing such as hat, sunglasses and long sleeves to protect workers from heat stroke and UV rays



#### 5. Adverse weather conditions

- Secure all scaffoldings, temporary structures, equipment, and loose materials
- Check and implement SOP to ensure disconnection of gas supplies, electrical circuits and equipment
- Inspect worksites to ensure protection against ingress of water or dust
- Inspect the drainage system for blockages and remove if found
- Stop all outdoor works except for emergency works



#### 6. Stairs

- Only use ladders that meet local safety regulations
- Do not use wooden ladders
- When working at height, it is recommended to use platforms instead of ladders
- If using a platform is not practicable, a supervisor should assess the potential risk and provide safety protection equipment for workers
- Use non-conductive ladders made of glass-fiber or reinforced plastic when carrying out electrical work

# I-FAST COMPACT STATION

- Assign assistants to provide support when working on ladders
- Check all ladders for broken rungs or other defects before use and periodically
- Fully open stepladders when in use
- Do not stand on the top two rungs of a ladder
- Do not overreach when working on a ladder
- Beware of overload restrictions



Country	Standards
British	BS1129,BS2037,EN131,EATS13/1
USA	ANSI A 14.1,ANSI A 14.2,ANSI A 14.5
Australia New Zealand	AS 1892.2-1922,AS/NZS1892.1,AS/NZS 1892.3
Canada	CSA Z11 M81

**Common Standards for Ladders**

## 7. Working at a height

- Avoid working at height by using alternative tools and methods as far as practicable
- It is strongly recommended to build suitable scaffolding or work platforms
- Provide fall arrest systems for workers if it is impracticable to use working platforms
- Secure all materials and tools to prevent them falling from height

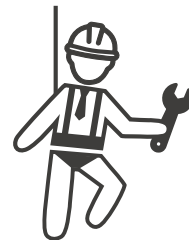

### 8. Lifting operations

- Have lifting gear and apparatus regularly inspected and tested by qualified persons
- Isolate and cordon off lifting areas to keep out non-construction personnel
- Ensure that lifting routes do not cross buildings or people, and avoid collision with objects
- Do not exceed safe working load limits



### 9. For on-site workers

- Schedule the entire job
- Turn off power (work with live parts de-energized whenever possible)
- LOTO (Lock Out, Tag Out)
- Live electrical work permit (input terminals with HV after door open)
- Use Personal Protective Equipment (PPE)
- Safe workplace conditions and space
- Adhere to other occupational health, safety and security codes, such as those published by OSHA



### 10. Reference standard

Adhere to the following code:

- NFPA-70E (Electrical Safety in the Workplace, Shock Risk Assessment, Arc Flash Risk Assessment)



## 4.2 Grounding and Safety Requirement

- The product must be connected to a grounded, metal, permanent wiring system. Connections shall comply with all applicable electrical codes. Recommend the ground resistance be less than  $10\Omega$ .
- Ensure no power is connected at all times when installing, servicing, or maintaining the charger.
- Use appropriate protection when connecting to main power distribution network.
- Use appropriate tools for each task.



**CAUTION:** The disconnect switch for each ungrounded conductor of AC input shall be provided by installation contractor or technician.



**CAUTION:** A cord extension set or second cable assembly shall not be used in addition to the cable assembly for connection of the EV to the EVSE.

## 4.2.1 Service Wiring

- Earth connection

Always connect the neutral at the service to earth connection. If ground is not provided by the electrical service then a grounding stake must be installed nearby. The grounding stake must be connected to the ground bar in the main breaker panel and Neutral connected to Ground at that point.

- 400Vac Three-Phase (Line to Line)



**CAUTION!**

This is feed from Wye-connection power grid, the DC Charging Solution can connect to L1, L2 or L3, and Neutral. Earth ground must be connected to neutral at only one point, usually at the breaker panel.

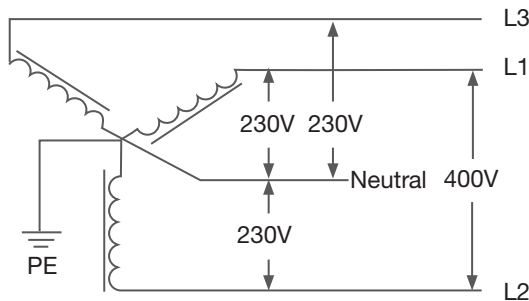

400V three-phase wiring connection



**DANGERS**

Be Aware of High Voltage!



**WARNING!**

Earth Connection is Essential!

## 4.3 Installing the sensor board for safe disabling (optional)

**1. Introduction:** It is possible to install a control board that includes a door sensor and a tilt sensor, as well as clean contact points to extend the wiring to the circuit breaker upstream to immediately stop the power supply when the sensors are enabled. The board also has an autotest push-button that can be used to check the operation both during the production cycle (or in the installation site) and during routine maintenance.

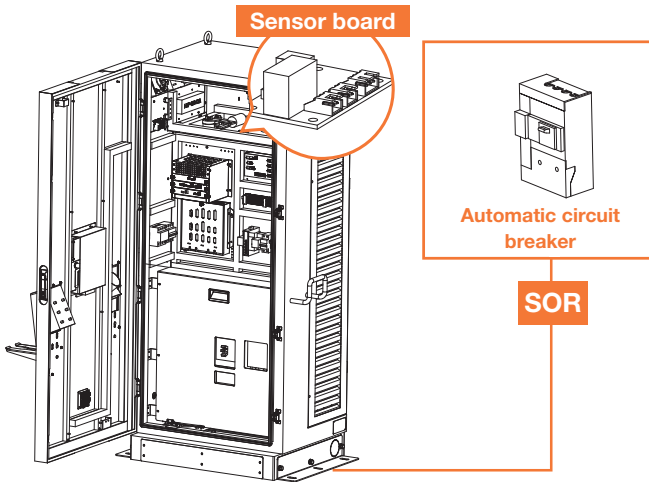

### 2. Function block diagram:

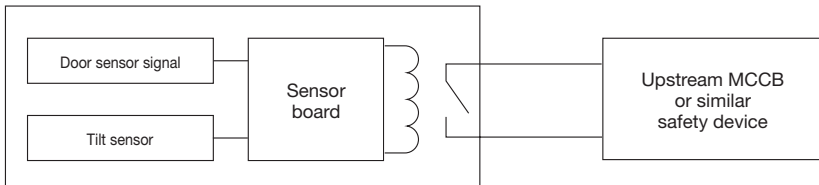

### 3. Sensor board connection

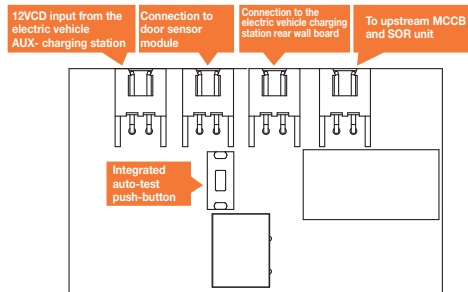

### 4. Sensor board practicality:

a) If the door sensor or tilt sensor are enabled, a voltage is sent to enable the MCCB upstream or open the contact, or switch off the power supply; this is also defined as “shunt trip release”, described in more detail on the Internet.

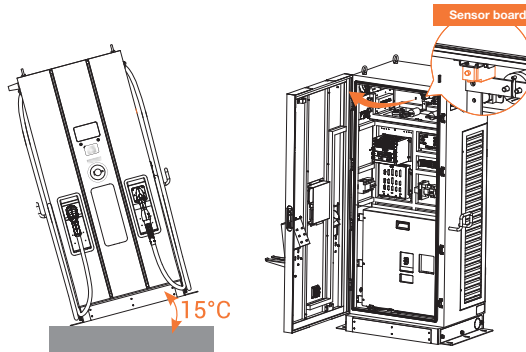

b) When the upstream MCCB is disabled, the electric vehicle charging station is completely disabled, passing immediately to “off line”.

c) This board also has an autotest push-button used to check the correct operation, in the production line or the installation site, or during routine maintenance.

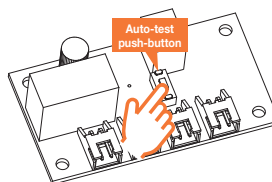

# I-FAST COMPACT STATION



## NOTICE

As soon as current is switched off on the circuit breaker protection upstream, disable the door sensor before re-enabling the circuit breaker protection, to restore the auxiliary power supply on the electric vehicle charging station for maintenance purposes.

### 5. Choice of upstream MCCB and preparation of the auxiliary current power supply:

The designer or CPO must opt for an MCCB with “accessory shunt trip release” or a corresponding device, in order to be able to enable the safety function. If advice is required on the correct shunt trip release model, contact your local dealer. Examples of ABB SOR reference models are given below:

12V: SOR-C 12V CC (1SDA066321R1)

24V: SOR-C 24-30V CA/CC (1SDA066322R1)

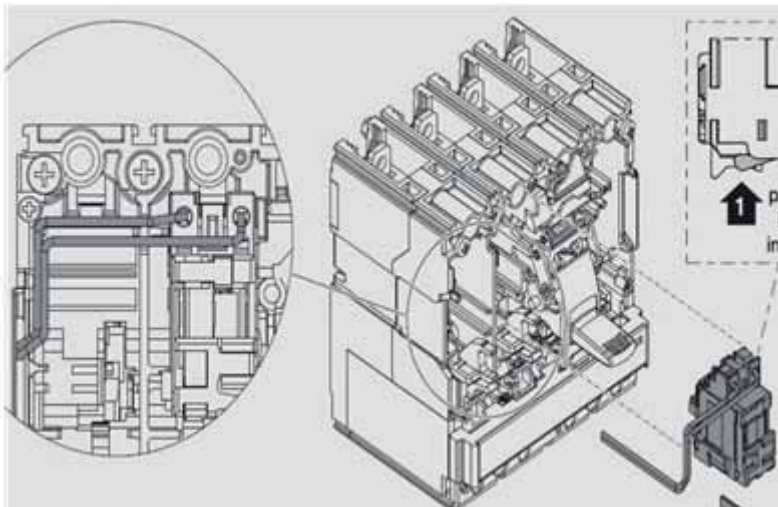





**NOTICE**

The SOR components require maximum dielectric rigidity of 277Vca.

**6. Specifications for choosing the cables:**

For the cables from the sensor board to the circuit breaker protection upstream, 22AWG VW-1 105°C 600V or equivalent are advised.

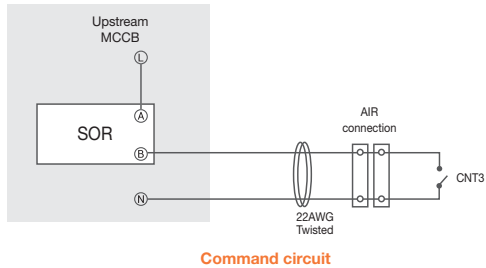

# I-FAST COMPACT STATION

---

## 4.4 Unpack the Charger

- The product is direct current (DC) charger and the packing design passed the packaging simulation test. If the packaging damage caused by overturning, falling or external impact during transportation, it may cause the product damage or defects. If there is any serious damage to the packaging when receiving the goods, please notify the supplier about your findings.
- The product is delivered by transport company to warehouse or specified location where it will be handed over. Transporting the charger to its final location (last mile service) is not standard included in the order.

### NOTICE

The delivery truck unloads the pallet carrying the charger. The movement of the charger to its final location is the responsibility of the customer / contractor.



If the TiltWatch indicator is red (tilted over 80°)

1. Do not refuse the shipment / receipt.
2. Make a notation on the delivery receipt and inspect cabinet for damage.
3. If damage is discovered, leave cabinet in original package and request immediate inspection from carrier within 3 days of delivery.
4. Contact the supplier by mail or phone to address your findings.



### WARNING!

**60kW:** Charger weight might be 235 kg (518 lbs). Charger with package might be 335 kg (739 lbs). Be careful during unpack process.

**STEP 1.**

Remove the surrounding boards

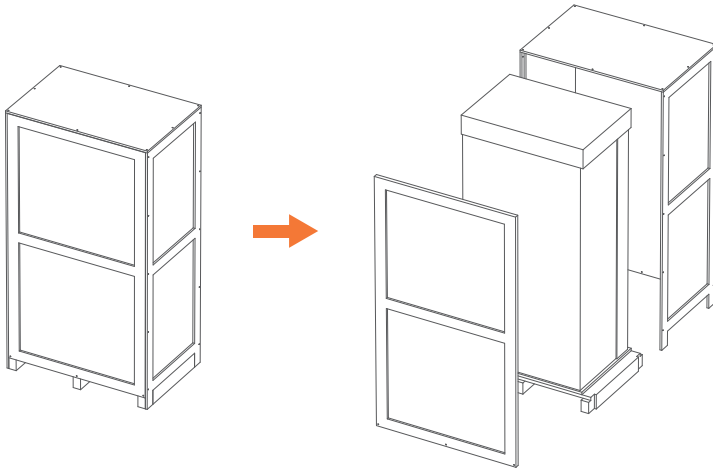
**STEP 2.**

Remove the carton and packing cushion and film.

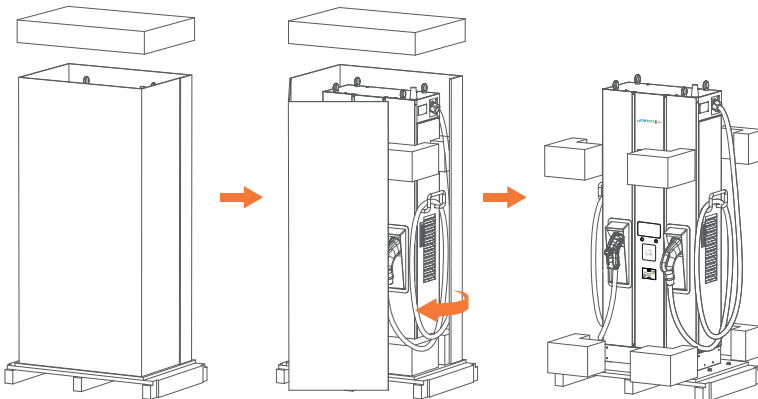

# I-FAST COMPACT STATION

## STEP 3.

Remove these 4 pcs of fixing M12 screws.

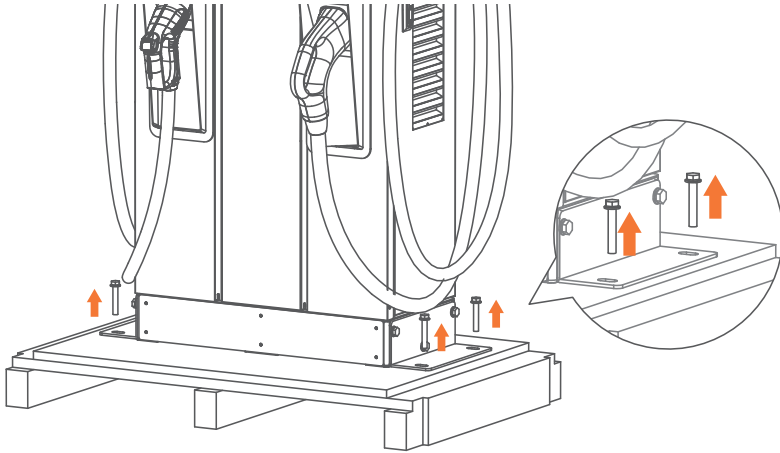

## STEP 4.

To use lifting eye bolts to move the EVSE, please apply 6mm (1/4 inches) diameter steel wire rope to the four eye bolts as following picture.

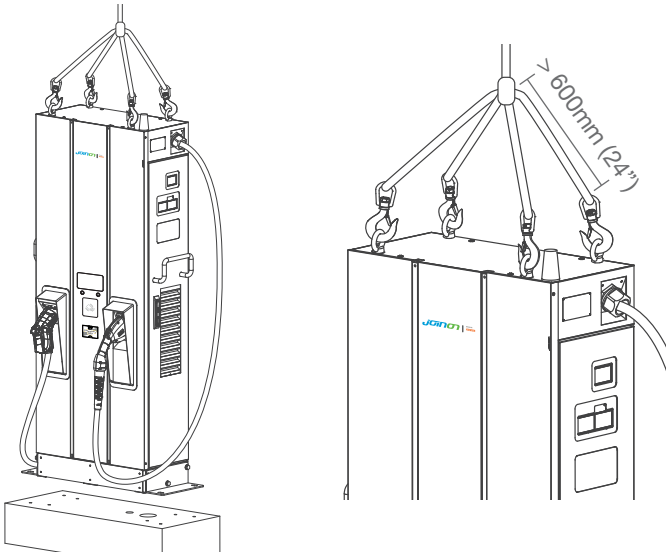

Or use a forklift to move the EVSE.

Step 1. Please remove the front and rear bottom trim panels first.

Step 2. Use a forklift to raise the EVSE.

(the forks must be opened to the maximum state)

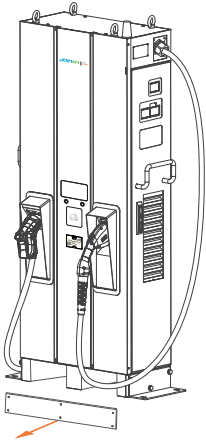

Step 1

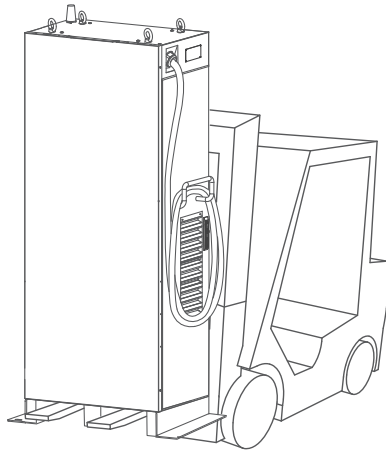

Step 2

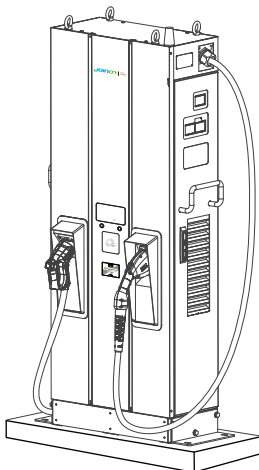

# I-FAST COMPACT STATION

## 4.5 Recommended Tools for Installation and Inspection

### 4.5.1 Recommended Tools for Installation

Type	Description
Philips Screwdriver	No. 2 and 3
Shifting Wrench	
Socket Screwdriver	No. 8, 10, 17 and 19
Electrical Tape	Black / 15mm (0.6") Width
AC Input Cable	At least 50mm <sup>2</sup> for L1, L2, L3, N, and 35mm <sup>2</sup> for PE. Recommended using 600V, 75°C, XLPE power cable
Ring Terminal	1. Ring Terminal for L1, L2, L3, N (Inner Diameter: 10.5mm (0.41"), Outer Diameter: 22mm (0.87")) 2. Ring Terminal for PE (Inner Diameter: 6.4mm (0.25"), Outer Diameter: 22mm (0.87"))
Crimping Pliers for Ring Terminal	Hexagonal
Wire Stripper	
Wire Cutters	
Crane / Forklift	>235 kg (518 lbs) for 60kW

### 4.5.2 Recommended Tools for Inspection & Commissioning

Type	Description
EV or EV Simulator	Meet CHAdeMO/CCS/GB/T Standard
Multi-meter	1000V
Current Probe	200Amp
RFID Authorized Card	
RFID No Valid Card	
Door Key	
Needle-Nose Plier	
Torque Meter screwdriver	
Laptop & CAT 6 cable	For Charger Configuration
Wi-Fi, 3G/4G signal quality checker	If the internet connection is established by a wireless router, to ensure that the signal is strong enough do not place the router in a metal box

## 4.6 Installation Procedure

### 4.6.1 Required space for placing and maintaining

Require a min. space of 1400x1531 mm(55.1x60.3 inch). This space is calculated as follows:

- Charger dimensions W x D x H: 700 x 331 x 1800 mm (27.6x13.0x315.4 inches).
- Front side 600 mm(23.6 inch), in order to operate dashboard.
- Left and right side 350 mm(13.8 inch), in order to open left and right door.
- Backside 600 mm(23.6 inch), in order to open the bracket door.

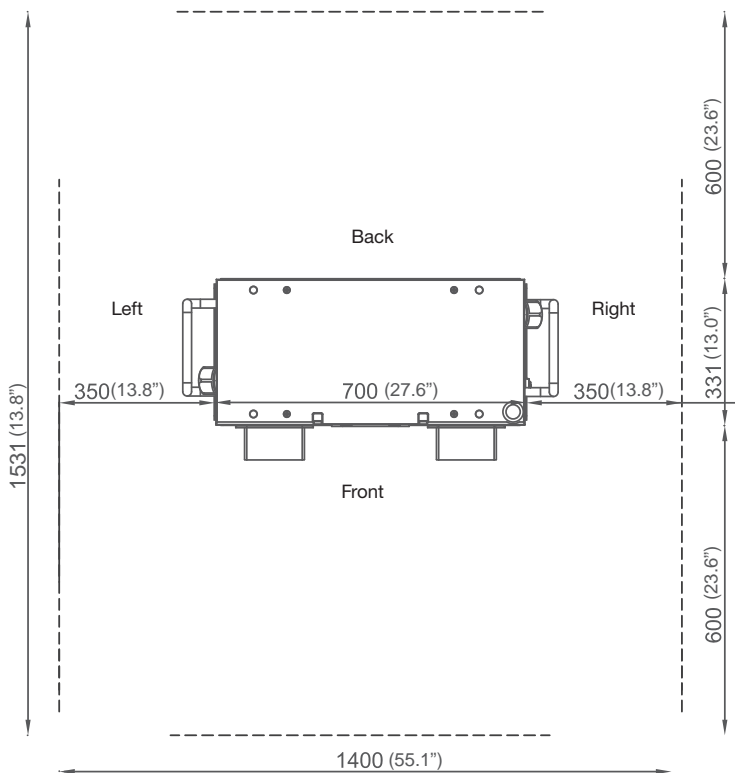

unit: mm (inch)

# I-FAST COMPACT STATION

## 4.6.2 Build Concrete Base

### STEP 1.

1. Build 1020mm x 430mm x 200mm (40.16" x 16.93" x 7.87") concrete base on the level to stand charger in advance.
2. Implant AC input and SFTP Ethernet cable conduit smaller than  $\Phi 120$  mm (4,72").
3. And implant 4 pcs of M12 screw stick out the concrete base for 40 mm (1.57") to fix the charger. The positioning of these 4 pcs of M12 screws should be within  $\pm 2$  mm (0.08") in short axis,  $\pm 8$  mm (0.32") in long axis according to screw holes of charger.
4. To fit this positioning requirement, a steel plate fixture be suggested. Please create the fixture by the following drawing or order this fixture from your vendor.
5. The other way to fix the charger on concrete base is install 2 of L-brackets accessories outside of charger and drill the screw holes ( $\Phi 12$  mm (0.63")) on the cement base as drawing below.

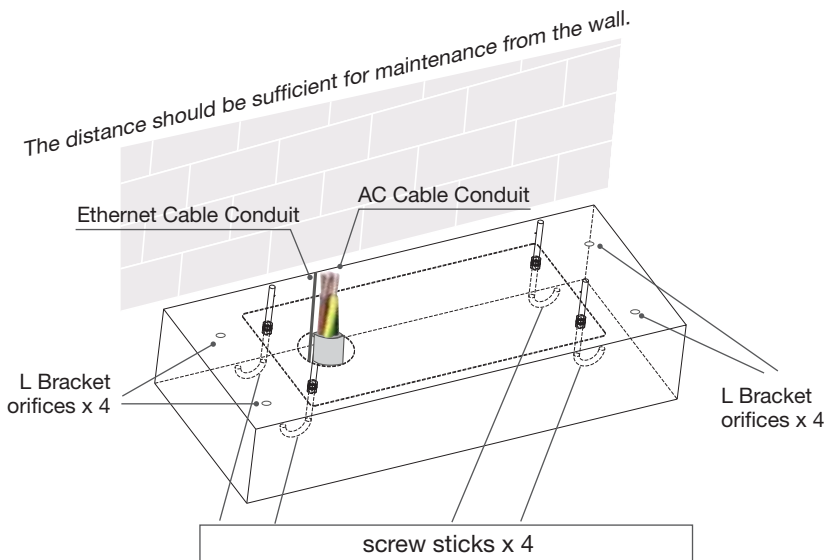



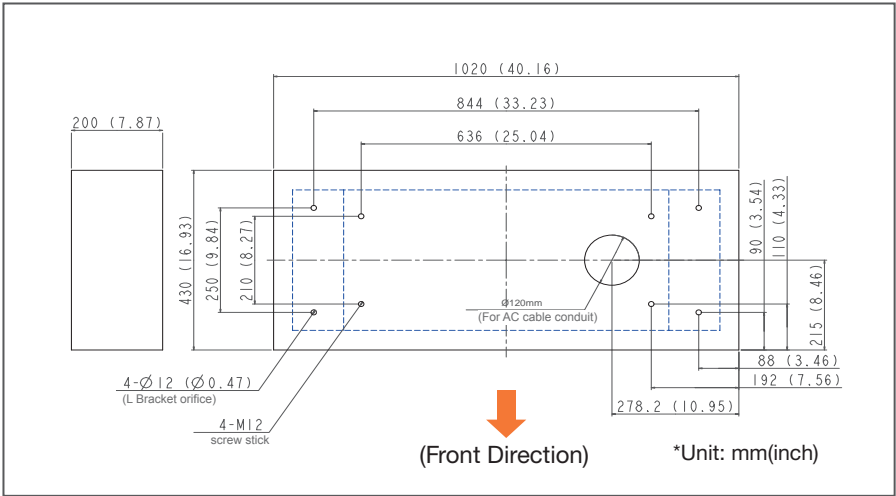

**STEP 2.**

- Extend 3 phase 5 wires AC input cables from conduit of concrete base, AC cables expose at least 400mm (15.75”) and these 5 wires should be with ring terminals (L1, L2, L3 & N: Inner Diameter: 10.5mm (0.41”), Outer Diameter: 22mm (0.87”) & PE: Inner Diameter: 6.4mm (0.25”), Outer Diameter: 22mm (0.87”).
- The conductor cross sectional area of input power wires should be at least 50mm<sup>2</sup> for L1, L2, L3, N, and 35mm<sup>2</sup> for PE for 60kW. If internet is connected via Ethernet, at least 1800mm (71”) of the Ethernet cable must be exposed from the conduit.

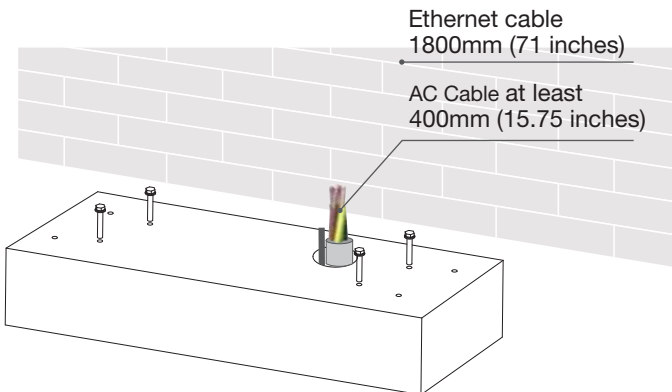

# I-FAST COMPACT STATION

## 4.6.3 Two Methods of Fixing GWJ912xx Series Charger

### METHOD 1.

Lift the charger on concrete base, pull the input cable through bottom hole of charger; fasten 8 pcs of M12 screw nuts and 4 pcs M12 washers on 4 pcs of M12 screw of concrete base (2 nuts for each screw) to secure the chargers. Then fix the base cover(in the accessory pack) in charger base.

Step 1.

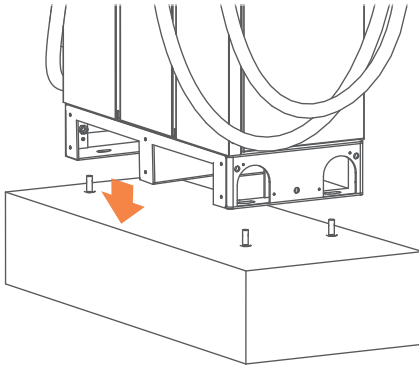

Step 2.

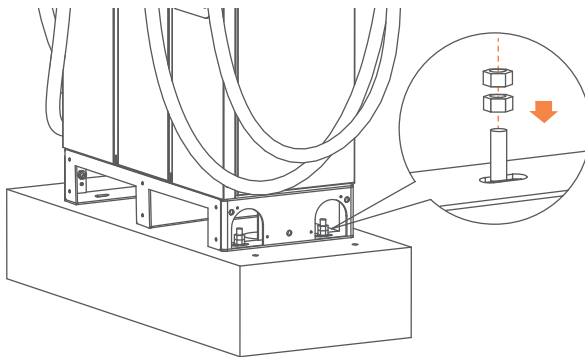

Step 3.

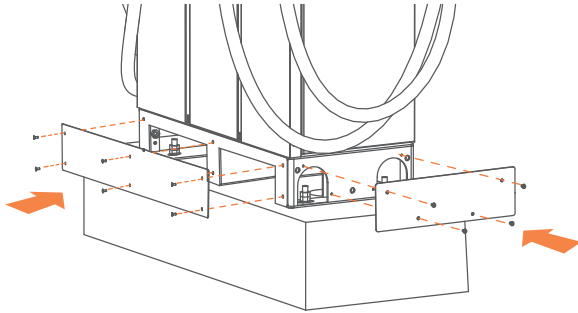

**METHOD 2.**

If use L-brackets to fix charger, secure L-brackets on the cement base by 4 pcs of M12 expansion bolts.

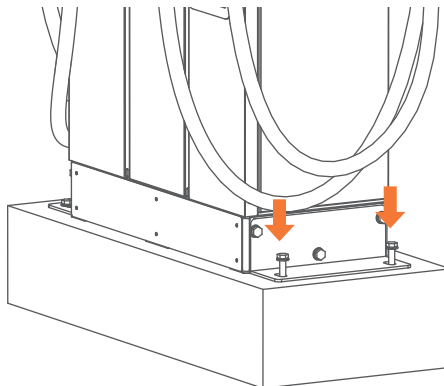

# I-FAST COMPACT STATION

## NOTE

If remove the eye bolts on the top of the cabinet, must assemble the waterproof plastic bolts(in the accessory pack).

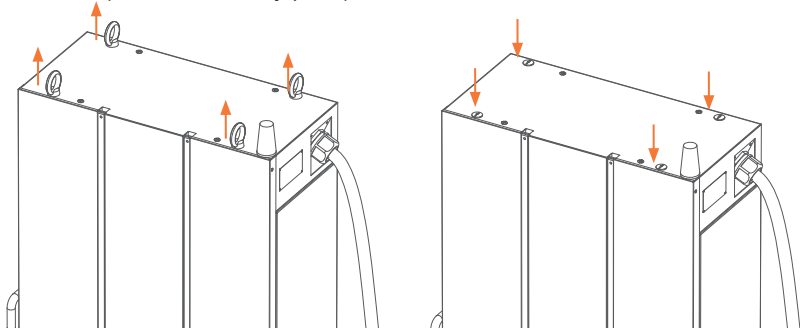

## 4.6.4 Installing Cables

### STEP 1.

Open Right Cover for Wiring: Connect L1, L2, L3 and N of AC power to 4P terminal. Fix each wire with the screw and the appropriate tightening torque - 120 Kgf.cm/5-15 sec. Connect the PE wire (green with yellow) to the earth connection position on the charger and to tightening torque 60 Kgf.cm.

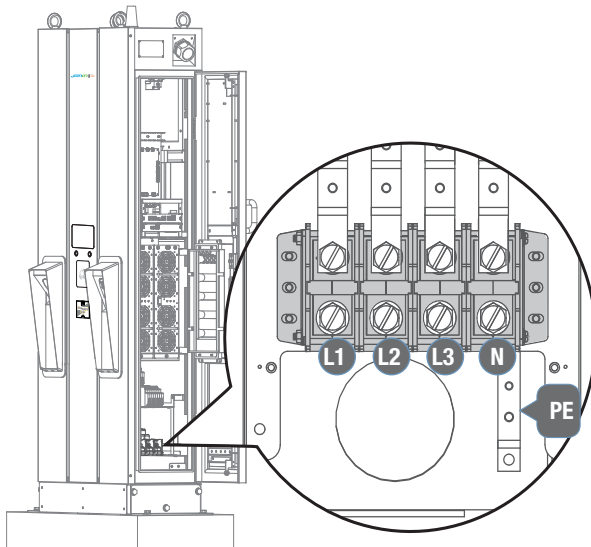

**STEP 2.**

Pull AC power cables to power distribution box, connect the Protective Earth wire (Green/Yellow) to ground point of power distribution box. Neutral should be shorted with ground point to meet TN(-S) grounding system. Ethernet cable should be connected to charger RJ45 port (refer to pic. of section 4.1) and fixed with adhesive cable ties as the picture below.

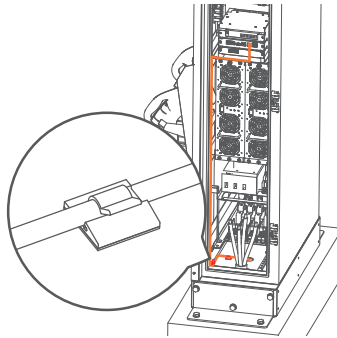

**STEP 3.**

Wiring installation of L1, L2, L3 and Neutral wire to an external breaker. Recommended breaker spec.: Max. input current shall be over or equal to 125A for 60kW model. B Curve type, Max. residual leakage current (RCD) shall be 30mA.



A breaker with 30mA RCD-Type A is recommended.

**STEP 4.**

Do Inspection as section 3.6.1 to 3.6.3 . Turn on the power source and be ready for operational testing. The power supply of the DC Charging Solution will be enabled and automatically drive the information screen. Information screen will turn to GEWISS charging solution screen within 30 seconds.



Not following installation instruction will cause charger damage.

**STEP 5.**

Use foaming agent to fill the gap in the AC cable conduit and complete the installation.

# I-FAST COMPACT STATION

## 4.6.5 Screw Torque Requirement Table

Screw in Metric						
Screw size	Screw type	Steel Inch-Lbs	Steel Kgf-Cm	Steel N-m	Aluminum Kgf-Cm	Aluminum N-m
M2*0.4	Machine	3~4.77	3.5~5.5	0.34~0.54	3~4.5	0.34~0.44
M2.5*0.45	Machine	3~4.77	3.5~5.5	0.34~0.54	3~4.5	0.34~0.44
M3*0.5	Machine	5.5~9	6.5~10.5	0.64~1.04	5.2~8.4	0.51~0.82
M3.5*0.6	Machine	8.5~13	10~15	0.98~1.47	8~12	0.78~1.18
M4*0.7	Machine	13~18	15~21	1.47~2.06	12~17	1.18~1.66
M5*0.8	Machine	25~34	29~39	2.84~3.82	23~32	2.26~3.14
M6*1.0	Machine	45~55	52~63.5	5.1~6.22	42~51	4.11~5
M6*1.0	Hex cap	85~112	98~129	9.6~12.65	78~103	7.65~10.1
M8*1.25	Machine	106~141	122~163	11.96~15.98	98~130	9.61~12.75
M8*1.25	Hex cap	205~274	237~316	23.24~30.98	190~253	18.63~24.8
M10*1.5	Hex cap	212~382	245~440	24.02~43.15	196~351	19.22~34.42
M12*1.75	Hex cap	372~668	430~770	42.17~75.49	343~615	33.63~60.3
Screw in Imperial						
2-56	Machine	1.5~2	1.7~2.3	0.17~0.22	1.4~1.8	0.14~0.18
4-40	Machine	3~4	3.5~4.5	0.34~0.44	2.8~3.6	0.27~0.35
6-32	Machine	6~10	7~11.5	0.68~1.13	5.6~9.2	0.55~0.9
8-32	Machine	10~15	11.5~17	1.13~1.66	9.2~14	0.9~1.37
10-32	Machine	16~24	18.5~28	1.81~2.74	15~22	1.47~2.16
1/4-20	Machine	35~46	40~53	3.92~5.2	32~42	3.14~4.11
1/4-20	Hex cap	57~77	66~89	6.47~8.73	53~71	5.2~6.96
5/16-18	Hex cap	119~158	137~182	13.43~17.85	110~145	10.77~14.21
3/8-16	Hex cap	205~274	237~316	23.24~30.99	190~253	18.63~24.82
7/16-14	Hex cap	338~451	390~521	38.24~51.09	312~416	30.59~40.79
1/2-13	Hex cap	515~686	595~792	58.35~77.66	476~634	46.68~62.17

## 4.7 Installation Inspection & Commissioning

### 4.7.1 Checking the environmental conditions

Item	Status	Remark
Ambient Temperature		
Ambient Humidity		
Sunshade		Recommended to protect from sunlight when ambient temperatures is above 40°C
Rain Canopy		Recommended for better charging experience and maintenance on rainy day.
Installation Altitude		< 2000m (6560 ft)
Air Circulation / Drafty		
Dust Level		
Anti-Vandalism Measures		

### 4.7.2 External Infrastructure Readiness & Check

Item	Status	Remark
Input Wirings & Terminals		Type/ Length/ Cross Section
Key & Lock of Cabinet Door		
Fixing Screws		Type / No.
MCCB(Moulded Case Circuit Breaker)		Current rating of MCCB shall be higher than or equal to 125A, 4Port(for L1,L2,L3,N wire)
Residual Current Device		Maximum RCD residual current shall not excess 30mA
Input Electricity Capacity		
Input Electricity Configuration		Wye
Grounding Resistance		<10Ω
Grounding System		TN/TT
Grid Voltage & Frequency		
Network Connection & Quality		Wi-Fi, 3G/4G > -65dBm

# I-FAST COMPACT STATION

## 4.7.3 EVSE Check – Static (Non-Powered)

Item	Status	Remark
Outlook		No dent, rust, or scratch
Labeling & Warning Signs		
Package (Accessory) List		
Input wiring & connection robustness		Refer to 3.5.5 Screw Torque Requirement Table



### WARNING!

Improper connection of the EVSE grounding conductor can result in a risk of electric shock. Please ensure the EVSE is properly grounded prior to energize it.

## 4.7.4 EVSE Check - Power On

Item	Status	Remark
Power on		
Screen On		
Acoustic Noise		
Screen Display & Function		
Time Display Correctly		
Network Connection & Quality		
Cooling Fans Operation & Noise		
Led Status Indication		
EVSE Setting		
H.W. and F.W. version		
Remote Control & Monitoring		
Backend Server Connection		
Network Connection & Quality		Wi-Fi , 3G/4G > -65dBm



#### 4.7.5 EVSE Check - Charging

Item	Status	Remark
User Authorization –RFID		
User Authorization –Others.		
Waiting Time of Connection Check		
Reading of Each Display Item		
Temperature Reading		
Full Charge Test		Temperature Reading
Function of Electronic Lock		
Airflow & Noise of Cooling Fan		
Charging Record ( log ) Upload		
Remote Control & Monitoring		

#### 4.7.6 EVSE Check –System Power Button

Item	Status	Remark
Emergency Stop Button & Recovery		<p>Set the rated load state and press the emergency stop button, the charger should be stop immediately.</p> <ol style="list-style-type: none"> <li>1. The charger stops charging and alarm when press the emergency stop button.</li> <li>2. When the push-button is released and the charging socket-outlet removed, the EVSE returns to standby status.</li> </ol>

## 5. Network Setting

### 5.1 Wi-Fi Network Setting

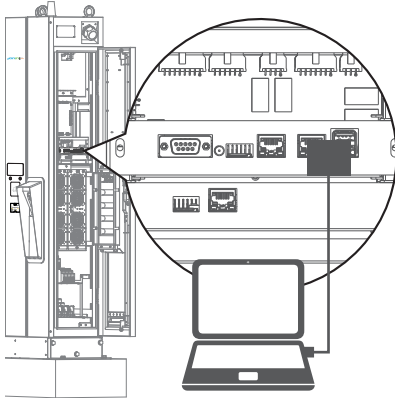

- Laptop with RJ45 interface.
- Connect RJ45 cable from Laptop to charger's RJ45 port.
- Setup parameters in the Webservice.
- Input RJ45 connector port is for engineer use for maintenance.

Use the following IP address:

IP address:

Subnet mask:

Default gateway:

#### Step 1.

Before opening web browser, please enter network setting to set your IPV4 static IP to 192.168.1.1 in PC

← → ↻ | 192.168.1.10

login https://192.168.1.10

Account

Password

#### Step 2.

Open web service browser, type the IP address of charger "192.168.1.10" into the URL bar to access the web page of charger.

- Account: admin
- Password: 1231231238

← → ↻ | 192w.168.1.10

SET UPGRADE OTHER LANGUAGE

S System

Charging

Network

Backend

#### Step 3.

SET -> Network.

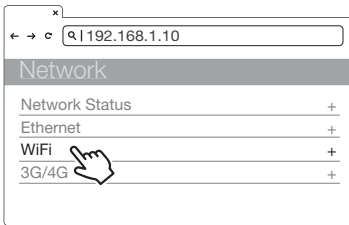

**Step 4.**

**Select Wi-Fi Module**

Select the Wi-Fi modes and enter the SSID and Password according to the application; if not required, maintain the default settings.

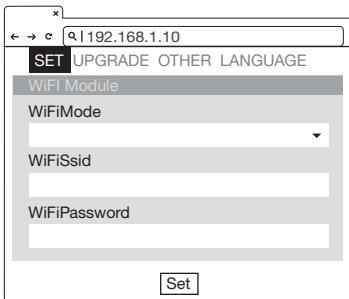

Wi-Fi Setting	Description
Wi-Fi SSID	Service Set Identifier, SSID
Wi-Fi Password	Password to access to Wi-Fi
Wi-Fi Dhcp Server	DHCP server of Wi-Fi
Wi-Fi Dhcp Client	DHCP client of Wi-Fi
Wi-Fi Ip Address	Wi-Fi IP address
Wi-Fi Submask Address	Wi-Fi submask address
Wi-Fi Gateway Address	Wi-Fi gateway address



**WARNING:** Due to the different environmental conditions, it is recommended to conduct Wi-Fi and 4G module network signal tests before installation. The RSSI (Received Signal Strength Indication) value suggest to be higher than -65 dBm. If it is lower than this value, it may cause the risk of abnormal Wi-Fi or 4G connection quality or disconnection since the influence of external interference in the environment.

# I-FAST COMPACT STATION

## 5.2 3G/4G Setting

### 5.2.1 SIM Card Installation

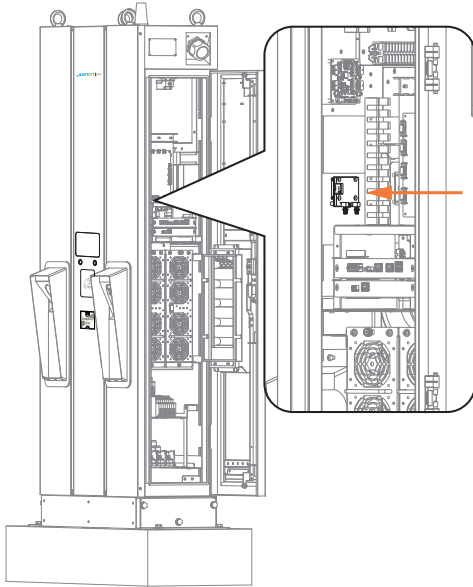

#### Step 1.

Open the right door. And you can see the 4G/Wi-Fi module inside the cabinet.

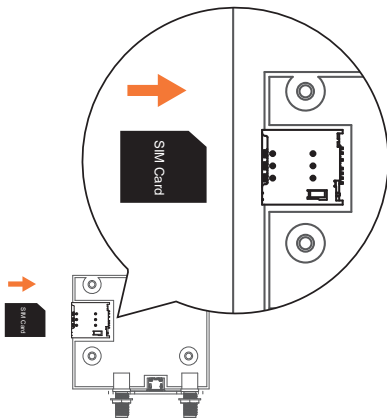

#### Step 2.

Before insert 3G/4G Micro SIM card in the tray, PIN of SIM card should be disable, ensure the gold contacts are facing down and the notch is located in the upper right corner. Note the tray might be damaged if insert SIM card in wrong direction.

### 5.2.2 Setting and Enable 3G/4G Module.

#### Step 1.

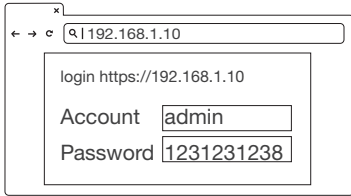

- Please contact your SIM provider to get the APN, PPP ID and password.  
\*Note: the PPP ID and password may depend on the SIM provider.
- Open the web page of charger and sign-in.

#### Step 2.

SET -> Network.

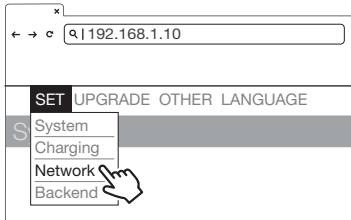

#### Step 3.

- Network -> 3G/4G Module to fill corresponding information into APN, Chap Pap Id and Chap Pap Pwd.
- Please contact your SIM provider to get the APN, PPP ID and password if necessary.
- Click "Set" to finish the setup process. The 3G/4G will be activated shortly.

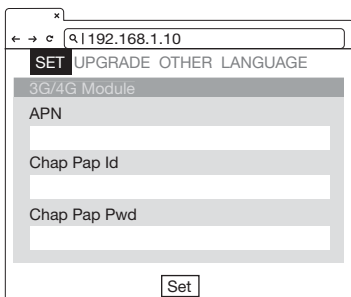
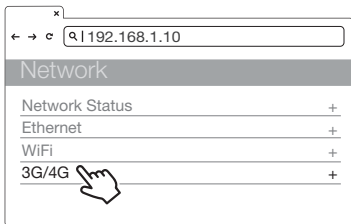

TelcomApn	APN Setting
Chap Pap Id	Login ID authentication
Chap Pap Pwd	Login password authentication

## 5.3 Time settings

**Automatic setting:** The time will be adjusted automatically when the charger connects to internet.

Time server:

- [time.windows.com](http://time.windows.com)
- [cn.ntp.org.cn](http://cn.ntp.org.cn)
- [tock.stdtime.gov.tw](http://tock.stdtime.gov.tw)

Note: Firewall and network environment may influence the time server connection

### Manual setting :

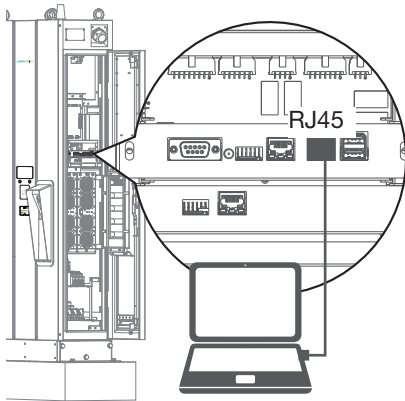

### Step 1.

- Laptop with RJ45 interface.
- Connect RJ45 cable from Laptop to charger's RJ45 port.
- Setup parameters in the Webservice.
- Input RJ45 connector port is for engineer use for maintance.

### Step 2.

Before opening web browser, please enter network setting to set your IPV4 static IP to 192.168.1.1 in PC

Use the following IP address:

IP address:

Subnet mask:

Default gateway:

### Step 3.

Open web service browser, type the IP address of charger "192.168.1.10" into the URL bar to access the web page of charger.

- Account: admin
- Password: 1231231238

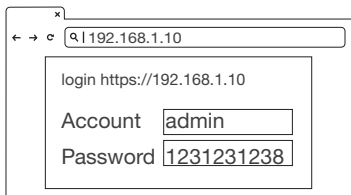

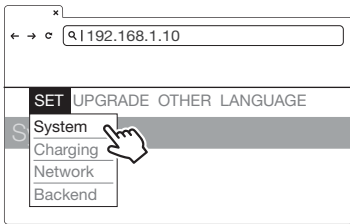

**Step 4.**  
SET -> Network.

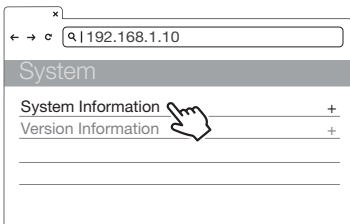

**Step 5.**  
Click "System information".

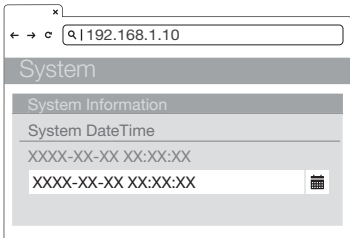

**Step 6.**  
Click system date time.  
Click the calendar button on the right to set the current time.

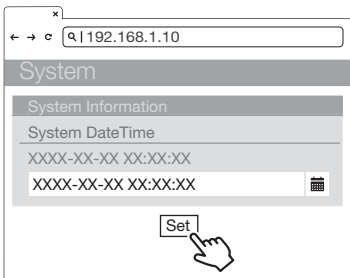

**Step 7.**  
After the setting is completed, click SET and wait until the setting completion window appears.

## 6. Operation Process

### 6.1 Operating Sequence

- System Initialization
- User authorisation
- Plug in Charging Connector
- Preparing for Charging
- In Charging
- Charging Terminated
- Status Messages

### 6.2 Operating Procedure

#### 6.2.1 System Initialization

- When the charger is powered on, it start with the “Charging Station” Initializing page.
- You will see the below image on the screen after powering on and the system is initializing.
- The initializing process will take around 2 minutes, then shows home page.



Initializing page





Home page

Unit and currency if local billing function is enabled

- Ethernet Backend Status



Connection



Error Condition

- Wi-Fi Status



Connection



Error Condition

- 3G/4G Status



Connection



Error Condition

- OCPP Backend Status



Connection



Error Condition

## 6.2.2 User Authorization

- After the system is initialized the screen will stay at Home page as below illustrated.
- Use your RFID card or mobile app to authorize the use of the EVSE.



Home page

User authorization Method: RFID and mobile APP.

- Unauthorized method(s) will be darker on the screen if the method is disable.



User authorizing



User authorized.



Authorization failed

## 6.2.3 Plug in Charging Connector

- After authorization the screen will ask the user to plug the charging connector into the EV charging inlet as below illustrated.
- Take the Charging connector from the charging cable holder and plug the connector into EV charging inlet. The charger will automatically detect the type of the charging connector.
- It will normally take less than 10 seconds to start the process after completing the physical connection of charging connector to charging inlet. To terminate this session, press the right push-button to return to the home page

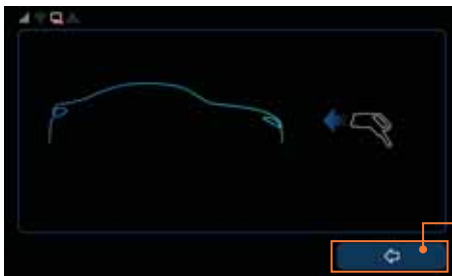

Plug-in page

Press the right push-button to terminate the charging session and then return to the home page.



The left connector will always have the charging priority when plug in 2 connectors simultaneously.

## 6.2.4 Prepare for Charging

- After authorization and plug-in process, the charger will start communicating with the vehicle and the screen will show the Preparing page as below illustrated.



Information of Selected Charging Connector

Preparing page

## 6.2.5 In Charging

- The screen will show the Charging Page as below illustrated once the charger goes into the ready to charge stage.



EV battery SOC

Show the selected connector in use

Charging information area

⌚ Charging duration,

⚡ Charged power

🔋 Energy

Charging page

Press the left push-button to select the charger connector information. If enabled, press the right push-button to stop the charging session, otherwise, the right push-button icon will not be visible and an RFID icon will be shown instead.

# I-FAST COMPACT STATION

---

- When the battery has been fully charged or reaches the limit of the setting it will stop charging automatically and go to the next process.

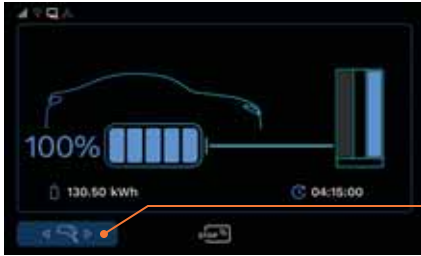

Press the left push-button to select the charger connector that the user wishes to stop.

- User also can tap the RFID to stop charging.



If enabled, press the right push-button to stop the charging session, otherwise, the right push-button icon will not be visible and an RFID icon will be shown instead.

## 6.2.6 Charging Terminated



- After charging is terminated the charger system will show the Charging Summary page as below illustrated and the charging connector will automatically unlock.
- Unplug the charging connector from charging inlet of the EV and return the charging connector to charging cable holder.
- The screen will go back to the Home Page or the other charging connector's Charging Page if unplugged from the charging connector.
- During simultaneous charging the screen will go to the other charging connector's Charging Page if either charging connector is unplugged.



Charging energy

Charging duration

Charging summary page

## 6.2.7 Status Messages

- When problems occur with this charger or the charging process a status code will display on screen as below illustrated. Please follow the troubleshooting table to solve the problem.



Status Code

## 6.3 Troubleshooting

- Please follow the instruction in the table when errors occur during the charging process.
- Or please connect the EVSE to the Internet and then contact the EVSE provider for further instructions.
- Please provide the EVSE information including serial number, model name, status code, failure behavior and time, and also connect the EVSE to the Internet for remote diagnostics and upgrading.
- If an emergency occurs push the Emergency Stop Button to stop charging immediately.

### 6.3.1 Troubleshooting Guide for End User

When charging fault occurs, user may eliminate fault status by following steps.

Conditions	Troubleshooting guide
Black screen	Please contact your dealer.
Stuck on boot or service screen	Please contact your dealer.
Card tapping failed	<ol style="list-style-type: none"><li>1. Invalid RFID card or insufficient balance.</li><li>2. Card reader failure or other faults; please contact your dealer.</li></ol>
Indication page returns from cable plugging to selection	<ol style="list-style-type: none"><li>1. Please make sure the charging cable selection is correct</li><li>2. Please make sure the charging cable has been plugged in completely with a “clicking” sound, and the gun button cannot be pressed.</li><li>3. Please check the charge port indicator or meter whether the charge function is failed.</li><li>4. Please try again with other chargers. If the situation keeps the same, the EV perhaps unable to charge, please send the EV for service.</li><li>5. Charging cable or control guide invalidated, please contact your dealer.</li></ol>

Conditions	Troubleshooting guide
<p>Indication page transfer from charging preparation to settlement directly</p>	<ol style="list-style-type: none"> <li>1. Please unplug the charging cable and try again.</li> <li>2. Please check the EV charge port indicator or meter whether the target charging limit has been done or terminated before default charging time.</li> <li>3. Drive the EV away for few meters / feet and return, then try again.</li> <li>4. Please contact your dealer.</li> </ol>
<p>Indication page transfer from charging preparation to settlement directly</p>	<ol style="list-style-type: none"> <li>1. Please unplug the charging cable and try again.</li> <li>2. Please check the EV charge port indicator or meter whether the target charging limit has been done or terminated before default charging time.</li> <li>3. Drive the EV away for few meters / feet and return, then try again.</li> <li>4. Please contact your dealer.</li> </ol>
<p>Stuck on SOC 100% or 0% settlement page without charging</p>	<ol style="list-style-type: none"> <li>1. Please check EV charge port indicator or meter, whether full charged, the target charging limit is done or stopped before default charging time.*</li> <li>2. Please unplug the charging cable and try again.</li> <li>3. Please contact your dealer.</li> </ol>
<p>Charging complete but the charger did not release EV</p>	<ol style="list-style-type: none"> <li>1. Please unlock the EV, press the button of HV charging port cover, and try to unplug again*.</li> <li>2. Turn the startup switch on and off, then try to unplug again.</li> <li>3. Lock the EV doors and release, then try to unplug again.</li> <li>4. Turn the EV air conditioner off, then try to unplug again.</li> <li>5. Please release by EV manual unlock switch.</li> <li>6. If there is no manual unlock, please turn off or reset the charger.</li> <li>7. Contact your EV company or dealer.</li> </ol>

# I-FAST COMPACT STATION

---

## 6.3.2 Troubleshooting - No Status Code

Conditions	Troubleshooting guide
Black screen	<ol style="list-style-type: none"><li>1. Incorrect input power or connection fault, please supply power correctly and reset the power.</li><li>2. Charger auxiliary power, display, or other faults. Please contact your dealer.</li></ol>
Stuck on boot or service screen	<ol style="list-style-type: none"><li>1. System is in update or self-check procedure, please wait.</li><li>2. Other faults of charger, please reset the power or restart the charger.</li><li>3. Please contact your dealer.</li></ol>
Card tapping failed	<ol style="list-style-type: none"><li>1. Invalid RFID card or insufficient balance.</li><li>2. Contact management staff to check internet connection between charger and Back-End server.</li><li>3. Code scanning or Back-End authorization failed; please contact management staff.</li><li>4. Card reader failure or other faults; please contact your dealer.</li></ol>
Indication page returns from cable plugging to selection	<ol style="list-style-type: none"><li>1. Please make sure the charging cable selection is correct.</li><li>2. Please make sure the charging cable has been plugged in completely with a “clicking” sound, and the gun button cannot be pressed.</li><li>3. Please check the charge port indicator or meter whether the charge function is failed.</li><li>4. Please try again with other chargers. If the situation keeps the same, the EV perhaps unable to charge, please send the EV for service.</li><li>5. Charger control guide failed. Please turn off and restart the charger.</li><li>6. Charging cable or control guide invalidated, please contact your dealer.</li></ol>



Conditions	Troubleshooting guide
Indication page transfer from charging preparation to settlement directly	<ol style="list-style-type: none"> <li>1. Please unplug the charging cable and try again.</li> <li>2. Please check the EV charge port indicator or meter whether the target charging limit has been done or terminated before default charging time. *</li> <li>3. Drive the EV away for few meters / feet and return, then try again.</li> <li>4. Charger handshaking failed, please reset, or turn off and restart the charger.</li> <li>5. Please contact your dealer.</li> </ol>
Stuck on SOC 100% or 0% settlement page without charging	<ol style="list-style-type: none"> <li>1. Please check EV charge port indicator or meter, whether full charged, the target charging limit is done or stopped before default charging time.*</li> <li>2. Please unplug the charging cable and try again.</li> <li>3. EV messages load failed. Please turn off and restart the charger.</li> <li>4. Please contact your dealer.</li> </ol>
Charging complete but the charger did not release EV	<ol style="list-style-type: none"> <li>1. Please unlock the EV, press the button of HV charging port cover, and try to unplug again. *</li> <li>2. Turn the startup switch on and off, then try to unplug again.</li> <li>3. Lock the EV doors and release, then try to unplug again.</li> <li>4. Turn the EV air conditioner off, then try to unplug again.</li> <li>5. Please release by EV manual unlock switch.</li> <li>6. If there is no manual unlock, please turn off or reset the charger.</li> <li>7. Contact your EV company or dealer.</li> </ol>

\*Each model of EV contains different charging condition and gun release method, please refer to your user manual.

### 6.3.3 (011-XXX) Troubleshooting - Error Code

011-XXX contains charger's parts or connection fault message; please unplug charging connector, turn power off, reconnect the issued part and then power on the unit. If same error code be displayed, then must be serviced by qualified technician. Please contact your dealer.

## 6.3.4 Troubleshooting - Warning Code Form

Status Code	Conditions	Troubleshooting methods
012200 ↓ 012214	Abnormal input voltage	<ol style="list-style-type: none"> <li>1. Charging can be enabled after electrical grid supply regularly.</li> <li>2. Please check the input power or turn off and restart the charger.</li> <li>3. Please contact your dealer.</li> </ol>
012223 ↓ 012232	Abnormal environment or devices temperature	<ol style="list-style-type: none"> <li>1. Keep the air flow inlet and outlet clear or remove the heat sources; charging will be enabled after cooling.</li> <li>2. Malfunction of over temperature protection or devices over temperature. Please contact your dealer.</li> </ol>
012241 ↓ 012244	External network disconnected	<ol style="list-style-type: none"> <li>1. App authorize application is unavailable for the moment, please change to RFID or other authorizations.</li> <li>2. Please contact network management staff for network inspection.</li> </ol>
012251	Emergency switch is pressed	<ol style="list-style-type: none"> <li>1. Turn and release the emergency switch; charging will be enabled after the warning code has been deleted. (Meanwhile, if it shows service page, please rotating back the switch, turn off and restart the charger)</li> <li>2. Please contact your dealer or turn off and restart the charger.</li> </ol>
012252	The cabinet door has been opened	<ol style="list-style-type: none"> <li>1. Please close the cabinet door, charging will be enabled after warning code is removed.</li> <li>2. Door open sensor is shifted, please screw the sensor on the fixed position.</li> <li>3. Maloperation of door open sensor, please contact your dealer for further instruction.</li> </ol>
012304	Communication error between power and charging gun cabinet	<ol style="list-style-type: none"> <li>1. Please make sure the ethernet cable connection between cabinets to be reliable.</li> <li>2. If there is no green light solid on power cabinet, please reset it.</li> <li>3. Please contact your dealer for further instruction.</li> </ol>

### **6.3.5 (013-XXX) Troubleshooting-Message Code from Charger**

Code 013-XXX contains settings and maintenance messages or reference suggestions; generally it has no impact on charging. Please charging with general process and contact your dealer.

### **6.3.6 (023-XXX) Troubleshooting - Message Code from EV**

023-XXX contains messages from the EV, which mean a charging procedure or communication error; these errors make it impossible to proceed with charging or disconnecting the cable. Please refer to your EV manual for charging setup or backup procedure, then eliminate fault status by following steps, or contact charger management staff.

- 1) Unplug the charging cable and wait for 5 more seconds. Plug the charging cable completely with a “clicking” sound and try the charging procedure again.
- 2) Unplug the charging cable, try with the other one or charger.
- 3) Unplug the charging cable, drive the EV away for few meters / feet and return, stop the EV, unplug the key, and try again.
- 4) After unplugging the charging cable, check the EV whether charging mode and time limit have been enabled.
- 5) If the charging process cannot be started and EV meter or charging indicator shows abnormal status or error messages, please follow your EV user manual for troubleshooting.
- 6) After unplugging the charging cable, contact management staff to turn off restart the charger and try again.
- 7) If charging terminated but the charging cable cannot be unplugged, please follow the EV user manual, press release button (on EV or remote controller) or manual unlock switch. If all these methods are unavailable, please contact management staff to turn off and restart the charger.

# I-FAST COMPACT STATION

Status Code	Conditions	Troubleshooting methods
23758	EV side feedback code procedure error	<ol style="list-style-type: none"> <li>1. Please unplug the charging cable, release EV side charging limit, and try again.</li> <li>2. Please follow step 1~7 for troubleshooting.</li> </ol>
23809	Charger missed the first message from EV	<ol style="list-style-type: none"> <li>1. Charging cable is not locked by EV side, please unplug, and plug the charging cable completely with a “clicking” sound.</li> <li>2. Please follow step 1~7 for troubleshooting</li> </ol>
23814	EV side hand shaking feedback incorrect	<ol style="list-style-type: none"> <li>1. Please unplug the charging cable, restart BMS on EV side, and try again.</li> <li>2. Please follow step 1~7 for troubleshooting.</li> </ol>
23844	EV side V2G communication time out	<ol style="list-style-type: none"> <li>1. Please unplug the charging cable, restart BMS on EV side, and try again.</li> <li>2. Please follow step 1~7 for troubleshooting.</li> </ol>
23847	Charging cable insulation test time out	<ol style="list-style-type: none"> <li>1. Please unplug the charging cable and try again.</li> <li>2. Please unplug the charging cable, restart the charger, and try again.</li> </ol>
23889	Noise interference or charging terminated from EV side causes control guide status error	<ol style="list-style-type: none"> <li>1. Please unplug the charging cable, restart BMS on EV side, and try again.</li> <li>2. Please follow step 1~7 for troubleshooting.</li> </ol>
23891	Charger not ready	<ol style="list-style-type: none"> <li>1. Please unplug the charging cable, wait for 5 more seconds, and try again.</li> <li>2. Please unplug the charging cable, restart the charger, and try again.</li> </ol>
23983	Charging terminated by unknown request from	<ol style="list-style-type: none"> <li>1. Check whether charging target or time is limited.</li> <li>2. Follow the EV operating indication for troubleshooting.</li> <li>3. Please unplug the charging cable, restart BMS on EV side, and try again.</li> </ol>

### 6.3.7 (033-XXX) Troubleshooting-Message code from charger network

033-XXX contains messages from charger control server which is running intelligent remote control. Please follow the remote procedure or contact management staff to arrange for charging.

Status Code	Conditions	Troubleshooting methods
033900 033901 033902	Back-End disconnected for the moment	<ol style="list-style-type: none"> <li>1. App authorization is unavailable for the moment, please change to RFID or others authorization.</li> <li>2. Please contact management staff to check Back-End server connectivity.</li> <li>3. If the connection cannot be restored after router or AP restart, please restart the main/ sub cabinets.</li> <li>4. If the connection cannot be restored after main/ sub cabinet restart, please turn off the whole charger and restart.</li> <li>5. Please contact your dealer.</li> </ol>
033903	Charging started by remote control	<ol style="list-style-type: none"> <li>1. Remote authorization passed, please plug in the charging cable for charging.</li> <li>2. Contact management staff for further instructions.</li> </ol>
033904	Charging stopped by remote control	<ol style="list-style-type: none"> <li>1. Charging meets setup time, Watt-Hour or amount, charging terminated by remote control.</li> <li>2. Contact management staff for further instructions.</li> </ol>
033905	Restart by remote control	<ol style="list-style-type: none"> <li>1. Charger reset and maintain process by remote control, charging terminated.</li> <li>2. Contact management staff for further instructions.</li> </ol>

# I-FAST COMPACT STATION

---

## 6.4 Status Codes

\*For latest status code, please visit our website.

(V0.48)

Status Code	Description
011001	CHAdEMO output fuse blew
011002	CCS output fuse blew
011003	GB output fuse blew
011004	RCD/CCID self-test fail
011005	AC input contactor 1 welding
011006	AC input contactor 1 driving fault
011007	AC input contactor 2 welding
011008	AC input contactor 2 driving fault
011009	AC output relay welding
011010	AC output relay driving fault
011011	CHAdEMO output relay welding
011012	CHAdEMO output relay driving fault
011013	CCS output relay welding
011014	CCS output relay driving fault
011015	GB output relay welding
011016	GB output relay driving fault
011017	AC connector temperature sensor broken
011018	CHAdEMO connector temperature sensor broken
011019	CCS connector temperature sensor broken
011020	GB connector temperature sensor broken
011021	WiFi module broken
011022	3G/4G module broken
011023	Aux. power module broken
011024	Relay control module /smart box broken
011025	CHAdEMO connector lock fail
011026	GB connector lock fail
011027	AC connector lock fail
011028	CHAdEMO module broken
011029	CCS module broken

Status Code	Description
011030	GBT module broken
011031	PSU module broken
011032	RCD/CCID module broken
011033	Maximum Output Current setup error
011034	Shutter fault
011035	Ble module broken
011036	Rotary switch fault
011037	CCS liquid chiller water level fault
011038	Chiller temperature sensor broken
011039	Parallel relay welding
011040	Parallel output relay driving fault
012200	System L1 input OVP
012201	System L2 input OVP
012202	System L3 input OVP
012203	System L1 input UVP
012204	System L2 input UVP
012205	System L3 input UVP
012206	PSU L1 input OVP
012207	PSU L2 input OVP
012208	PSU L3 input OVP
012209	PSU L1 input UVP
012210	PSU L2 input UVP
012211	PSU L3 input UVP
012212	System L1 input drop
012213	System L2 input drop
012214	System L3 input drop
012215	System AC output OVP
012216	System AC L1 output OCP
012217	System CHAdeMO output OVP
012218	System CHAdeMO output OCP
012219	System CCS output OVP
012220	System CCS output OCP

# I-FAST COMPACT STATION

---

Status Code	Description
012221	System GB output OVP
012222	System GB output OCP
012223	System ambient/inlet OTP
012224	System critical point OTP
012225	PSU ambient/inlet OTP
012226	PSU critical point OTP
012227	Aux. power module OTP
012228	Relay board/smart box OTP
012229	CHAdemo connector OTP
012230	CCS connector OTP
012231	GB connector OTP
012232	AC connector OTP
012233	RCD/CCID trip
012234	CHAdemo GFD trip
012235	CCS GFD trip
012236	GB GFD trip
012237	SPD trip
012238	Main power breaker trip
012239	Aux. power breaker trip
012240	PSU communication fail
012241	WiFi module communication fail
012242	3G/4G module communication fail
012243	RFID module communication fail
012244	Bluetooth module communication fail
012245	LCM module communication fail
012246	Aux. power module communication fail
012247	Relay control board/smart box communication fail
012248	CCS module communication fail
012249	CHAdemo module communication fail
012250	GBT module communication fail
012251	Emergency stop
012252	Door open



Status Code	Description
012253	System fan decay
012254	Fail to create share memory
012255	CSU initialization failed
012256	AC Ground Fault
012257	MCU self-test Fault
012258	Relay self-test Fault
012259	CHAdEMO groundfault detection timeout (GFD)
012260	CCS groundfault detection timeout (GFD)
012261	GB groundfault detection timeout (GFD)
012262	System AC L1 output Circuit Short
012263	PSU Duplicate ID
012264	PSU Output Short Circuit
012265	PSU Discharge Abnormal
012266	PSU Dc Side ShutDown
012267	PSU Failure Alarm
012268	PSU Protection Alarm
012269	PSU FanFailure Alarm
012270	PSU Input UVP
012271	PSU Input OVP
012272	PSU WalkIn State
012273	PSU Power Limited State
012274	PSU Id Repeat
012275	PSU Severe Uneven Current
012276	PSU Three Phase Input Inadequate
012277	PSU Three Phase Onput Imbalance
012278	PSU Ffc Side ShutDown
012279	NO PSU Resource
012280	Self test Failed due to communication of Relayboard failure
012281	Self test Failed due to communication of Fanboard failure
012282	Self test Failed due to communication of Primary failure
012283	Self test Failed due to communication of Chademoboard failure

# I-FAST COMPACT STATION

---

Status Code	Description
012284	Self test Failed due to communication of CCSboard failure
012285	Self test Failed due to AC Contact failure
012286	Self test Failed due to communication of PSU failure
012287	Self test Failed due to Model name is none match
012288	CCS output UVP
012289	Chademo output UVP
012290	GBT output UVP
012291	Self test Failed due to communication of GBTboard failure
012292	Self test Failed due to communication of AC failure
012293	Self test Failed due to communication of Ledboard failure
012294	AC input ovp
012295	AC input uvp
012296	CHAdEMO groundfault detection - warning
012297	CCS groundfault detection - warning
012298	GB groundfault detection - warning
012299	System AC L2 output OCP
012300	System AC L3 output OCP
012301	System AC L2 output Circuit Short
012302	System AC L3 output Circuit Short
012303	CCS liquid chiller water level warning
012304	disconnected from power cabinet
012305	Meter communication timeout
012306	The dip switch of the PSU may be incorrect
012307	Psu Fault : Infy => Fuse Burn-Out, UU => Pfc internal OVP
012308	Psu Fault : Infy => Pfc And Dcdc Communication Fault UU => Pfc And Dcdc Communication Fault
012309	Psu Fault : Infy => Bus Voltage Unbalance UU => Dc output voltage unbalance
012310	Psu Fault : Infy => Bus Over Voltage UU => Ac site OVP
012311	Psu Fault : Infy => Bus Voltage Abnormal UU => Ac site UVP
012312	Psu Fault : Infy => Bus Under Voltage UU => Pfc internal UVP
012313	Psu Fault : Infy => Input Phase Loss UU => Dc to Dc don't work
012314	Psu Fault : Infy => Fan Full Speed UU => Fan don't work

Status Code	Description
012315	Psu Fault : Infy => Temperature Power Limit, UU => env OTP, Pfc OTP, output relay broken, Dc OTP
012316	Psu Fault : Infy => Ac Power Limit UU => Ac OVP and shutdown
012317	Psu Fault : Infy => Dcdc Eeprom Fault, UU => Dc to Dc broken
012318	Psu Fault : Infy => Pfc Eeprom Fault UU => Pfc broken
012319	Psu Dcdc Over Voltage
012320	System CHAdEMO output UCP
012321	System CCS output UCP
012322	System GBT output UCP
012323	System Chiller output OTP
012324	Connector 1 detects abnormal voltage on the output line
012325	Connector 2 detects abnormal voltage on the output line
012326	System task is lost
012327	System DC input ovp
012328	System DC input uvp
012329	Psu Fault : Infy => Psu Can Communication Fault UU =>
012330	Psu Fault : Infy => Psu Dc to Dc OTP UU => env UTP
012331	Psu Fault : Infy => Psu Dc to Dc OVP UU => Dc output OVP
012332	Chiller Tube OTP
012333	Psu Fault : Infy => DC input ovp (Phase OVP) UU => Dc output UVP
012343	Tilt sensor self-test failed
012344	Meter IC communication timeout
012345	Pilot negative error
012346	Psu Communication error with CSU
012347	AC: Local power sharing communication error (Slave disconnect from Master)
012348	Chiller Alarm Failure
012349	
012350	
012351	
012352	Payment system communication timeout
012353	Meter Slave Los Link

# I-FAST COMPACT STATION

---

Status Code	Description
012354	Meter Sync Time Error
012355	Meter Start Transaction Error
012356	Meter Stop Transaction Error
012357	Meter Get Transaction Ocmf Error
013600	Normal stop charging by user
013601	Charging Time's up
013602	Replace system air filter
013603	Reach to CHAdeMO max. plugging times.
013604	Reach to CCS max. plugging times.
013605	Reach to GB max. plugging times.
013606	Reach to AC max. plugging times.
013607	CSU fimrware update fail
013608	CHAdeMO Module fimrware update fail
013609	CCS Module fimrware update fail
013610	GB Module fimrware update fail
013611	Aux. power module fimrware update fail
013612	Relay control module fimrware update fail
013613	LCM module fimrware update fail
013614	Bluetooth module fimrware update fail
013615	WiFi module fimrware update fail
013616	3G/4G module fimrware update fail
013617	SMR fimrware update fail
013618	RFID module fimrware update fail
013619	configured by USB flash drive
013620	configured by backend
013621	configured by webage
013622	disconnected from Internet through Ethernet
013623	disconnected from Internet through WiFi
013624	disconnected from Internet through 3G/4G
013625	disconnected from AP through WiFi
013626	disconnected from APN through 3G/4G
013627	WiFi disabled (separated charger only)

Status Code	Description
013628	4G disabled (separated charger only)
013629	PSU quantity not match
013630	Reserved
013631	Reserved
023700	CHAdEMO EV communication Fail
023701	CCS EV communication Fail
023702	GB EV communication Fail
023703	AC: pilot fault
023704	CHAdEMO: battery malfunction
023705	CHAdEMO: no charging permission
023706	CHAdEMO: battery incompatibility
023707	CHAdEMO: battery OVP
023708	CHAdEMO: battery UVP
023709	CHAdEMO: battery OTP
023710	CHAdEMO: battery current difference
023711	CHAdEMO: battery voltage difference
023712	CHAdEMO: shift position
023713	CHAdEMO: battery other fault
023714	CHAdEMO: charging system error
023715	CHAdEMO: ev normal stop
023716	CHAdEMO: connector temperature sensor broken
023717	CHAdEMO: connector lock fail
023718	CHAdEMO: d1 on no receive
023719	CHAdEMO: bms k to j on timeout
023720	CHAdEMO: bms charge allow timeout
023721	CHAdEMO: wait groundfault timeout (Output short circuit)
023722	CHAdEMO: bms ev relay on timeout
023723	CHAdEMO: bms req current timeout
023724	CHAdEMO: bms k to j off timeout
023725	CHAdEMO: bms ev relay off timeout
023726	CHAdEMO: adc more than 10v

# I-FAST COMPACT STATION

---

Status Code	Description
023727	CHAdEMO: adc more than 20v
023728	CHAdEMO: bms charge before stop
023729	CHAdEMO: charger get normal stop cmd
023730	CHAdEMO: charger get emergency stop cmd
023731	CHAdEMO: isolation result fail
023732	CHAdEMO: mother board miss link
023733	CHAdEMO: output voltage more than limit
023734	CHAdEMO: req current more than limit
023735	CHAdEMO: re capability bms eqr current exceed
023736	CHAdEMO: charge remaining count done
023737	CCS_EVCC_EVErrorCode_FAILED_RESSTemperatureInhibit
023738	CCS_EVCC_EVErrorCode_FAILED_EVShiftPosition
023739	CCS_EVCC_EVErrorCode_FAILED_ChargerConnectorLockFault
023740	CCS_EVCC_EVErrorCode_FAILED_EVRESSMalfunction
023741	CCS_EVCC_EVErrorCode_FAILED_ChargingCurrentdifferential
023742	CCS_EVCC_EVErrorCode_FAILED_ChargingVoltageOutOfRange
023743	CCS_EVCC_EVErrorCode_FAILED_ChargingSystemIncompatibility
023744	CCS_EVCC_EVErrorCode_FAILED_EmergencyEvent
023745	CCS_EVCC_EVErrorCode_FAILED_Breaker
023746	CCS_EVCC_EVErrorCode_FAILED_NoData
023747	CCS_EVCC_EVErrorCode_FAILED_reserved_by_DIN_A
023748	CCS_EVCC_EVErrorCode_FAILED_reserved_by_DIN_B
023749	CCS_EVCC_EVErrorCode_FAILED_reserved_by_DIN_C
023750	CCS_EVCC_EVErrorCode_FAILED_reserved_by_ISO_1
023751	CCS_EVCC_EVErrorCode_FAILED_reserved_by_ISO_2
023752	CCS_EVCC_EVErrorCode_FAILED_reserved_by_ISO_3
023753	CCS_EVCC_EVErrorCode_FAILED_reserved_by_OEM_1
023754	CCS_EVCC_EVErrorCode_FAILED_reserved_by_OEM_2
023755	CCS_EVCC_EVErrorCode_FAILED_reserved_by_OEM_3
023756	CCS_EVCC_EVErrorCode_FAILED_reserved_by_OEM_4
023757	CCS_EVCC_EVErrorCode_FAILED_reserved_by_OEM_5

Status Code	Description
023758	CCS_SECC_ResponseCode_FAILED_SequenceError
023759	CCS_SECC_ResponseCode_FAILED_SignatureError
023760	CCS_SECC_ResponseCode_FAILED_UnknownSession
023761	CCS_SECC_ResponseCode_FAILED_ServiceIDInvalid
023762	CCS_SECC_ResponseCode_FAILED_Payment SelectionInvalid
023763	CCS_SECC_ResponseCode_FAILED_IdentificationSelectionInvalid
023764	CCS_SECC_ResponseCode_FAILED_ServiceSelectionInvalid
023765	CCS_SECC_ResponseCode_FAILED_CertificateExpired
023766	CCS_SECC_ResponseCode_FAILED_CertificateNotYetValid
023767	CCS_SECC_ResponseCode_FAILED_CertificateRevoked
023768	CCS_SECC_ResponseCode_FAILED_NoCertificateAvailable
023769	CCS_SECC_ResponseCode_FAILED_CertChainError
023770	CCS_SECC_ResponseCode_FAILED_CertValidationError
023771	CCS_SECC_ResponseCode_FAILED_CertVerificationError
023772	CCS_SECC_ResponseCode_FAILED_ContractCanceled
023773	CCS_SECC_ResponseCode_FAILED_ChallengeInvalid
023774	CCS_SECC_ResponseCode_FAILED_WrongEnergyTransferMode
023775	CCS_SECC_ResponseCode_FAILED_WrongChargeParameter
023776	CCS_SECC_ResponseCode_FAILED_ChargingProfileInvalid
023777	CCS_SECC_ResponseCode_FAILED_TariffSelectionInvalid
023778	CCS_SECC_ResponseCode_FAILED_EVSEPresentVoltageTooLow
023779	CCS_SECC_ResponseCode_FAILED_PowerDeliveryNotApplied
023780	CCS_SECC_ResponseCode_FAILED_MeteringSignatureNotValid
023781	CCS_SECC_ResponseCode_FAILED_NoChargeServiceSelected
023782	CCS_SECC_ResponseCode_FAILED_ContactorError
023783	CCS_SECC_ResponseCode_FAILED_CertificateNotAllowedAtThisEVSE
023784	CCS_SECC_ResponseCode_FAILED_GAChargeStop
023785	CCS_SECC_ResponseCode_FAILED_AlignmentError
023786	CCS_SECC_ResponseCode_FAILED_ACDError
023787	CCS_SECC_ResponseCode_FAILED_AssociationError
023788	CCS_SECC_ResponseCode_FAILED_EVSEChargeAbort

# I-FAST COMPACT STATION

---

Status Code	Description
023789	CCS_SECC_ResponseCode_FAILED_NoSupportedApp-Protocol
023790	CCS_SECC_ResponseCode_FAILED_ContractNotAccepted
023791	CCS_SECC_ResponseCode_FAILED_MOUnknown
023792	CCS_SECC_ResponseCode_FAILED_OEM_Prov_CertificateRevoke
023793	CCS_SECC_ResponseCode_FAILED_OEM_SubCA1_CertificateRevoked
023794	CCS_SECC_ResponseCode_FAILED_OEM_SubCA2_CertificateRevoked
023795	CCS_SECC_ResponseCode_FAILED_OEM_RootCA_CertificateRevoked
023796	CCS_SECC_ResponseCode_FAILED_MO_Prov_CertificateRevoked
023797	CCS_SECC_ResponseCode_FAILED_MO_SubCA1_CertificateRevoked
023798	CCS_SECC_ResponseCode_FAILED_MO_SubCA2_CertificateRevoked
023799	CCS_SECC_ResponseCode_FAILED_MO_RootCA_CertificateRevoked
023800	CCS_SECC_ResponseCode_FAILED_CPS_Prov_CertificateRevoked
023801	CCS_SECC_ResponseCode_FAILED_CPS_SubCA1_CertificateRevoked
023802	CCS_SECC_ResponseCode_FAILED_CPS_SubCA2_CertificateRevoked
023803	CCS_SECC_ResponseCode_FAILED_CPS_RootCA_CertificateRevoked
023804	CCS_SECC_ResponseCode_FAILED_reserved_1
023805	CCS_SECC_ResponseCode_FAILED_reserved_2
023806	CCS_SECC_ResponseCode_FAILED_reserved_3
023807	CCS_SECC_ResponseCode_FAILED_reserved_4
023808	CCS_SECC_ResponseCode_FAILED_reserved_5
023809	CCS_SECC_TIMEOUT_SLAC_TT_EVSE_SLAC_init
023810	CCS_SECC_TIMEOUT_SLAC_TP_match_response
023811	CCS_SECC_TIMEOUT_CM_START_ATTEN_CHAR_IND
023812	CCS_SECC_TIMEOUT_SLAC_TT_EVSE_match_MNBC
023813	CCS_SECC_TIMEOUT_SLAC_TP_EVSE_avg_atten_calc
023814	CCS_SECC_TIMEOUT_SLAC_CM_ATTEN_CHAR_RSP
023815	CCS_SECC_TIMEOUT_SLAC_CM_VALIDATE_REQ_1ST_CM_SLAC_MATCH_REQ
023816	CCS_SECC_TIMEOUT_SLAC_TT_EVSE_assoc_session



Status Code	Description
023817	CCS_SECC_TIMEOUT_SLAC_TT_EVSE_vald_toggle
023818	CCS_SECC_TIMEOUT_SLAC_CM_MNBC_SOUND_IND
023819	CCS_SECC_TIMEOUT_SLAC_CM_VALIDATE_REQ_2ND_CM_SLAC_MATCH_REQ
023820	CCS_SECC_TIMEOUT_SLAC_reserved_3
023821	CCS_SECC_TIMEOUT_SLAC_reserved_4
023822	CCS_SECC_TIMEOUT_SLAC_reserved_5
023823	CCS_SECC_TIMEOUT_SLACC_SDP_UDP_TT_match_join
023824	CCS_SECC_TIMEOUT_SLACC_SDP_TCP_TT_match_join
023825	CCS_SECC_TIMEOUT_SLACC_SDP_TP_amp_map_exchange
023826	CCS_SECC_TIMEOUT_SLACC_SDP_TP_link_ready_notification
023827	CCS_SECC_TIMEOUT_SLACC_SDP_reserved_1
023828	CCS_SECC_TIMEOUT_SLACC_SDP_reserved_2
023829	CCS_SECC_TIMEOUT_SLACC_SDP_reserved_3
023830	CCS_SECC_TIMEOUT_SLACC_SDP_reserved_4
023831	CCS_SECC_TIMEOUT_SLACC_SDP_reserved_5
023832	CCS_SECC_TIMEOUT_V2G_Msg_Performance_Time_SupportedAppProtocolRes
023833	CCS_SECC_TIMEOUT_V2G_Msg_Performance_Time_SessionSetupRes
023834	CCS_SECC_TIMEOUT_V2G_Msg_Performance_Time_ServiceDiscoveryRes
023835	CCS_SECC_TIMEOUT_V2G_Msg_Performance_Time_ServicePaymentSelectionRes
023836	CCS_SECC_TIMEOUT_V2G_Msg_Performance_Time_ContractAuthenticationRes
023837	CCS_SECC_TIMEOUT_V2G_Msg_Performance_Time_ChargeParameterDiscoveryRes
023838	CCS_SECC_TIMEOUT_V2G_Msg_Performance_Time_PowerDeliveryRes
023839	CCS_SECC_TIMEOUT_V2G_Msg_Performance_Time_CableCheckRes
023840	CCS_SECC_TIMEOUT_V2G_Msg_Performance_Time_PreChargeRes
023841	CCS_SECC_TIMEOUT_V2G_Msg_Performance_Time_CurrentDemandRes
023842	CCS_SECC_TIMEOUT_V2G_Msg_Performance_Time_WeldingDetectionRes

# I-FAST COMPACT STATION

---

Status Code	Description
023843	CCS_SECC_TIMEOUT_V2G_Msg_Performance_Time_SessionStopRes
023844	CCS_SECC_TIMEOUT_V2G_Sequence_Time
023845	CCS_SECC_TIMEOUT_V2G_ReadyToCharge_Performance_Time
023846	CCS_SECC_TIMEOUT_V2G_CommunicationSetup_Performance_Time
023847	CCS_SECC_TIMEOUT_V2G_CableCheck_Performance_Time (Output short circuit)
023848	CCS_SECC_TIMEOUT_V2G_CPState_Detection_Time
023849	CCS_SECC_TIMEOUT_V2G_CPOscillator_Retain_Time
023850	CCS_SECC_TIMEOUT_V2G_PreCharge_Performance_Time
023851	CCS_SECC_TIMEOUT_V2G_reserved_2
023852	CCS_SECC_TIMEOUT_V2G_reserved_3
023853	CCS_SECC_TIMEOUT_V2G_reserved_4
023854	CCS_SECC_TIMEOUT_V2G_reserved_5
023855	CCS_CAN_TIMEOUT_TP_GET_EV_TARGET_INFO
023856	CCS_CAN_TIMEOUT_TT_GET_EV_TARGET_INFO
023857	CCS_CAN_TIMEOUT_TP_GET_EV_BATTERY_INFO
023858	CCS_CAN_TIMEOUT_TT_GET_EV_BATTERY_INFO
023859	CCS_CAN_TIMEOUT_TP_EV_STOP_EVENT
023860	CCS_CAN_TIMEOUT_TT_EV_STOP_EVENT
023861	CCS_CAN_TIMEOUT_TP_EVSE_STOP_EVENT
023862	CCS_CAN_TIMEOUT_TT_EVSE_STOP_EVENT
023863	CCS_CAN_TIMEOUT_TP_GET_MISC_INFO
023864	CCS_CAN_TIMEOUT_TT_GET_MISC_INFO
023865	CCS_CAN_TIMEOUT_TP_DOWNLOAD_REQUEST
023866	CCS_CAN_TIMEOUT_TT_DOWNLOAD_REQUEST
023867	CCS_CAN_TIMEOUT_TP_START_BLOCK_TRANSFER
023868	CCS_CAN_TIMEOUT_TT_START_BLOCK_TRANSFER
023869	CCS_CAN_TIMEOUT_TP_DATA_TRANSFER
023870	CCS_CAN_TIMEOUT_TT_DATA_TRANSFER
023871	CCS_CAN_TIMEOUT_TP_DOWNLOAD_FINISH
023872	CCS_CAN_TIMEOUT_TT_DOWNLOAD_FINISH
023873	CCS_CAN_TIMEOUT_TP_ISOLATION_STATUS

Status Code	Description
023874	CCS_CAN_TIMEOUT_TT_ISOLATION_STATUS
023875	CCS_CAN_TIMEOUT_TP_CONNECTOR_INFO
023876	CCS_CAN_TIMEOUT_TT_CONNECTOR_INFO
023877	CCS_CAN_TIMEOUT_TT_RTC_INFO
023878	CCS_CAN_TIMEOUT_TP_RTC_INFO
023879	CCS_CAN_TIMEOUT_TP_EVSE_PRECHARGE_INFO
023880	CCS_CAN_TIMEOUT_TT_EVSE_PRECHARGE_INFO
023881	CCS_CAN_TIMEOUT_MSG_Sequence
023882	CCS_CAN_MSG_Unrecognized_CMD_ID
023883	CCS_SECC_DIN_Msg_Decode_Error
023884	CCS_SECC_DIN_Msg_Encode_Error
023885	CCS_SECC_ISO1_Msg_Decode_Error
023886	CCS_SECC_ISO1_Msg_Encode_Error
023887	CCS_SECC_ISO2_Msg_Decode_Error
023888	CCS_SECC_ISO2_Msg_Encode_Error
023889	CCS_SECC_CP_State_Error
023890	CCS_SECC_Unexpected_60V_Before_Charging_Error
023891	CCS_SECC_Not_Ready_For_Charging
023892	CCS_SECC_TIMEOUT_QCA7000_COMM (The firmware code of QCA7000 may not be installed, yet)
023893	CCS_SECC_FAIL_QCA7000_SETKEY
023894	Reserved
023895	Reserved
023896	Reserved
023897	Reserved
023898	Reserved
023899	Reserved
023900	GBT_LOS_CC1
023901	GBT_CONNECTOR_LOCK_FAIL
023902	GBT_BATTERY_INCOMPATIBLE
023903	GBT_BMS_BROAA_TIMEOUT
023904	GBT_CSU_PRECHARGE_TIMEOUT

# I-FAST COMPACT STATION

Status Code	Description
023905	GBT_BMS_PRESENT_VOLTAGE_FAULT
023906	GBT_BMS_VOLTAGE_OVER_RANGE
023907	GBT_BSM_CHARGE_ALLOW_00_10MIN_COUUNTDONE
023908	GBT_WAIT_GROUNDFULT_TIMEOUT
023909	GBT_ADC_MORE_THAN_10V
023910	GBT_ADC_MORE_THAN_60V
023911	GBT_CHARGER_GET_NORMAL_STOP_CMD
023912	GBT_CHARGER_GET_EMERGENCY_STOP_CMD
023913	GBT_ISOLATION_RESULT_FAIL
023914	GBT_MOTHER_BOARD_MISS_LINK
023915	GBT_OUTPUT_VOLTAGE_MORE_THAN_LIMIT
023916	GBT_REQ_CURRENT_MORE_THAN_LIMIT
023917	GBT_OUTPUT_VOLTAGE_MORE_THAN_10_PERCENT
023918	GBT_OUTPUT_VOLTAGE_DIFF_BCS_5_PERCENT
023919	GBT_STOP_ADC_MORE_THAN_10V
023920	ERROR_CODE_GBT_BMS_BROAA_NO_VOLTAGE_TIMEOUT
023921	ERROR_CODE_GBT_BMS_BROAA_TO_BRO00_ERROR
023922	Reserved
023923	Reserved
023924	Reserved
023925	Reserved
023926	Reserved
023927	Reserved
023928	Reserved
023929	Reserved
023930	GBT_CEM_BHM_TIMEOUT
023931	GBT_CEM_BRM_TIMEOUT
023932	GBT_CEM_BCP_TIMEOUT
023933	GBT_CEM_BRO_TIMEOUT
023934	GBT_CEM_BCL_TIMEOUT
023935	GBT_CEM_BCS_TIMEOUT

Status Code	Description
023936	GBT_CEM_BSM_TIMEOUT
023937	GBT_CEM_BST_TIMEOUT
023938	GBT_CEM_BSD_TIMEOUT
023939	GBT_CEM_BEM_OTHER_TIMEOUT
023940	GBT_BEM_CRM_TIMEOUT
023941	GBT_BEM_CRMAA_TIMEOUT
023942	GBT_BEM_CTS_CML_TIMEOUT
023943	GBT_BEM_CRO_TIMEOUT
023944	GBT_BEM_CCS_TIMEOUT
023945	GBT_BEM_CST_TIMEOUT
023946	GBT_BEM_CSD_TIMEOUT
023947	GBT_BEM_BEM_OTHER_TIMEOUT
023948	Reserved
023949	Reserved
023950	GBT_BST_SOC_GOAL
023951	GBT_BST_TOTAL_VOLTAGE_GOAL
023952	GBT_BST_CELL_VOLTAGE_GOAL
023953	GBT_BST_GET_CST
023954	GBT_BST_ISOLATION
023955	GBT_BST_OUTPUT_CONNECTOR_OTP
023956	GBT_BST_COMPONENTEN
023957	GBT_BST_CHARGE_CONNECTOR
023958	GBT_BST_OTP
023959	GBT_BST_OTHER
023960	GBT_BST_HIGH_V
023961	GBT_BST_CC2
023962	GBT_BST_CURRENT
023963	GBT_BST_VOLTAGE
023964	GBT_GET_BST_NO_REASON
023965	Reserved
023966	Reserved

# I-FAST COMPACT STATION

Status Code	Description
023967	Reserved
023968	Reserved
023969	Reserved
023970	GBT_BSM_CELL_OVER_VOLTAGE
023971	GBT_BSM_CELL_UNDER_VOLTAGE
023972	GBT_BSM_OVER_SOC
023973	GBT_BSM_UNDER_SOC
023974	GBT_BSM_CURRENT
023975	GBT_BSM_TEMPERATURE
023976	GBT_BSM_ISOLATE
023977	GBT_BSM_OUTPUT_CONNECTOR
023978	
023979	CCS_EV full charging
023980	ERROR_CODE_CHADEMO_BMS_CHARGE_ALLOW_ERROR
023981	ERROR_CODE_CHADEMO_OUTPUT_VOLTAGE_MORE_THAN_10_PERCENT
023982	ERROR_CODE_CHADEMO_ADC_LESS_THAN_10V
023983	CCS_STOP by EV with unknow reason
023984	STOP by EVSE condition (Config or OCPP)
033900	disconnected from backend through Ethernet
033901	disconnected from backend through WiFi
033902	disconnected from backend through 3G/4G
033903	Remote start charging by backend
033904	Remote stop charging by backend
033905	Remote reset by backend
033906	Reserved
033907	Reserved
041004	RCD/CCID self-test fail
041005	AC input contactor 1 welding
041006	AC input contactor 1 driving fault
041007	AC input contactor 2 welding
041008	AC input contactor 2 driving fault

Status Code	Description
041009	AC output relay welding
041010	AC output relay driving fault
041017	AC connector temperature sensor broken
041021	WiFi module broken
041022	3G/4G module broken
041023	Aux. power module broken
041024	Relay control module /smart box broken
041031	PSU module broken
041032	RCD/CCID module broken
041033	Maximum Output Current setup error
041034	Shutter fault
041035	Ble module broken
041036	Rotary switch fault
042200	System L1 input OVP
042201	System L2 input OVP
042202	System L3 input OVP
042203	System L1 input UVP
042204	System L2 input UVP
042205	System L3 input UVP
042206	PSU L1 input OVP
042207	PSU L2 input OVP
042208	PSU L3 input OVP
042209	PSU L1 input UVP
042210	PSU L2 input UVP
042211	PSU L3 input UVP
042212	System L1 input drop
042213	System L2 input drop
042214	System L3 input drop
042223	System ambient/inlet OTP
042224	System critical point OTP
042225	PSU ambient/inlet OTP

# I-FAST COMPACT STATION

---

Status Code	Description
042226	PSU critical point OTP
042227	Aux. power module OTP
042228	Relay board/smart box OTP
042232	AC connector OTP
042233	RCD/CCID trip
042237	SPD trip
042238	Main power breaker trip
042239	Aux. power breaker trip
042240	PSU communication fail
042241	WiFi module communication fail
042242	3G/4G module communication fail
042244	Bluetooth module communication fail
042246	Aux. power module communication fail
042247	Relay control board/smart box communication fail
042251	Emergency stop
042252	Door open
042253	System fan decay
042254	Fail to create share memory
042255	CSU initialization failed
042257	MCU self-test Fault
042258	Relay self-test Fault
042262	System AC L1 output Circuit Short
042263	PSU Duplicate ID
042264	Psu Fault : Infy => Output Short Circuit UU => Abnormal discharge circuit
042265	PSU Discharge Abnormal
042266	PSU Dc Side ShutDown
042267	PSU Failure Alarm
042268	PSU Protection Alarm
042269	Psu Fault : Infy => Fan Fault UU => Fan Fault
042270	PSU Input UVP



Status Code	Description
042271	PSU Input OVP
042272	PSU WalkIn State
042273	Psu Fault : Infy => Power Limited State UU => Dc OVP and shutdown
042274	Psu Fault : Infy => Id Repeat UU => Id Repeat
042275	Psu Fault : Infy => Severe Uneven Current UU => Pfc internal unbalance
042276	PSU Three Phase Input Inadequate
042277	PSU Three Phase Onput Imbalance
042278	PSU Ffc Side ShutDown
042279	NO PSU Resource
042280	Self test Failed due to communication of Relayboard failure
042281	Self test Failed due to communication of Fanboard failure
042282	Self test Failed due to communication of Primary failure
042283	Self test Failed due to communication of Chademoboard failure
042284	Self test Failed due to communication of CCSboard failure
042285	Self test Failed due to AC Contact failure
042286	Self test Failed due to communication of PSU failure
042287	Self test Failed due to Model name is none match
042291	Self test Failed due to communication of GBTboard failure
042292	Self test Failed due to communication of AC failure
042293	Self test Failed due to communication of Ledboard failure
042294	AC input ovp
042295	AC input uvp
042299	System AC L2 output OCP
042300	System AC L3 output OCP
042301	System AC L2 output Circuit Short
042302	System AC L3 output Circuit Short
042304	disconnected from dispenser
042305	Meter communication timeout
042306	The dip switch of the PSU may be incorrect
042307	Psu Fuse Burn-Out

# I-FAST COMPACT STATION

---

Status Code	Description
042308	Psu Pfc And Dcdc Communication Fault
042309	Psu Bus Voltage Unbalance
042310	Psu Bus Over Voltage
042311	Psu Bus Voltage Abnormal
042312	Psu Bus Under Voltage
042313	Psu Input Phase Loss
042314	Psu Fan Full Speed
042315	Psu Temperature Power Limit
042316	Psu Ac Power Limit
042317	Psu Dcdc Eeprom Fault
042318	Psu Pfc Eeprom Fault
042319	Psu Dcdc Over Voltage
042326	System task is lost
042327	DC input ovp
042328	DC input uvp
043600	Normal stop charging by user
043601	Charging Time's up
043602	Replace system air filter
043607	CSU fimrware update fail
043611	Aux. power module fimrware update fail
043612	Relay control module fimrware update fail
043614	Bluetooth module fimrware update fail
043615	WiFi module fimrware update fail
043616	3G/4G module fimrware update fail
043617	SMR fimrware update fail
043618	RFID module fimrware update fail
043619	configured by USB flash drive
043620	configured by backend
043621	configured by webage
043622	disconnected from Internet through Ethernet
043623	disconnected from Internet through WiFi

---

Status Code	Description
043624	disconnected from Internet through 3G/4G
043625	disconnected from AP through WiFi
043626	disconnected from APN through 3G/4G
043627	WiFi disabled (separated charger only)
043628	4G disabled (separated charger only)
043629	PSU quantity not match

## 7. Maintenance

### 7.1 Before Maintenance

To meet NFPA-70E, OSHA 1910.333 and other Health/safety/security codes, please adhere to the notice and get the permit needed in advance as below:

- 1) Turn off power (Work de-energized whenever possible)
- 2) Lockout/Tagout (LOTO)
- 3) Live work permit (Input terminals with HV after door open)
- 4) Plan the Work/Permit To Work
- 5) Use Personal Protective Equipment (PPE)
- 6) Safe workplace condition & space

#### 7.1.1 Maintenance Check List

Please refer to Appendix for more details.

### 7.2 General Maintenance

- The DC Charging Solution is cooled by forced air. Please keep charger in a ventilated location and do not block the air vents of the DC Charging Solution.
- Please clean or replace the air filters regularly to ensure the DC Charging Solution works properly.
- The housing was made of welding process and surface painting. It is necessary to keep the exterior clean all the time. It's easy to get rusty if not keeping the exterior clean especially in corrosion sensitive environment. Slightly rusty will not affect charger performance, but if charger is serious rusty during or exceed the warranty period, please contact local vendor for instruction.
- Clean the DC Charging Solution at least three times a year, keep the exterior clean at all times.
- Clean the outside of the cabinet with a damp cloth or wet cotton towel; use only low-pressure tap water and detergents with PH between 6 and 8.
- Do not apply high-pressure water jets.
- Do not use cleaning agents with abrasive components and do not use abrasive tools. Improper cleaning agents might spoiled coating, painting, surface, brightness and durability of all exterior parts.
- If there is water intruding into the DC Charging Solution then please cut off the power source immediately and contact the DC Charging Solution provider for repair.
- Please make sure the charging connector is returned to the holder of the charging connector after charging to prevent damage.
- If there is damage to the charging connector, charging cable or holder of the charging connector then please contact the DC Charging Solution provider.

- When using the DC Charging Solution please handle properly. Do not strike or scrape the cabinet or screen.
- If the enclosure or screen is broken, cracked, open or shows any other indication of damage then please contact the DC Charging Solution provider.



**WARNING:** Danger of electrical shock or injury. Turn OFF power at the panelboard or load center before working on the equipment or removing any component. Do not remove circuit protective devices or any other component until the power is turned OFF.

- Disconnect electrical power to the DC Charging Solution before any maintenance work to ensure it is separated from the supply of AC mains. Failure to do so may cause physical injury or damage to the electrical system and charging unit.

Note:

- Before switching off main breaker to begin maintenance, please record the status code number on the LCD monitor.
- After maintenance door opened or MCCB of charger turned off the charger is still hazardous. Only visual inspection can be operated.
- Maintenance of the DC Charging Solution shall be conducted only by a qualified technician.
- After opening the front door of the DC Charging Solution, turn off the main breaker and auxiliary breaker before any maintenance work.
- Replace the ventilation filter every six to twelve months.
- Please confirm the main power junctions are tightened every month, and rotate cables testing when the power off. If any main power screw is loose will be resulted in damage on charger or smoke on the connections. Please confirm screw torque requirement table.
- Charging cable maintenance: Do not twist, bend the charging cable. The metal contact should not fade or be rusty.
- Please provide the EVSE information including serial number, model name, status code, failure behavior and timing, and also connect the EVSE to the Internet before remote diagnostics and upgrading

# **I-FAST COMPACT STATION**

---

## Appendix 1 - Package List

Item	Description	No.	Remark
1	EVSE	1	
2	Multilingual Warning Sheet	1	
3	Wiring Diagram	1	
4	Declaration of Conformity	1	
5	RFID Card	2	
6	Door Key	1	
7	Waterproof Plastic Bolts	4	
8	Base cover	2	

## Appendix 2 - Preventive Maintenance Check List

No.	Item	Description	0.5 year	1st year	2nd year	3rd year	4th year	5th year
1	Preventive maintenance		I	I	I	I	I	I
2	Appearance inspection	Appearance visual inspection	I	I	I	I	I	I
3	System fan	Fan clean and spinning smoothly check	I	I	I	R	I	I
4	Air filter	Air filter, air inlet and outlet clean	I	I	R	I	R	I
5	Charging cable	Appearance clean	I	I	I	R	I	I
6	PCBA	Visible section clean	--	I	I	I	I	R
7	SPD	SPD status indication check	I	I	I	I	I	R
8	DC output bolts torque	Bolts torque check	--	I	I	I	I	I
9	AC input bolts torque	Bolts torque check	--	I	I	I	I	I
10	LCD display	Display sharpness and backlight check	--	I	I	I	I	R
11	Selection button	Indication light and function check	--	I	I	I	I	R
12	RFID reader	Function check	--	I	I	I	I	R
13	Emergency stop button	Function check	--	I	I	I	I	R
14	Breaker and RCD	Function check	--	I	I	I	I	R
15	Aux power supply	No maintenance requirement	--	--	--	--	--	R
16	PSU module	No maintenance requirement	--	--	--	--	--	R

**Note:**

The user may decide on the time interval for replacing the filter according to the environmental conditions.

I: Inspection recommended

R: Replacement recommended

--: No maintenance required or depends on the situation



## INDEX

<b>Introduction</b> .....	<b>181</b>
<b>Caractéristiques</b> .....	<b>181</b>
<b>Applications</b> .....	<b>181</b>
<b>1. Interface utilisateur de base</b> .....	<b>182</b>
<b>2. mécaniques</b> .....	<b>183</b>
<b>2.1 Spécifications du produit</b> .....	<b>183</b>
<b>2.2 Description de la version GWJ912xx</b> .....	<b>186</b>
<b>2.3 Indication par LED et état de fonctionnement</b> .....	<b>187</b>
<b>2.4 Dimensions</b> .....	<b>188</b>
<b>2.5 Sens du flux d'air de refroidissement</b> .....	<b>188</b>
<b>2.6 Affichage du compteur (option)</b> .....	<b>189</b>
<b>3. Livraison et stockage de l'appareil</b> .....	<b>190</b>
<b>3.1 Livraison</b> .....	<b>190</b>
<b>3.2 Identification de l'appareil</b> .....	<b>190</b>
<b>3.3 Dégâts durant le transport</b> .....	<b>190</b>
<b>3.4 Stockage</b> .....	<b>190</b>
<b>4. Instructions d'installation</b> .....	<b>192</b>
<b>4.1 Avant l'installation</b> .....	<b>192</b>
<b>4.2 Mise à la terre et exigences de sécurité</b> .....	<b>198</b>
<b>4.3 Installation de la carte du capteur pour une désactivation         en toute sécurité (option)</b> .....	<b>200</b>
<b>4.4 Déballage de la borne de recharge</b> .....	<b>204</b>
<b>4.5 Outils recommandés pour l'installation et l'inspection</b> .....	<b>208</b>
<b>4.6 Procédure d'installation</b> .....	<b>209</b>
<b>4.7 Inspection d'installation et mise en service</b> .....	<b>217</b>
<b>5. Configuration du réseau</b> .....	<b>220</b>
<b>5.1 Configuration du réseau Wi-Fi</b> .....	<b>220</b>
<b>5.2 Configuration 3G/4G</b> .....	<b>222</b>
<b>5.3 Réglage de l'heure</b> .....	<b>224</b>

# I-FAST COMPACT STATION

---

<b>6. Procédure d'utilisation.....</b>	<b>226</b>
<b>6.1 Séquence d'utilisation.....</b>	<b>226</b>
<b>6.2 Procédure d'utilisation .....</b>	<b>226</b>
<b>6.3 Dépannage.....</b>	<b>232</b>
<b>6.4 Codes d'état.....</b>	<b>240</b>
<b>7. Maintenance .....</b>	<b>262</b>
<b>7.1 Avant la maintenance.....</b>	<b>262</b>
<b>7.2 Maintenance générale.....</b>	<b>262</b>
<b>Annexe 1 - Liste de colisage.....</b>	<b>265</b>
<b>Annexe 2 - Liste de contrôle de maintenance préventive .....</b>	<b>266</b>

## Introduction

La solution de recharge en courant continu est le meilleur choix pour alimenter les véhicules électriques à batterie (BEV) et les véhicules électriques hybrides rechargeables (PHEV). Elle est conçue pour la recharge rapide dans des lieux publics et privés, tels que les parkings de magasins et centres commerciaux, les stations de recharge de flotte, les aires de service des autoroutes, les lieux de travail, les résidences, etc.

La solution de recharge en courant continu présente l'avantage d'être facile à installer. Le montage mural permet une installation flexible et rentable pour différents types d'emplacements. La solution de recharge en courant continu a également une capacité de communication en réseau. Elle est capable de se connecter à des systèmes de réseau à distance et de fournir aux conducteurs de voitures électriques des informations en temps réel, telles que la progression de la recharge et les informations de facturation. La solution de recharge en courant continu est dotée d'une interface utilisateur claire avec des boutons de fonction, de certifications de sécurité et d'une excellente conception étanche à l'eau et à la poussière, ce qui en fait le meilleur choix pour les environnements extérieurs.

## Caractéristiques

- Installation facile et flexible.
- Offre aux clients la commodité d'un contrôle marche/arrêt de la recharge à partir d'une carte à puce RFID autorisée ou d'une application mobile (disponible sur demande).
- Conçue selon les dernières normes industrielles en matière de recharge en courant continu.
- Possède un classement extérieur capable de résister aux intrusions solides et liquides dans des environnements extérieurs, ce qui rend l'appareil plus stable et très fiable.
- Fournit une interface à écran à contraste élevé avec des boutons multifonctions.

## Applications

- Parkings publics et privés
- Parkings collectifs
- Parkings d'hôtels, de supermarchés et de centres commerciaux
- Parkings sur les lieux de travail
- Stations de recharge
- Aires de repos sur les autoroutes

## 1. Interface utilisateur de base

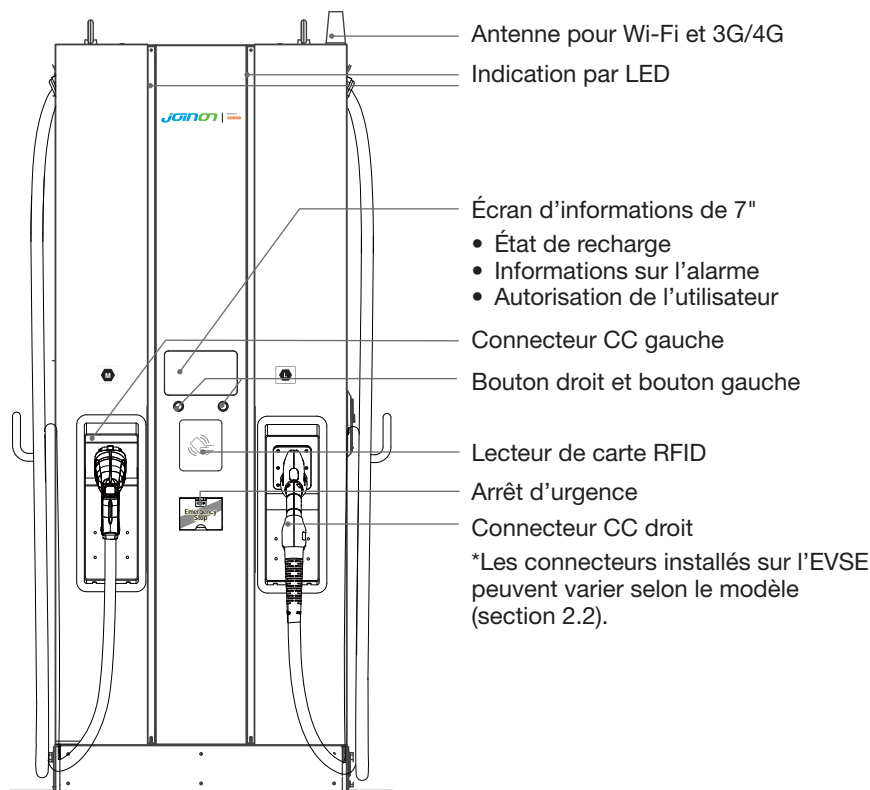

Avis :

Conformément aux exigences de la norme EN-17186, ce document établit des identifiants harmonisés pour l'alimentation des véhicules routiers électriques. Les exigences de cette norme visent à compléter les besoins d'information des utilisateurs concernant la compatibilité entre les bornes de recharge pour VE, les ensembles de câbles et les véhicules mis sur le marché. L'identifiant est destiné à être visualisé sur les bornes de charge pour VE, sur les véhicules, sur les câbles, chez les concessionnaires de VE et dans les manuels des consommateurs, comme décrit (pour le modèle CE).

## 2. mécaniques

### 2.1 Spécifications du produit

Nom du modèle		Série GWJ912xx
CA ENTRÉE	Tension nominale	** CC 60 kW 380-415 Vca ( $\pm 15\%$ )
	Courant d'entrée max.	118 A
	Distribution électrique	3P+ N+ PE (configuration en étoile)
	Système de réseau électrique	TN/TT
	Fréquence	50/60 Hz
	Puissance d'entrée max.	65 kVA (60 kW)
	Facteur de puissance	> 0,99
	Rendement	> 94 %, au point V/I optimal
	SCCR	25 kA
SORTIE CC	Plage de tension de sortie	150 ~ 950 Vcc (CCS) 150 ~ 500 Vcc (CHAdEMO) 150 ~ 750 Vcc (GB/T)
	Courant de sortie maximal	** CCS 120 A à 150 Vcc~ 500 Vcc ** CHAdEMO 120 A à 150 Vcc~ 500 Vcc ** GB/T 120 A à 150 Vcc~ 500 Vcc
	Puissance de sortie maximale	CC 60 kW

# I-FAST COMPACT STATION

Nom du modèle		Série GWJ912xx
	Mode de sortie simultané	0%, 50%, 100% *Chaque connecteur aura une puissance de sortie de 50 % en cas de branchement simultané ; Un connecteur obtiendra 100 % lorsqu'un autre connecteur aura terminé la session de charge ou que seul ce connecteur sera branché.
	Précision de tension	±2%
	Précision de courant	±2%
Isolation électrique	Isolation entre l'entrée et la sortie	
Puissance en veille	< 100 W	
Communication	Externe	Ethernet, Wi-Fi et 3G ou 4G
	Interne	CAN / RS485
Protection d'entrée	OVP, OCP, OPP, OTP, UVP, RCD, SPD	
Protection de sortie	SCP, OCP, OVP, LVP, OTP, IMD	
Protection interne	OTP, détection de contacteur CA, détection de contacteur CC, détection de fusible	
Gestion de charge	Via OCPP 1.6 JSON	
Interface utilisateur et commande	Afficheur	LCD 7 pouces
	Bouton	Bouton-poussoir droit : sélectionner la recharge de recharge. Bouton gauche : Accueil/Interruption de la recharge
	Authentification de l'utilisateur	<b>RFID</b> : prise en charge ISO 14443A/B, ISO 15693, FeliCa Lite-S (RCS966), <b>Backend OCPP</b> : application, paiement mobile
	Support backend	OCPP 1.6 JSON

Nom du modèle		Série GWJ912xx
Conditions Conditions	Température de fonctionnement	-30 °C à 50 °C (-22 °F à 122 °F), déclassement à partir de 50 °C (122 °F) et plus
	Température de stockage	-40 °C à 70 °C (-40 °F à 158 °F)
	Humidité relative	5 %~95 %, sans condensation
	Altitude	≤ 2000 m (6560 ft)
Cadre juridique	Sécurité du modèle CE	CEI 61851-1, CEI 61851-23
	EMI/CEM du modèle CE	CEI 61851-21-2
	Interface de recharge	CHAdemo Ver 1.2 CCS DIN 70121 GB/T 27930 ISO 15118:2020/Q4
Spécifications mécaniques	Dimensions (LxPxH)	700 x 331 x 1800 mm (28 x 13 x 71 pouces)
	Poids (typ.)	< 235 kg (518 lbs) ;
	Connecteur de recharge	Voir tableau au chapitre 2.2
	Refroidissement	Air forcé
	Protection contre l'infiltration	IP55
	Antivandalisme	IK10, sauf LCD et capot RFID

## 2.2 Description de la version GWJ912xx

Les produits de la série GWJ912xx sont disponibles en plusieurs versions en fonction des connecteurs de charge. Le tableau ci-dessous indique les combinaisons disponibles, la position correspondante des connecteurs de charge est indiquée de gauche à droite dans la vue frontale du chargeur.

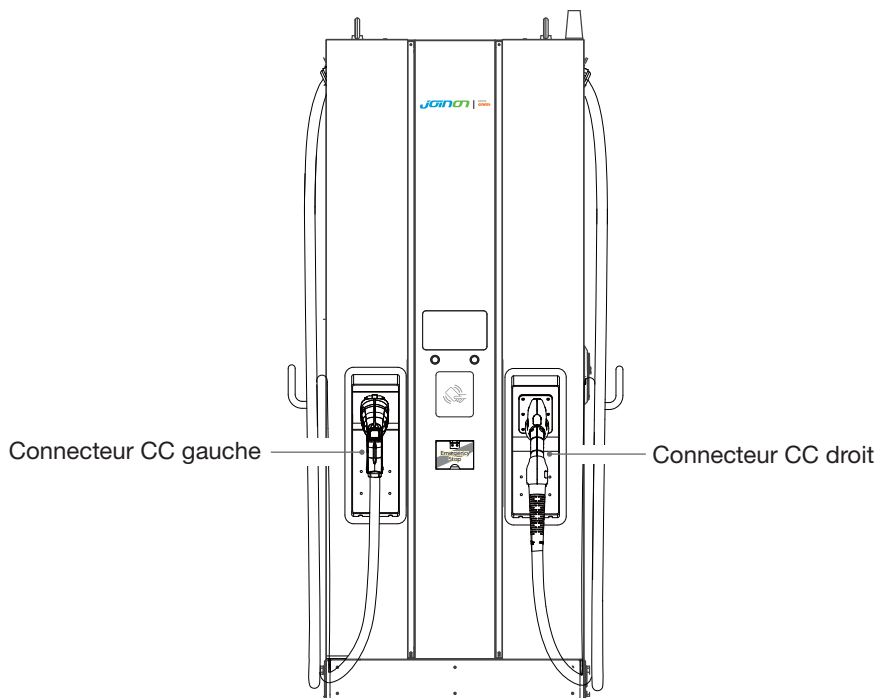

Code	Connecteur gauche	Connecteur droit	Description
GWJ9122W	CCS2	CCS2	Version standard
GWJ9122M	CCS2	CCS2	Équipée de compteurs MID
GWJ9122P	CCS2	CCS2	Équipée de POS pour le paiement
GWJ9122F	CCS2	CCS2	Équipée de compteurs MID + POS
GWJ9123W	CCS2	CHAdEMO	Version standard
GWJ9123M	CCS2	CHAdEMO	Équipée de compteurs MID
GWJ9123P	CCS2	CHAdEMO	Équipée de POS pour le paiement
GWJ9123F	CCS2	CHAdEMO	Équipée de compteurs MID + POS
GWJ9126W	CCS2	GBT	Version standard



Code	Connecteur gauche	Connecteur droit	Description
GWJ9126M	CCS2	GBT	Équipée de compteurs MID
GWJ9126P	CCS2	GBT	Équipée de POS pour le paiement
GWJ9126F	CCS2	GBT	Équipée de compteurs MID + POS
GWJ9126Y	CCS2	GBT	Version standard
GWJ9122Y	CCS2	CCS2	Version standard
GWJ9123Y	CCS2	ChaDemo	Version standard
GWJ9122D	CCS2	CCS2	Version Eichrecht + POS
GWJ9122E	CCS2	CCS2	Version Eichrecht
GWJ9123D	CCS2	ChaDemo	Version Eichrecht + POS
GWJ9123E	CCS2	ChaDemo	Version Eichrecht

## 2.3 Indication par LED et état de fonctionnement

**\*LED gauche pour le connecteur gauche,  
LED droit pour le connecteur droit**

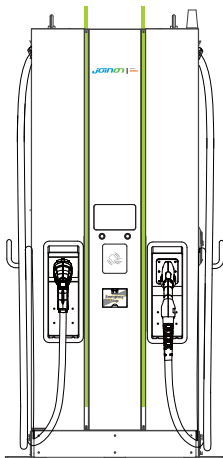

Veille

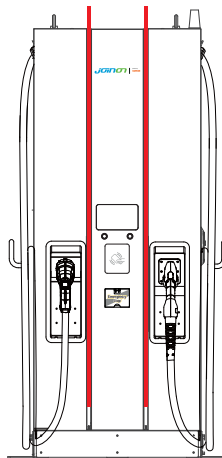

Défaut

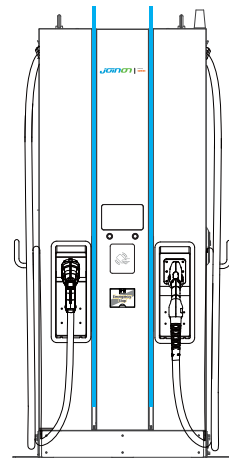

En charge

État \ LED	Indicateur de gauche	Indicateur de droite
Veille	Vert	Vert
Défaut	Rouge	Rouge
En charge	Bleu	Bleu

# I-FAST COMPACT STATION

## 2.4 Dimensions

Dimensions principales de la borne de recharge : (Unité : mm)

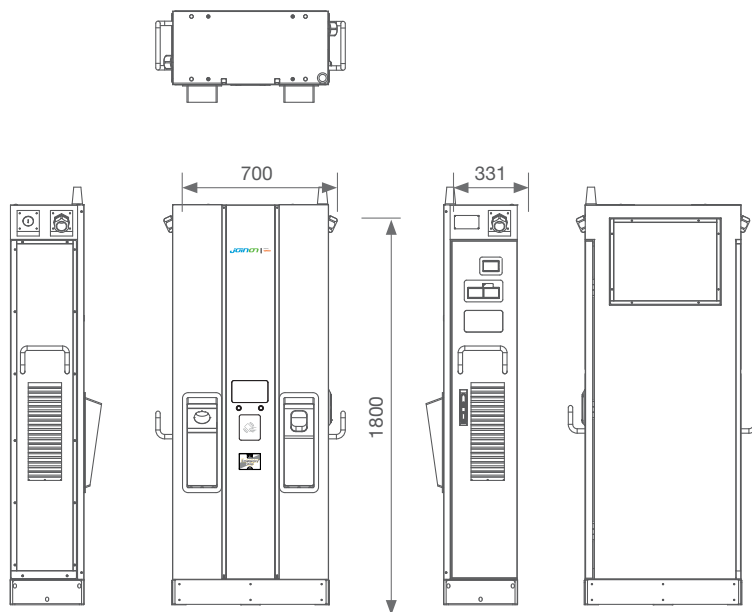

## 2.5 Sens du flux d'air de refroidissement

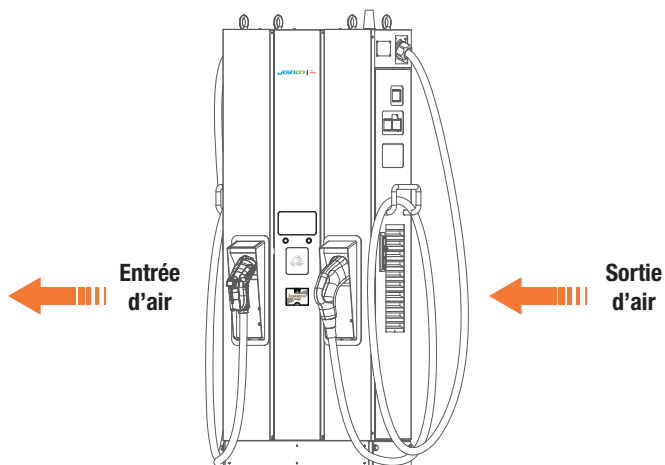

## 2.6 Affichage du compteur (option)

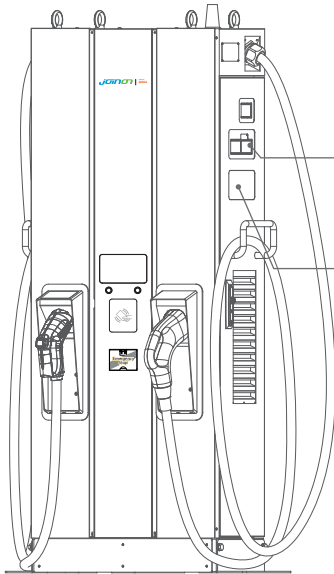

Compteur CA gauche pour PSU #01  
 Compteur CA droit pour PSU #02  
 Compteur CC pour connecteur CC gauche

Compteur CC pour connecteur CC droit

\* REMARQUE :

Lorsque 2 connecteurs CC effectuent la recharge simultanément, les PSU #01 et #02 sont assignés aux connecteurs CC gauche et droit, respectivement.

## 3. Livraison et stockage de l'appareil

### 3.1 Livraison

Conserver l'appareil emballé jusqu'à son installation.

### 3.2 Identification de l'appareil

Le numéro de série de l'appareil l'identifie de manière univoque. Mentionner ce numéro lors de toute communication avec Gewiss.

Le numéro de série de l'appareil est indiqué par une matrice de données sur l'étiquette des caractéristiques techniques (sur le côté du panneau frontal).

### 3.3 Dégâts durant le transport

Si l'appareil a été endommagé durant le transport :

1. Ne pas l'installer.
2. Signaler le fait immédiatement (dans les 5 jours suivant la livraison).

S'il est nécessaire de renvoyer l'appareil au fabricant, l'emballage d'origine doit être utilisé.

### 3.4 Stockage



Le non-respect des instructions fournies dans cette section pourrait endommager l'appareil. Le fabricant décline toute responsabilité pour les dommages résultant du non-respect de ces instructions.

Si l'appareil n'est pas installé immédiatement après la livraison, pour éviter sa détérioration, procéder comme suit :

- Pour bien conserver la borne de recharge, ne pas retirer l'emballage d'origine jusqu'à l'installation.
- La détérioration de l'emballage (entailles, trous, etc.) empêche une bonne conservation des bornes de recharge avant leur installation. Le fabricant décline toute responsabilité relative aux conséquences causées par la détérioration de l'emballage.

- Maintenir l'état de propreté du dispositif (éliminer la poussière, les copeaux, la graisse, etc.) et éviter la présence de rongeurs.
- Le protéger des éclaboussures d'eau, des étincelles de soudage, etc.
- Recouvrir le dispositif d'un matériau de protection transpirant afin d'éviter la condensation due à l'humidité ambiante.
- Les bornes de recharge conservées en magasin ne doivent pas être soumises à des conditions climatiques différentes de celles indiquées ci-dessous.

<b>Conditions ambiantes de stockage</b>
Température minimale
Température minimale de l'air ambiant
Température maximale de l'air ambiant
Humidité relative maximale sans condensation

- Il est très important de protéger l'installation contre les produits chimiques corrosifs et les environnements salins.

## 4. Instructions d'installation

### 4.1 Avant l'installation

- Lire toutes les instructions avant d'utiliser et d'installer ce produit.
- Ne pas utiliser ce produit si le câble d'alimentation ou le câble de recharge sont endommagés.
- Ne pas utiliser ce produit si le coffret ou le connecteur de recharge sont cassés ou ouverts ou s'ils sont endommagés.
- N'introduire aucun outil, matériau, doigt ou autre partie du corps dans le connecteur de recharge ou le connecteur EV.
- Ne pas tordre, balancer, plier, laisser tomber ou écraser le câble de recharge. Ne jamais rouler dessus avec un véhicule.



**AVERTISSEMENT** : Le produit doit être installé uniquement par un entrepreneur et/ou un technicien agréé, conformément à tous les codes du bâtiment, codes électriques et normes de sécurité.



**AVERTISSEMENT** : Le produit doit être inspecté par un installateur qualifié avant la première utilisation. En aucun cas, le respect des informations contenues dans ce manuel n'exonère l'utilisateur de ses responsabilités en matière de respect de tous les codes et normes de sécurité applicables.

- L'alimentation électrique doit être une configuration triphasée en étoile avec des systèmes de mise à la terre TN(-S)/TT.
- Dans l'installation du système TN(-S) : le neutre (N) et le PE de la distribution électrique sont directement reliés à la terre. Le PE de l'équipement de la borne de recharge est directement relié au PE de la distribution électrique et au conducteur séparé pour le PE et le neutre (N).
- La capacité de l'alimentation électrique doit être supérieure à 93 kVA pour un fonctionnement correct.
- Le produit doit être installé dans une zone d'air libre et maintenir une distance de dégagement d'au moins 30 cm (12 pouces) par rapport à tous les orifices d'aération du produit.
- Il est recommandé de maintenir une distance de dégagement d'au moins 100 cm (3 pi. 6 po) autour du produit, conformément au tableau NEC 110.26 condition 2, 151-600 V.



#### AVIS

Il est recommandé de vérifier la puissance du signal Wi-Fi et 3G ou 4G pendant l'installation de la borne de recharge. La valeur RSSI (Received Signal Strength Indication – Indication de l'intensité du signal reçu) est considérée comme bonne si elle est supérieure à -65 dBm. Une mauvaise qualité de connexion peut interrompre le processus de recharge ou la transaction de données.

## **4.1.1 Guide de sécurité pour les entrepreneurs**

### Introduction

- Un environnement de travail sûr pour tous - participants, équipes d'installation et de démolition, entrepreneurs et sous-traitants.
- En définitive, il incombe aux entrepreneurs de veiller à la sécurité et aux pratiques de travail sûres de leurs employés et des sous-traitants qui peuvent travailler sur le site en leur nom.
- Ce guide constitue une référence simple avec des règles de base pour la mise en œuvre. Ce guide ne présente pas toutes les normes de sécurité : il est conçu comme un complément pour les participants, les entrepreneurs et les sous-traitants.
- Les entrepreneurs, les sous-traitants et les employés doivent coopérer avec leurs employeurs et d'autres personnes pour se conformer aux règles et aux instructions de sécurité.

En particulier, les employés doivent :

1. Obtenir l'autorisation qualifiée de l'unité responsable de la zone de construction.
2. Travailler en toute sécurité.
3. Ne rien faire qui puisse les mettre en danger, eux ou d'autres personnes.
4. Utiliser les équipements de protection individuelle requis et en prendre raisonnablement soin lorsqu'ils ne sont pas utilisés.
5. Signaler immédiatement toute activité dangereuse aux superviseurs ou à la personne responsable du lieu de travail.
6. Signaler tous les accidents et événements dangereux au superviseur immédiatement après qu'ils se soient produits.

# I-FAST COMPACT STATION

## 1. Exigences concernant les conditions du lieu de travail

- Installer une clôture appropriée pour isoler la zone de construction de l'extérieur
- Fermer et mettre toutes les entrées en conditions de sécurité lorsque le site reste sans surveillance
- Accrocher à proximité des panneaux d'avertissement qui indiquent les informations suivantes : icône d'avertissement et numéro de téléphone de la personne responsable
- Installer des appareils d'éclairage suffisants



## 2. Nettoyage

- Maintenir les zones de travail (y compris les accès) dégagées de tout résidu et de tout obstacle
- Maintenir les surfaces au sol propres et plates, pour éviter que les gens ne trébuchent ou ne soient blessés par des outils ou d'autres objets
- Empiler et stocker l'équipement et les matériaux de manière ordonnée et stable
- Nettoyer et éliminer régulièrement les déchets
- Enlever tous les matériaux et équipements excédentaires à la fin du travail



## 3. Risques d'incendie

- Attention aux matériaux et marchandises inflammables. Les tenir éloignés des zones de travail.





#### 4. Protection contre les hautes températures en chantier

- Installer un parasol ou un abri pour protéger les travailleurs de la chaleur et du soleil
- Mettre en place des équipements de refroidissement, tels que des ventilateurs d'extraction
- Mettre à disposition des distributeurs d'eau
- Fournir des vêtements de protection adéquats tels que chapeau, lunettes de soleil et manches longues pour protéger les travailleurs contre les coups de chaleur et les rayons UV



#### 5. Conditions climatiques adverses

- Fixer tous les échafaudages, les structures temporaires, les équipements et les matériaux en vrac
- Vérifier et mettre en œuvre les procédures opérationnelles standard pour assurer la déconnexion des sources de gaz, des circuits électriques et des équipements
- Inspecter les chantiers pour s'assurer de leur protection contre la pénétration d'eau ou de poussière
- Inspecter le système de drainage pour vérifier qu'il n'y a pas d'obstruction et l'éliminer si nécessaire
- Interrompre tous les travaux extérieurs, à l'exception des travaux d'urgence



#### 6. Escaliers

- Utiliser uniquement des échelles conformes aux règles de sécurité locales
- Ne pas utiliser d'échelles en bois
- Pour les travaux en hauteur, il est recommandé d'utiliser des plates-formes plutôt que des échelles
- Si l'utilisation d'une plate-forme n'est pas possible, un superviseur doit évaluer le risque potentiel et fournir des conseils de sécurité
- Équipements de protection pour les travailleurs
- Utiliser des échelles non conductrices en fibre de verre ou en plastique renforcé pour effectuer des travaux électriques

# I-FAST COMPACT STATION

- Désigner des assistants pour les aider à travailler sur des échelles
- Vérifier toutes les échelles pour s'assurer qu'il n'y a pas d'échelons cassés ou d'autres défauts avant de les utiliser et périodiquement
- Ouvrir complètement les escabeaux lorsqu'ils sont utilisés
- Ne pas se tenir sur les deux barreaux supérieurs d'une échelle
- Ne pas se pencher en avant lorsque l'on travaille sur une échelle
- Attention aux restrictions de surcharge



Pays	Normes
Royaume-Uni	BS1129,BS2037,EN131,EATS13/1
États-Unis	ANSI A 14.1,ANSI A 14.2,ANSI A 14.5
Australie, Nouvelle-Zélande	AS 1892.2-1922,AS/NZS1892.1,AS/NZS 1892.3
Canada	CSA Z11 M81

## Normes communes relatives aux échelles

### 7. Travail en hauteur

- Éviter le travail en hauteur en utilisant des outils et des méthodes alternatives dans la mesure du possible
- Il est fortement recommandé de construire des échafaudages ou des plates-formes de travail appropriés
- Fournir des systèmes d'arrêt des chutes pour les travailleurs s'il est impossible d'utiliser des plates-formes de travail
- Sécuriser tous les matériaux et outils pour éviter qu'ils ne tombent d'une hauteur

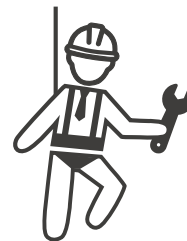

## 8. Opérations de levage

- Faire régulièrement inspecter et tester les appareils et les dispositifs de levage par des personnes qualifiées
- Isoler et clôturer les zones de levage pour empêcher le personnel étranger au chantier d'entrer
- Veiller à ce que les voies de levage ne traversent pas de bâtiments ou de personnes, et éviter toute collision avec des objets
- Ne pas dépasser les limites de sécurité de la charge de travail



## 9. Pour les travailleurs sur site

- Planifier l'ensemble du travail
- Couper l'alimentation électrique (travailler avec des pièces sous tension hors tension dans la mesure du possible)
- LOTO (Lock Out, Tag Out - verrouillage, étiquetage)
- Autorisation de travail électrique sous tension (terminaux d'entrée avec haute tension après l'ouverture de la porte)
- Utiliser des équipements de protection individuelle (EPI)
- Conditions et espace de travail sécurisés
- Adhérer aux autres règlements relatifs à la santé, la sécurité et la protection sur le travail, comme ceux publiés par l'OSHA



## 10. Normes de référence

Respecter le code suivants :

- NFPA-70E (sécurité électrique sur le lieu de travail, évaluation du risque de choc, évaluation du risque d'éclair d'arc électrique)



## 4.2 Mise à la terre et exigences de sécurité

- Le produit doit être connecté à un système de câblage permanent, métallique et mis à la terre. Les connexions doivent être conformes à tous les codes électriques applicables. Il est recommandé que la résistance à la terre soit inférieure à 10  $\Omega$ .
- S'assurer qu'aucune alimentation n'est connectée à tout moment lors de l'installation, de l'entretien ou de la maintenance de la borne de recharge.
- Utiliser une protection appropriée lors de la connexion au réseau de distribution de l'alimentation secteur.
- Utiliser les outils appropriés pour chaque tâche.



**ATTENTION :** L'interrupteur de déconnexion pour chaque conducteur non mis à la terre de l'entrée CA doit être fourni par l'entrepreneur ou le technicien chargé de l'installation.



**ATTENTION :** Ne pas utiliser de rallonge ou de second ensemble de câbles en plus de l'ensemble de câbles pour le raccordement du VE à l'EVSE.

## 4.2.1 Câblage de service

- Raccordement à la terre

Toujours raccorder le neutre de la mise à la terre. Si la mise à la terre n'est pas assurée par le service électrique, un piquet de mise à la terre doit être installé à proximité. Le piquet de mise à la terre doit être connecté à la barre de mise à la terre dans le tableau principal des disjoncteurs et le neutre doit être connecté à la terre à cet endroit.

- 400 Vca triphasé (ligne à ligne)

### ATTENTION !



L'alimentation est fournie par le réseau électrique en étoile. La solution de recharge en courant continu peut se connecter à L1, L2 ou L3, et au neutre. La terre doit être reliée au neutre en un seul point, généralement au niveau du panneau de disjoncteurs.

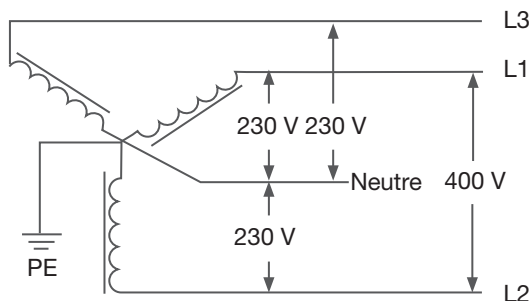

Raccordement du câblage triphasé 400 V



### DANGERS

Attention à la haute tension !



### AVERTISSEMENT !

La mise à la terre est essentielle !

## 4.3 Installation de la carte du capteur pour une désactivation en toute sécurité (option)

**1. Introduction :** Il est possible d'installer un tableau de commande qui comprend un capteur de porte et un capteur d'inclinaison, ainsi que des points de contact propres pour étendre le câblage au disjoncteur en amont afin d'arrêter immédiatement l'alimentation lorsque les capteurs sont activés. La carte dispose également d'un bouton-poussoir d'autotest qui peut être utilisé pour vérifier le fonctionnement à la fois pendant le cycle de production (ou sur le site d'installation) et pendant la maintenance de routine.

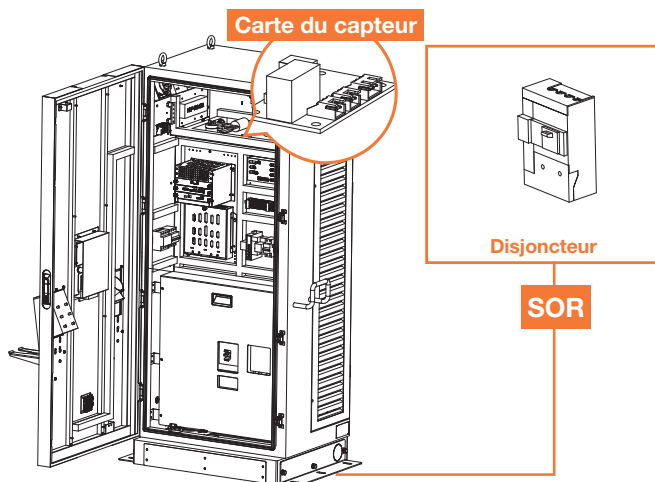

### 2. Schéma fonctionnel :

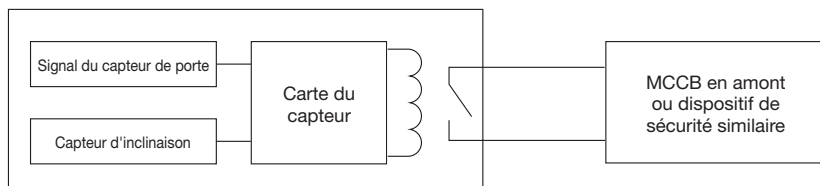

### 3. Connexion de carte du capteur

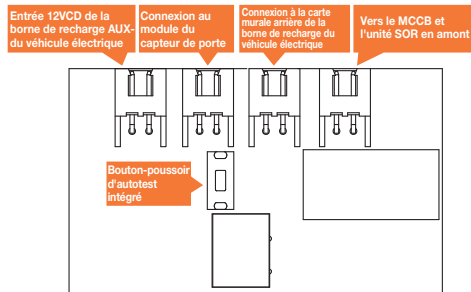

### 4. Commodité de la carte du capteur :

a) Si le capteur de porte ou le capteur d'inclinaison sont activés, une tension est envoyée pour activer le MCCB en amont, ouvrir le contact ou couper l'alimentation ; c'est également défini comme une « libération de déclenchement de shunt », décrite plus en détail sur Internet.

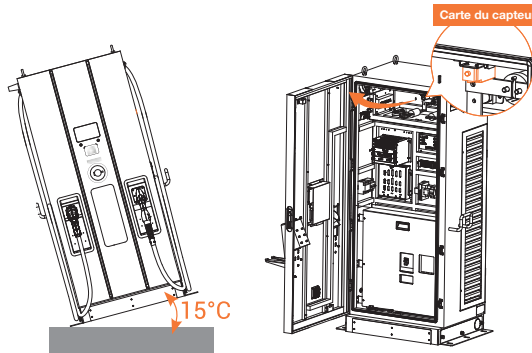

b) Lorsque le MCCB en amont est désactivé, la borne de recharge du véhicule électrique est complètement désactivée, passant immédiatement à « hors ligne ».

c) Cette carte dispose également d'un bouton-poussoir d'autotest qui peut être utilisé pour vérifier le fonctionnement à la fois pendant le cycle de production ou sur le site d'installation, et pendant la maintenance de routine.

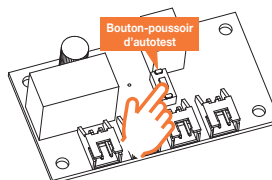



## AVIS

Dès que le courant est coupé sur la protection magnétothermique en amont, désactiver le capteur de porte avant de réactiver la protection magnétothermique, pour rétablir l'alimentation auxiliaire sur la borne de recharge du véhicule électrique à des fins d'entretien.

## 5. Choix du MCCB amont et préparation de l'alimentation en courant auxiliaire :

Le concepteur ou le CPO doit opter pour un MCCB avec « déclenchement de shunt accessoire » ou un dispositif correspondant, afin de pouvoir activer la fonction de sécurité. Si des conseils sont nécessaires sur le mode correct de libération de déclenchement de shunt, contacter le revendeur local. Voici des exemples de modèles de référence ABB SOR :

12V : SOR-C 12V CC (1SDA066321R1)

24V : SOR-C 24-30V CA/CC (1SDA066322R1)

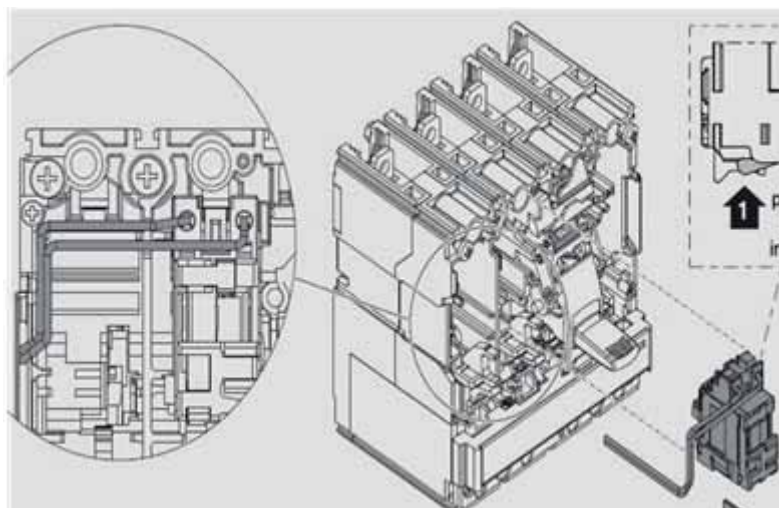





**AVIS**

Les composants SOR nécessitent une rigidité diélectrique maximale de 277Vca.

**6. Spécifications pour le choix des câbles :**

Pour les câbles de la carte du capteur à la protection magnétothermique en amont, il est conseillé d'utiliser des modèles à 22AWG VW-1 105°C 600V ou équivalent.

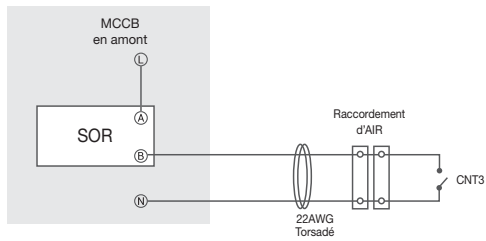

**Circuit de commande**

## 4.4 Déballage de la borne de recharge

- Le produit est une borne de recharge en courant continu (CC) et la conception de l'emballage a passé le test de simulation d'emballage. Si l'emballage est endommagé à la suite d'un renversement, d'une chute ou d'un impact externe durant le transport, le produit risque d'être endommagé ou de présenter des défauts. Si l'emballage est gravement endommagé lors de la réception des marchandises, il convient d'en informer le fournisseur.
- Le produit est livré par l'entreprise de transport à l'entrepôt ou à l'endroit spécifié où il sera remis. Le transport de la borne de recharge jusqu'à son emplacement final (service du dernier kilomètre) n'est pas inclus dans la commande.

### AVIS

Le camion de livraison décharge la palette contenant la borne de recharge. Le déplacement de la borne de recharge jusqu'à son emplacement final relève de la responsabilité du client/entrepreneur.



Si l'indicateur TiltWatch est rouge (inclinaison supérieure à 80°)

1. Ne pas refuser l'envoi/la réception.
2. Noter sur le récépissé de livraison et inspecter l'armoire pour vérifier qu'elle n'est pas endommagée.
3. Si des dommages sont constatés, laisser l'appareil dans son emballage d'origine et demander une inspection immédiate au transporteur dans les 3 jours suivant la livraison.
4. Contacter le fournisseur par courrier ou par téléphone pour lui signaler les dégâts constatés.

### AVERTISSEMENT !



**60 kW** : Le poids de la borne de recharge peut atteindre 235 kg (518 lbs). La borne de recharge avec son emballage peut atteindre 335 kg (739 lbs).

Faire attention lors du déballage.

**ÉTAPE 1.**

Enlever les planches autour de l'appareil

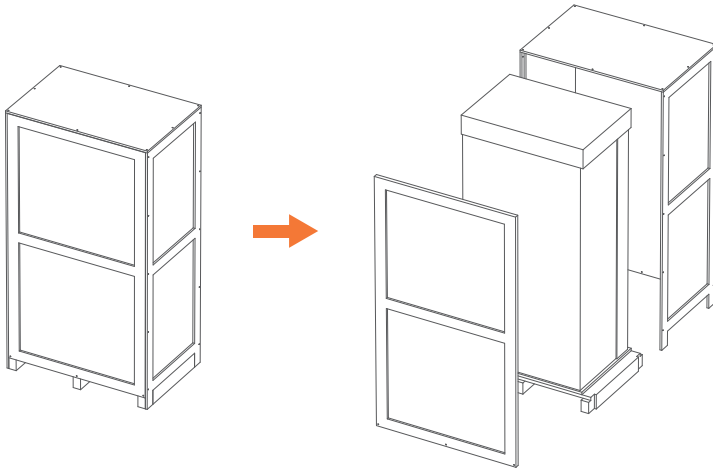
**ÉTAPE 2.**

Retirer le carton, le coussin d'emballage et le film.

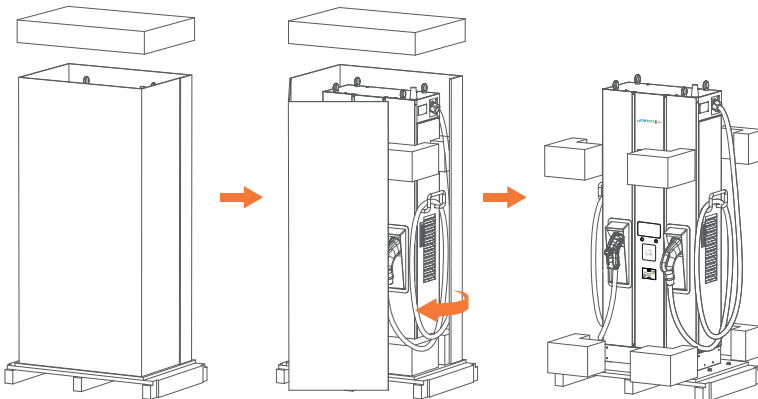

# I-FAST COMPACT STATION

## ÉTAPE 3.

Retirer les 4 vis M12 de fixation.

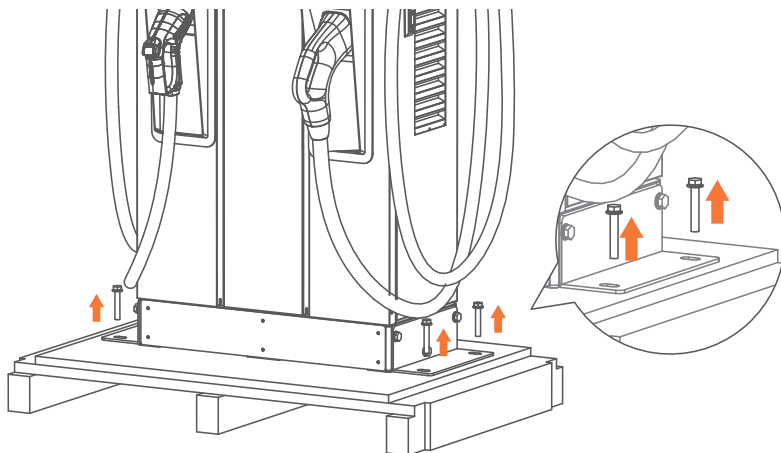

## ÉTAPE 4.

Pour utiliser les anneaux de levage afin de déplacer l'EVSE, appliquer un câble d'acier de 6 mm (¼ de pouce) de diamètre aux quatre anneaux, comme indiqué sur l'image suivante.

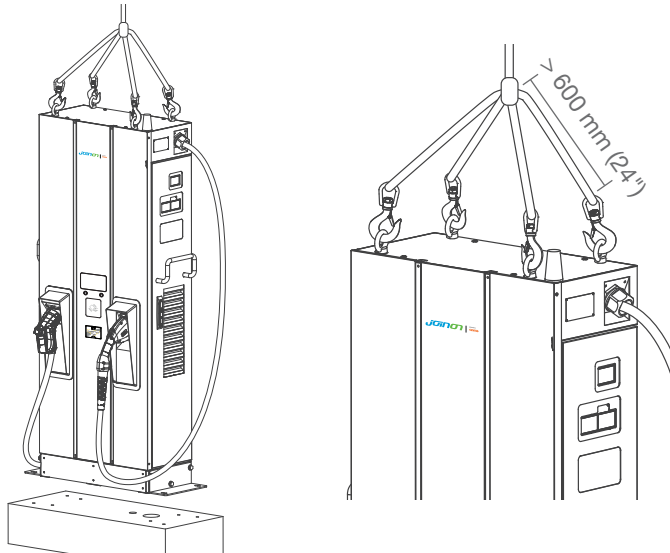

Ou utiliser un chariot élévateur pour déplacer l'EVSE.

Étape 1. Retirer d'abord les panneaux de garniture inférieurs avant et arrière.

Étape 2. Utiliser un chariot élévateur pour soulever l'EVSE.

(la fourche doit être ouverte au maximum)

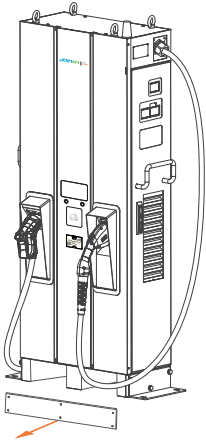

Étape 1

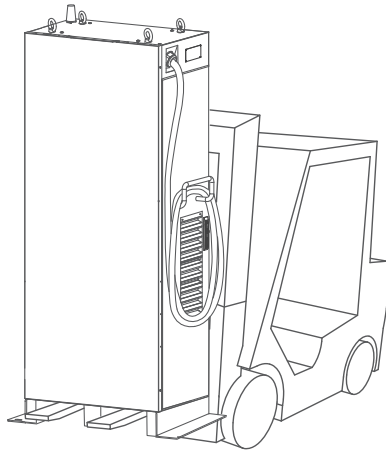

Étape 2

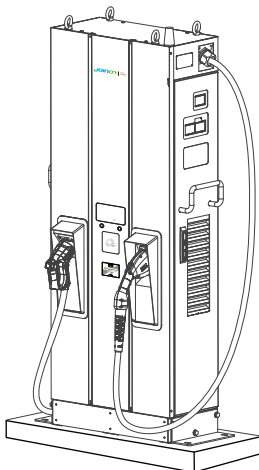

## 4.5 Outils recommandés pour l'installation et l'inspection

### 4.5.1 Outils recommandés pour l'installation

Type	Description
Tournevis cruciforme	N° 2 et 3
Clé à molette	
Tournevis à douille	N° 8, 10, 17 et 19
Ruban adhésif électrique	Noir / largeur 15 mm (0,6")
Câble d'entrée CA	Au moins 50 mm <sup>2</sup> pour L1, L2, L3, N, et 35 mm <sup>2</sup> pour PE. Il est recommandé d'utiliser un câble d'alimentation XLPE 600 V, 75 °C
Cosse ronde	1. Cosse ronde pour L1, L2, L3, N (diamètre intérieur : 10,5 mm (0,41"), diamètre externe : 22 mm (0,87")) 2. Cosse ronde pour PE (diamètre intérieur : 6,4 mm (0,25"), diamètre externe : 22 mm (0,87"))
Pince sertir pour cosse ronde	Hexagonale
Pince à dénuder	
Pince coupante	
Grue / chariot élévateur	>235 kg (518 lbs) pour 60 kW

### 4.5.2 Outils recommandés pour l'inspection et la mise en service

Type	Description
VE ou simulateur de VE	Conforme à la norme CHAdeMO / CCS / GB/T
Multimètre	1000 V
Sonde de courant	200Amp
Carte RFID autorisée	
Carte RFID non valide	
Clé de porte	
Pince à bec effilé	
Tournevis dynamométrique	
Ordinateur portable et câble CAT 6	Pour la configuration de la borne de recharge
Contrôleur de qualité du signal Wi-Fi, 3G/4G	Si la connexion Internet est établie par un routeur à radiofréquence, pour s'assurer que le signal est suffisamment fort, ne pas placer le routeur dans une boîte métallique

## 4.6 Procédure d'installation

### 4.6.1 Espace nécessaire à la mise en place et à la maintenance

Nécessite un espace minimum de 1400x1531 mm (55,1x60,3 pouces). Cet espace est calculé comme suit :

- Dimensions de la borne de recharge L x P x H : 700 x 331 x 1800 mm (27,6 x 13,0 x 315,4 pouces).
- Côté avant 600 mm (23,6 pouces), pour l'utilisation du tableau de bord.
- Côtés gauche et droit 350 mm (13,8 pouces), pour l'ouverture des portes gauche et droite.
- Côté arrière 600 mm (23,6 pouces), pour l'ouverture de la porte du support.

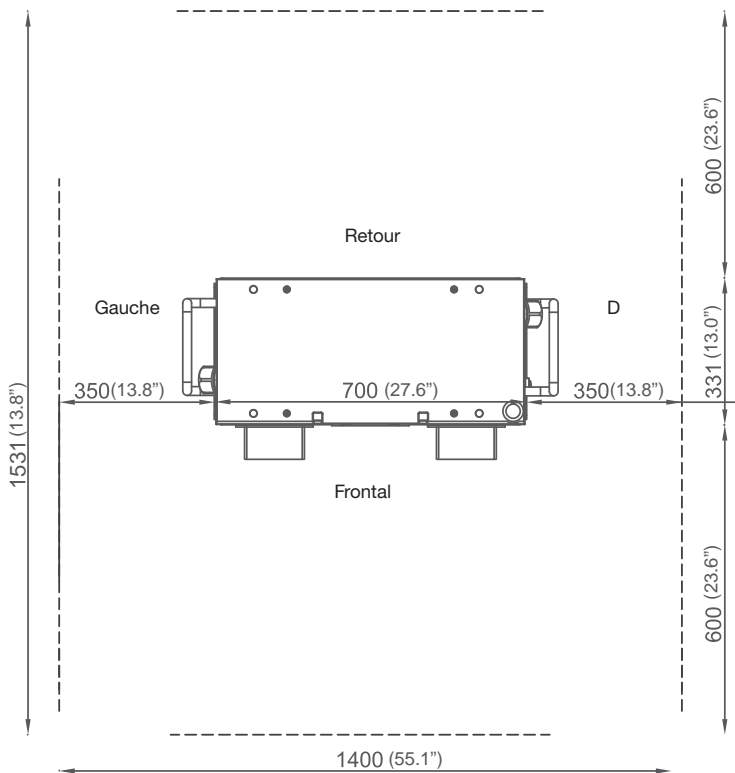

unité : mm (pouce)

## 4.6.2 Construction du socle en béton

### ÉTAPE 1.

1. Construire à l'avance un socle en béton de 1020 mm x 430 mm x 200 mm (40,16" x 16,93" x 7,87") sur le niveau pour y placer la borne de recharge.
2. Installer l'entrée CA et le câble Ethernet SFTP dans un conduit de diamètre inférieur à 120 mm (4,72").
3. Placer ensuite 4 vis M12 sortant de la base en béton sur 40 mm (1,57") pour fixer la borne de recharge. Le positionnement de ces 4 vis M12 doit être sur  $\pm 2$  mm (0,08") dans l'axe court,  $\pm 8$  mm (0,32") dans l'axe long selon les trous de vis de la borne de recharge.
4. Pour répondre à cette exigence de positionnement, une fixation en tôle d'acier est conseillée. Créer le dispositif de fixation à l'aide du dessin suivant ou commander ce dispositif auprès d'un fournisseur.
5. L'autre façon de fixer la borne de recharge sur une base en béton est d'installer 2 accessoires de support en L à l'extérieur de la borne de recharge et de percer les trous de vis ( $\varnothing 12$  mm (0,63")) sur la base en ciment comme indiqué sur le dessin ci-dessous.

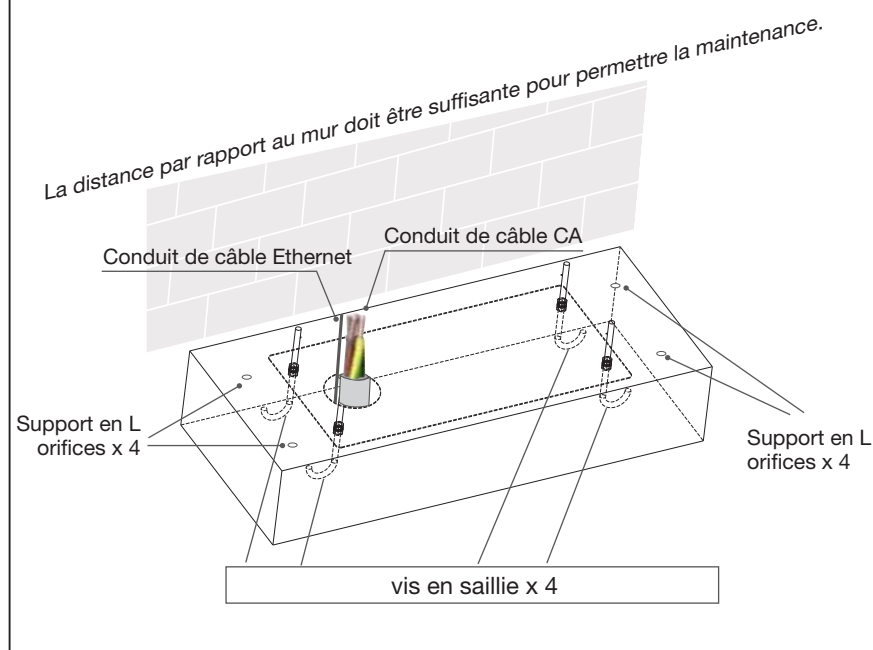



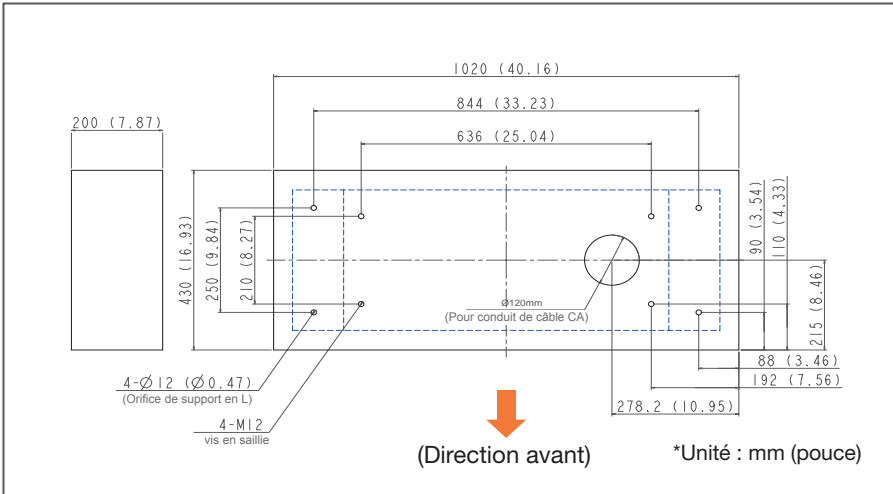

## ÉTAPE 2.

- Faire sortir les câbles d'entrée CA triphasés à 5 fils du conduit du socle en béton, les câbles CA sont d'au moins 400 mm (15,75") et les 5 fils doivent avoir des cosses rondes (L1, L2, L3 et N : Diamètre interne : 10,5 mm (0,41"), diamètre externe : 22 mm (0,87")) et PE : Diamètre interne : 6,4 mm (0,25"), diamètre externe : 22 mm (0,87")).
- La section des conducteurs d'alimentation doit être d'au moins 50 mm<sup>2</sup> pour L1, L2, L3, N, et de 35 mm<sup>2</sup> pour PE pour 60 kW. Si la connexion Internet se fait par Ethernet, le câble Ethernet doit sortir du conduit d'au moins 1800 mm (71").

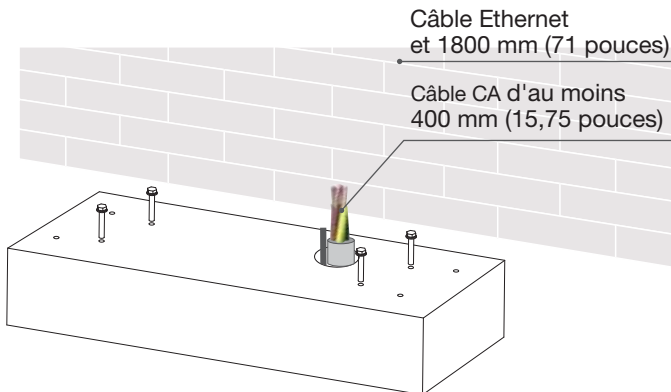

## 4.6.3 Deux méthodes de fixation de la borne de recharge série GWJ912xx

### MÉTHODE 1.

Soulever la borne de recharge sur le socle en béton, tirer le câble d'entrée à travers l'orifice inférieur de la borne de recharge ; fixer 8 écrous à vis M12 et 4 rondelles M12 sur les 4 vis M12 du socle en béton (2 écrous pour chaque vis) pour sécuriser les bornes de recharge. Fixer ensuite le capot de la base (dans le paquet d'accessoires) dans la base de la borne de recharge.

Étape 1.

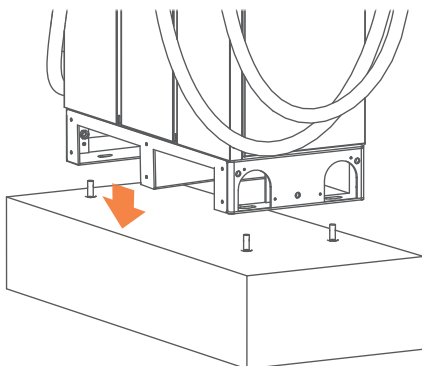

Étape 2.

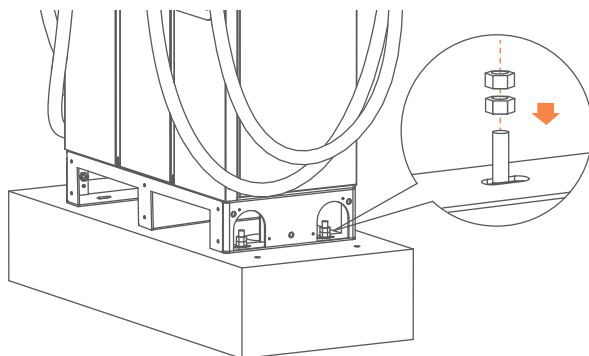

Étape 3.

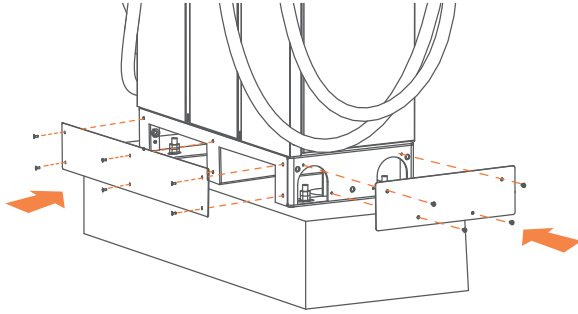

**MÉTHODE 2.**

En cas d'utilisation de supports en L pour fixer la borne de recharge, fixer les supports en L sur le socle en béton à l'aide de 4 boulons à expansion M12.

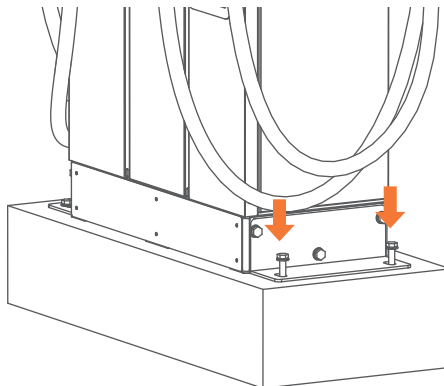

# I-FAST COMPACT STATION

## REMARQUE

Si les œillets de levage en haut de l'armoire sont retirés, il faut appliquer assembler les boulons en plastique imperméables (dans le paquet d'accessoires).

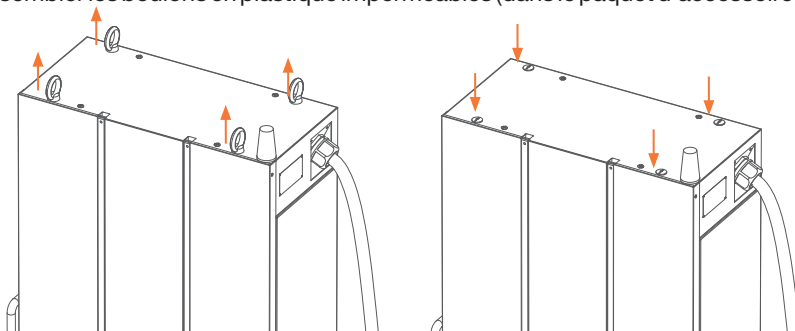

## 4.6.4 Installation des câbles

### ÉTAPE 1.

Ouvrir le capot droit pour le câblage : Raccorder L1, L2, L3 et N de l'alimentation CA à la borne 4P. Fixer chaque fil avec la vis et le couple de serrage approprié - 120 Kgf.cm/5-15 sec. Connecter le fil PE (vert et jaune) à la position de connexion à la terre sur la borne de recharge et au couple de serrage de 60 Kgf.cm.

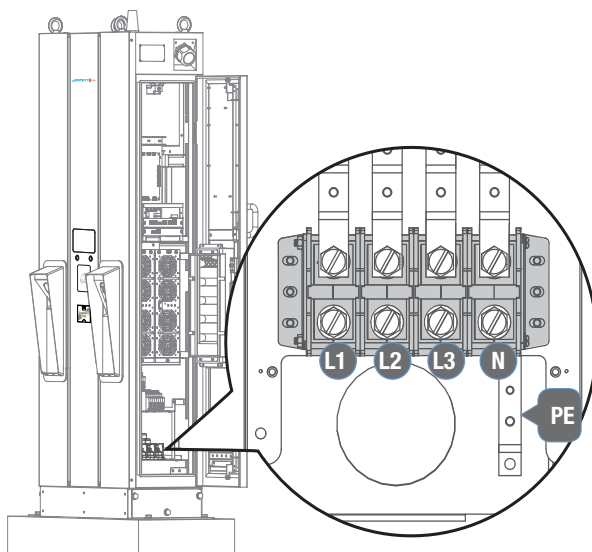

### ÉTAPE 2.

Tirer les câbles d'alimentation CA jusqu'au boîtier de distribution d'alimentation, raccorder le fil de terre de protection (vert/jaune) au point de mise à la terre du boîtier de distribution d'alimentation. Le neutre doit être court-circuité avec le point de mise à la terre afin de respecter le système de mise à la terre TN(-S). Le câble Ethernet doit être connecté au port RJ45 de la borne de recharge (voir l'image de la section 4.1) et fixé avec des colliers adhésifs conformément à l'image ci-dessous.

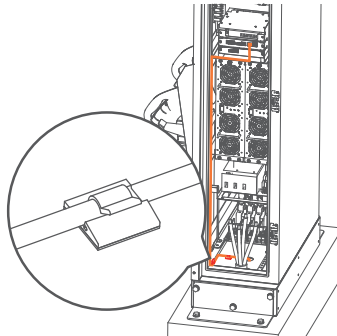

### ÉTAPE 3.

Installation du câblage de L1, L2, L3 et du fil de neutre sur un disjoncteur externe. Spécifications recommandées du disjoncteur : Le courant d'entrée maximal doit être supérieur ou égal à 125 A pour le modèle 60 kW. Type de courbe B, le courant de fuite résiduel max. (RCD) doit être de 30 mA.



Un disjoncteur avec RCD type A de 30 mA est recommandé.

### ÉTAPE 4.

Effectuer une inspection conformément aux sections 3.6.1 à 3.6.3. Mettre la source d'alimentation sous tension et se préparer pour les tests opérationnels. L'alimentation électrique de la solution de recharge en courant continu sera activée et affichera automatiquement l'écran d'information. L'écran d'information passe à l'écran de la solution de recharge GEWISS dans les 30 secondes.



Le non-respect des instructions d'installation peut endommager la borne de recharge.

### ÉTAPE 5.

Utiliser un agent moussant pour combler l'espace dans le conduit du câble CA et terminer l'installation.

## 4.6.5 Tableau des couples requis pour les vis

Vis en système métrique						
Taille de vis	Type de vis	Acier Pouce-Lbs	Acier kgf-cm	Acier N-m	Aluminium kgf-cm	Aluminium N-m
M2*0,4	Machine	3~4,77	3,5~5,5	0,34~0,54	3~4,5	0,34~0,44
M2.5*0,45	Machine	3~4,77	3,5~5,5	0,34~0,54	3~4,5	0,34~0,44
M3*0,5	Machine	5,5~9	6,5~10,5	0,64~1,04	5,2~8,4	0,51~0,82
M3.5*0,6	Machine	8,5~13	10~15	0,98~1,47	8~12	0,78~1,18
M4*0,7	Machine	13~18	15~21	1,47~2,06	12~17	1,18~1,66
M5*0,8	Machine	25~34	29~39	2,84~3,82	23~32	2,26~3,14
M6*1,0	Machine	45~55	52~63,5	5,1~6,22	42~51	4,11~5
M6*1,0	Six pans creux	85~112	98~129	9,6~12,65	78~103	7,65~10,1
M8*1,25	Machine	106~141	122~163	11,96~15,98	98~130	9,61~12,75
M8*1,25	Six pans creux	205~274	237~316	23,24~30,98	190~253	18,63~24,8
M10*1,5	Six pans creux	212~382	245~440	24,02~43,15	196~351	19,22~34,42
M12*1,75	Six pans creux	372~668	430~770	42,17~75,49	343~615	33,63~60,3
Vis en système impérial						
2-56	Machine	1,5~2	1,7~2,3	0,17~0,22	1,4~1,8	0,14~0,18
4-40	Machine	3~4	3,5~4,5	0,34~0,44	2,8~3,6	0,27~0,35
6-32	Machine	6~10	7~11,5	0,68~1,13	5,6~9,2	0,55~0,9
8-32	Machine	10~15	11,5~17	1,13~1,66	9,2~14	0,9~1,37
10-32	Machine	16~24	18,5~28	1,81~2,74	15~22	1,47~2,16
1/4-20	Machine	35~46	40~53	3,92~5,2	32~42	3,14~4,11
1/4-20	Six pans creux	57~77	66~89	6,47~8,73	53~71	5,2~6,96
5/16-18	Six pans creux	119~158	137~182	13,43~17,85	110~145	10,77~14,21
3/8-16	Six pans creux	205~274	237~316	23,24~30,99	190~253	18,63~24,82
7/16-14	Six pans creux	338~451	390~521	38,24~51,09	312~416	30,59~40,79
1/2-13	Six pans creux	515~686	595~792	58,35~77,66	476~634	46,68~62,17

## 4.7 Inspection d'installation et mise en service

### 4.7.1 Vérification des conditions ambiantes

Élément	État	Remarque
Température ambiante		
Humidité ambiante		
Pare-soleil		Il est recommandé de protéger l'appareil de la lumière du soleil lorsque la température ambiante est supérieure à 40 °C
Toit anti-pluie		Recommandé pour une meilleure expérience de recharge et de maintenance les jours de pluie.
Altitude d'installation		< 2000 m (6560 ft)
Circulation d'air / Courants d'air		
Niveau de poussière		
Mesures antivandalisme		

### 4.7.2 Préparation et vérification de l'infrastructure externe

Élément	État	Remarque
Câblage et bornes d'entrée		Type / Longueur / Section
Clé et serrure de la porte de l'armoire		
Vis de fixation		Type / Nombre
MCCB (disjoncteur boîtier moulé)		Le courant nominal du MCCB doit être supérieur ou égal à 125 A, 4 ports (pour les fils L1, L2, L3, N)
Dispositif à différentiel		Le différentiel maximal du RCD ne doit pas dépasser 30 mA
Capacité électrique d'entrée		
Configuration électrique d'entrée		En étoile
Résistance de mise à la terre		<10 Ω
Système de mise à la terre		TN/TT
Tension et fréquence du secteur		
Connexion et qualité du réseau		Wi-Fi, 3G/4G > -65 dBm

## 4.7.3 Contrôle de l'EVSE – Statique (non alimenté)

Élément	État	Remarque
Vue d'ensemble		Pas de bosse, de rouille ou de rayure
Étiquetage et panneaux d'avertissement		
Liste de colisage (accessoires)		
Robustesse du câblage d'entrée et du raccordement		Consulter la section 3.5.5 Tableau des couples requis pour les vis



### AVERTISSEMENT !

Un mauvais raccordement du conducteur de mise à la terre de l'EVSE peut entraîner un risque d'électrocution. S'assurer que l'EVSE est correctement mis à la terre avant de le mettre sous tension.

## 4.7.4 Contrôle de l'EVSE - Sous tension

Élément	État	Remarque
Sous tension		
Écran allumé		
Bruit acoustique		
Affichage et fonction de l'écran		
Affichage correct de l'heure		
Connexion et qualité du réseau		
Fonctionnement et bruit des ventilateurs de refroidissement		
Indication d'état des LED		
Configuration de l'EVSE		
Versions H.W. et F.W.		
Contrôle et surveillance à distance		
Connexion au serveur de backend		
Connexion et qualité du réseau		Wi-Fi, 3G/4G > -65 dBm



#### 4.7.5 Contrôle de l'EVSE - Recharge

Élément	État	Remarque
Autorisation de l'utilisateur – RFID		
Autorisation de l'utilisateur – Autres.		
Temps d'attente de la vérification de la connexion		
Lecture de chaque élément d'affichage		
Lecture de température		
Test de recharge complète		Lecture de température
Fonction du verrou électronique		
Débit d'air et bruit du ventilateur de refroidissement		
Chargement du registre de recharge (journal)		
Contrôle et surveillance à distance		

#### 4.7.6 Contrôle de l'EVSE – Bouton d'alimentation du système

Élément	État	Remarque
Bouton d'arrêt d'urgence et de reprise		<p>Régler la charge nominale et appuyer sur le bouton d'arrêt d'urgence, la borne de recharge doit être arrêtée immédiatement.</p> <ol style="list-style-type: none"> <li>1. La borne de recharge arrête la charge et déclenche l'alarme lorsqu'on appuie sur le bouton d'arrêt d'urgence.</li> <li>2. Lorsque le bouton-poussoir est relâché et que la prise est retirée, l'EVSE revient à l'état de veille.</li> </ol>

## 5. Configuration du réseau

### 5.1 Configuration du réseau Wi-Fi

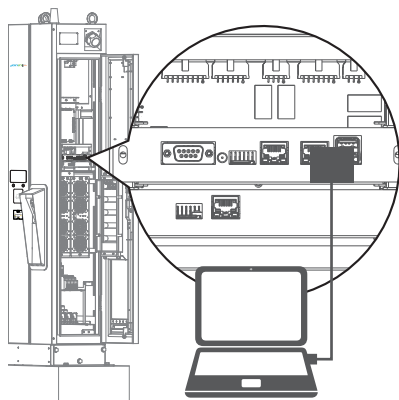

- Ordinateur portable avec interface RJ45.
- Connecter le câble RJ45 de l'ordinateur portable au port RJ45 de la borne de recharge.
- Configurer les paramètres dans le navigateur web.
- Le port d'entrée RJ45 est destiné au technicien pour la maintenance.

Utiliser l'adresse IP suivante :

IP address:

Subnet mask:

Default gateway:

#### Étape 1.

Avant d'ouvrir le navigateur web, entrer dans la configuration du réseau pour régler l'IPv4 fixe sur 192.168.1.1 dans le PC

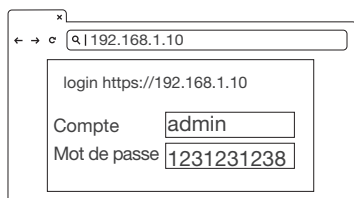

#### Étape 2.

Ouvrir le navigateur web, taper l'adresse IP de la borne de recharge « 192.168.1.10 » dans la barre d'URL pour accéder à la page web de la borne de recharge.

- Compte : admin
- Mot de passe : 1231231238

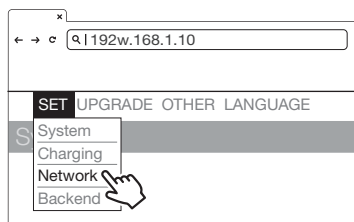

#### Étape 3.

SET -> Network.

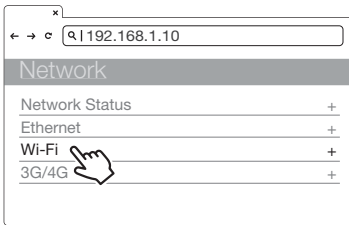

#### Étape 4.

Sélectionner le module Wi-Fi  
Sélectionner les modes Wi-Fi et saisir le SSID et le mot de passe en fonction de l'application ; si ce n'est pas nécessaire, conserver les paramètres par défaut.

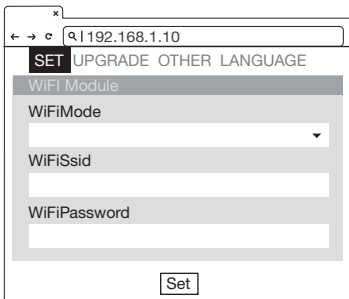

Configuration Wi-Fi	Description
Wi-Fi SSID	Identificateur d'ensemble de services, SSID
Wi-Fi Password	Mot de passe pour accéder au Wi-Fi
Wi-Fi Dhcp Server	Serveur DHCP du Wi-Fi
Wi-Fi Dhcp Client	Client DHCP du Wi-Fi
Wi-Fi Ip Address	Adresse IP du Wi-Fi
Wi-Fi Submask Address	Adresse de sous-réseau du Wi-Fi
Wi-Fi Gateway Address	Adresse de passerelle du Wi-Fi



**AVERTISSEMENT :** En raison des différentes conditions environnementales, il est recommandé d'effectuer des tests de signal de réseau pour les modules Wi-Fi et 4G avant l'installation. La valeur RSSI (indication de la force du signal reçu) doit être supérieure à -65 dBm. Si elle est inférieure à cette valeur, il y a un risque de qualité anormale de la connexion Wi-Fi ou 4G ou de déconnexion en raison de l'influence d'interférences externes dans l'environnement.

## 5.2 Configuration 3G/4G

### 5.2.1 Installation de la carte SIM

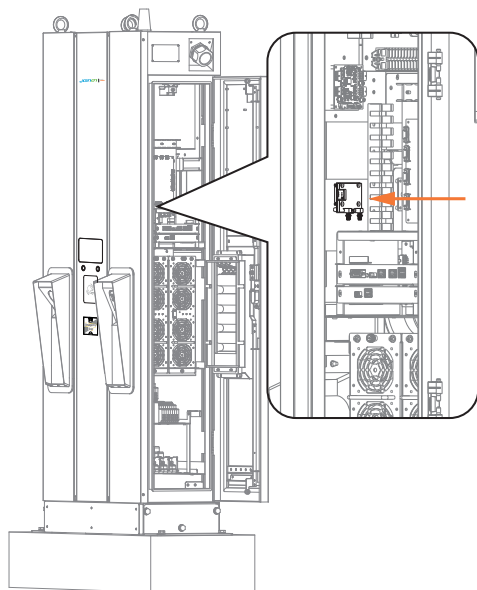

#### Étape 1.

Ouvrir la porte de droite. Il est possible de voir le module 4G/Wi-Fi à l'intérieur de l'armoire.

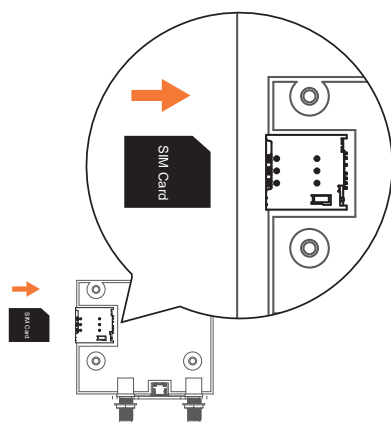

#### Étape 2.

Avant d'insérer la carte micro SIM 3G/4G dans le plateau, le code PIN de la carte SIM doit être désactivé, les contacts dorés doivent être orientés vers le bas et l'encoche doit être située dans le coin supérieur droit. Noter que le plateau peut être endommagé si la carte SIM est insérée dans le mauvais sens.

## 5.2.2 Configuration et activation du module 3G/4G.

### Étape 1.

- Contacter le fournisseur de la carte SIM pour obtenir l'APN, l'ID PPP et le mot de passe.

\*Remarque : l'identifiant et le mot de passe PPP peuvent dépendre du fournisseur de la carte SIM.

- Ouvrir la page web de la borne de recharge et se connecter.

### Étape 2.

SET -> Network.

### Étape 3.

- Network -> 3G/4G Module à remplir avec les informations correspondantes dans APN, Chap Pap Id et Chap Pap Pwd.

- Contacter le fournisseur de la carte SIM pour obtenir l'APN, l'ID PPP et le mot de passe, le cas échéant.

- Cliquer sur « Set » pour terminer la procédure de configuration. La 3G/4G sera activée sous peu.

TelcomApn	Paramètre APN
Chap Pap Id	Authentification de l'ID de connexion
Chap Pap Pwd	Authentification du mot de passe de connexion

## 5.3 Réglage de l'heure

**Configuration automatique :** L'heure sera ajustée automatiquement lorsque la borne de recharge se connectera à Internet.

Serveur de temps :

- [time.windows.com](http://time.windows.com)
- [cn.ntp.org.cn](http://cn.ntp.org.cn)
- [tock.stdtime.gov.tw](http://tock.stdtime.gov.tw)

Remarque : Le pare-feu et l'environnement réseau peuvent influencer la connexion au serveur de temps

**Configuration manuelle :**

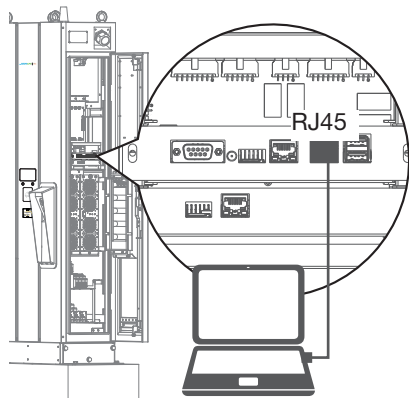

### Étape 1.

- Ordinateur portable avec interface RJ45.
- Connecter le câble RJ45 de l'ordinateur portable au port RJ45 de la borne de recharge.
- Configurer les paramètres dans le navigateur web.
- Le port d'entrée RJ45 est destiné au technicien pour la maintenance.

### Étape 2.

Avant d'ouvrir le navigateur web, entrer dans la configuration du réseau pour régler l'IPv4 fixe sur 192.168.1.1 dans le PC

### Étape 3.

Ouvrir le navigateur web, taper l'adresse IP de la borne de recharge « 192.168.1.10 » dans la barre d'URL pour accéder à la page web de la borne de recharge.

- Compte : admin
- Mot de passe : 1231231238

Utiliser l'adresse IP suivante :

IP address:

Subnet mask:

Default gateway:

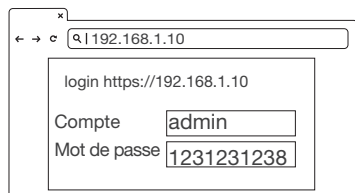

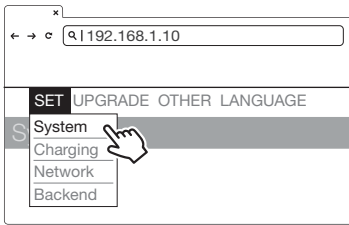

**Étape 4.**

SET -> Network.

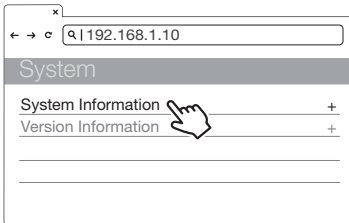

**Étape 5.**

Cliquer sur « System information ».

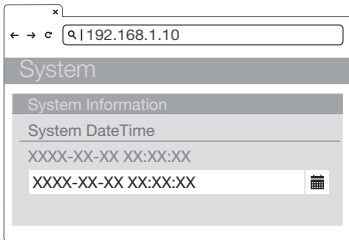

**Étape 6.**

Cliquer sur « System date time ».

Cliquer sur le bouton du calendrier à droite pour régler l'heure actuelle.

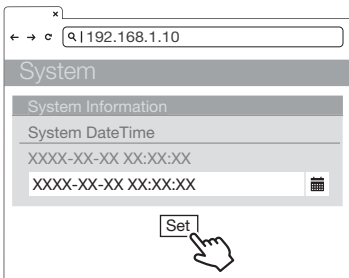

**Étape 7.**

Une fois la configuration terminée, cliquer sur SET et attendre que la fenêtre de fin de configuration s'affiche.

## 6. Procédure d'utilisation

### 6.1 Séquence d'utilisation

- Initialisation du système
- Autorisation de l'utilisateur
- Branchement du connecteur de recharge
- Préparation à la recharge
- En charge
- Recharge terminée
- Messages d'état

### 6.2 Procédure d'utilisation

#### 6.2.1 Initialisation du système

- Lorsque la borne de recharge est mise sous tension, elle commence par afficher la page d'initialisation de la borne de recharge.
- L'image ci-dessous s'affiche à l'écran après la mise sous tension et l'initialisation du système.
- Le processus d'initialisation dure environ 2 minutes, puis la page d'accueil s'affiche.



Page d'initialisation



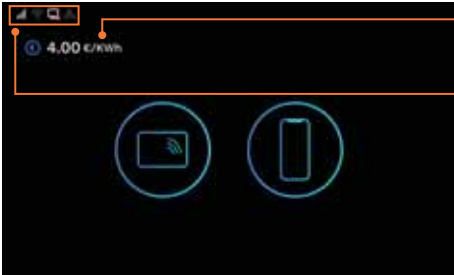

Page d'accueil

Unité et devise si la fonction de facturation locale est activée

- État du backend Ethernet



Connexion



Condition d'erreur

- État du Wi-Fi



Connexion



Condition d'erreur

- État 3G/4G



Connexion



Condition d'erreur

- État du backend OCPP



Connexion



Condition d'erreur

## 6.2.2 Autorisation de l'utilisateur

- Après l'initialisation du système, l'écran reste sur la page d'accueil, comme illustré ci-dessous.
- Utiliser la carte RFID ou l'application mobile pour autoriser l'utilisation de l'EVSE.



Page d'accueil

Méthode d'autorisation de l'utilisateur : RFID et application mobile.

- Les méthodes non autorisées seront plus sombres à l'écran si la méthode est désactivée.

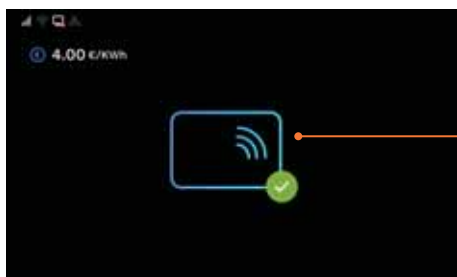

Autorisation de l'utilisateur



Utilisateur autorisé.



Échec de l'autorisation

## 6.2.3 Branchement du connecteur de recharge

- Après autorisation, l'écran demande à l'utilisateur de brancher le connecteur de recharge dans la prise de recharge du véhicule électrique, comme illustré ci-dessous.
- Retirer le connecteur de recharge du support de câble de recharge et le brancher sur la prise de recharge du véhicule électrique. La borne de recharge détecte automatiquement le type de connecteur de recharge.
- Il faut normalement moins de 10 secondes pour lancer le processus après avoir effectué la connexion physique du connecteur de recharge à la prise de recharge. Pour mettre fin à cette session, appuyer sur le bouton droit pour revenir à la page d'accueil

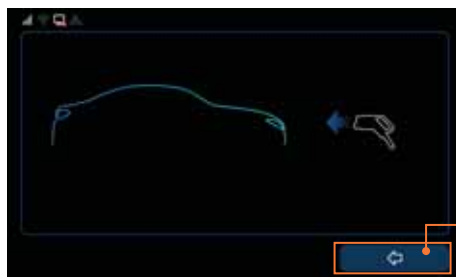

Page de raccordement

Appuyer sur le bouton droit pour mettre fin à cette session de recharge et revenir à la page d'accueil.



Le connecteur de gauche aura toujours la priorité de charge lorsque deux connecteurs sont branchés simultanément.

## 6.2.4 Préparation à la recharge

- Après l'autorisation et le raccordement, la borne de recharge commence à communiquer avec le véhicule et l'écran affiche la page de préparation comme illustré ci-dessous.



Informations sur le connecteur de recharge sélectionné

Page de préparation

## 6.2.5 Recharge en cours

- L'écran affichera la page de recharge, comme illustré ci-dessous, une fois que la borne de recharge sera prête pour la recharge.



État de charge de la batterie du VE

Affiche le connecteur sélectionné en cours d'utilisation

Zone d'informations sur la recharge

 Durée de recharge

 Puissance de recharge

 Energie

Page de recharge

Appuyer sur le bouton gauche pour sélectionner les informations sur le connecteur de la borne de recharge. Si cette fonction est activée, appuyer sur le bouton droit pour arrêter la session de recharge, sinon l'icône du bouton droit ne sera pas visible et une icône RFID sera affichée à la place.

# I-FAST COMPACT STATION

---

- Lorsque la batterie est complètement chargée ou atteint la limite du réglage, la recharge s'arrête automatiquement et la borne passe au processus suivant.

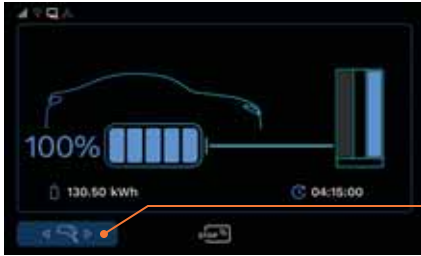

Appuyer sur le bouton gauche pour sélectionner le connecteur de la borne de recharge que l'utilisateur souhaite arrêter.

- L'utilisateur peut également appuyer sur RFID pour arrêter la recharge.



Si cette fonction est activée, appuyer sur le bouton droit pour arrêter la session de recharge, sinon l'icône du bouton droit ne sera pas visible et une icône RFID sera affichée à la place.

## 6.2.6 Recharge terminée



- Une fois la recharge terminée, le système de recharge affiche la page Résumé de la recharge, comme illustré ci-dessous, et le connecteur de recharge se déverrouille automatiquement.
- Débrancher le connecteur de recharge de la prise de recharge du VE et replacer le connecteur de recharge dans le support de câble de recharge.
- L'écran revient à la page d'accueil ou à la page de recharge de l'autre connecteur de recharge s'il est débranché du connecteur de recharge.
- Pendant la charge simultanée, l'écran affiche la page de recharge de l'autre connecteur de recharge si l'un des deux est débranché.



Énergie de recharge

Durée de recharge

Page de résumé de la recharge

## 6.2.7 Messages d'état

- En cas de problème avec cette borne de recharge ou avec le processus de recharge, un code d'état s'affiche à l'écran comme illustré ci-dessous. Suivre le tableau de dépannage pour résoudre le problème.



Code d'état

## 6.3 Dépannage

- Suivre les instructions du tableau lorsque des erreurs se produisent pendant le processus de recharge.
- Il est également possible de connecter l'EVSE à Internet et de contacter le fournisseur de l'EVSE pour obtenir des instructions supplémentaires.
- Fournir les informations relatives à l'EVSE, notamment le numéro de série, le nom du modèle, le code d'état, le comportement et l'heure de la panne, et connecter l'EVSE à Internet pour les diagnostics et mises à jour à distance.
- En cas d'urgence, appuyer sur le bouton d'arrêt d'urgence pour arrêter immédiatement la recharge.

### 6.3.1 Guide de dépannage pour l'utilisateur final

En cas de défaut de charge, l'utilisateur peut éliminer le défaut en suivant les étapes ci-dessous.

Conditions	Guide de dépannage
Écran noir	Contactez le revendeur.
Blocage sur l'écran de démarrage ou de service	Contactez le revendeur.
Échec de passage de la carte	<ol style="list-style-type: none"><li>1. Carte RFID non valide ou solde insuffisant.</li><li>2. Panne du lecteur de cartes ou autres défauts ; contactez le revendeur.</li></ol>
La page d'indication revient du raccordement du câble à la sélection	<ol style="list-style-type: none"><li>1. S'assurer que la sélection du câble de recharge est correcte</li><li>2. S'assurer que le câble de recharge a été correctement branché (déclat audible) et qu'il est impossible d'appuyer sur le bouton du pistolet.</li><li>3. Vérifier l'indicateur de la prise de recharge ou le compteur pour voir si la fonction de recharge est défaillante.</li><li>4. Réessayer avec d'autres bornes de recharge. Si la situation reste inchangée, il se peut que le VE ne parvienne pas à se recharger. Le faire réviser.</li><li>5. Le câble de recharge ou le guide de contrôle est endommagé. Contactez le revendeur.</li></ol>

Conditions	Guide de dépannage
<p>La page d'indication passe directement de la préparation de la recharge au règlement</p>	<ol style="list-style-type: none"> <li>1. Débrancher le câble de recharge et réessayer.</li> <li>2. Vérifier l'indicateur ou le compteur de la prise de recharge du VE pour savoir si la limite de recharge cible a été atteinte ou interrompue avant le temps de recharge par défaut.</li> <li>3. Éloigner le VE de quelques mètres/pieds et revenir, puis réessayer.</li> <li>4. Contacter le revendeur.</li> </ol>
<p>La page d'indication passe directement de la préparation de la recharge au règlement</p>	<ol style="list-style-type: none"> <li>1. Débrancher le câble de recharge et réessayer.</li> <li>2. Vérifier l'indicateur ou le compteur de la prise de recharge du VE pour savoir si la limite de recharge cible a été atteinte ou interrompue avant le temps de recharge par défaut.</li> <li>3. Éloigner le VE de quelques mètres/pieds et revenir, puis réessayer.</li> <li>4. Contacter le revendeur.</li> </ol>
<p>Blocage sur la page de règlement avec état de charge à 100 % ou 0 % sans recharge</p>	<ol style="list-style-type: none"> <li>1. Vérifier l'indicateur ou le compteur de la prise de recharge du VE pour voir si la recharge est complète, si la limite de recharge cible est atteinte ou si elle s'est arrêtée avant le temps de recharge par défaut.*</li> <li>2. Débrancher le câble de recharge et réessayer.</li> <li>3. Contacter le revendeur.</li> </ol>
<p>Recharge terminé mais la borne de recharge n'a pas libéré le VE</p>	<ol style="list-style-type: none"> <li>1. Déverrouiller le VE, appuyer sur le bouton de la trappe de la prise de charge HT et essayer de le débrancher à nouveau*.</li> <li>2. Activer et désactiver l'interrupteur de démarrage, puis essayer à nouveau de débrancher.</li> <li>3. Verrouiller les portes du VE et les déverrouiller, puis essayer à nouveau de débrancher.</li> <li>4. Désactiver la climatisation du VE, puis essayer à nouveau de débrancher.</li> <li>5. Déverrouiller avec l'interrupteur de déverrouillage manuel du VE.</li> <li>6. S'il n'y a pas de déverrouillage manuel, éteindre ou réinitialiser la borne de recharge.</li> <li>7. Contacter le constructeur ou le concessionnaire du VE.</li> </ol>

## 6.3.2 Dépannage - Aucun code d'état

Conditions	Guide de dépannage
Écran noir	<ol style="list-style-type: none"><li>1. Alimentation d'entrée incorrecte ou défaut de raccordement ; alimenter correctement et réinitialiser l'alimentation.</li><li>2. Défaut de l'alimentation auxiliaire de la borne de recharge, de l'afficheur ou autre. Contacter le revendeur.</li></ol>
Blocage sur l'écran de démarrage ou de service	<ol style="list-style-type: none"><li>1. Le système est en cours de mise à jour ou de procédure d'autocontrôle, merci de patienter.</li><li>2. Si la borne de recharge présente d'autres défauts, réinitialiser l'alimentation ou redémarrer la borne de recharge.</li><li>3. Contacter le revendeur.</li></ol>
Échec de passage de la carte	<ol style="list-style-type: none"><li>1. Carte RFID non valide ou solde insuffisant.</li><li>2. Contacter le personnel de gestion pour vérifier la connexion Internet entre la borne de recharge et le serveur de backend.</li><li>3. Échec de lecture du code ou de l'autorisation du backend ; contacter le personnel de gestion.</li><li>4. Panne du lecteur de cartes ou autres défauts ; contacter le revendeur.</li></ol>
La page d'indication revient du raccordement du câble à la sélection	<ol style="list-style-type: none"><li>1. S'assurer que la sélection du câble de recharge est correcte.</li><li>2. S'assurer que le câble de recharge a été correctement branché (déclat audible) et qu'il est impossible d'appuyer sur le bouton du pistolet.</li><li>3. Vérifier l'indicateur de la prise de recharge ou le compteur pour voir si la fonction de recharge est défectueuse.</li><li>4. Réessayer avec d'autres bornes de recharge. Si la situation reste inchangée, il se peut que le VE ne parvienne pas à se recharger. Le faire réviser.</li><li>5. Échec du guide de contrôle de la borne de recharge. Éteindre et redémarrer la borne de recharge.</li><li>6. Le câble de recharge ou le guide de contrôle est endommagé. Contacter le revendeur.</li></ol>



Conditions	Guide de dépannage
La page d'indication passe directement de la préparation de la recharge au règlement	<ol style="list-style-type: none"> <li>1. Débrancher le câble de recharge et réessayer.</li> <li>2. Vérifier l'indicateur ou le compteur de la prise de recharge du VE pour savoir si la limite de recharge cible a été atteinte ou interrompue avant le temps de recharge par défaut. *</li> <li>3. Éloigner le VE de quelques mètres/pieds et revenir, puis réessayer.</li> <li>4. Échec de la communication avec la borne de recharge, réinitialiser ou éteindre puis redémarrer la borne de recharge.</li> <li>5. Contacter le revendeur.</li> </ol>
Blocage sur la page de règlement avec état de charge à 100 % ou 0 % sans recharge	<ol style="list-style-type: none"> <li>1. Vérifier l'indicateur ou le compteur de la prise de recharge du VE pour voir si la recharge est complète, si la limite de recharge cible est atteinte ou si elle s'est arrêtée avant le temps de recharge par défaut.*</li> <li>2. Débrancher le câble de recharge et réessayer.</li> <li>3. Échec du chargement des messages du VE. Éteindre et redémarrer la borne de recharge.</li> <li>4. Contacter le revendeur.</li> </ol>
Recharge terminé mais la borne de recharge n'a pas libéré le VE	<ol style="list-style-type: none"> <li>1. Déverrouiller le VE, appuyer sur le bouton de la trappe de la prise de charge HT et essayer de le débrancher à nouveau. *</li> <li>2. Activer et désactiver l'interrupteur de démarrage, puis essayer à nouveau de débrancher.</li> <li>3. Verrouiller les portes du VE et les déverrouiller, puis essayer à nouveau de débrancher.</li> <li>4. Désactiver la climatisation du VE, puis essayer à nouveau de débrancher.</li> <li>5. Déverrouiller avec l'interrupteur de déverrouillage manuel du VE.</li> <li>6. S'il n'y a pas de déverrouillage manuel, éteindre ou réinitialiser la borne de recharge.</li> <li>7. Contacter le constructeur ou le concessionnaire du VE.</li> </ol>

\*Chaque modèle de VE présente des conditions de recharge et une méthode de libération du pistolet différentes. Consulter le manuel d'utilisation.

### 6.3.3 (011-XXX) Dépannage - Code d'erreur

011-XXX indique les pièces de la borne de recharge ou un message d'erreur de connexion ; débrancher le connecteur de recharge, éteindre l'appareil, rebrancher la pièce concernée et rallumer l'appareil. Si le même code d'erreur s'affiche, l'appareil doit être réparé par un technicien qualifié. Contacter le revendeur.

## 6.3.4 Dépannage - Forme du code d'avertissement

Code d'état	Conditions	Méthodes de dépannage
012200 ↓ 012214	Tension d'entrée anormale	<ol style="list-style-type: none"> <li>1. La recharge peut être activée après une alimentation régulière du réseau électrique.</li> <li>2. Vérifier la puissance d'entrée ou éteindre et redémarrer la borne de recharge.</li> <li>3. Contacter le revendeur.</li> </ol>
012223 ↓ 012232	Température ambiante ou température de l'appareil anormale	<ol style="list-style-type: none"> <li>1. Maintenir l'entrée et la sortie du flux d'air dégagées ou retirer les sources de chaleur ; la charge sera activée après le refroidissement.</li> <li>2. Mauvais fonctionnement de la protection contre la surchauffe ou des dispositifs de surchauffe. Contacter le revendeur.</li> </ol>
012241 ↓ 012244	Réseau externe déconnecté	<ol style="list-style-type: none"> <li>1. L'application d'autorisation n'est pas disponible pour le moment, passer à l'identification par RFID ou à d'autres autorisations.</li> <li>2. Contacter le personnel de gestion du réseau pour l'inspection du réseau.</li> </ol>
012251	Bouton d'arrêt d'urgence enfoncé	<ol style="list-style-type: none"> <li>1. Tourner et relâcher l'interrupteur d'urgence ; la charge sera activée après la suppression du code d'avertissement. (En attendant, si la page de service s'affiche, tourner le bouton, éteindre et redémarrer la borne de recharge)</li> <li>2. Contacter le revendeur ou éteindre et redémarrer la borne de recharge.</li> </ol>
012252	La porte de l'armoire a été ouverte	<ol style="list-style-type: none"> <li>1. Fermer la porte de l'armoire. La recharge sera activée une fois le code d'avertissement supprimé.</li> <li>2. Le capteur d'ouverture de porte est décalé. Visser le capteur sur la position fixe.</li> <li>3. Mauvais fonctionnement du capteur d'ouverture de porte. Contacter le revendeur pour plus d'informations.</li> </ol>
012304	Erreur de communication entre l'armoire d'alimentation et l'armoire du pistolet de recharge	<ol style="list-style-type: none"> <li>1. Veiller à ce que la connexion du câble Ethernet entre les armoires soit fiable.</li> <li>2. Si le voyant vert ne reste pas allumé sur l'armoire électrique, effectuer la réinitialisation.</li> <li>3. Contacter le revendeur pour obtenir des instructions supplémentaires.</li> </ol>

### **6.3.5 (013-XXX) Dépannage - Code de message de la borne de recharge**

Le code 013-XXX contient des paramètres et des messages d'entretien ou des suggestions de référence ; en général cela n'a pas d'impact sur la recharge. Effectuer la recharge avec la procédure générale et contacter le revendeur.

### **6.3.6 (023-XXX) Dépannage - Code de message du VE**

023-XXX contient des messages du VE, ce qui signifie une erreur de la procédure de recharge ou de la communication ; ces erreurs empêchent toute recharge ou tout débranchement du câble. Consulter le manuel du VE pour la configuration de la recharge ou la procédure de secours, puis éliminer le défaut en suivant les étapes, ou contacter le personnel chargé de la gestion de la borne de recharge.

- 1) Débrancher le câble de chargement et attendre 5 secondes supplémentaires. Brancher complètement le câble de chargement (déclat audible) et réessayer la procédure de recharge.
- 2) Débrancher le câble de recharge, essayer avec l'autre câble ou changer de borne de recharge.
- 3) Débrancher le câble de charge, éloigner le VE de quelques mètres et revenir, arrêter le VE, retirer la clé et réessayer.
- 4) Après avoir débranché le câble de recharge, vérifier sur le VE si le mode de recharge et la limite de temps ont été activés.
- 5) Si le processus de recharge ne peut pas être lancé et que le compteur du VE ou l'indicateur de recharge affiche un état anormal ou des messages d'erreur, consulter le manuel d'utilisation du VE pour le dépannage.
- 6) Après avoir débranché le câble de chargement, contacter le personnel de gestion pour éteindre et redémarrer la borne de recharge et réessayer.
- 7) Si la charge est terminée mais que le câble de recharge ne peut pas être débranché, consulter le manuel d'utilisation du VE, appuyer sur le bouton de déverrouillage (sur le VE ou sur la télécommande) ou sur l'interrupteur de déverrouillage manuel. Si toutes ces méthodes ne sont pas disponibles, contacter le personnel de gestion pour éteindre et redémarrer la borne de recharge.

# I-FAST COMPACT STATION

Code d'état	Conditions	Méthodes de dépannage
23758	Erreur de procédure du code de retour d'information côté VE	<ol style="list-style-type: none"> <li>1. Débrancher le câble de recharge, supprimer la limite de recharge côté VE et réessayer.</li> <li>2. Suivre les étapes 1 à 7 pour le dépannage.</li> </ol>
23809	La borne de recharge a manqué le premier message du VE	<ol style="list-style-type: none"> <li>1. Le câble de recharge n'est pas verrouillé du côté du VE, débrancher et brancher complètement le charge de recharge (déclat audible).</li> <li>2. Suivre les étapes 1 à 7 pour le dépannage</li> </ol>
23814	Le retour d'information de la communication côté VE est incorrect	<ol style="list-style-type: none"> <li>1. Débrancher le câble de recharge, redémarrer le BMS côté VE et réessayer.</li> <li>2. Suivre les étapes 1 à 7 pour le dépannage.</li> </ol>
23844	Expiration du délai de communication V2G du côté VE	<ol style="list-style-type: none"> <li>1. Débrancher le câble de recharge, redémarrer le BMS côté VE et réessayer.</li> <li>2. Suivre les étapes 1 à 7 pour le dépannage.</li> </ol>
23847	Expiration du délai de test d'isolation du câble de recharge	<ol style="list-style-type: none"> <li>1. Débrancher le câble de recharge et réessayer.</li> <li>2. Débrancher le câble de recharge, redémarrer la borne de recharge et réessayer.</li> </ol>
23889	Les interférences sonores ou la fin de la recharge du côté VE provoquent une erreur d'état du guide de contrôle	<ol style="list-style-type: none"> <li>1. Débrancher le câble de recharge, redémarrer le BMS côté VE et réessayer.</li> <li>2. Suivre les étapes 1 à 7 pour le dépannage.</li> </ol>
23891	Borne de recharge pas prête	<ol style="list-style-type: none"> <li>1. Débrancher le câble de recharge, patienter 5 secondes supplémentaires et réessayer.</li> <li>2. Débrancher le câble de recharge, redémarrer la borne de recharge et réessayer.</li> </ol>
23983	Recharge interrompue par une demande inconnue de la part du VE	<ol style="list-style-type: none"> <li>1. Vérifier si la cible ou le temps de charge sont limités.</li> <li>2. Suivre les indications de fonctionnement du VE pour le dépannage.</li> <li>3. Débrancher le câble de recharge, redémarrer le BMS côté VE et réessayer.</li> </ol>

### 6.3.7 (033-XXX) Dépannage - Code de message du réseau de la borne de recharge

Le code 033-XXX contient des messages du serveur de contrôle de la borne de recharge qui exécute le contrôle à distance intelligent. Suivre la procédure à distance ou contacter le personnel de gestion pour organiser la recharge.

Code d'état	Conditions	Méthodes de dépannage
033900 033901 033902	Backend déconnecté pour le moment	<ol style="list-style-type: none"> <li>1. L'autorisation de l'application n'est pas disponible pour le moment, passer à l'autorisation par RFID ou autre.</li> <li>2. Contacter le personnel de gestion pour vérifier la connectivité du serveur de backend.</li> <li>3. Si la connexion ne peut pas être rétablie après le redémarrage du routeur ou de l'AP, veuillez redémarrer les armoires principales/secondaires.</li> <li>4. Si la connexion ne peut être rétablie après le redémarrage de l'armoire principale/secondaire, éteindre l'ensemble de la borne de recharge et redémarrer.</li> <li>5. Contacter le revendeur.</li> </ol>
033903	Recharge démarrée par contrôle à distance	<ol style="list-style-type: none"> <li>1. L'autorisation à distance a été accordée, brancher le câble de recharge pour le effectuer la recharge.</li> <li>2. Contacter le personnel de gestion pour d'autres instructions.</li> </ol>
033904	Recharge arrêtée par contrôle à distance	<ol style="list-style-type: none"> <li>1. La recharge a atteint le temps configuré, le nombre de watts-heure ou la quantité, la recharge est terminée par la commande à distance.</li> <li>2. Contacter le personnel de gestion pour d'autres instructions.</li> </ol>
033905	Redémarrage par contrôle à distance	<ol style="list-style-type: none"> <li>1. Réinitialisation de la borne de recharge et processus de maintien par commande à distance, recharge terminée.</li> <li>2. Contacter le personnel de gestion pour d'autres instructions.</li> </ol>

## 6.4 Codes d'état

\*Pour connaître les codes d'état les plus récents, consulter notre site web. (V0.48)

Code d'état	Description
011001	Fusible de sortie CHAdeMO grillé
011002	Fusible de sortie CCS grillé
011003	Fusible de sortie GB grillé
011004	Échec de l'autotest du RCD/CCID
011005	Soudure du contacteur d'entrée CA 1
011006	Défaut d'entraînement du contacteur d'entrée CA 1
011007	Soudure du contacteur d'entrée CA 2
011008	Défaut d'entraînement du contacteur d'entrée CA 2
011009	Soudure du relais de sortie CA
011010	Défaut d'entraînement du relais de sortie CA
011011	Soudure du relais de sortie CHAdeMO
011012	Défaut d'entraînement du relais de sortie CHAdeMO
011013	Soudure du relais de sortie CCS
011014	Défaut d'entraînement du relais de sortie CCS
011015	Soudure du relais de sortie GB
011016	Défaut d'entraînement du relais de sortie GB
011017	Capteur de température du connecteur CA cassé
011018	Capteur de température du connecteur CHAdeMO cassé
011019	Capteur de température du connecteur CCS cassé
011020	Capteur de température du connecteur GB cassé
011021	Module Wi-Fi cassé
011022	Module 3G/4G cassé
011023	Module d'alimentation aux. cassé
011024	Module de contrôle de relais/boîtier intelligent cassé
011025	Défaillance du verrou de connecteur CHAdeMO
011026	Défaillance du verrou de connecteur GB
011027	Défaillance du verrou de connecteur CA
011028	Module CHAdeMO cassé
011029	Module CCS cassé
011030	Module GBT cassé

Code d'état	Description
011031	Module PSU cassé
011032	Module RCD/CCID cassé
011033	Erreur de configuration du courant de sortie maximal
011034	Défaut de l'obturateur
011035	Module BLE cassé
011036	Défaut de l'interrupteur rotatif
011037	Défaut de niveau d'eau du refroidisseur de liquide CCS
011038	Capteur de température du refroidisseur cassé
011039	Soudure du relais parallèle
011040	Défaut d'entraînement du relais de sortie parallèle
012200	OVP entrée L1 système
012201	OVP entrée L2 système
012202	OVP entrée L3 système
012203	UVP entrée L1 système
012204	UVP entrée L2 système
012205	UVP entrée L3 système
012206	OVP entrée L1 PSU
012207	OVP entrée L2 PSU
012208	OVP entrée L3 PSU
012209	UVP entrée L1 PSU
012210	UVP entrée L2 PSU
012211	UVP entrée L3 PSU
012212	Chute sur l'entrée L1 système
012213	Chute sur l'entrée L2 système
012214	Chute sur l'entrée L3 système
012215	OVP sortie CA système
012216	OCP sortie L1 CA système
012217	OVP sortie CHAdeMO système
012218	OCP sortie CHAdeMO système
012219	OVP sortie CCS système
012220	OCP sortie CCS système
012221	OVP sortie GB système
012222	OCP sortie GB système

# I-FAST COMPACT STATION

---

Code d'état	Description
012223	OTP ambiante/prise système
012224	OTP point critique système
012225	OTP ambiante/prise PSU
012226	OTP point critique PSU
012227	OTP module d'alimentation aux.
012228	OTP carte relais/boîtier intelligent
012229	OTP connecteur CHAdeMO
012230	OTP connecteur CCS
012231	OTP connecteur GB
012232	OTP connecteur CA
012233	Déclenchement RCD/CCID
012234	Déclenchement GFD CHAdeMO
012235	Déclenchement GFD CCS
012236	Déclenchement GFD GB
012237	Déclenchement SPD
012238	Déclenchement disjoncteur alimentation secteur
012239	Déclenchement disjoncteur alimentation aux.
012240	Défaillance de communication PSU
012241	Défaillance de communication module Wi-Fi
012242	Défaillance de communication module 3G/4G
012243	Défaillance de communication module RFID
012244	Défaillance de communication module Bluetooth
012245	Défaillance de communication module LCM
012246	Défaillance de communication module alimentation aux.
012247	Défaillance de communication carte contrôle relais/boîtier intelligent
012248	Défaillance de communication module CCS
012249	Défaillance de communication module CHAdeMO
012250	Défaillance de communication module GBT
012251	Arrêt d'urgence
012252	Porte ouverte
012253	Ralentissement du ventilateur du système
012254	Échec de création de mémoire partagée
012255	Échec d'initialisation CSU



Code d'état	Description
012256	Défaut de terre CA
012257	Défaut de l'autotest MCU
012258	Défaut de l'autotest du relais
012259	Expiration du délai de détection de défaut de terre CHAdEMO (GFD)
012260	Expiration du délai de détection de défaut de terre CCS (GFD)
012261	Expiration du délai de détection de défaut de terre GB (GFD)
012262	Court-circuit sortie L1 CA système
012263	ID doublon PSU
012264	Court-circuit sortie PSU
012265	Décharge anormale PSU
012266	Arrêt côté CC PSU
012267	Alarme défaillance PSU
012268	Alarme protection PSU
012269	Alarme défaillance ventilateur PSU
012270	UVP entrée PSU
012271	OVP entrée PSU
012272	État de passage PSU
012273	État de puissance limitée PSU
012274	Répétition ID PSU
012275	Irrégularité grave courant PSU
012276	Entrée triphasée inadéquate PSU
012277	Déséquilibre entrée triphasée PSU
012278	Arrêt côté Ffc PSU
012279	Aucune ressource PSU
012280	Échec de l'autotest en raison d'une défaillance de communication de la carte relais
012281	Échec de l'autotest en raison d'une défaillance de communication de la carte ventilateur
012282	Échec de l'autotest en raison d'une défaillance de communication de la carte-mère
012283	Échec de l'autotest en raison d'une défaillance de communication de la carte CHAdEMO
012284	Échec de l'autotest en raison d'une défaillance de communication de la carte CCS

# I-FAST COMPACT STATION

Code d'état	Description
012285	Échec de l'autotest en raison d'une défaillance de contact CA
012286	Échec de l'autotest en raison d'une défaillance de communication de PSU
012287	Échec de l'autotest en raison d'une absence de correspondance du nom de modèle
012288	UVP sortie CCS
012289	UVP sortie CHAdeMO
012290	UVP sortie GBT
012291	Échec de l'autotest en raison d'une défaillance de communication de la carte GBT
012292	Échec de l'autotest en raison d'une défaillance de communication de la carte CA
012293	Échec de l'autotest en raison d'une défaillance de communication de la carte LED
012294	OVP entrée CA
012295	UVP entrée CA
012296	Détection de défaut de terre CHAdeMO - avertissement
012297	Détection de défaut de terre CCS - avertissement
012298	Détection de défaut de terre GB - avertissement
012299	OCP sortie L2 CA système
012300	OCP sortie L3 CA système
012301	Court-circuit sortie L2 CA système
012302	Court-circuit sortie L3 CA système
012303	Avertissement de niveau d'eau du refroidisseur de liquide CCS
012304	Déconnexion de l'armoire d'alimentation
012305	Expiration du délai de communication du compteur
012306	L'interrupteur DIP du PSU peut être incorrect
012307	Défaut PSU : Infy => Fusible grillé, , UU => OVP interne Pfc
012308	Défaut PSU : Infy => Défaut de communication Pfc et Dcdc, UU => Défaut de communication Pfc et Dcdc
012309	Défaut PSU : Infy => Déséquilibre de tension du bus, UU => Déséquilibre de tension de sortie CC
012310	Défaut PSU : Infy => Surtension du bus, UU => OVP site CA
012311	Défaut PSU : Infy => Tension de bus anormale, UU => UVP site CA
012312	Défaut PSU : Infy => Sous-tension du bus, UU => UVP interne Pfc

Code d'état	Description
012313	Défaut PSU : Infy => Perte de phase d'entrée, UU => CC à CC ne fonctionne pas
012314	Défaut PSU : Infy => Pleine vitesse ventilateur, UU => Le ventilateur ne fonctionne pas
012315	Défaut PSU : Infy => Limite de température alimentation, UU => OTP amb., OTP Pfc, relais de sortie cassé, OTP CC
012316	Défaut PSU : Infy => Limite d'alimentation CA, UU => OVP CA et arrêt
012317	Défaut PSU : Infy => Défaut Eeprom CcCc, , UU => CC à CC cassé
012318	Défaut PSU : Infy => Défaut EEPROM Pfc, UU => Pfc cassé
012319	Surtension DcDc PSU
012320	UCP sortie CHAdEMO système
012321	UCP sortie CCS système
012322	UCP sortie GBT système
012323	OTP sortie refroidisseur système
012324	Le connecteur 1 détecte une tension anormale sur la ligne de sortie
012325	Le connecteur 2 détecte une tension anormale sur la ligne de sortie
012326	La tâche du système est perdue
012327	OVP entrée CC système
012328	UVP entrée CC système
012329	Défaut PSU : Infy => Défaut de communication CAN PSU, UU =>
012330	Défaut PSU : Infy => OTP Ccà CC PSU, UU => UTP amb.
012331	Défaut PSU : Infy => OVP CC à CC PSU, UU => OVP sortie CC
012332	OTP tuyau refroidisseur
012333	Défaut PSU : Infy => OVP entrée CC (OVP phase) UU => UVP sortie CC
012343	Échec de l'autotest du capteur d'inclinaison
012344	Expiration du délai de communication IC compteur
012345	Erreur négative pilote
012346	Erreur de communication PSU avec CSU
012347	CA : Erreur de communication partage d'alimentation locale (esclave déconnecté du maître)
012348	Défaillance alarme refroidisseur
012349	
012350	

# I-FAST COMPACT STATION

---

Code d'état	Description
012351	
012352	Expiration du délai de communication du système de paiement
012353	Perte de liaison esclave compteur
012354	Erreur de synchronisation de temps du compteur
012355	Erreur de transaction de démarrage compteur
012356	Erreur de transaction d'arrêt compteur
012357	Erreur Ocmf de transaction d'obtention compteur
013600	Arrêt normal de la recharge par l'utilisateur
013601	Temps de recharge terminé
013602	Remplacer le filtre à air du système
013603	Nombre de branchements max. CHAdEMO atteint.
013604	Nombre de branchement max. CCS atteint.
013605	Nombre de branchement max. GB atteint.
013606	Nombre de branchement max. CA atteint.
013607	Échec de mise à jour du micrologiciel CSU
013608	Échec de mise à jour du micrologiciel du module CHAdEMO
013609	Échec de mise à jour du micrologiciel du module CCS
013610	Échec de mise à jour du micrologiciel du module GB
013611	Échec de mise à jour du micrologiciel du module d'alimentation aux.
013612	Échec de mise à jour du micrologiciel du module de contrôle de relais
013613	Échec de mise à jour du micrologiciel du module LCM
013614	Échec de mise à jour du micrologiciel du module Bluetooth
013615	Échec de mise à jour du micrologiciel du module Wi-Fi
013616	Échec de mise à jour du micrologiciel du module 3G/4G
013617	Échec de mise à jour du micrologiciel SMR
013618	Échec de mise à jour du micrologiciel du module RFID
013619	Configuré par le lecteur flash USB
013620	Configuré par le backend
013621	Configuré par page web
013622	Déconnecté d'Internet via Ethernet
013623	Déconnecté d'Internet via Wi-Fi
013624	Déconnecté d'Internet via 3G/4G
013625	Déconnecté de l'AP via Wi-Fi

Code d'état	Description
013626	Déconnecté de l'APN via 3G/4G
013627	Wi-Fi désactivé (borne de recharge séparée uniquement)
013628	4G désactivée (borne de recharge séparée uniquement)
013629	La quantité PSU ne correspond pas
013630	Réservé
013631	Réservé
023700	Défaillance de communication VE CHAdeMO
023701	Défaillance de communication VE CCS
023702	Défaillance de communication VE GB
023703	CA : défaut du pilote
023704	CHAdeMO : dysfonctionnement de la batterie
023705	CHAdeMO : aucune permission de recharge
023706	CHAdeMO : Incompatibilité de la batterie
023707	CHAdeMO : OVP batterie
023708	CHAdeMO : UVP batterie
023709	CHAdeMO : OTP batterie
023710	CHAdeMO : différence de courant batterie
023711	CHAdeMO : différence de tension batterie
023712	CHAdeMO : position décalage
023713	CHAdeMO : autre défaut batterie
023714	CHAdeMO : erreur du système de recharge
023715	CHAdeMO : arrêt normal VE
023716	CHAdeMO : capteur de température du connecteur cassé
023717	CHAdeMO : défaillance du verrou de connecteur
023718	CHAdeMO : d1 sur non réception
023719	CHAdeMO : expiration de délai BMS k à j actif
023720	CHAdeMO : expiration de délai autorisation recharge BMS
023721	CHAdeMO : expiration de délai attente défaut de terre (court-circuit sortie)
023722	CHAdeMO : expiration de délai BMS relais VE actif
023723	CHAdeMO : expiration de délai BMS demande courant
023724	CHAdeMO : expiration de délai BMS k à j inactif
023725	CHAdeMO : expiration de délai BMS relais VE inactif

# I-FAST COMPACT STATION

Code d'état	Description
023726	CHAdEMO : adc supérieur à 10v
023727	CHAdEMO : adc supérieur à 20v
023728	CHAdEMO : recharge BMS avant arrêt
023729	CHAdEMO : la borne de recharge reçoit la commande d'arrêt normale
023730	CHAdEMO : la borne de recharge reçoit la commande d'arrêt d'urgence
023731	CHAdEMO : défaillance résultat isolation
023732	CHAdEMO : liaison absente carte-mère
023733	CHAdEMO : tension sortie supérieure à la limite
023734	CHAdEMO : demande courant supérieure à la limite
023735	CHAdEMO : demande courant dépasse capacité BMS
023736	CHAdEMO : compte charge restante effectué
023737	CCS_EVCC_EVErrorCode_FAILED_RESSTemperatureInhibit
023738	CCS_EVCC_EVErrorCode_FAILED_EVShiftPosition
023739	CCS_EVCC_EVErrorCode_FAILED_ChargerConnectorLockFault
023740	CCS_EVCC_EVErrorCode_FAILED_EVRESSMalfunction
023741	CCS_EVCC_EVErrorCode_FAILED_ChargingCurrentdifferential
023742	CCS_EVCC_EVErrorCode_FAILED_ChargingVoltageOutOfRange
023743	CCS_EVCC_EVErrorCode_FAILED_ChargingSystemIncompatibility
023744	CCS_EVCC_EVErrorCode_FAILED_EmergencyEvent
023745	CCS_EVCC_EVErrorCode_FAILED_Breaker
023746	CCS_EVCC_EVErrorCode_FAILED_NoData
023747	CCS_EVCC_EVErrorCode_FAILED_reserved_by_DIN_A
023748	CCS_EVCC_EVErrorCode_FAILED_reserved_by_DIN_B
023749	CCS_EVCC_EVErrorCode_FAILED_reserved_by_DIN_C
023750	CCS_EVCC_EVErrorCode_FAILED_reserved_by_ISO_1
023751	CCS_EVCC_EVErrorCode_FAILED_reserved_by_ISO_2
023752	CCS_EVCC_EVErrorCode_FAILED_reserved_by_ISO_3
023753	CCS_EVCC_EVErrorCode_FAILED_reserved_by_OEM_1
023754	CCS_EVCC_EVErrorCode_FAILED_reserved_by_OEM_2
023755	CCS_EVCC_EVErrorCode_FAILED_reserved_by_OEM_3
023756	CCS_EVCC_EVErrorCode_FAILED_reserved_by_OEM_4

Code d'état	Description
023757	CCS_EVCC_EVErrorCode_FAILED_reserved_by_OEM_5
023758	CCS_SECC_ResponseCode_FAILED_SequenceError
023759	CCS_SECC_ResponseCode_FAILED_SignatureError
023760	CCS_SECC_ResponseCode_FAILED_UnknownSession
023761	CCS_SECC_ResponseCode_FAILED_ServiceIDInvalid
023762	CCS_SECC_ResponseCode_FAILED_Payment SelectionInvalid
023763	CCS_SECC_ResponseCode_FAILED_IdentificationSelectionInvalid
023764	CCS_SECC_ResponseCode_FAILED_ServiceSelectionInvalid
023765	CCS_SECC_ResponseCode_FAILED_CertificateExpired
023766	CCS_SECC_ResponseCode_FAILED_CertificateNotYetValid
023767	CCS_SECC_ResponseCode_FAILED_CertificateRevoked
023768	CCS_SECC_ResponseCode_FAILED_NoCertificateAvailable
023769	CCS_SECC_ResponseCode_FAILED_CertChainError
023770	CCS_SECC_ResponseCode_FAILED_CertValidationError
023771	CCS_SECC_ResponseCode_FAILED_CertVerificationError
023772	CCS_SECC_ResponseCode_FAILED_ContractCanceled
023773	CCS_SECC_ResponseCode_FAILED_ChallengeInvalid
023774	CCS_SECC_ResponseCode_FAILED_WrongEnergyTransferMode
023775	CCS_SECC_ResponseCode_FAILED_WrongChargeParameter
023776	CCS_SECC_ResponseCode_FAILED_ChargingProfileInvalid
023777	CCS_SECC_ResponseCode_FAILED_TariffSelectionInvalid
023778	CCS_SECC_ResponseCode_FAILED_EVSEPresentVoltageTooLow
023779	CCS_SECC_ResponseCode_FAILED_PowerDeliveryNotApplied
023780	CCS_SECC_ResponseCode_FAILED_MeteringSignatureNotValid
023781	CCS_SECC_ResponseCode_FAILED_NoChargeServiceSelected
023782	CCS_SECC_ResponseCode_FAILED_ContactorError
023783	CCS_SECC_ResponseCode_FAILED_CertificateNotAllowedAtThisEVSE
023784	CCS_SECC_ResponseCode_FAILED_GAChargeStop
023785	CCS_SECC_ResponseCode_FAILED_AlignmentError
023786	CCS_SECC_ResponseCode_FAILED_ACDError
023787	CCS_SECC_ResponseCode_FAILED_AssociationError

# I-FAST COMPACT STATION

---

Code d'état	Description
023788	CCS_SECC_ResponseCode_FAILED_EVSEChargeAbort
023789	CCS_SECC_ResponseCode_FAILED_NoSupportedApp-Protocol
023790	CCS_SECC_ResponseCode_FAILED_ContractNotAccepted
023791	CCS_SECC_ResponseCode_FAILED_MOUnknown
023792	CCS_SECC_ResponseCode_FAILED_OEM_Prov_CertificateRevoke
023793	CCS_SECC_ResponseCode_FAILED_OEM_SubCA1_CertificateRevoked
023794	CCS_SECC_ResponseCode_FAILED_OEM_SubCA2_CertificateRevoked
023795	CCS_SECC_ResponseCode_FAILED_OEM_RootCA_CertificateRevoked
023796	CCS_SECC_ResponseCode_FAILED_MO_Prov_CertificateRevoked
023797	CCS_SECC_ResponseCode_FAILED_MO_SubCA1_CertificateRevoked
023798	CCS_SECC_ResponseCode_FAILED_MO_SubCA2_CertificateRevoked
023799	CCS_SECC_ResponseCode_FAILED_MO_RootCA_CertificateRevoked
023800	CCS_SECC_ResponseCode_FAILED_CPS_Prov_CertificateRevoked
023801	CCS_SECC_ResponseCode_FAILED_CPS_SubCA1_CertificateRevoked
023802	CCS_SECC_ResponseCode_FAILED_CPS_SubCA2_CertificateRevoked
023803	CCS_SECC_ResponseCode_FAILED_CPS_RootCA_CertificateRevoked
023804	CCS_SECC_ResponseCode_FAILED_reserved_1
023805	CCS_SECC_ResponseCode_FAILED_reserved_2
023806	CCS_SECC_ResponseCode_FAILED_reserved_3
023807	CCS_SECC_ResponseCode_FAILED_reserved_4
023808	CCS_SECC_ResponseCode_FAILED_reserved_5
023809	CCS_SECC_TIMEOUT_SLAC_TT_EVSE_SLAC_init
023810	CCS_SECC_TIMEOUT_SLAC_TP_match_response
023811	CCS_SECC_TIMEOUT_CM_START_ATTEN_CHAR_IND
023812	CCS_SECC_TIMEOUT_SLAC_TT_EVSE_match_MNBC
023813	CCS_SECC_TIMEOUT_SLAC_TP_EVSE_avg_atten_calc
023814	CCS_SECC_TIMEOUT_SLAC_CM_ATTEN_CHAR_RSP



Code d'état	Description
023815	CCS_SECC_TIMEOUT_SLAC_CM_VALIDATE_REQ_1ST_CM_SLAC_MATCH_REQ
023816	CCS_SECC_TIMEOUT_SLAC_TT_EVSE_assoc_session
023817	CCS_SECC_TIMEOUT_SLAC_TT_EVSE_vald_toggle
023818	CCS_SECC_TIMEOUT_SLAC_CM_MNBC_SOUND_IND
023819	CCS_SECC_TIMEOUT_SLAC_CM_VALIDATE_REQ_2ND_CM_SLAC_MATCH_REQ
023820	CCS_SECC_TIMEOUT_SLAC_reserved_3
023821	CCS_SECC_TIMEOUT_SLAC_reserved_4
023822	CCS_SECC_TIMEOUT_SLAC_reserved_5
023823	CCS_SECC_TIMEOUT_SLACC_SDP_UDP_TT_match_join
023824	CCS_SECC_TIMEOUT_SLACC_SDP_TCP_TT_match_join
023825	CCS_SECC_TIMEOUT_SLACC_SDP_TP_amp_map_exchange
023826	CCS_SECC_TIMEOUT_SLACC_SDP_TP_link_ready_notification
023827	CCS_SECC_TIMEOUT_SLACC_SDP_reserved_1
023828	CCS_SECC_TIMEOUT_SLACC_SDP_reserved_2
023829	CCS_SECC_TIMEOUT_SLACC_SDP_reserved_3
023830	CCS_SECC_TIMEOUT_SLACC_SDP_reserved_4
023831	CCS_SECC_TIMEOUT_SLACC_SDP_reserved_5
023832	CCS_SECC_TIMEOUT_V2G_Msg_Performance_Time_SupportedAppProtocolRes
023833	CCS_SECC_TIMEOUT_V2G_Msg_Performance_Time_SessionSetupRes
023834	CCS_SECC_TIMEOUT_V2G_Msg_Performance_Time_ServiceDiscoveryRes
023835	CCS_SECC_TIMEOUT_V2G_Msg_Performance_Time_ServicePaymentSelectionRes
023836	CCS_SECC_TIMEOUT_V2G_Msg_Performance_Time_ContractAuthenticationRes
023837	CCS_SECC_TIMEOUT_V2G_Msg_Performance_Time_ChargeParameterDiscoveryRes
023838	CCS_SECC_TIMEOUT_V2G_Msg_Performance_Time_PowerDeliveryRes
023839	CCS_SECC_TIMEOUT_V2G_Msg_Performance_Time_CableCheckRes

# I-FAST COMPACT STATION

Code d'état	Description
023840	CCS_SECC_TIMEOUT_V2G_Msg_Performance_Time_PreChargeRes
023841	CCS_SECC_TIMEOUT_V2G_Msg_Performance_Time_CurrentDemandRes
023842	CCS_SECC_TIMEOUT_V2G_Msg_Performance_Time_WeldingDetectionRes
023843	CCS_SECC_TIMEOUT_V2G_Msg_Performance_Time_SessionStopRes
023844	CCS_SECC_TIMEOUT_V2G_Sequence_Time
023845	CCS_SECC_TIMEOUT_V2G_ReadyToCharge_Performance_Time
023846	CCS_SECC_TIMEOUT_V2G_CommunicationSetup_Performance_Time
023847	CCS_SECC_TIMEOUT_V2G_CableCheck_Performance_Time (Output short circuit)
023848	CCS_SECC_TIMEOUT_V2G_CPState_Detection_Time
023849	CCS_SECC_TIMEOUT_V2G_CPOscillator_Retain_Time
023850	CCS_SECC_TIMEOUT_V2G_PreCharge_Performance_Time
023851	CCS_SECC_TIMEOUT_V2G_reserved_2
023852	CCS_SECC_TIMEOUT_V2G_reserved_3
023853	CCS_SECC_TIMEOUT_V2G_reserved_4
023854	CCS_SECC_TIMEOUT_V2G_reserved_5
023855	CCS_CAN_TIMEOUT_TP_GET_EV_TARGET_INFO
023856	CCS_CAN_TIMEOUT_TT_GET_EV_TARGET_INFO
023857	CCS_CAN_TIMEOUT_TP_GET_EV_BATTERY_INFO
023858	CCS_CAN_TIMEOUT_TT_GET_EV_BATTERY_INFO
023859	CCS_CAN_TIMEOUT_TP_EV_STOP_EVENT
023860	CCS_CAN_TIMEOUT_TT_EV_STOP_EVENT
023861	CCS_CAN_TIMEOUT_TP_EVSE_STOP_EVENT
023862	CCS_CAN_TIMEOUT_TT_EVSE_STOP_EVENT
023863	CCS_CAN_TIMEOUT_TP_GET_MISC_INFO
023864	CCS_CAN_TIMEOUT_TT_GET_MISC_INFO
023865	CCS_CAN_TIMEOUT_TP_DOWNLOAD_REQUEST
023866	CCS_CAN_TIMEOUT_TT_DOWNLOAD_REQUEST
023867	CCS_CAN_TIMEOUT_TP_START_BLOCK_TRANSFER
023868	CCS_CAN_TIMEOUT_TT_START_BLOCK_TRANSFER

Code d'état	Description
023869	CCS_CAN_TIMEOUT_TP_DATA_TRANSFER
023870	CCS_CAN_TIMEOUT_TT_DATA_TRANSFER
023871	CCS_CAN_TIMEOUT_TP_DOWNLOAD_FINISH
023872	CCS_CAN_TIMEOUT_TT_DOWNLOAD_FINISH
023873	CCS_CAN_TIMEOUT_TP_ISOLATION_STATUS
023874	CCS_CAN_TIMEOUT_TT_ISOLATION_STATUS
023875	CCS_CAN_TIMEOUT_TP_CONNECTOR_INFO
023876	CCS_CAN_TIMEOUT_TT_CONNECTOR_INFO
023877	CCS_CAN_TIMEOUT_TT_RTC_INFO
023878	CCS_CAN_TIMEOUT_TP_RTC_INFO
023879	CCS_CAN_TIMEOUT_TP_EVSE_PRECHARGE_INFO
023880	CCS_CAN_TIMEOUT_TT_EVSE_PRECHARGE_INFO
023881	CCS_CAN_TIMEOUT_MSG_Sequence
023882	CCS_CAN_MSG_Unrecognized_CMD_ID
023883	CCS_SECC_DIN_Msg_Decode_Error
023884	CCS_SECC_DIN_Msg_Encode_Error
023885	CCS_SECC_ISO1_Msg_Decode_Error
023886	CCS_SECC_ISO1_Msg_Encode_Error
023887	CCS_SECC_ISO2_Msg_Decode_Error
023888	CCS_SECC_ISO2_Msg_Encode_Error
023889	CCS_SECC_CP_State_Error
023890	CCS_SECC_Unexpected_60V_Before_Charing_Error
023891	CCS_SECC_Not_Ready_For_Charging
023892	CCS_SECC_TIMEOUT_QCA7000_COMM (The firmware code of QCA7000 may not be installed, yet)
023893	CCS_SECC_FAIL_QCA7000_SETKEY
023894	Réservé
023895	Réservé
023896	Réservé
023897	Réservé
023898	Réservé

## I-FAST COMPACT STATION

---

Code d'état	Description
023899	Réservé
023900	GBT_LOS_CC1
023901	GBT_CONNECTOR_LOCK_FAIL
023902	GBT_BATTERY_INCOMPATIBLE
023903	GBT_BMS_BROAA_TIMEOUT
023904	GBT_CSU_PRECHARGE_TIMEOUT
023905	GBT_BMS_PRESENT_VOLTAGE_FAULT
023906	GBT_BMS_VOLTAGE_OVER_RANGE
023907	GBT_BSM_CHARGE_ALLOW_00_10MIN_COUUNTDONE
023908	GBT_WAIT_GROUNDFULT_TIMEOUT
023909	GBT_ADC_MORE_THAN_10V
023910	GBT_ADC_MORE_THAN_60V
023911	GBT_CHARGER_GET_NORMAL_STOP_CMD
023912	GBT_CHARGER_GET_EMERGENCY_STOP_CMD
023913	GBT_ISOLATION_RESULT_FAIL
023914	GBT_MOTHER_BOARD_MISS_LINK
023915	GBT_OUTPUT_VOLTAGE_MORE_THAN_LIMIT
023916	GBT_REQ_CURRENT_MORE_THAN_LIMIT
023917	GBT_OUTPUT_VOLTAGE_MORE_THAN_10_PERCENT
023918	GBT_OUTPUT_VOLTAGE_DIFF_BCS_5_PERCENT
023919	GBT_STOP_ADC_MORE_THAN_10V
023920	ERROR_CODE_GBT_BMS_BROAA_NO_VOLTAGE_TIMEOUT
023921	ERROR_CODE_GBT_BMS_BROAA_TO_BRO00_ERROR
023922	Réservé
023923	Réservé
023924	Réservé
023925	Réservé
023926	Réservé
023927	Réservé
023928	Réservé
023929	Réservé

Code d'état	Description
023930	GBT_CEM_BHM_TIMEOUT
023931	GBT_CEM_BRM_TIMEOUT
023932	GBT_CEM_BCP_TIMEOUT
023933	GBT_CEM_BRO_TIMEOUT
023934	GBT_CEM_BCL_TIMEOUT
023935	GBT_CEM_BCS_TIMEOUT
023936	GBT_CEM_BSM_TIMEOUT
023937	GBT_CEM_BST_TIMEOUT
023938	GBT_CEM_BSD_TIMEOUT
023939	GBT_CEM_BEM_OTHER_TIMEOUT
023940	GBT_BEM_CRM_TIMEOUT
023941	GBT_BEM_CRMAA_TIMEOUT
023942	GBT_BEM_CTS_CML_TIMEOUT
023943	GBT_BEM_CRO_TIMEOUT
023944	GBT_BEM_CCS_TIMEOUT
023945	GBT_BEM_CST_TIMEOUT
023946	GBT_BEM_CSD_TIMEOUT
023947	GBT_BEM_BEM_OTHER_TIMEOUT
023948	Réservé
023949	Réservé
023950	GBT_BST_SOC_GOAL
023951	GBT_BST_TOTAL_VOLTAGE_GOAL
023952	GBT_BST_CELL_VOLTAGE_GOAL
023953	GBT_BST_GET_CST
023954	GBT_BST_ISOLATION
023955	GBT_BST_OUTPUT_CONNECTOR_OTP
023956	GBT_BST_COMPONEN
023957	GBT_BST_CHARGE_CONNECTOR
023958	GBT_BST_OTP
023959	GBT_BST_OTHER
023960	GBT_BST_HIGH_V

# I-FAST COMPACT STATION

Code d'état	Description
023961	GBT_BST_CC2
023962	GBT_BST_CURRENT
023963	GBT_BST_VOLTAGE
023964	GBT_GET_BST_NO_REASON
023965	Réservé
023966	Réservé
023967	Réservé
023968	Réservé
023969	Réservé
023970	GBT_BSM_CELL_OVER_VOLTAGE
023971	GBT_BSM_CELL_UNDER_VOLTAGE
023972	GBT_BSM_OVER_SOC
023973	GBT_BSM_UNDER_SOC
023974	GBT_BSM_CURRENT
023975	GBT_BSM_TEMPERATURE
023976	GBT_BSM_ISOLATE
023977	GBT_BSM_OUTPUT_CONNECTOR
023978	
023979	CCS_EV full charging
023980	ERROR_CODE_CHADEMO_BMS_CHARGE_ALLOW_ERROR
023981	ERROR_CODE_CHADEMO_OUTPUT_VOLTAGE_MORE_THAN_10_PERCENT
023982	ERROR_CODE_CHADEMO_ADC_LESS_THAN_10V
023983	CCS_ ARRÊT par VE pour une raison inconnue
023984	ARRÊT par condition EVSE (config. ou OCPP)
033900	déconnecté du backend via Ethernet
033901	déconnecté du backend via Wi-Fi
033902	déconnecté du backend via 3G/4G
033903	Démarrage à distance de la recharge par le backend
033904	Arrêt à distance de la recharge par le backend
033905	Réinitialisation à distance par le backend
033906	Réservé

Code d'état	Description
033907	Réservé
041004	Échec de l'autotest du RCD/CCID
041005	Soudure du contacteur d'entrée CA 1
041006	Défaut d'entraînement du contacteur d'entrée CA 1
041007	Soudure du contacteur d'entrée CA 2
041008	Défaut d'entraînement du contacteur d'entrée CA 2
041009	Soudure du relais de sortie CA
041010	Défaut d'entraînement du relais de sortie CA
041017	Capteur de température du connecteur CA cassé
041021	Module Wi-Fi cassé
041022	Module 3G/4G cassé
041023	Module d'alimentation aux. cassé
041024	Module de contrôle de relais/boîtier intelligent cassé
041031	Module PSU cassé
041032	Module RCD/CCID cassé
041033	Erreur de configuration du courant de sortie maximal
041034	Défaut de l'obturateur
041035	Module BLE cassé
041036	Défaut de l'interrupteur rotatif
042200	OVP entrée L1 système
042201	OVP entrée L2 système
042202	OVP entrée L3 système
042203	UVP entrée L1 système
042204	UVP entrée L2 système
042205	UVP entrée L3 système
042206	OVP entrée L1 PSU
042207	OVP entrée L2 PSU
042208	OVP entrée L3 PSU
042209	UVP entrée L1 PSU
042210	UVP entrée L2 PSU
042211	UVP entrée L3 PSU
042212	Chute sur l'entrée L1 système

## I-FAST COMPACT STATION

Code d'état	Description
042213	Chute sur l'entrée L2 système
042214	Chute sur l'entrée L3 système
042223	OTP ambiante/prise système
042224	OTP point critique système
042225	OTP ambiante/prise PSU
042226	OTP point critique PSU
042227	OTP module d'alimentation aux.
042228	OTP carte relais/boîtier intelligent
042232	OTP connecteur CA
042233	Déclenchement RCD/CCID
042237	Déclenchement SPD
042238	Déclenchement disjoncteur alimentation secteur
042239	Déclenchement disjoncteur alimentation aux.
042240	Défaillance de communication PSU
042241	Défaillance de communication module Wi-Fi
042242	Défaillance de communication module 3G/4G
042244	Défaillance de communication module Bluetooth
042246	Défaillance de communication module alimentation aux.
042247	Défaillance de communication carte contrôle relais/boîtier intelligent
042251	Arrêt d'urgence
042252	Porte ouverte
042253	Ralentissement du ventilateur du système
042254	Échec de création de mémoire partagée
042255	Échec d'initialisation CSU
042257	Défaut de l'autotest MCU
042258	Défaut de l'autotest du relais
042262	Court-circuit sortie L1 CA système
042263	ID doublon PSU
042264	Défaut PSU : Infy => Court-circuit sortie, UU => Décharge anormale du circuit
042265	Décharge anormale PSU
042266	Arrêt côté CC PSU



Code d'état	Description
042267	Alarme défaillance PSU
042268	Alarme protection PSU
042269	Défaut PSU : Infy => Défaut ventilateur, UU => Défaut ventilateur
042270	UVP entrée PSU
042271	OVP entrée PSU
042272	État de passage PSU
042273	Défaut PSU : Infy => État limité alimentation, UU => OVP CC et arrêt
042274	Défaut PSU : Infy => Répétition ID, UU => Répétition ID
042275	Défaut PSU : Infy => Irrégularité grave courant, UU => Déséquilibre interne Pfc
042276	Entrée triphasée inadéquate PSU
042277	Déséquilibre entrée triphasée PSU
042278	Arrêt côté Ffc PSU
042279	Aucune ressource PSU
042280	Échec de l'autotest en raison d'une défaillance de communication de la carte relais
042281	Échec de l'autotest en raison d'une défaillance de communication de la carte ventilateur
042282	Échec de l'autotest en raison d'une défaillance de communication de la carte-mère
042283	Échec de l'autotest en raison d'une défaillance de communication de la carte CHAdEMO
042284	Échec de l'autotest en raison d'une défaillance de communication de la carte CCS
042285	Échec de l'autotest en raison d'une défaillance de contact CA
042286	Échec de l'autotest en raison d'une défaillance de communication de PSU
042287	Échec de l'autotest en raison d'une absence de correspondance du nom de modèle
042291	Échec de l'autotest en raison d'une défaillance de communication de la carte GBT
042292	Échec de l'autotest en raison d'une défaillance de communication de la carte CA
042293	Échec de l'autotest en raison d'une défaillance de communication de la carte LED
042294	OVP entrée CA

## I-FAST COMPACT STATION

---

Code d'état	Description
042295	UVP entrée CA
042299	OCP sortie L2 CA système
042300	OCP sortie L3 CA système
042301	Court-circuit sortie L2 CA système
042302	Court-circuit sortie L3 CA système
042304	déconnecté du distributeur
042305	Expiration du délai de communication du compteur
042306	L'interrupteur DIP du PSU peut être incorrect
042307	Fusible PSU grillé
042308	Défaut de communication Pfc et Dcdc PSU
042309	Déséquilibre tension bus PSU
042310	Surtension bus PSU
042311	Tension anormale bus PSU
042312	Sous-tension bus PSU
042313	Perte de phase entrée PSU
042314	Pleine vitesse ventilateur PSU
042315	Limite température alimentation PSU
042316	Limite alimentation CA PSU
042317	Défaut EEPROM Dcdc PSU
042318	Défaut EEPROM Pfc PSU
042319	Surtension DcDc PSU
042326	La tâche du système est perdue
042327	OVP entrée CC
042328	UVP entrée CC
043600	Arrêt normal de la recharge par l'utilisateur
043601	Temps de recharge terminé
043602	Remplacer le filtre à air du système
043607	Échec de mise à jour du micrologiciel CSU
043611	Échec de mise à jour du micrologiciel du module d'alimentation aux.
043612	Échec de mise à jour du micrologiciel du module de contrôle de relais
043614	Échec de mise à jour du micrologiciel du module Bluetooth
043615	Échec de mise à jour du micrologiciel du module Wi-Fi
043616	Échec de mise à jour du micrologiciel du module 3G/4G

Code d'état	Description
043617	Échec de mise à jour du micrologiciel SMR
043618	Échec de mise à jour du micrologiciel du module RFID
043619	Configuré par le lecteur flash USB
043620	Configuré par le backend
043621	Configuré par page web
043622	Déconnecté d'Internet via Ethernet
043623	Déconnecté d'Internet via Wi-Fi
043624	Déconnecté d'Internet via 3G/4G
043625	Déconnecté de l'AP via Wi-Fi
043626	Déconnecté de l'APN via 3G/4G
043627	Wi-Fi désactivé (borne de recharge séparée uniquement)
043628	4G désactivée (borne de recharge séparée uniquement)
043629	La quantité PSU ne correspond pas

## 7. Maintenance

### 7.1 Avant la maintenance

Pour répondre aux normes NFPA-70E, OSHA 1910.333 et autres codes de santé/sécurité/sûreté, se conformer à la notice et obtenir le permis nécessaire à l'avance comme indiqué ci-dessous :

- 1) Couper l'alimentation électrique (travailler hors tension dans la mesure du possible)
- 2) Verrouillage/étiquetage (LOTO)
- 3) Permis de travail sous tension (bornes d'entrée avec HT après l'ouverture de la porte)
- 4) Planifier le travail/Permis de travail
- 5) Utiliser des équipements de protection individuelle (EPI)
- 6) Conditions et espace de travail sûrs

#### 7.1.1 Liste de contrôle de maintenance

Consulter l'annexe pour plus de détails.

### 7.2 Maintenance générale

- La solution de recharge en courant continu est refroidie par de l'air forcé. Conserver la borne de recharge dans un endroit aéré et ne pas obstruer les orifices d'aération de la solution de recharge en courant continu.
- Nettoyer ou remplacer régulièrement les filtres à air afin d'assurer le bon fonctionnement de la solution de recharge en courant continu.
- Le boîtier a été fabriqué par soudage et peinture de surface. Il est nécessaire de garder l'extérieur propre en permanence. La rouille peut facilement apparaître si l'extérieur n'est pas nettoyé, en particulier dans les environnements sensibles à la corrosion. Une légère rouille n'affectera pas les performances de la borne de recharge, mais si la borne de recharge est sérieusement rouillée pendant ou au-delà de la période de garantie, contacter le vendeur local pour obtenir des instructions.
- Nettoyer la solution de recharge en courant continu au moins trois fois par an, en veillant à ce que l'extérieur soit toujours propre.
- Nettoyer l'extérieur de l'armoire avec un chiffon humide ou une serviette en coton mouillée ; utiliser uniquement de l'eau du robinet à basse pression et des détergents avec un pH compris entre 6 et 8.
- Ne pas utiliser de jets d'eau à haute pression.
- Ne pas utiliser de produits de nettoyage contenant des composants abrasifs ni d'outils abrasifs. Des produits de nettoyage inadaptés peuvent endommager le revêtement, la peinture, la surface, l'éclat et la durabilité de toutes les parties extérieures.
- Si de l'eau pénètre dans la solution de recharge en courant continu, couper immédiatement la source d'alimentation et contacter le fournisseur de la solution de recharge en courant continu pour réparation.

- Veiller à ce que le connecteur de recharge soit replacé dans le support du connecteur de recharge après la recharge afin d'éviter tout dommage.
- Si le connecteur de recharge, le câble de recharge ou le support du connecteur de recharge sont endommagés, contacter le fournisseur de la solution de charge en courant continu.
- Lors de l'utilisation de la solution de recharge en courant continu, il convient de la manipuler correctement. Ne pas frapper ou gratter le coffret ou l'écran.
- Si le coffret ou l'écran est cassé, fissuré, ouvert ou présente tout autre signe de dommage, contacter le fournisseur de la solution de recharge en courant continu.



**AVERTISSEMENT** : Risque de choc électrique ou de blessure. Couper le courant au niveau du tableau de distribution ou du centre de charge avant d'intervenir sur l'équipement ou de retirer tout composant. Ne pas retirer les dispositifs de protection des circuits ou tout autre composant avant d'avoir coupé l'alimentation.

- Débrancher l'alimentation électrique de la solution de recharge en courant continu avant toute opération de maintenance afin de s'assurer qu'elle est séparée de l'alimentation en courant alternatif. Le non-respect de cette consigne peut entraîner des blessures ou endommager le système électrique et la borne de recharge.

Remarque :

- Avant de couper le disjoncteur principal pour commencer la maintenance, noter le numéro du code d'état sur l'écran LCD.
- Après l'ouverture de la porte de maintenance ou la mise hors tension du disjoncteur de la borne de recharge, cette dernière reste dangereuse. Seule une inspection visuelle peut être effectuée.
- La maintenance de la solution de recharge en courant continu ne doit être effectuée que par un technicien qualifié.
- Après avoir ouvert la porte avant de la solution de recharge en courant continu, couper le disjoncteur principal et le disjoncteur auxiliaire avant toute opération de maintenance.
- Remplacer le filtre de ventilation tous les six à douze mois.
- Vérifier que les jonctions de l'alimentation principale sont serrées tous les mois, et faire tourner les câbles pour les tester lorsqu'ils sont hors tension. Si l'une des vis d'alimentation principale est desserrée, la borne de recharge sera endommagée ou de la fumée sera présente sur les connexions. Consulter le tableau des exigences en matière de couple de serrage des vis.
- Maintenance du câble de recharge : Ne pas tordre ni plier le câble de recharge. Le contact métallique ne doit pas se décolorer ni être rouillé.
- Fournir les informations relatives à l'EVSE, notamment le numéro de série, le nom du modèle, le code d'état, le comportement et l'heure de la panne, et connecter l'EVSE à Internet pour les diagnostics et mises à jour à distance

# **I-FAST COMPACT STATION**

---

## Annexe 1 - Liste de colisage

Élément	Description	N°	Remarque
1	EVSE	1	
2	Fiche d'avertissement multilingue	1	
3	Schéma de câblage	1	
4	Déclaration de conformité	1	
5	Carte RFID	2	
6	Clé de porte	1	
7	Boulons en plastique étanches	4	
8	Capot de base	2	

## Annexe 2 - Liste de contrôle de maintenance préventive

N°	Élément	Description	6 mois	1re année	2e année	3e année	4e année	5e année
1	Maintenance préventive		I	I	I	I	I	I
2	Inspection esthétique	Inspection visuelle esthétique	I	I	I	I	I	I
3	Ventilateur du système	Nettoyage du ventilateur et contrôle de la rotation fluide	I	I	I	R	I	I
4	Filtre à air	Nettoyage du filtre à air, de l'entrée et de la sortie d'air	I	I	R	I	R	I
5	Câble de recharge	Nettoyage esthétique	I	I	I	R	I	I
6	PCBA	Nettoyage de la section visible	--	I	I	I	I	R
7	SPD	Contrôle de l'indication d'état SPD	I	I	I	I	I	R
8	Couple des boulons de sortie CC	Contrôle du couple des boulons	--	I	I	I	I	I
9	Couple des boulons d'entrée CA	Contrôle du couple des boulons	--	I	I	I	I	I
10	Écran LCD	Contrôle de la netteté de l'affichage et du rétroéclairage	--	I	I	I	I	R
11	Bouton de sélection	Contrôle de l'éclairage d'indication et du fonctionnement	--	I	I	I	I	R
12	Lecteur RFID	Contrôle du fonctionnement	--	I	I	I	I	R
13	Bouton d'arrêt d'urgence	Contrôle du fonctionnement	--	I	I	I	I	R
14	Disjoncteur et RCD	Contrôle du fonctionnement	--	I	I	I	I	R
15	Alimentation auxiliaire	Aucune maintenance requise	--	--	--	--	--	R
16	Module PSU	Aucune maintenance requise	--	--	--	--	--	R

### Remarque :

L'utilisateur peut décider de l'intervalle de temps pour le remplacement du filtre en fonction des conditions environnementales.

I : Inspection recommandée

R : Remplacement recommandé

-- : Aucun entretien nécessaire ou en fonction de la situation



## **CONTENIDO**

<b>Introducción .....</b>	<b>269</b>
<b>Características .....</b>	<b>269</b>
<b>Aplicaciones.....</b>	<b>269</b>
<b>1. Interfaz de usuario básica .....</b>	<b>270</b>
<b>2. mecánicas .....</b>	<b>271</b>
<b>2.1 Especificaciones del producto .....</b>	<b>271</b>
<b>2.2 Descripción Versión GWJ912xx.....</b>	<b>274</b>
<b>2.3 Piloto LED y estado de funcionamiento.....</b>	<b>275</b>
<b>2.4 Dimensiones .....</b>	<b>276</b>
<b>2.5 Dirección del flujo de aire de refrigeración .....</b>	<b>276</b>
<b>2.6 Display medidor (Opcional) .....</b>	<b>277</b>
<b>3. Entrega y almacenamiento de dispositivos.....</b>	<b>278</b>
<b>3.1 Entrega .....</b>	<b>278</b>
<b>3.2 Identificación del dispositivo .....</b>	<b>278</b>
<b>3.3 Daños durante el transporte .....</b>	<b>278</b>
<b>3.4 Almacenamiento.....</b>	<b>278</b>
<b>4. Instrucciones de instalación.....</b>	<b>280</b>
<b>4.1 Antes de la instalación .....</b>	<b>280</b>
<b>4.2 Toma de tierra y requisitos de seguridad .....</b>	<b>286</b>
<b>4.3 Instalación de la placa del sensor para una         desactivación segura (opcional) .....</b>	<b>288</b>
<b>4.4 Desembalaje del cargador.....</b>	<b>292</b>
<b>4.5 Herramientas recomendadas para instalación e inspección .....</b>	<b>296</b>
<b>4.6 Procedimiento de instalación.....</b>	<b>297</b>
<b>4.7 Inspección de la instalación y puesta en servicio .....</b>	<b>305</b>
<b>5. Configuración de la red.....</b>	<b>308</b>
<b>5.1 Configuración de la red Wi-Fi.....</b>	<b>308</b>
<b>5.2 Configuración 3G/4G .....</b>	<b>310</b>
<b>5.3 Ajuste del tiempo .....</b>	<b>312</b>

# **I-FAST COMPACT STATION**

---

<b>6. Proceso operativo .....</b>	<b>314</b>
<b>6.1 Secuencia operativa .....</b>	<b>314</b>
<b>6.2 Procedimiento operativo .....</b>	<b>314</b>
<b>6.3 Localización y reparación de averías.....</b>	<b>320</b>
<b>6.4 Códigos de estado .....</b>	<b>328</b>
<b>7. Mantenimiento .....</b>	<b>350</b>
<b>7.1 Antes del mantenimiento .....</b>	<b>350</b>
<b>7.2 Mantenimiento general .....</b>	<b>350</b>
<b>Apéndice 1 - Lista de paquetes .....</b>	<b>353</b>
<b>Apéndice 2 - Lista de comprobación de mantenimiento preventivo.....</b>	<b>354</b>

## Introducción

La Solución de carga de CC es la mejor opción para suministrar potencia a los vehículos eléctricos de batería (BEV) y a los vehículos eléctricos híbridos desplazables (PHEV). Se ha diseñado para carga rápida en lugares públicos y privados, como aparcamientos comerciales y de tiendas, estaciones de carga de flotas, áreas de servicio de autopistas, centros de trabajo, viviendas, etc.

La Solución de carga de CC tiene la ventaja de una instalación sencilla. El diseño de superficie consigue que la instalación sea flexible y rentable para distintos tipos de ubicaciones. La Solución de carga de CC también tiene capacidad de comunicación en red. Se puede conectar con sistemas de red remotos y ofrecer a los conductores de coches eléctricos información en tiempo real, como el progreso de la carga e información sobre facturación. La Solución de carga de CC tiene una interfaz de usuario sencilla con botones de función, certificaciones de seguridad y un excelente diseño a prueba de agua y polvo para ofrecer la mejor opción en exteriores.

## Características

- Instalación sencilla y flexible.
- Ofrece a los clientes la comodidad del control de inicio/detención de la carga desde una tarjeta inteligente RFID autorizada o una aplicación móvil (disponible a petición).
- Fabricada de conformidad con los últimos estándares de la industria para la carga de corriente continua.
- Dispone de una clasificación para exteriores capaz de resistir la entrada de sólidos o líquidos en exteriores, lo que hace que la unidad sea más estable y sumamente fiable.
- Incorpora una interfaz de pantalla de alto contraste con botones multifunción.

## Aplicaciones

- Áreas de aparcamiento públicas y privadas
- Áreas de aparcamiento comunitario
- Áreas de aparcamiento de hoteles, supermercados y centros comerciales
- Áreas de aparcamiento de centros de trabajo
- Estaciones de carga
- Áreas de descanso de autopistas

## 1. Interfaz de usuario básica

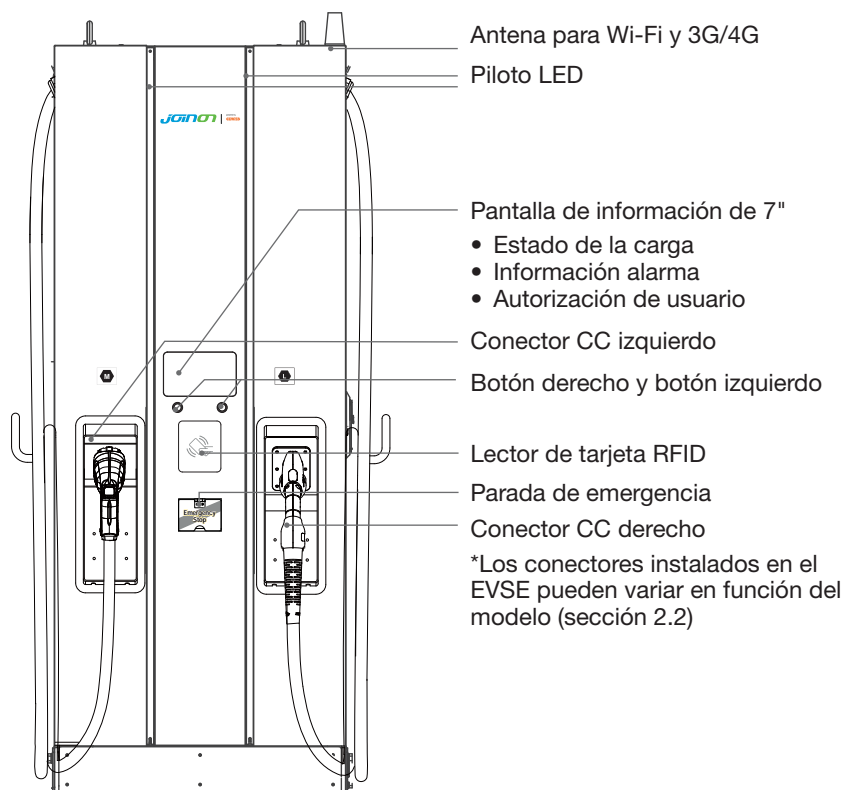

### Aviso:

De acuerdo con los requisitos de la norma EN-17186, este documento establece identificadores armonizados para la fuente de alimentación de vehículos de carretera eléctricos. Los requisitos de esta norma pretenden complementar las necesidades de información de los usuarios sobre la compatibilidad entre las estaciones de recarga de EV, los conjuntos de cables y los vehículos comercializados. Se ha diseñado el identificador para que se vea en las estaciones de recarga de EV, en los vehículos, en los conjuntos de cables, en los concesionarios de EV y en los manuales del consumidor, tal como se ha descrito (Para el modelo CE).

## 2. mecánicas

### 2.1 Especificaciones del producto

Nombre del modelo		Serie GWJ912xx
CA ENTRADA	Tensión nominal	** CC 60 KW 380-415V ca ( $\pm 15\%$ )
	Corriente de entrada máx.	118A
	Distribución eléctrica	3P+ N +PE (Configuración en estrella)
	Red de distribución eléctrica	TN/TT
	Frecuencia	50/60Hz
	Potencia de entrada máx.	65 kVA (60 kW)
	Factor de potencia	> 0,99
	Eficacia	> 94 %, al punto óptimo V/I
	SCCR	25kA
SALIDA CC	Rango de tensión de salida	CC 150 ~ 950V (CCS) CC 150 ~ 500 V (CHAdEMO) CC 150~750 (GB/T)
	Corriente máxima de salida	** CCS 120 A a 150 Vcc ~ 500 Vcc ** CHAdEMO 120 A a 150 Vcc ~ 500 Vcc ** GB/T 120 A a 150 Vcc ~ 500 Vcc
	Potencia máxima de salida	CC 60 kW

# I-FAST COMPACT STATION

Nombre del modelo		Serie GWJ912xx
	Modo de salida simultánea	0 %, 50 %, 100 % *Cada conector obtendrá un 50 % de potencia de salida cuando se conecten simultáneamente; Y un conector obtendrá el 100% cuando otro conector termine la sesión de carga o solo este conector esté enchufado.
	Precisión de tensión	±2%
	Precisión de corriente	±2%
Aislamiento eléctrico	Aislamiento entre entrada y salida	
Consumo en espera	< 100W	
Comunicación	Externa	Ethernet, Wi-Fi y 3G o 4G
	Interna	CAN / RS485
Protección de entrada	OVP, OCP, OPP, OTP, UVP, RCD, SPD	
Protección de salida	SCP, OCP, OVP, LVP, OTP, IMD	
Protección interna	OTP, Detección contactor CA, Detección contactor CC, Detección fusible	
Gestión de carga	Vía OCPP 1.6 JSON	
Interfaz de usuario y control	Display	LCD 7 pulgadas
	Botón	Pulsador derecho: seleccione la carga de carga. Botón izquierdo: Inicio / Detener carga
	Autenticación usuario	<b>RFID:</b> compatible con ISO 14443A/B, ISO 15693, FeliCa Lite-S (RCS966), <b>Backend de OCPP:</b> APP, Pago móvil
	Soporte backend	OCPP 1.6 JSON

Nombre del modelo		Serie GWJ912xx
Condiciones Estados	Temperatura de funcionamiento	-30 °C a 50 °C (-22 °F a 122 °F) reducción de potencia a partir de 50 °C (122 °F) y más allá
	Temperatura de almacenamiento	-40 °C a 70 °C (-40 °F a 158 °F)
	Humedad relativa	5 %~95 % HR, sin condensación
	Altitud	≤ 2000 m (6560 pies)
Reglamentos	Seguridad modelo CE	IEC 61851-1, IEC 61851-23
	EMI/EMC modelo CE	IEC 61851-21-2
	Interfaz de carga	CHAdEMO Ver 1.2 CCS DIN 70121 GB/T 27930 ISO15118:2020/Q4
Especificaciones mecánicas	Dimensiones (An x Pr x Al)	700 x 331 x 1800 mm (28 x 13 x 71 pulgadas)
	Peso (tip.)	< 235 kg (518 libras);
	Conector de carga	Consulte la Tabla del Capítulo 2.2
	Refrigeración	Forzada por aire
	Protección contra la penetración	IP55
	Antivandalismo	IK10 Excluyendo LCD y cubierta RFID

## 2.2 Descripción Versión GWJ912xx

Los productos de la serie GWJ912xx están disponibles en diferentes versiones en función de los conectores de carga. En la tabla siguiente se muestran las combinaciones disponibles, la posición correspondiente de los conectores de carga se indica de izquierda a derecha cuando se mira hacia el cargador.

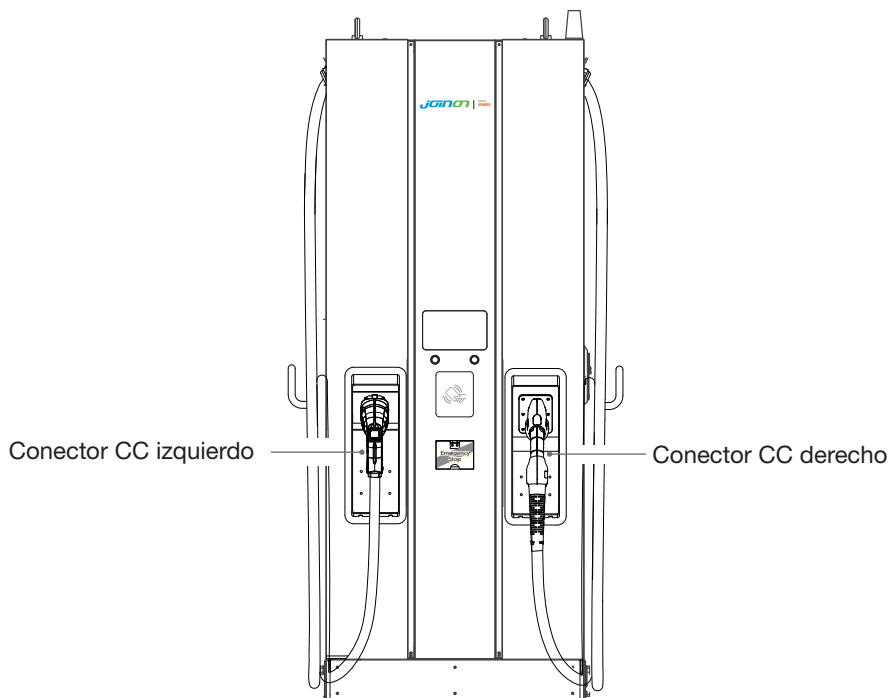

Código	Conector izquierdo	Conector derecho	Descripción
GWJ9122W	CCS2	CCS2	Versión estándar
GWJ9122M	CCS2	CCS2	Equipado con medidores MID
GWJ9122P	CCS2	CCS2	Equipado con POS para pago
GWJ9122F	CCS2	CCS2	Equipado con medidores MID+ POS
GWJ9123W	CCS2	CHAdEMO	Versión estándar
GWJ9123M	CCS2	CHAdEMO	Equipado con medidores MID
GWJ9123P	CCS2	CHAdEMO	Equipado con POS para pago
GWJ9123F	CCS2	CHAdEMO	Equipado con medidores MID+ POS
GWJ9126W	CCS2	GBT	Versión estándar



Código	Conector izquierdo	Conector derecho	Descripción
GWJ9126M	CCS2	GBT	Equipado con medidores MID
GWJ9126P	CCS2	GBT	Equipado con POS para pago
GWJ9126F	CCS2	GBT	Equipado con medidores MID+ POS
GWJ9126Y	CCS2	GBT	Versión estándar
GWJ9122Y	CCS2	CCS2	Versión estándar
GWJ9123Y	CCS2	ChaDemo	Versión estándar
GWJ9122D	CCS2	CCS2	Versión Eichrecht + POS
GWJ9122E	CCS2	CCS2	Versión Eichrecht
GWJ9123D	CCS2	ChaDemo	Versión Eichrecht + POS
GWJ9123E	CCS2	ChaDemo	Versión Eichrecht

## 2.3 Piloto LED y estado de funcionamiento

**\*LED izquierdo para conector izquierdo,  
LED derecho para conector derecho**

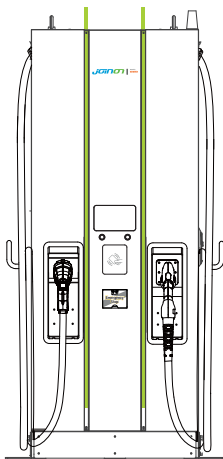

En espera

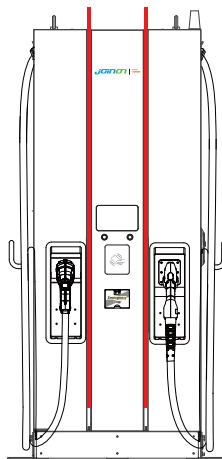

Avería

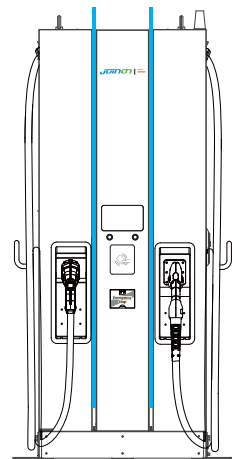

Cargando

Estado \ Led	Piloto izquierdo	Piloto derecho
En espera	verde	verde
Avería	Rojo	Rojo
Cargando	Azul	Azul

# I-FAST COMPACT STATION

## 2.4 Dimensiones

Tamaño principal del cargador: (Unidad: mm)

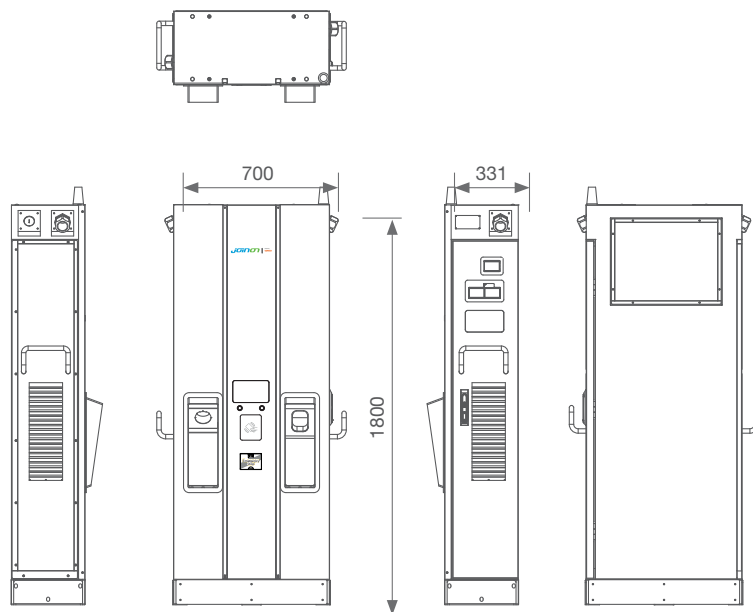

## 2.5 Dirección del flujo de aire de refrigeración

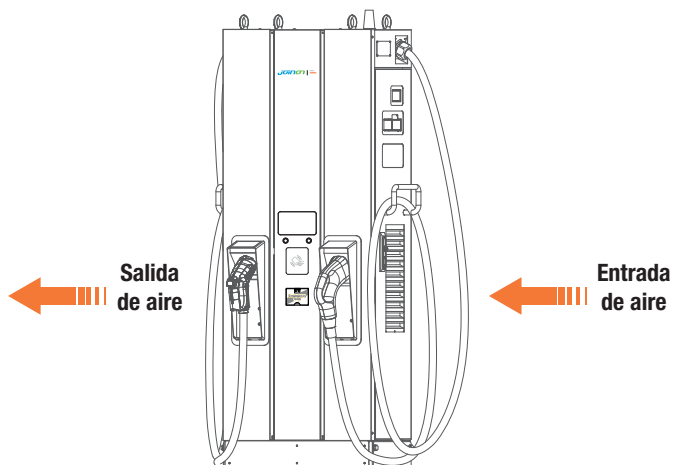

## 2.6 Display medidor (Opcional)

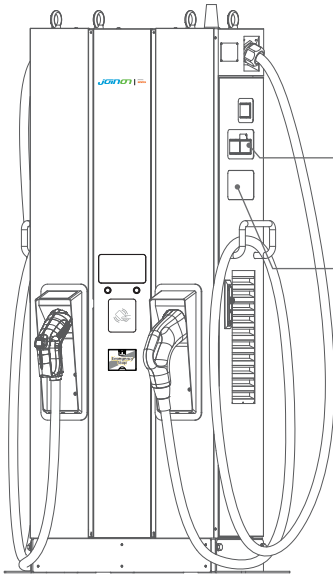

Medidor CA izquierdo para PSU n.º 01  
 Medidor CA derecho para PSU n.º 02  
 Medidor CC para conector CC izquierdo

Medidor CC para conector CC derecho

\* NOTA:

Cuando se cargan simultáneamente  
 2 conectores de CC, PSU n.º 01 y n.º 02 se  
 asignan al conector de CC izquierdo y derecho,  
 respectivamente.

## 3. Entrega y almacenamiento de dispositivos

### 3.1 Entrega

Mantenga el dispositivo en su embalaje hasta la instalación.

### 3.2 Identificación del dispositivo

Con el número de serie del dispositivo se identifica de forma inequívoca. En cualquier comunicación con Gewiss deberá hacerse referencia a este número.

El número de serie del dispositivo se indica con una matriz de datos en la etiqueta de datos técnicos (en el lateral del panel frontal).

### 3.3 Daños durante el transporte

Si se ha dañado el dispositivo durante el transporte:

1. No lo instale.
  2. Notifique el hecho inmediatamente (en un plazo de 5 días a partir de la entrega).
- Si fuera necesario devolver el dispositivo al fabricante, deberá utilizarse el embalaje original.

### 3.4 Almacenamiento



En caso de incumplimiento de las instrucciones que figuran en esta sección, el dispositivo podría resultar dañado. El fabricante declina toda responsabilidad por los daños derivados del incumplimiento de estas instrucciones.

Si no se instala el dispositivo inmediatamente después de su entrega, para evitar su deterioro, proceda como se indica a continuación:

- Para garantizar que la estación de carga se conserva correctamente, no retire el embalaje original hasta que esté lista para instalarla.
- El deterioro del embalaje (cortes, alvéolos, etc.) impide la correcta conservación de la estación de carga antes de su instalación. El fabricante declina toda responsabilidad en relación con las consecuencias causadas por el deterioro del embalaje.

- Mantenga el dispositivo limpio (elimine polvo, virutas de madera, grasa, etc.) y mantenga a los roedores alejados de él.
- Protéjalo contra salpicaduras de agua, chispas de soldadura, etc.
- Cubra el dispositivo con un material protector transpirable para evitar la condensación causada por la humedad ambiental.
- Las estaciones de carga guardadas en un almacén no deben estar sometidas a condiciones climáticas distintas de las que se indican a continuación.

<b>Condiciones ambientales de almacenamiento</b>
Temperatura mínima
Temperatura mínima del aire circundante
Temperatura máxima del aire circundante
Humedad relativa máxima sin condensación

- Es muy importante proteger la instalación contra productos químicos corrosivos y ambientes salinos.

## 4. Instrucciones de instalación

### 4.1 Antes de la instalación

- Lea todas las instrucciones antes de utilizar e instalar este producto.
- No utilice este producto si presentan algún daño el cable de alimentación o el cable de carga.
- No utilice este producto si la centralita o el conector de carga están rotos o abiertos o si presentan daños.
- No introduzca ninguna herramienta, material, dedo ni ninguna otra parte del cuerpo en el conector de carga ni en el conector EV.
- No retuerza, haga oscilar, doble, deje caer ni aplaste el cable de carga. No pase nunca por encima con un vehículo.



**ADVERTENCIA:** La instalación del producto sólo debe realizarla un contratista autorizado y/o un técnico autorizado de acuerdo con todos los códigos de construcción, códigos eléctricos y normas de seguridad.



**ADVERTENCIA:** Antes del uso inicial, el producto debe ser inspeccionado por un instalador cualificado. Bajo ninguna circunstancia el cumplimiento de la información contenida en este manual eximirá al usuario/usuario de sus responsabilidades de cumplir con todos los códigos y normas de seguridad aplicables.

- La alimentación de energía debe ser trifásica con configuración en estrella con sistemas de puesta a tierra TN(-S)/TT.
- En la instalación del sistema TN(-S): el neutro (N) y el PE de la distribución de potencia están conectados directamente a tierra. El PE del equipo cargador se conecta directamente al PE de distribución de potencia y conductor separado para PE y neutro (N).
- La capacidad de la fuente de alimentación debe ser superior a 93 kVA para que funcione correctamente.
- El producto debe instalarse en una zona al aire libre y mantener una distancia mínima de 30 cm (12 pulgadas) con respecto a todos los orificios de ventilación del producto.
- Se recomienda mantener una distancia de seguridad no inferior a 100 cm (3 pies 6 pulgadas) alrededor del producto siguiendo la tabla NEC 110.26 condición 2, 151-600V.



#### AVISO

Se recomienda comprobar la intensidad de la señal Wi-Fi y 3G o 4G durante la instalación del cargador. El valor RSSI (Indicación de Intensidad de Señal Recibida) se considera bueno cuando es superior a -65 dBm. Una mala calidad de la conexión podría interrumpir el proceso de carga o la transacción de datos.

## **4.1.1 Guía de seguridad del contratista**

### Introducción

- Un entorno de trabajo seguro para todos: participantes, equipos de instalación y demolición, contratistas y subcontratistas.
- En última instancia, es responsabilidad de los contratistas garantizar la seguridad y las prácticas de trabajo seguras de sus empleados y subcontratistas que puedan estar trabajando en la obra por su encargo.
- Esta guía proporciona una sencilla guía de referencia con las normas básicas de implementación. Esta guía no resume todas y cada una de las normas de seguridad: su objetivo es servir de complemento para participantes, contratistas y subcontratistas.
- Los contratistas, subcontratistas y empleados deben cooperar con sus empleadores y otras personas en el cumplimiento de las normas e regulaciones de seguridad.

En particular, los empleados deberían:

1. Obtenga la autorización cualificada de la unidad responsable en la zona de construcción.
2. Trabaje de forma segura.
3. No haga nada que ponga en peligro su vida o la de otras personas.
4. Utilice equipo de protección personal siempre que sea necesario y cuídalo razonablemente cuando no lo utilice.
5. Informe inmediatamente de las actividades inseguras a los supervisores o a la persona responsable que ejerza el control en el lugar de trabajo.
6. Informe de todos los accidentes e incidentes peligrosos al supervisor inmediatamente después de que se hayan producido.

# I-FAST COMPACT STATION

## 1. Requisitos de las condiciones del lugar de trabajo

- Coloque un cercado adecuado para aislar la zona de construcción del exterior
- Cierre y asegure todas las entradas cuando el lugar quede sin vigilancia
- Cuelgue carteles de advertencia en las inmediaciones que incluyan la información siguiente: icono de advertencia y número de teléfono de la persona responsable
- Instale suficientes aparatos de alumbrado eléctrico



## 2. Limpieza

- Mantenga las zonas de trabajo (incluidas las vías de acceso) libres de residuos y obstrucciones
- Mantenga las superficies del suelo en orden y sin irregularidades, para evitar que la gente tropiece o se haga daño con herramientas u otros objetos
- Apile y almacene el equipo y los materiales de forma ordenada y estable
- Limpie y elimine los residuos con regularidad
- Retire todos los materiales y equipos que hayan sobrado tras la finalización de los trabajos



## 3. Riesgos de incendio

- Tenga cuidado con los materiales y mercancías inflamables. Manténgalos alejados de las zonas de trabajo.





#### 4. Protección contra las altas temperaturas en el lugar de trabajo

- Instale una sombrilla o un cobertizo para resguardar a los trabajadores del calor y el sol
- Coloque equipos de refrigeración, por ejemplo extractores
- Ponga a su disposición dispensadores de agua
- Proporcione ropa de protección adecuada como sombrero, gafas de sol y mangas largas para proteger a los trabajadores de golpes de calor y de los rayos UV



#### 5. Condiciones atmosféricas adversas

- Asegure todos los andamios, estructuras temporales, equipos y materiales sueltos
- Compruebe y aplique el POE (procedimiento operativo estándar) para garantizar la desconexión de suministros de gas, circuitos eléctricos y equipos
- Inspeccione los lugares de trabajo para garantizar la protección contra la entrada de agua o polvo
- Inspeccione la instalación de drenaje en busca de obstrucciones y elimínelas si las detecta
- Detenga todos los trabajos en exteriores excepto los de emergencia



#### 6. Escalera

- Utilice únicamente escaleras que cumplan las normativas de seguridad locales
- No utilice escaleras de madera
- Cuando trabaje en altura, se recomienda utilizar plataformas en lugar de escaleras
- Si no resulta factible utilizar una plataforma, un supervisor debe evaluar el riesgo potencial y proporcionar equipos
- de protección para trabajadores
- Utilice escaleras no conductoras de fibra de vidrio o plástico reforzado cuando realice trabajos eléctricos

# I-FAST COMPACT STATION

- Asigne ayudantes para que presten apoyo cuando se trabaje en escaleras
- Compruebe todas las escaleras por si hay peldaños rotos u otros defectos antes de usarlas y periódicamente
- Las escaleras de mano deben abrirse completamente cuando se estén utilizando
- No se suba a los dos peldaños superiores de una escalera
- No se estire demasiado cuando trabaje en una escalera
- Cuidado con las restricciones por sobrecarga



País	Normas
Británica	BS1129,BS2037,EN131,EATS13/1
EE.UU.	ANSI A 14.1,ANSI A 14.2,ANSI A 14.5
Australia Nueva Zelanda	AS 1892.2-1922,AS/NZS1892.1,AS/NZS 1892.3
Canadá	CSA Z11 M81

## Estándares comunes para escaleras

### 7. Trabajo en altura

- Evite trabajar en altura y utilice herramientas y métodos alternativos en la medida de lo posible
- Se recomienda encarecidamente la construcción de andamios o plataformas de trabajo adecuados
- Proporcione sistemas de detención de caídas para los trabajadores si resulta impracticable utilizar plataformas de trabajo
- Asegure todos los materiales y herramientas para evitar que caigan desde lo alto

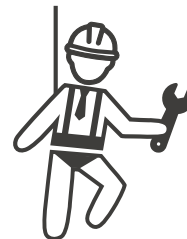

### 8. Operaciones de elevación

- Haga que personal cualificado inspeccione y compruebe periódicamente los equipos y aparatos de elevación
- Aísle y acordone las zonas de elevación para mantener alejado al personal ajeno a la construcción
- Asegúrese de que las rutas de elevación no se cruzan con edificios ni personas, y evite la colisión con objetos
- No supere los límites de la carga útil de seguridad



### 9. Para los trabajadores in situ

- Programe todo el trabajo
- Desconecte la alimentación (trabaje con las piezas con tensión desenergizadas siempre que sea posible)
- LOTO (bloqueo, etiquetado)
- Permiso de trabajo con tensión eléctrica (terminales de entrada con alta tensión después de abrir la puerta)
- Utilice equipo de protección individual (EPI)
- Condiciones de lugar de trabajo y espacio seguros
- Cumpla otros códigos de salud, seguridad y protección en el trabajo, como los publicados por OSHA



### 10. Normativa de referencia

Cumpla el código siguiente:

- NFPA-70E (Seguridad eléctrica en el lugar de trabajo, evaluación del riesgo de descarga, evaluación del riesgo de oftalmía eléctrica)



## 4.2 Toma de tierra y requisitos de seguridad

- El producto debe conectarse a un sistema de cableado permanente, metálico y con toma de tierra. Las conexiones deberán cumplir todos los códigos eléctricos aplicables. Se recomienda que la resistencia a tierra sea inferior a 10  $\Omega$ .
- Asegúrese de que en todo momento no haya corriente cuando instale, revise o realice el mantenimiento del cargador.
- Utilice la protección adecuada cuando se conecte a la red principal de distribución de energía.
- Utilice las herramientas adecuadas para cada tarea.



**PRECAUCIÓN:** El interruptor de desconexión para cada conductor sin conexión a tierra de la entrada de CA deberá ser proporcionado por el contratista o técnico de la instalación.



**PRECAUCIÓN:** No se utilizará un juego de extensión de cable ni un segundo conjunto de cables además del conjunto de cables para la conexión del EV al EVSE.

## 4.2.1 Conexión de servicio

- Conexión a tierra

Conecte siempre el neutro del servicio a la toma de tierra. Si la toma de tierra no la proporciona el servicio eléctrico, deberá instalarse cerca una estaca de toma de tierra. La estaca de toma de tierra debe conectarse a la barra de toma de tierra del panel del disyuntor principal y el neutro debe conectarse a tierra en ese punto.

- Trifásica de 400 V CA (Línea a línea)



**¡PRECAUCIÓN!**

Se alimenta de la red eléctrica de conexión con configuración en estrella, la solución de carga de CC puede conectarse a L1, L2 o L3, y Neutro. La toma de tierra debe conectarse al neutro en un solo punto, normalmente en el panel del disyuntor.

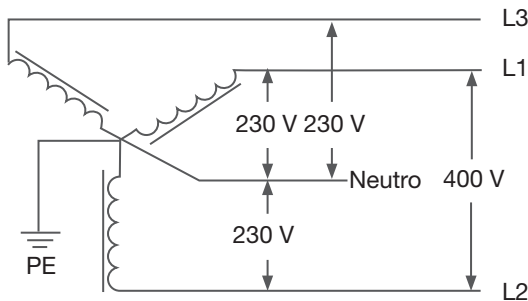

Conexión de cableado trifásico de 400 V



**PELIGROS**

¡Cuidado con la alta tensión!



**¡ADVERTENCIA!**

¡La puesta a tierra es esencial!

## 4.3 Instalación de la placa del sensor para una desactivación segura (opcional)

**1. Introducción:** Es posible instalar un cuadro de control que incluya un sensor de puerta y un sensor de inclinación, así como puntos de contacto limpios para extender el cableado al interruptor aguas arriba para detener inmediatamente la fuente de alimentación cuando los sensores estén habilitados. El cuadro también tiene un pulsador de prueba automática que puede utilizarse para verificar el funcionamiento tanto durante el ciclo de producción (o en el lugar de instalación) como durante el mantenimiento de rutina.

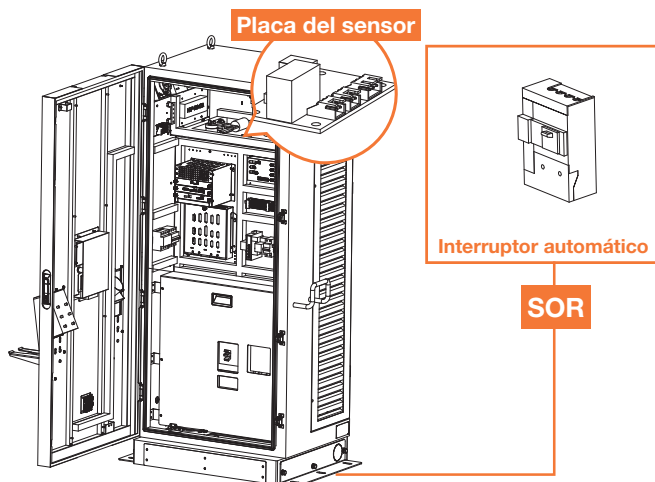

### 2. Diagrama de bloques de función:

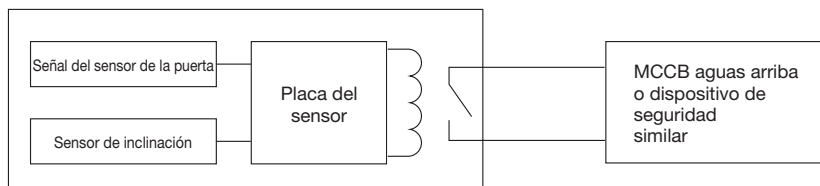

### 3. Conexión de la placa del sensor

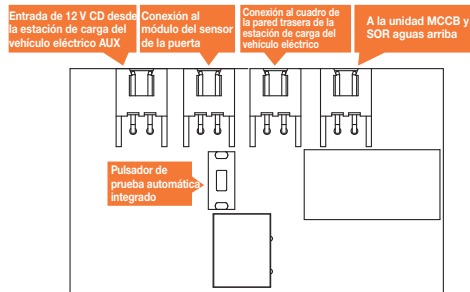

### 4. Funcionalidad de la placa del sensor:

a) Si el sensor de la puerta o el sensor de inclinación están habilitados, se envía una tensión para habilitar el MCCB aguas arriba de abrir el contacto, o apagar la fuente de alimentación; esto también se define como "desenganche de disparo en derivación", que se describe con más detalle en Internet.

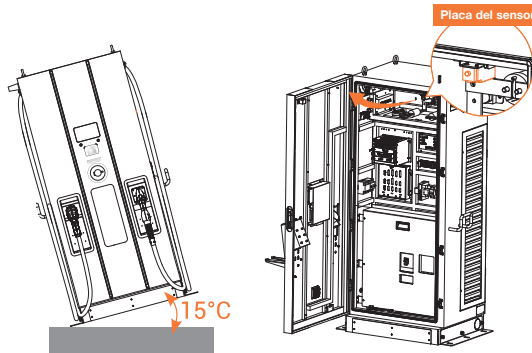

b) Cuando el MCCB aguas arriba está desactivado, la estación de carga del vehículo eléctrico está completamente desactivada, pasando inmediatamente a "fuera de línea".

c) Este cuadro también tiene un pulsador de prueba automática que se utiliza para comprobar el correcto funcionamiento, en la línea de producción o en el lugar de instalación, o durante el mantenimiento de rutina.

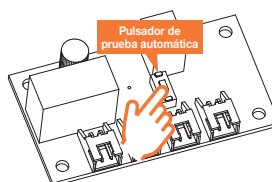



### AVISO

Tan pronto como se apague la corriente en la protección magnetotérmica aguas arriba, desactive el sensor de la puerta antes de volver a habilitar la protección magnetotérmica, para restaurar la fuente de alimentación auxiliar en la estación de carga del vehículo eléctrico para fines de mantenimiento.

## 5. Elección del MCCB aguas arriba y preparación de la fuente de alimentación de corriente auxiliar:

El diseñador o el CPO deben optar por un MCCB con "desenganche de disparo en derivación accesorio" o un dispositivo correspondiente, para poder habilitar la función de seguridad. Si requiere asesoramiento sobre el modelo correcto de desenganche de disparo en derivación, póngase en contacto con su distribuidor local. A continuación se dan ejemplos de modelos de referencia de ABB SOR:

12V: SOR-C 12 V CC (1SDA066321R1)

24V: SOR-C 24-30 V CA/CC (1SDA066322R1)

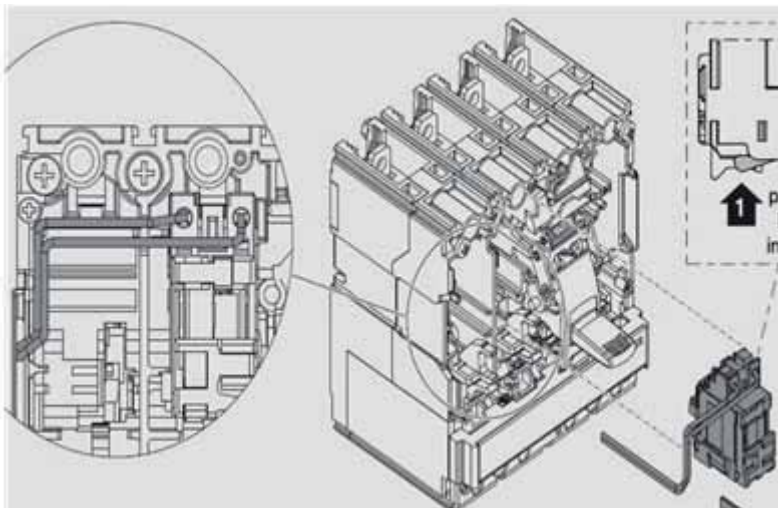





**AVISO**

Los mecanismos SOR requieren una rigidez dieléctrica máxima de 277 V CA.

**6. Especificaciones para la elección de los cables:**

Para los cables desde la placa del sensor hasta la protección magnetotérmica aguas arriba, se recomienda 22 AWG VW-1 105 °C 600 V o equivalente.

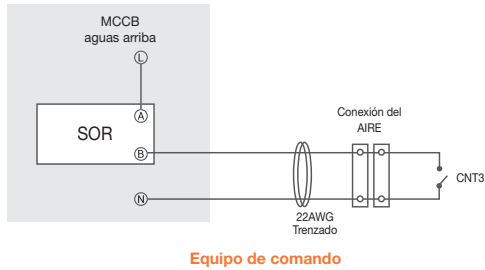

## 4.4 Desembalaje del cargador

- El producto es un cargador de corriente continua (CC) y el diseño del embalaje superó la prueba de simulación de embalaje. Si el embalaje sufriera daños por vuelco, caída o impacto externo durante el transporte, podría provocar daños o defectos en el producto. Si al recibir la mercancía el embalaje presenta daños graves, informe de ello al proveedor.
- El producto es entregado por una empresa de transporte a un almacén o lugar determinado donde será entregado. El transporte del cargador hasta su ubicación final (servicio de último kilómetro) no está incluido de serie en el pedido.

### AVISO

El camión de reparto descarga el palé que transporta el cargador. El traslado del cargador a su ubicación final es responsabilidad del cliente / contratista.



Si el piloto TiltWatch está en rojo (inclinado más de 80°)

1. No rechace el envío / recepción.
2. Haga una anotación en el albarán de entrega e inspeccione el armario en busca de daños.
3. Si se descubren daños, deje el armario en el embalaje original y solicite una inspección inmediata al transportista en los 3 días siguientes a la entrega.
4. Póngase en contacto con el proveedor por correo o teléfono para tratar sus observaciones.



### ¡ADVERTENCIA!

**60 kW:** El peso del cargador podría ser de 235 kg (518 lbs). El cargador con el embalaje podría pesar 335 kg (739 lbs). Tenga cuidado durante el proceso de desembalaje.

**PASO 1.**

Retire las tablas situadas alrededor

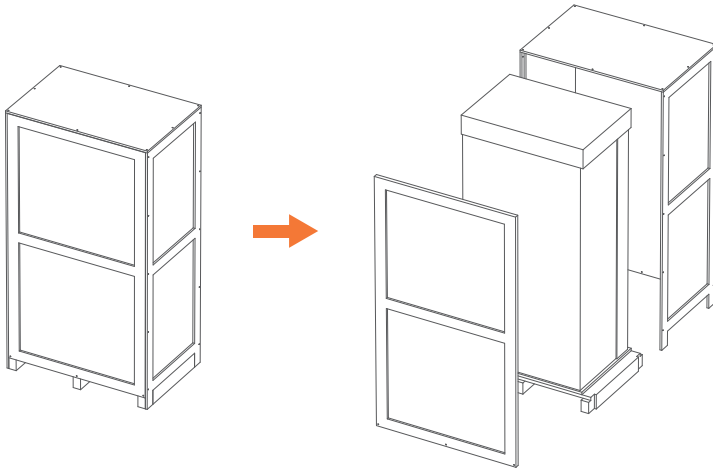
**PASO 2.**

Retire la caja y el acolchado y film de embalaje.

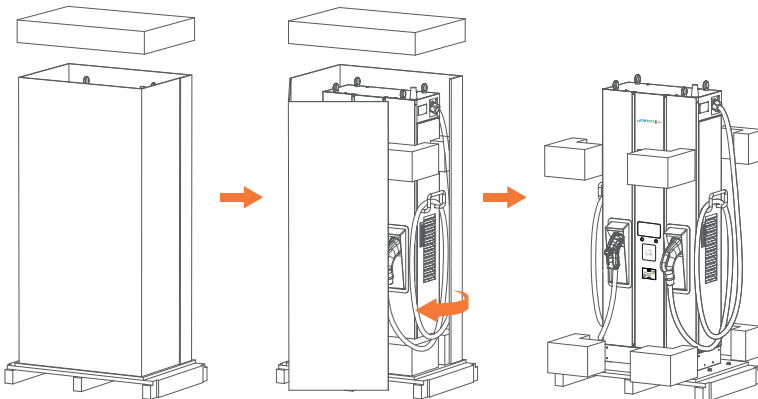

# I-FAST COMPACT STATION

## PASO 3.

Retire estas 4 unidades de tornillos de fijación M12.

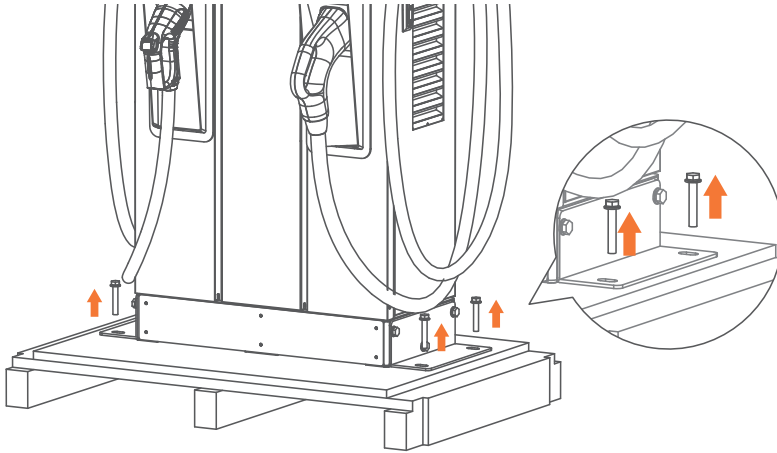

## PASO 4.

Para utilizar las argollas de elevación para mover la EVSE, coloque un cable de acero de 6 mm (1/4 pulgadas) de diámetro en las cuatro argollas como se muestra en la siguiente imagen.

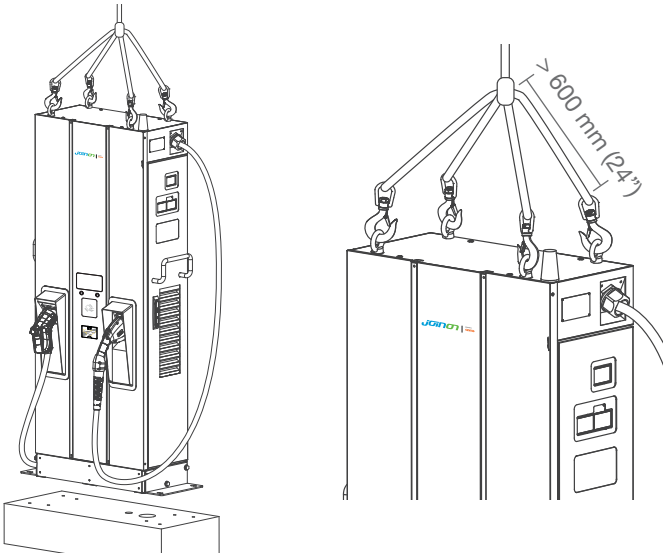

O utilice una carretilla elevadora para mover la EVSE.

Paso 1. En primer lugar, retire los paneles protectores inferiores frontal y posterior.

Paso 2. Utilice una carretilla elevadora para elevar la EVSE.  
(las horquillas deben abrirse al máximo)

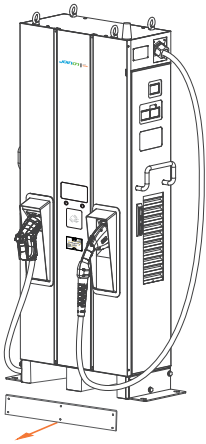

Paso 1

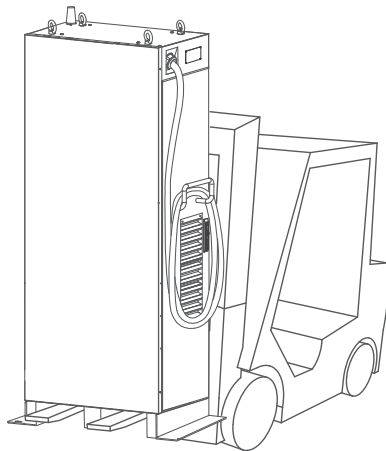

Paso 2

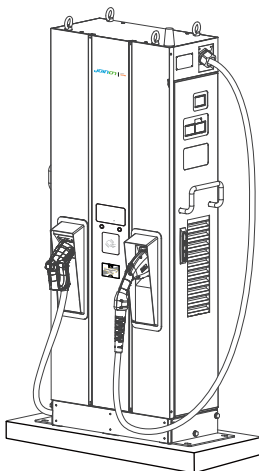

## 4.5 Herramientas recomendadas para instalación e inspección

### 4.5.1 Herramientas recomendadas para instalación

Tipo	Descripción
Destornillador de estrella	N.º 2 y 3
Llave inglesa	
Destornillador de vaso	N.º 8, 10, 17 y 19
Cinta aislante	Negra / 15 mm (0,6") de ancho
Cable de entrada de CA	Al menos 50 mm <sup>2</sup> para L1, L2, L3, N, y 35 mm <sup>2</sup> para PE. Se recomienda utilizar un cable de alimentación XLPE de 600 V y 75 °C
Terminal de anillo	1. Terminal de anillo para L1, L2, L3, N (diámetro interior: 10,5 mm (0,41"), Diámetro exterior: 22 mm (0,87")) 2. Terminal de anillo para PE (diámetro interior: 6,4 mm (0,25"), Diámetro exterior: 22 mm (0,87"))
Alicates de engarzar para anillo Borne	Hexagonal
Herramienta pelacables	
Tijeras de cortar alambre	
Grúa / Carretilla elevadora	>235 kg (518 libras) para 60 kW

### 4.5.2 Herramientas recomendadas para inspección y puesta en servicio

Tipo	Descripción
EV o simulador EV	Cumple la norma CHAdeMO/CCS/GB/T
Multímetro	1000 V
Sonda de corriente	200Amp
Tarjeta autorizada RFID	
Tarjeta RFID no válida	
Llave de la puerta	
Alicates de punta fina	
Destornillador torsiómetro	
Ordenador y cable CAT 6	Para configuración del cargador
Comprobador de calidad de señal Wi-Fi, 3G/4G	Si la conexión a Internet se establece mediante un router por radiofrecuencia, para garantizar que la señal sea lo suficientemente fuerte, no coloque el router en una caja metálica

## 4.6 Procedimiento de instalación

### 4.6.1 Espacio necesario para colocación y mantenimiento

Se necesita un espacio mínimo de 1400 x 1531 mm (55,1 x 60,3 pulgadas). Este espacio se calcula de la siguiente manera:

- Dimensiones del cargador A x P x A: 700 x 331 x 1800 mm (27,6 x 13,0 x 315,4 pulgadas).
- Lado frontal 600 mm (23,6 pulgadas), para poder manejar el panel de control.
- Lado izquierdo y derecho 350 mm (13,8 pulgadas), para abrir la puerta izquierda y derecha.
- Lado posterior 600 mm (23,6 pulgadas), para poder abrir la puerta de la grapa.

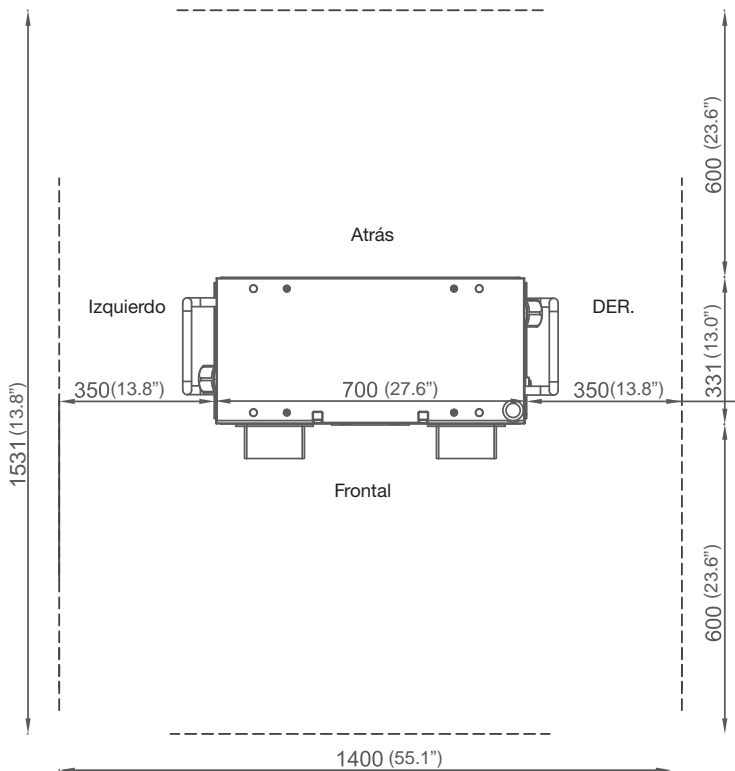

Unidad: mm (pulgada)

## 4.6.2 Construcción de una base de hormigón

### PASO 1.

1. Construya con antelación una base de hormigón de 1020 mm x 430 mm x 200 mm (40,16" x 16,93" x 7,87") nivelada para colocar el cargador.
2. Implante la entrada de CA y el conducto del cable Ethernet SFTP de menos de  $\Phi 120$  mm (4,72").
3. E implante 4 unidades de varillas tornillo M12 que sobresalgan 40 mm (1,57") de la base de hormigón para fijar el cargador. La colocación de estas 4 unidades de tornillos M12 debe estar dentro de  $\pm 2$  mm (0,08") en el eje corto,  $\pm 8$  mm (0,32") en el eje largo de acuerdo con los orificios para tornillos del cargador.
4. Para adaptarse a este requisito de colocación, se sugiere un accesorio de chapa de acero. Cree el accesorio según el esquema siguiente o pida este accesorio a su proveedor.
5. La otra forma de fijar el cargador en la base de cemento es instalar 2 de los accesorios de las grapas en L en el exterior del cargador y taladrar los orificios para tornillos ( $\Phi 12$  mm (0,63")) en la base de hormigón según el esquema siguiente.

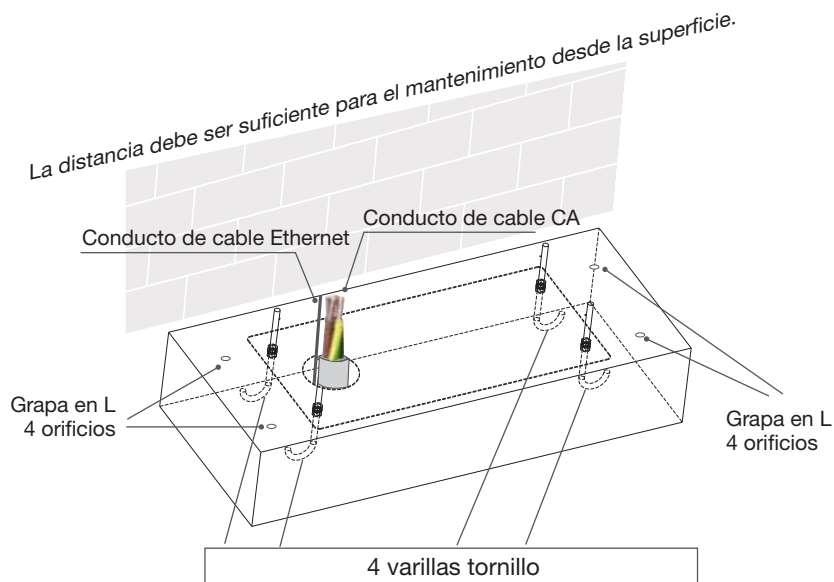



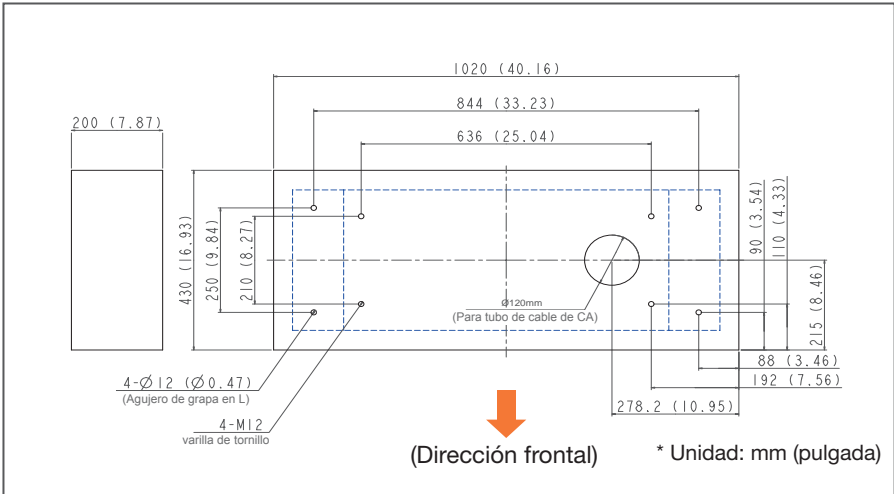

**PASO 2.**

- Extienda los cables de entrada de CA trifásicos de 5 hilos desde el tubo de la base de hormigón, los cables de CA deben quedar expuestos al menos 400 mm (15,75") y estos 5 hilos deben ser con terminales de anillo (L1, L2, L3 y N: Diámetro interior: 10,5 mm (0,41"), Diámetro exterior: 22 mm (0,87") y PE: Diámetro interior: 6,4 mm (0,25"), Diámetro exterior: 22 mm (0,87")).
- El área de la sección transversal del conductor de los cables de potencia de entrada debe ser de al menos 50 mm<sup>2</sup> para L1, L2, L3, N, y de 35 mm<sup>2</sup> para PE para 60 kW. Si se conecta a Internet a través de Ethernet, como mínimo 1800 mm (71") del cable Ethernet deben quedar expuestos desde el tubo.

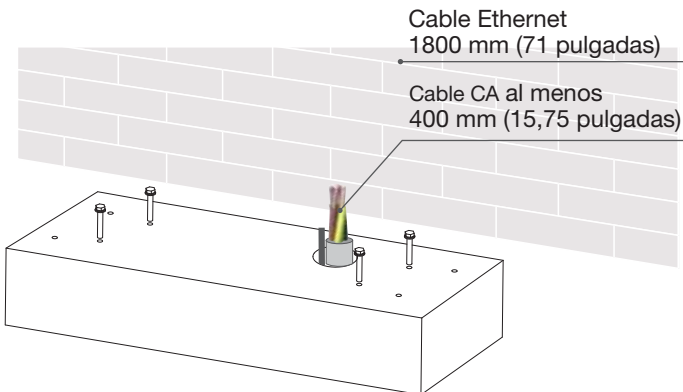

## 4.6.3 Dos métodos de fijación del cargador Serie GWJ912xx

### MÉTODO 1.

Levante el cargador de la base de hormigón, tire del cable de entrada a través del orificio inferior del cargador; fije 8 unidades de tuercas M12 y 4 unidades de arandelas M12 en 4 unidades de tornillos M12 de la base de hormigón (2 tuercas por cada tornillo) para fijar los cargadores. A continuación, fije la cubierta de la base (en el paquete de accesorios) en la base del cargador.

Paso 1.

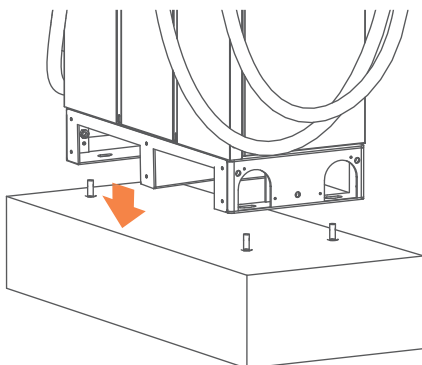

Paso 2.

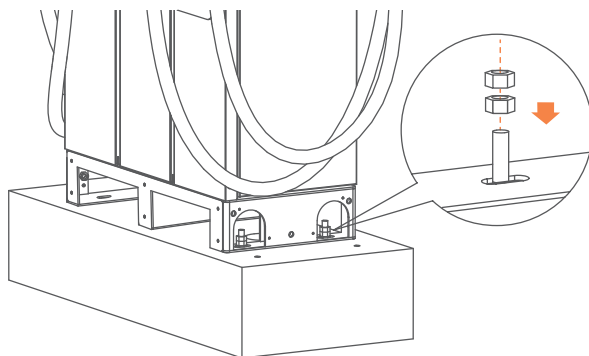

Paso 3.

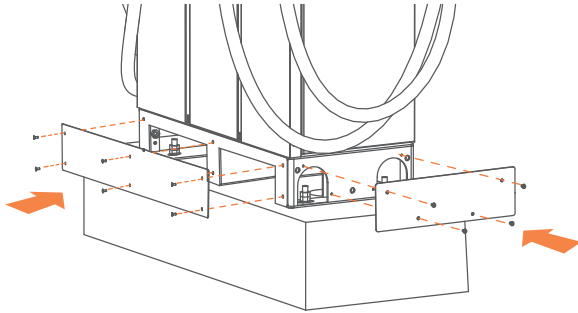

**MÉTODO 2.**

Si utiliza grapas en L para fijar el cargador, fije las grapas en L a la base de hormigón con 4 pernos de expansión M12.

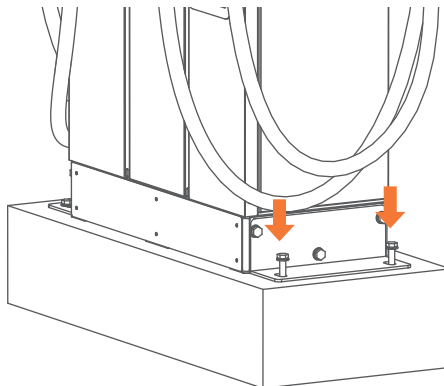

# I-FAST COMPACT STATION

## NOTA

Si retira las argollas de la parte superior del armario, deberá montar los pernos de plástico impermeables (en el paquete de accesorios).

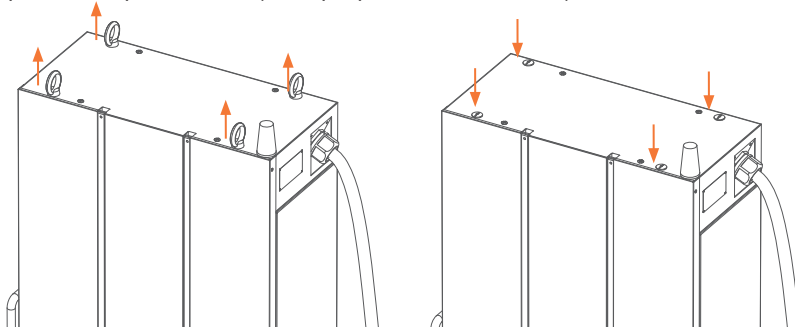

## 4.6.4 Instalación de los cables

### PASO 1.

Abra la tapa derecha para el conexionado: Conecte L1, L2, L3 y N de la potencia de CA al terminal 4P. Fije cada cable con el tornillo y el par de apriete apropiado - 120 Kgf.cm/5-15 s. Conecte el cable de PE (verde con amarillo) a la posición de puesta a tierra en el cargador y al par de apriete de 60 Kgf.cm.

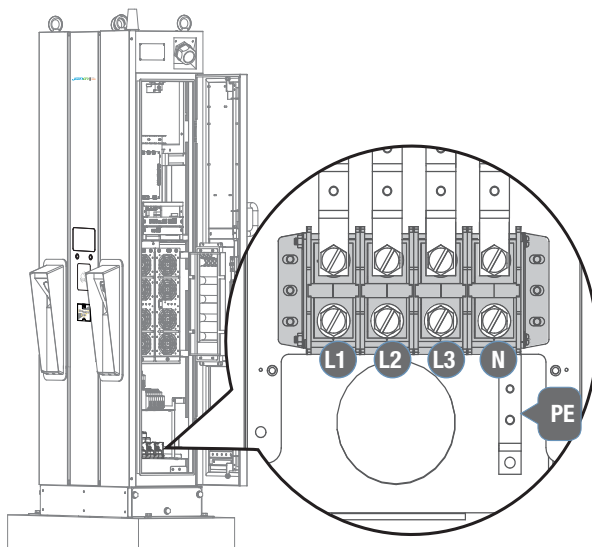

**PASO 2.**

Tire de los cables de potencia de CA hasta la caja de distribución de potencia, conecte el cable de tierra de protección (verde/amarillo) al punto de toma de tierra de la caja de distribución de potencia. El neutro debe acortarse con el punto de toma de tierra para cumplir con el sistema de toma de tierra TN(-S). El cable Ethernet debe conectarse al puerto RJ45 del cargador (consulte la imagen de la sección 4.1) y fijarse con bridas adhesivas como se muestra en la imagen siguiente.

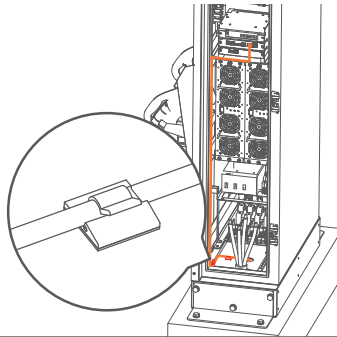

**PASO 3.**

Instalación del conexionado de los cables L1, L2, L3 y Neutro a un disyuntor externo. Especificaciones recomendadas del disyuntor.: La corriente de entrada máx. deberá ser superior o igual a 125 A para el modelo de 60 kW. Tipo de curva B, la corriente residual de fuga (RCD) máxima será de 30 mA.



Se recomienda un disyuntor con 30 mA RCD-Tipo A.

**PASO 4.**

Proceda a la inspección como en los apartados 3.6.1 a 3.6.3 . Encienda la fuente de potencia y prepárese para las pruebas de funcionamiento. La fuente de alimentación de la solución de carga de CC se activará y conducirá automáticamente a la pantalla de información. La pantalla de información pasará a la pantalla de la solución de carga GEWISS en 30 segundos.



No seguir las instrucciones de instalación provocará daños en el cargador.

**PASO 5.**

Utilice un agente espumante para rellenar el hueco del conducto del cable de CA y termine la instalación.

# I-FAST COMPACT STATION

## 4.6.5 Tabla de requisitos de par de apriete de los tornillos

Tornillo en métrico						
Tamaño del tornillo	Tipo de tornillo	Acero Pulg-Lib	Acero Kgf-Cm	Acero N-m	Aluminio Kgf-Cm	Aluminio N-m
M2* 0,4	Máquina	3~4,77	3,5~5,5	0,34~0,54	3~4,5	0,34~0,44
M2.5* 0,45	Máquina	3~4,77	3,5~5,5	0,34~0,54	3~4,5	0,34~0,44
M3* 0,5	Máquina	5,5~9	6,5~10,5	0,64~1,04	5,2~8,4	0,51~0,82
M3.5* 0,6	Máquina	8,5~13	10~15	0,98~1,47	8~12	0,78~1,18
M4* 0,7	Máquina	13~18	15~21	1,47~2,06	12~17	1,18~1,66
M5* 0,8	Máquina	25~34	29~39	2,84~3,82	23~32	2,26~3,14
M6* 1,0	Máquina	45~55	52~63,5	5,1~6,22	42~51	4,11~5
M6* 1,0	Cabeza hexagonal	85~112	98~129	9,6~12,65	78~103	7,65~10,1
M8* 1,25	Máquina	106~141	122~163	11,96~15,98	98~130	9,61~12,75
M8* 1,25	Cabeza hexagonal	205~274	237~316	23,24~30,98	190~253	18,63~24,8
M10* 1,5	Cabeza hexagonal	212~382	245~440	24,02~43,15	196~351	19,22~34,42
M12* 1,75	Cabeza hexagonal	372~668	430~770	42,17~75,49	343~615	33,63~60,3
Tornillo en imperial						
2-56	Máquina	1,5~2	1,7~2,3	0,17~0,22	1,4~1,8	0,14~0,18
4-40	Máquina	3~4	3,5~4,5	0,34~0,44	2,8~3,6	0,27~0,35
6-32	Máquina	6~10	7~11,5	0,68~1,13	5,6~9,2	0,55~0,9
8-32	Máquina	10~15	11,5~17	1,13~1,66	9,2~14	0,9~1,37
10-32	Máquina	16~24	18,5~28	1,81~2,74	15~22	1,47~2,16
1/4-20	Máquina	35~46	40~53	3,92~5,2	32~42	3,14~4,11
1/4-20	Cabeza hexagonal	57~77	66~89	6,47~8,73	53~71	5,2~6,96
5/16-18	Cabeza hexagonal	119~158	137~182	13,43~17,85	110~145	10,77~14,21
3/8-16	Cabeza hexagonal	205~274	237~316	23,24~30,99	190~253	18,63~24,82
7/16-14	Cabeza hexagonal	338~451	390~521	38,24~51,09	312~416	30,59~40,79
1/2-13	Cabeza hexagonal	515~686	595~792	58,35~77,66	476~634	46,68~62,17

## 4.7 Inspección de la instalación y puesta en servicio

### 4.7.1 Comprobación de las condiciones ambientales

Elemento	Estado	Comentario
Temperatura ambiente		
Humedad ambiente		
Protección de la luz solar		Se recomienda proteger de la luz solar cuando la temperatura ambiente sea superior a 40 °C
Toldo para la lluvia		Recomendado para una experiencia de carga y mantenimiento mejores en días de lluvia.
Altitud de la instalación		< 2000 m (6560 pies)
Circulación de aire / Ventilaciones		
Nivel de polvo		
Medidas antivandalismo		

### 4.7.2 Preparación y comprobación de la infraestructura externa

Elemento	Estado	Comentario
Conexionados de entrada y bornes		Tipo/ Longitud/ Sección transversal
Llave y cerradura de la puerta del armario		
Tornillos de fijación		Tipo / n.º
MCCB (Interruptor de caja moldeada)		La corriente nominal del interruptor de caja moldeada deberá ser superior o igual a 125 A, 4 Puertos (para cable L1,L2,L3,N)
Dispositivo de corriente residual		La sensibilidad diferencial RCD máxima no excederá 30 mA
Capacidad eléctrica de entrada		
Configuración eléctrica de entrada		Configuración de estrella
Resistencia a tierra		<10Ω
Sistema de puesta a tierra		TN/TT
Tensión de red y frecuencia		
Conexión de red y calidad		Wi-Fi , 3G/4G > -65 dBm

# I-FAST COMPACT STATION

## 4.7.3 Revisión EVSE - Estática (sin potencia)

Elemento	Estado	Comentario
Aspecto		Sin abolladuras, óxido ni arañazos
Etiquetado y carteles de advertencia		
Lista de paquetes (accesorios)		
Cableado de entrada y robustez de la conexión		Consulte 3.5.5 Tabla de requisitos de par de apriete de los tornillos



### ¡ADVERTENCIA!

Una conexión incorrecta del conductor de puesta a tierra del EVSE puede provocar un riesgo de descarga eléctrica. Por favor, asegúrese de que el EVSE está correctamente conectado a tierra antes de energizarlo.

## 4.7.4 Revisión EVSE - Encendido

Elemento	Estado	Comentario
Potencia encendida		
Pantalla encendida		
Ruido acústico		
Visualización y funciones de la pantalla		
Visualización correcta de la hora		
Conexión de red y calidad		
Funcionamiento y ruido de los ventiladores de refrigeración		
Piloto de estado LED		
Ajustes EVSE		
Versión H.W. y F.W.		
Mando a distancia y monitorización		
Conexión al servidor backend		
Conexión de red y calidad		Wi-Fi , 3G/4G > -65 dBm



#### 4.7.5 Revisión EVSE - Carga

Elemento	Estado	Comentario
Autorización usuario –RFID		
Autorización usuario –Otros.		
Revisión del tiempo de espera de la conexión		
Lectura de cada elemento de la pantalla		
Lectura de temperatura		
Revisión carga completa		Lectura de temperatura
Función de la cerradura electrónica		
Flujo de aire y ruido del ventilador de refrigeración		
Subida del registro de carga (registro)		
Mando a distancia y monitorización		

#### 4.7.6 Revisión EVSE –Botón potencia de instalación

Elemento	Estado	Comentario
Botón de parada de emergencia y recuperación		<p>Ajuste el estado de carga nominal y presione el pulsador de parada de emergencia, el cargador debería pararse inmediatamente.</p> <ol style="list-style-type: none"> <li>1. El cargador detiene la carga y la alarma cuando se pulsa el botón de parada de emergencia.</li> <li>2. Cuando se suelta el pulsador y se retira la base, el EVSE vuelve al estado de espera.</li> </ol>

## 5. Configuración de la red

### 5.1 Configuración de la red Wi-Fi

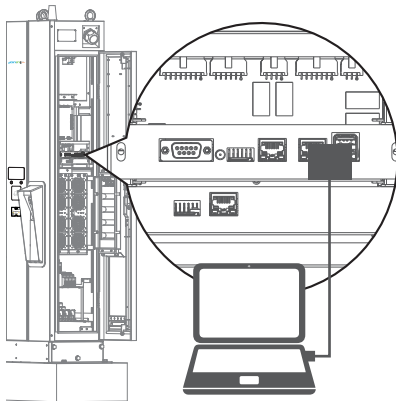

- Ordenador portátil con interfaz RJ45.
- Conecte el cable RJ45 del portátil al puerto RJ45 del cargador.
- Configure los parámetros en el Webservice.
- El puerto del conector RJ45 de entrada es para uso del ingeniero para el mantenimiento.

Utilice la siguiente dirección IP:

Dirección IP:

Máscara de subred:

Puerta de enlace predeterminada:

#### Paso 1.

Antes de abrir el navegador web, por favor introduzca la configuración de red para establecer su IPV4 estática a 192.168.1.1 en el PC

login https://192.168.1.10

Cuenta

Contraseña

#### Paso 2.

Abra el navegador del servicio web, escriba la dirección IP del cargador "192.168.1.10" en la barra de URL para acceder a la página web del cargador.

- Cuenta: admin
- Contraseña: 1231231238

192w.168.1.10

SET UPGRADE OTHER LANGUAGE

Instalación

Cargando

Red

Backend

#### Paso 3.

AJUSTAR -> Red.

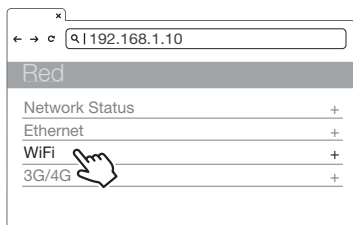

#### Paso 4.

Seleccione el módulo Wi-Fi  
 Seleccione los modos Wi-Fi e introduzca el SSID y la contraseña de acuerdo con la aplicación; si no es necesario, mantenga la configuración predeterminada.

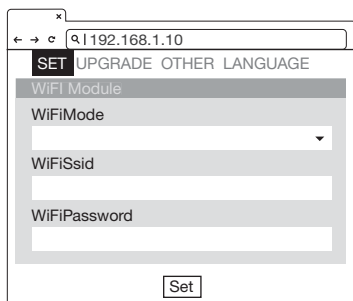

Configuración Wi-Fi	Descripción
Wi-Fi SSID	Identificador del conjunto de servicios, SSID
Contraseña Wi-Fi	Contraseña acceso Wi-Fi
Wi-Fi Dhcp SErver	Servidor DHCP de Wi-Fi
Wi-Fi Dhcp Client	Cliente DHCP de Wi-Fi
Dirección IP Wi-Fi	Dirección IP Wi-Fi
Dirección submáscara Wi-Fi	Dirección submáscara Wi-Fi
Dirección gateway Wi-Fi	Dirección gateway Wi-Fi



**ADVERTENCIA:** Debido a las distintas condiciones ambientales, se recomienda realizar pruebas de señal de red de los módulos Wi-Fi y 4G antes de la instalación. El valor RSSI (indicador de intensidad de la señal recibida) sugiere ser superior a -65 dBm. Si es inferior a este valor, puede provocar el riesgo de una calidad de conexión Wi-Fi o 4G anormal o la desconexión debido a la influencia de interferencias externas en el entorno.

## 5.2 Configuración 3G/4G

### 5.2.1 Instalación tarjeta SIM

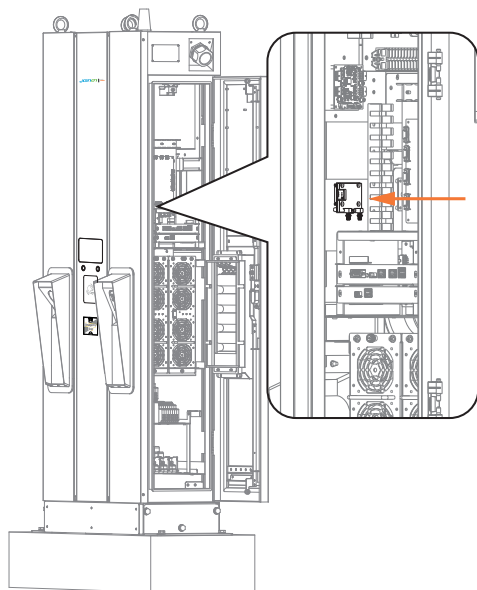

#### Paso 1.

Abra la puerta derecha. Y puede ver el módulo 4G/Wi-Fi dentro del armario.

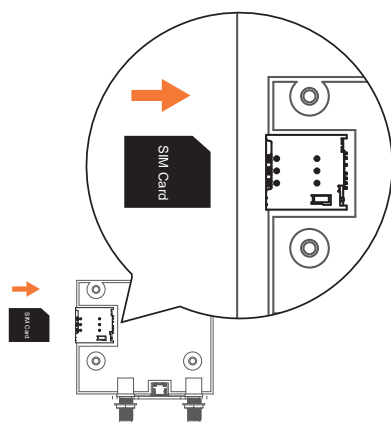

#### Paso 2.

Antes de insertar la tarjeta Micro SIM 3G/4G en la bandeja, el PIN de la tarjeta SIM debe estar desactivado, asegúrese de que los contactos dorados están orientados hacia abajo y de que la muesca está situada en la esquina superior derecha. Tenga en cuenta que la bandeja podría dañarse si inserta la tarjeta SIM en el sentido incorrecto.

## 5.2.2 Ajuste y activación del módulo 3G/4G.



### Paso 1.

- Póngase en contacto con su proveedor de SIM para obtener el APN, el ID PPP y la contraseña.

\*Nota: el ID y la contraseña del PPP pueden depender del proveedor de la SIM.

- Abra la página web del cargador y regístrese.

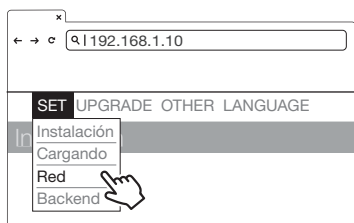

### Paso 2.

AJUSTAR -> Red.

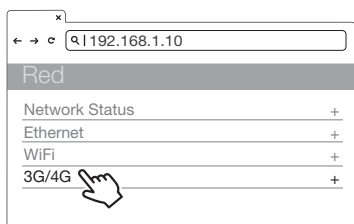

### Paso 3.

- Red -> Módulo 3G/4G para rellenar la información correspondiente en APN, Chap Pap Id y Chap Pap Pwd.

- Póngase en contacto con su proveedor de SIM para obtener el APN, el ID PPP y la contraseña si es necesario.

- Haga clic en «Set» para finalizar el proceso de configuración. En breve se activará el 3G/4G.

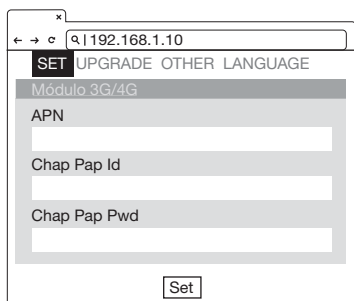

TelcomApn	Ajuste APN
Chap Pap Id	Autenticación de ID de inicio de sesión
Chap Pap Pwd	Autenticación de la contraseña de inicio de sesión

## 5.3 Ajuste del tiempo

**Ajuste automático:** La hora se ajustará automáticamente cuando el cargador se conecte a internet.

Servidor de la hora:

- [time.windows.com](http://time.windows.com)
- [cn.ntp.org.cn](http://cn.ntp.org.cn)
- [tock.stdtime.gov.tw](http://tock.stdtime.gov.tw)

Nota: El cortafuegos y el entorno de red pueden influir en la conexión del servidor de la hora

**Ajuste manual:**

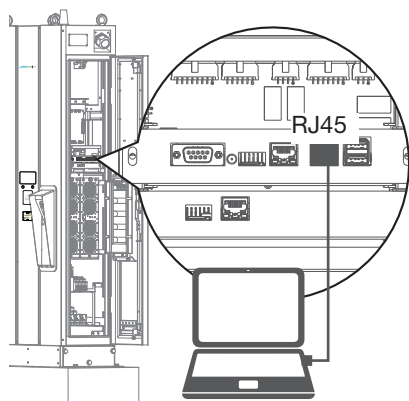

**Paso 1.**

- Ordenador portátil con interfaz RJ45.
- Conecte el cable RJ45 del portátil al puerto RJ45 del cargador.
- Configure los parámetros en el Webservice.
- El puerto del conector RJ45 de entrada es para uso del ingeniero para el mantenimiento.

**Paso 2.**

Antes de abrir el navegador web, por favor introduzca la configuración de red para establecer su IPV4 estática a 192.168.1.1 en el PC

Utilice la siguiente dirección IP:

Dirección IP:

Máscara de subred:

Puerta de enlace predeterminada:

**Paso 3.**

Abra el navegador del servicio web, escriba la dirección IP del cargador "192.168.1.10" en la barra de URL para acceder a la página web del cargador.

- Cuenta: admin
- Contraseña: 1231231238



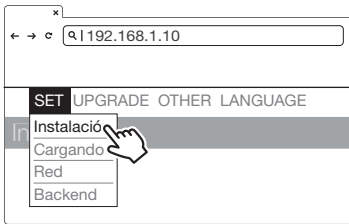

**Paso 4.**  
AJUSTAR -> Red.

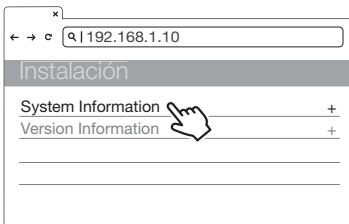

**Paso 5.**  
Haga clic en «System information».

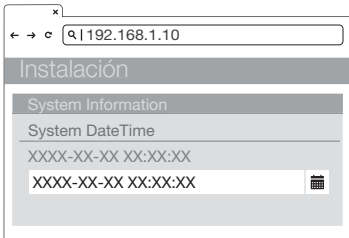

**Paso 6.**  
Haga clic en «system date time».  
Haga clic en el botón de calendario de la derecha para ajustar la hora actual.

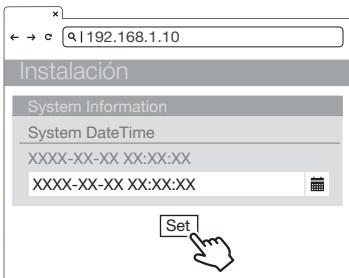

**Paso 7.**  
Una vez completado el ajuste, haga clic en SET y espere a que aparezca la ventana de finalización del ajuste.

## 6. Proceso operativo

### 6.1 Secuencia operativa

- Inicialización de la instalación
- Autorización de usuario
- Clavija en el conector de carga
- Preparación para la carga
- En carga
- Carga finalizada
- Mensajes de estado

### 6.2 Procedimiento operativo

#### 6.2.1 Inicialización de la instalación

- Cuando se enciende el cargador, comienza con la página de inicialización «Estación de carga».
- Verá la siguiente imagen en la pantalla después del encendido y cuando el sistema se esté inicializando.
- El proceso de inicialización durará unos 2 minutos, después mostrará la página de inicio.



Página de inicialización



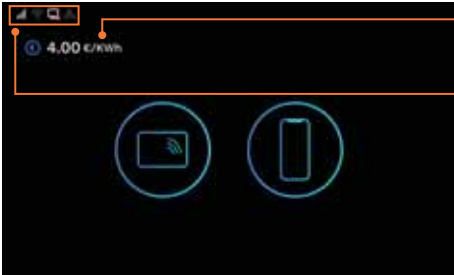

Página inicial

Unidad y moneda si la función de facturación local está activada

- Estado del backend de Ethernet



Conexión



Condición de error

- Estado Wi-Fi



Conexión



Condición de error

- Estado 3G/4G



Conexión



Condición de error

- Estado del backend de OCPP



Conexión



Condición de error

## 6.2.2 Autorización usuario

- Una vez inicializado la instalación, la pantalla permanecerá en la página de inicio como se ilustra a continuación.
- Utilice su tarjeta RFID o la aplicación móvil para autorizar el uso del EVSE.



Página inicial

Método de autorización usuario: RFID y APP móvil.

- El(Los) método(s) no autorizados aparecerá(n) más oscuro(s) en la pantalla si el método está desactivado.

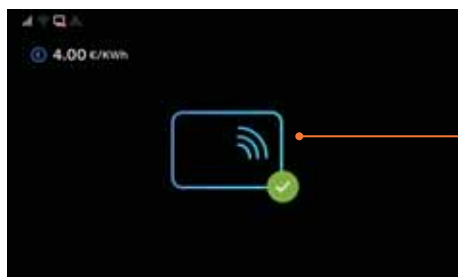

Autorizando usuario



Usuario autorizado.



Error de autorización

## 6.2.3 Enchufe el conector de carga

- Tras la autorización, la pantalla pedirá al usuario que enchufe el conector de carga en la toma de carga del EV, tal y como se ilustra a continuación.
- Saque el conector de carga del soporte del cable de carga y enchufe el conector a la toma de carga del EV. El cargador detectará automáticamente el tipo de conector de carga.
- Normalmente tardará menos de 10 segundos en iniciar el proceso tras completar la conexión física del conector de carga a la toma de entrada de carga. Para finalizar esta sesión, presione el pulsador derecho para volver a la página de inicio

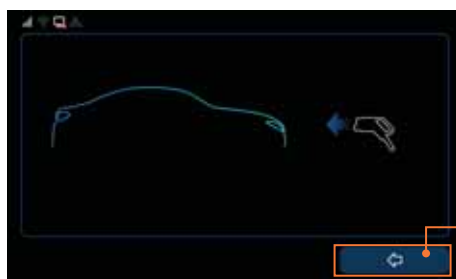

Página desplazable

Presione el pulsador izquierdo para finalizar esta sesión de carga y volver a la página de inicio.



El conector izquierdo siempre tendrá la prioridad de carga cuando enchufe 2 conectores simultáneamente.

## 6.2.4 Preparación para la carga

- Tras el proceso de autorización y desplazable, el cargador empezará a comunicarse con el vehículo y la pantalla mostrará la página de preparación como se ilustra a continuación.



Información del conector de carga seleccionado

Página de preparación

## 6.2.5 En carga

- La pantalla mostrará la página de carga como se ilustra a continuación una vez que el cargador pase a la fase de listo para cargar.



SOC batería EV

Mostrar el conector seleccionado en uso

Zona de información de carga

 Duración de carga

 Potencia cargada

 Energía

Página de carga

Presione el pulsador izquierdo para seleccionar la información del conector del cargador. Si está activado, presione el pulsador derecho para detener la sesión de carga; de lo contrario, el icono del pulsador derecho no será visible y en su lugar se mostrará un icono RFID.

# I-FAST COMPACT STATION

---

- Cuando la batería se haya cargado completamente o alcance el límite del ajuste, dejará de cargarse automáticamente y pasará al proceso siguiente.

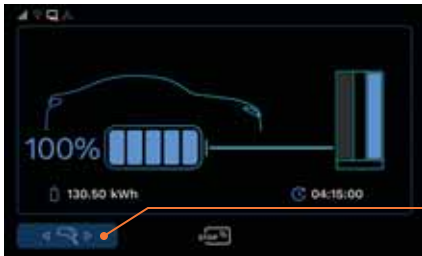

Pulse el botón izquierdo para seleccionar el conector del cargador que el usuario quiere detener.

- El usuario también puede tocar el RFID para detener la carga.



Si está activado, presione el pulsador derecho para detener la sesión de carga; de lo contrario, el icono del pulsador derecho no será visible y en su lugar se mostrará un icono RFID.

## 6.2.6 Carga finalizada



- Una vez finalizada la carga, la instalación de carga mostrará la página de resumen de carga como se ilustra a continuación y el conector de carga se desbloqueará automáticamente.
- Desenchufe el conector de carga de la entrada de carga del EV y vuelva a colocar el conector de carga en el soporte del cable de carga.
- La pantalla volverá a la página de inicio o a la página de carga del otro conector de carga.
- Durante la carga simultánea, la pantalla pasará a la página de carga del otro conector de carga si se desenchufa cualquiera de ellos.



Energía de carga

Duración de carga

Página resumen de carga

## 6.2.7 Mensajes de estado

- Cuando se produzcan problemas con este cargador o con el proceso de carga, aparecerá en la pantalla un código de estado como el que se muestra a continuación. Siga la tabla de localización y reparación de averías para resolver el problema.



Código de estado

## 6.3 Localización y reparación de averías

- Siga las instrucciones de la tabla cuando se produzcan errores durante el proceso de carga.
- O bien, conecte el EVSE a Internet y, a continuación, póngase en contacto con el proveedor del EVSE para obtener más instrucciones.
- Por favor, facilite la información del EVSE incluyendo el número de serie, nombre del modelo, código de estado, comportamiento del fallo y tiempo, y también conecte el EVSE a Internet para el diagnóstico remoto y la actualización.
- Si se produce una emergencia pulse el botón de parada de emergencia para detener la carga inmediatamente.

### 6.3.1 Guía de localización y reparación de averías del usuario final

Cuando se produce un error de carga, el usuario puede eliminar el estado de error siguiendo los pasos siguientes.

Estados	Guía de localización y reparación de averías
Pantalla negra	Póngase en contacto con su distribuidor.
Atascado en la pantalla de arranque o de servicio	Póngase en contacto con su distribuidor.
Error en la toma de la tarjeta	<ol style="list-style-type: none"><li>1. Tarjeta RFID no válida o saldo insuficiente.</li><li>2. Fallo del lector de tarjetas u otras averías; póngase en contacto con su distribuidor.</li></ol>
La página de indicación vuelve de conexión del cable a la selección	<ol style="list-style-type: none"><li>1. Asegúrese de que ha elegido correctamente el cable de carga</li><li>2. Asegúrese de que el cable de carga se ha enchufado completamente con un sonido de «clic», y que no se puede presionar el pulsador de la pistola.</li><li>3. Compruebe el piloto del puerto de carga o el medidor si falla la función de carga.</li><li>4. Inténtelo de nuevo con otros cargadores. Si la situación sigue igual, quizás el EV no pueda cargarse, envíe el EV al servicio técnico.</li><li>5. Cable de carga o guía de control no válidos, póngase en contacto con su distribuidor.</li></ol>

Estados	Guía de localización y reparación de averías
Transferencia de la página de indicación de la preparación del cobro a la liquidación directamente	<ol style="list-style-type: none"> <li>1. Desenchufe el cable de carga e inténtelo de nuevo.</li> <li>2. Compruebe en el piloto del puerto de carga EV o en el medidor si el límite de carga objetivo se ha realizado o finalizado antes del tiempo de carga predeterminado.</li> <li>3. Aparte el vehículo eléctrico unos metros / pies y vuelva, a continuación inténtelo de nuevo.</li> <li>4. Póngase en contacto con su distribuidor.</li> </ol>
Transferencia de la página de indicación de la preparación del cobro a la liquidación directamente	<ol style="list-style-type: none"> <li>1. Desenchufe el cable de carga e inténtelo de nuevo.</li> <li>2. Compruebe en el piloto del puerto de carga EV o en el medidor si el límite de carga objetivo se ha realizado o finalizado antes del tiempo de carga predeterminado.</li> <li>3. Aparte el vehículo eléctrico unos metros / pies y vuelva, a continuación inténtelo de nuevo.</li> <li>4. Póngase en contacto con su distribuidor.</li> </ol>
Atascado en la página de liquidación del SOC 100 % o 0 % sin cargar	<ol style="list-style-type: none"> <li>1. Compruebe el piloto o el medidor del puerto de carga del vehículo eléctrico, si está completamente cargado, si se ha alcanzado el límite de carga objetivo o si se ha detenido antes del tiempo de carga predeterminado.*</li> <li>2. Desenchufe el cable de carga e inténtelo de nuevo.</li> <li>3. Póngase en contacto con su distribuidor.</li> </ol>
Carga completa pero el cargador no liberó el EV	<ol style="list-style-type: none"> <li>1. Desbloquee el vehículo eléctrico, presione el pulsador de la tapa del puerto de carga HV e intente desenchufarlo de nuevo*.</li> <li>2. Encienda y apague el interruptor de arranque e intente desenchufarlo de nuevo.</li> <li>3. Bloquee las puertas del vehículo eléctrico y suéltelas, después intente desenchufarlo de nuevo.</li> <li>4. Apague el aire acondicionado del vehículo eléctrico e intente desenchufarlo de nuevo.</li> <li>5. Libérela mediante el interruptor de desbloqueo manual del vehículo eléctrico.</li> <li>6. Si no hay desbloqueo manual, apague o reinicie el cargador.</li> <li>7. Póngase en contacto con su empresa o distribuidor del vehículo eléctrico.</li> </ol>

## 6.3.2 Localización y reparación de averías - Sin código de estado

Estados	Guía de localización y reparación de averías
Pantalla negra	<ol style="list-style-type: none"><li>1. Potencia de entrada incorrecta o avería de conexión, suministre la potencia correctamente y reinicie la potencia.</li><li>2. Potencia auxiliar del cargador, pantalla u otras averías. Póngase en contacto con su distribuidor.</li></ol>
Atascado en la pantalla de arranque o de servicio	<ol style="list-style-type: none"><li>1. La instalación se encuentra en proceso de actualización o autocomprobación, por favor espere.</li><li>2. En caso de otras averías del cargador, reinicie la potencia o reinicie el cargador.</li><li>3. Póngase en contacto con su distribuidor.</li></ol>
Error en la toma de la tarjeta	<ol style="list-style-type: none"><li>1. Tarjeta RFID no válida o saldo insuficiente.</li><li>2. Póngase en contacto con el personal de gestión para comprobar la conexión a Internet entre el cargador y el servidor Back-End.</li><li>3. Ha fallado el escaneado del código o la autorización del Back-End; póngase en contacto con el personal de gestión.</li><li>4. Fallo del lector de tarjetas u otras averías; póngase en contacto con su distribuidor.</li></ol>
La página de indicación vuelve de conexión del cable a la selección	<ol style="list-style-type: none"><li>1. Asegúrese de que ha elegido correctamente el cable de carga.</li><li>2. Asegúrese de que el cable de carga se ha enchufado completamente con un sonido de «clic», y que no se puede presionar el pulsador de la pistola.</li><li>3. Compruebe el piloto del puerto de carga o el medidor si falla la función de carga.</li><li>4. Inténtelo de nuevo con otros cargadores. Si la situación sigue igual, quizás el EV no pueda cargarse, envíe el EV al servicio técnico.</li><li>5. Fallo en la guía de control del cargador. Por favor, apague y reinicie el cargador.</li><li>6. Cable de carga o guía de control no válidos, póngase en contacto con su distribuidor.</li></ol>



Estados	Guía de localización y reparación de averías
Transferencia de la página de indicación de la preparación del cobro a la liquidación directamente	<ol style="list-style-type: none"> <li>1. Desenchufe el cable de carga e inténtelo de nuevo.</li> <li>2. Compruebe en el piloto del puerto de carga EV o en el medidor si el límite de carga objetivo se ha realizado o finalizado antes del tiempo de carga predeterminado. *</li> <li>3. Aparte el vehículo eléctrico unos metros / pies y vuelva, a continuación inténtelo de nuevo.</li> <li>4. Ha fallado el proceso de protocolo del cargador, reinicie, o apague y reinicie el cargador.</li> <li>5. Póngase en contacto con su distribuidor.</li> </ol>
Atascado en la página de liquidación del SOC 100 % o 0 % sin cargar	<ol style="list-style-type: none"> <li>1. Compruebe el piloto o el medidor del puerto de carga del vehículo eléctrico, si está completamente cargado, si se ha alcanzado el límite de carga objetivo o si se ha detenido antes del tiempo de carga predeterminado.*</li> <li>2. Desenchufe el cable de carga e inténtelo de nuevo.</li> <li>3. Ha fallado la carga de mensajes del EV. Por favor, apague y reinicie el cargador.</li> <li>4. Póngase en contacto con su distribuidor.</li> </ol>
Carga completa pero el cargador no liberó el EV	<ol style="list-style-type: none"> <li>1. Desbloquee el vehículo eléctrico, presione el pulsador de la tapa del puerto de carga HV e intente desenchufarlo de nuevo*. *</li> <li>2. Encienda y apague el interruptor de arranque e intente desenchufarlo de nuevo.</li> <li>3. Bloquee las puertas del vehículo eléctrico y suéltelas, después intente desenchufarlo de nuevo.</li> <li>4. Apague el aire acondicionado del vehículo eléctrico e intente desenchufarlo de nuevo.</li> <li>5. Libérela mediante el interruptor de desbloqueo manual del vehículo eléctrico.</li> <li>6. Si no hay desbloqueo manual, apague o reinicie el cargador.</li> <li>7. Póngase en contacto con su empresa o distribuidor del vehículo eléctrico.</li> </ol>

\*Cada modelo de EV contiene diferentes condiciones de carga y método de desbloqueo de la pistola, sírvase consultar su manual de usuario.

### 6.3.3 (011-XXX) Localización y reparación de averías - Código de errores

011-XXX contiene piezas del cargador o mensaje de error de conexión; desenchufe el conector de carga, apague el aparato, vuelva a conectar el componente defectuoso y a continuación encienda la unidad. Si aparece el mismo código de error, deberá ser reparado por un técnico cualificado. Póngase en contacto con su distribuidor.

## 6.3.4 Localización y reparación de averías - Códigos de advertencia

Código de estado	Estados	Métodos de localización y reparación de averías
012200 ↓ 012214	Tensión de entrada anormal	<ol style="list-style-type: none"> <li>1. Se puede habilitar la carga tras el suministro normal de la red eléctrica.</li> <li>2. Compruebe la potencia de entrada o apague y reinicie el cargador.</li> <li>3. Póngase en contacto con su distribuidor.</li> </ol>
012223 ↓ 012232	Temperatura anormal del entorno o de los dispositivos	<ol style="list-style-type: none"> <li>1. Mantenga despejada la entrada y salida del flujo de aire o elimine las fuentes de calor; la carga se habilitará después de la refrigeración.</li> <li>2. Funcionamiento incorrecto de la protección contra sobretensión o sobretensión de los dispositivos. Póngase en contacto con su distribuidor.</li> </ol>
012241 ↓ 012244	Red externa desconectada	<ol style="list-style-type: none"> <li>1. La aplicación de la autorización de la App no está disponible de momento, cambie a RFID u otras autorizaciones.</li> <li>2. Póngase en contacto con el personal de gestión de la red para solicitar una inspección de la misma.</li> </ol>
012251	El interruptor de emergencia está pulsado	<ol style="list-style-type: none"> <li>1. Gire y suelte el interruptor de emergencia; la carga se habilitará después de que se haya eliminado el código de advertencia. (Mientras tanto, si muestra la página de servicio, gire hacia atrás el interruptor, apague y reinicie el cargador)</li> <li>2. Póngase en contacto con su distribuidor o apague y reinicie el cargador.</li> </ol>
012252	Se ha abierto la puerta del armario	<ol style="list-style-type: none"> <li>1. Cierre la puerta del armario, la carga se habilitará una vez eliminado el código de advertencia.</li> <li>2. El sensor de puerta abierta está desplazado, por favor atornille el sensor en la posición fija.</li> <li>3. Funcionamiento incorrecto del sensor de puerta abierta, póngase en contacto con su distribuidor para obtener más indicaciones.</li> </ol>
012304	Error de comunicación entre el armario de potencia y el armario de la pistola de carga	<ol style="list-style-type: none"> <li>1. Asegúrese de que es fiable la conexión del cable Ethernet entre armarios.</li> <li>2. Si no hay ninguna luz verde fija en el armario eléctrico, reinicielo.</li> <li>3. Póngase en contacto con su distribuidor para obtener más indicaciones.</li> </ol>

### **6.3.5 (013-XXX) Localización y reparación de averías - Código de mensaje del cargador**

El código 013-XXX contiene ajustes y mensajes de mantenimiento o sugerencias de referencia; generalmente no tiene impacto en la carga. Cargue con el proceso general y póngase en contacto con su distribuidor.

### **6.3.6 (023-XXX) Localización y reparación de averías - Código de mensaje de EV**

023-XXX contiene mensajes del vehículo eléctrico, lo que significa un procedimiento de carga o un error de comunicación; estos errores imposibilitan la carga o la desconexión del cable. Consulte el manual de su EV para la configuración de la carga o el procedimiento de backup, después elimine el estado de avería siguiendo los pasos, o póngase en contacto con el personal del fabricante del cargador.

- 1) Desconecte el cable de carga y espere 5 segundos más. Enchufe completamente el cable de carga con un sonido de «clic» e intente de nuevo el procedimiento de carga.
- 2) Desenchufe el cable de carga, pruebe con el otro cable de carga o inicie una sesión de carga nueva.
- 3) Desenchufe el cable de carga, aleje el EV unos metros / pies y vuelva, detenga el EV, desconecte la llave e inténtelo de nuevo.
- 4) Después de desenchufar el cable de carga, compruebe en el EV si se han habilitado el modo de carga y el límite de tiempo.
- 5) Si el proceso de carga no puede iniciarse y el medidor del EV o el piloto de carga muestran un estado anormal o mensajes de error, siga el manual de usuario de su EV para solucionar el problema.
- 6) Después de desenchufar el cable de carga, póngase en contacto con el personal de gestión para apagar reiniciar el cargador y volver a intentarlo.
- 7) Si la carga finaliza pero no se puede desenchufar el cable de carga, siga las instrucciones del manual del usuario del EV, pulse el botón de desbloqueo (en el EV o en el mando a distancia) o el interruptor de desbloqueo manual. Si todos estos métodos no están disponibles, póngase en contacto con el personal de gestión para apagar y reiniciar el cargador.

# I-FAST COMPACT STATION

Código de estado	Estados	Métodos de localización y reparación de averías
23758	Error de procedimiento del código de feedback del lado del EV	<ol style="list-style-type: none"> <li>1. Desconecte el cable de carga, desbloquee el límite de carga del lado del EV e inténtelo de nuevo.</li> <li>2. Siga los pasos 1~7 para la localización y reparación de averías.</li> </ol>
23809	El cargador no recibió el primer mensaje del EV	<ol style="list-style-type: none"> <li>1. El cable de carga no está bloqueado por el lado del EV, desenchúfelo, y enchufe el cable de carga completamente hasta oír un «clic».</li> <li>2. Siga los pasos 1~7 para la localización y reparación de averías</li> </ol>
23814	Feedback incorrecto del proceso del protocolo del lado del EV	<ol style="list-style-type: none"> <li>1. Desconecte el cable de carga, reinicie el BMS en el lado del EV e inténtelo de nuevo.</li> <li>2. Siga los pasos 1~7 para la localización y reparación de averías.</li> </ol>
23844	Tiempo límite de comunicación V2G del lado del EV	<ol style="list-style-type: none"> <li>1. Desconecte el cable de carga, reinicie el BMS en el lado del EV e inténtelo de nuevo.</li> <li>2. Siga los pasos 1~7 para la localización y reparación de averías.</li> </ol>
23847	Tiempo límite del control de aislamiento del cable de carga	<ol style="list-style-type: none"> <li>1. Desenchufe el cable de carga e inténtelo de nuevo.</li> <li>2. Desconecte el cable de carga, reinicie el cargador e inténtelo de nuevo.</li> </ol>
23889	Las interferencias de ruido o la carga terminada desde el lado del EV provocan un error de estado	<ol style="list-style-type: none"> <li>1. Desconecte el cable de carga, reinicie el BMS en el lado del EV e inténtelo de nuevo.</li> <li>2. Siga los pasos 1~7 para la localización y reparación de averías.</li> </ol>
23891	El cargador no está preparado	<ol style="list-style-type: none"> <li>1. Desconecte el cable de carga, espere 5 segundos más e inténtelo de nuevo.</li> <li>2. Desconecte el cable de carga, reinicie el cargador e inténtelo de nuevo.</li> </ol>
23983	Carga finalizada por petición desconocida	<ol style="list-style-type: none"> <li>1. Compruebe si se ha limitado el objetivo de carga o el tiempo.</li> <li>2. Siga las indicaciones de funcionamiento del EV para la localización y reparación de averías.</li> <li>3. Desconecte el cable de carga, reinicie el BMS en el lado del EV e inténtelo de nuevo.</li> </ol>

### 6.3.7 (033-XXX) Solución de problemas - Código de mensaje de la red del cargador

033-XXX contiene mensajes del servidor de control del cargador que está ejecutando el mando a distancia inteligente. Siga el procedimiento a distancia o póngase en contacto con el personal de gestión para organizar la carga.

Código de estado	Estados	Métodos de localización y reparación de averías
033900 033901 033902	Back-End desconectado de momento	<ol style="list-style-type: none"> <li>1. La autorización de la aplicación no está disponible por el momento, cambie a RFID o autorización de otros.</li> <li>2. Póngase en contacto con el personal de gestión para comprobar la conectividad del servidor Back-End.</li> <li>3. Si no se puede restablecer la conexión después de reiniciar el router o AP, reinicie los armarios principal/sub.</li> <li>4. Si no se puede restablecer la conexión después de reiniciar el armario principal/sub, apague el cargador completo y reinicielo.</li> <li>5. Póngase en contacto con su distribuidor.</li> </ol>
033903	Carga iniciada con mando a distancia	<ol style="list-style-type: none"> <li>1. Autorización remota aprobada, enchufe el cable de carga para cargar.</li> <li>2. Póngase en contacto con el personal de gestión para obtener más indicaciones.</li> </ol>
033904	Carga detenida con mando a distancia	<ol style="list-style-type: none"> <li>1. La carga cumple con el tiempo de configuración, vatio-hora o cantidad, carga terminada por mando a distancia.</li> <li>2. Póngase en contacto con el personal de gestión para obtener más indicaciones.</li> </ol>
033905	Reinicio mediante mando a distancia	<ol style="list-style-type: none"> <li>1. Proceso de reinicio del cargador y arranque por mando a distancia, carga terminada.</li> <li>2. Póngase en contacto con el personal de gestión para obtener más indicaciones.</li> </ol>

## 6.4 Códigos de estado

\*Para conocer el código de estado más reciente, visite nuestro sitio web. (V0.48)

Código de estado	Descripción
011001	Se ha fundido el fusible de salida CHAdeMO
011002	Se ha fundido el fusible de salida CCS
011003	Se ha fundido el fusible de salida GB
011004	Fallo autodiagnóstico RCD/CCID
011005	Soldadura contactor de entrada CA 1
011006	Avería accionamiento contactor de entrada CA 1
011007	Soldadura contactor de entrada CA 2
011008	Avería accionamiento contactor de entrada CA 2
011009	Soldadura relé de salida CA
011010	Avería accionamiento relé de salida CA
011011	Soldadura relé de salida CHAdeMO
011012	Avería accionamiento relé de salida CHAdeMO
011013	Soldadura relé de salida CCS
011014	Avería accionamiento relé de salida CCS
011015	Soldadura relé de salida GB
011016	Avería accionamiento relé de salida GB
011017	Roto sensor de temperatura conector CA
011018	Roto sensor de temperatura conector CHAdeMO
011019	Roto sensor de temperatura conector CCS
011020	Roto sensor de temperatura conector GB
011021	Roto módulo Wi-Fi
011022	Roto módulo 3G/4G
011023	Roto módulo de potencia aux.
011024	Roto módulo de control de relés / caja inteligente
011025	Fallo bloqueo conector CHAdeMO
011026	Fallo bloqueo conector GB
011027	Fallo bloqueo conector CA
011028	Roto módulo CHAdeMO
011029	Roto módulo CCS

Código de estado	Descripción
011030	Roto módulo GBT
011031	Roto módulo PSU
011032	Roto módulo RCD/CCID
011033	Error configuración corriente máxima de salida
011034	Avería persiana
011035	Roto módulo Ble
011036	Avería interruptor rotativo
011037	Avería en el nivel de agua del enfriador de líquido CCS
011038	Roto sensor de temperatura conector del enfriador
011039	Soldadura relé paralelo
011040	Avería accionamiento relé de salida paralelo
012200	OVP de entrada L1 de la instalación
012201	OVP de entrada L2 de la instalación
012202	OVP de entrada L3 de la instalación
012203	UVP de entrada L1 de la instalación
012204	UVP de entrada L2 de la instalación
012205	UVP de entrada L3 de la instalación
012206	OVP de entrada L1 PSU
012207	OVP de entrada L2 PSU
012208	OVP de entrada L3 PSU
012209	UVP de entrada L1 PSU
012210	UVP de entrada L2 PSU
012211	UVP de entrada L3 PSU
012212	caída de entrada L1 de la instalación
012213	caída de entrada L2 de la instalación
012214	caída de entrada L3 de la instalación
012215	OVP de salida CA de la instalación
012216	OCP de salida L1 CA de la instalación
012217	OVP de salida CHAdEMO de la instalación
012218	OCP de salida CHAdEMO de la instalación
012219	OVP de salida CCS de la instalación
012220	OCP de salida CCS de la instalación

# I-FAST COMPACT STATION

---

Código de estado	Descripción
012221	OVP de salida GB de la instalación
012222	OCP de salida GB de la instalación
012223	OTP ambiente/entrada de la instalación
012224	OTP punto crítico de la instalación
012225	OTP ambiente/entrada PSU
012226	OTP punto crítico PSU
012227	OTP módulo de potencia aux.
012228	OTP placa de relés/caja inteligente
012229	OTP conector CHAdeMO
012230	OTP conector CCS
012231	OTP conector GB
012232	OTP conector CA
012233	Disparo RCD/CCID
012234	Disparo CHAdeMO GFD
012235	Disparo CCS GFD
012236	Disparo GB GFD
012237	Disparo SPD
012238	Disparo del interruptor de potencia principal
012239	Disparo del interruptor de potencia aux.
012240	Fallo comunicación PSU
012241	Fallo comunicación módulo Wi-Fi
012242	Fallo comunicación módulo 3G/4G
012243	Fallo comunicación módulo RFID
012244	Fallo comunicación módulo Bluetooth
012245	Fallo comunicación módulo LCM
012246	Fallo comunicación módulo potencia aux.
012247	Fallo comunicación relé control boaed/caja inteligente
012248	Fallo comunicación módulo CCS
012249	Fallo comunicación módulo CHAdeMO
012250	Fallo comunicación módulo GBT
012251	Parada de emergencia
012252	Puerta abierta



Código de estado	Descripción
012253	Degradación ventilador instalación
012254	Fallo al crear memoria compartida
012255	Falló inicialización CSU
012256	Avería conexión a tierra CA
012257	Avería autodiagnóstico MCU
012258	Avería autodiagnóstico relé
012259	Tiempo de espera de detección de fallo a tierra (GFD) CHAdeMO
012260	Tiempo de espera de detección de fallo a tierra (GFD) CCS
012261	Tiempo de espera de detección de fallo a tierra (GFD) GB
012262	Cortocircuito salida L1 CA de la instalación
012263	ID duplicada PSU
012264	Cortocircuito salida PSU
012265	Descarga anormal PSU
012266	Bloqueo lateral CC PSU
012267	Alarma fallo PSU
012268	Alarma protección PSU
012269	Alarma protección ventilador PSU
012270	UVP de entrada PSU
012271	OVP de entrada PSU
012272	Estado WalkIn PSU
012273	Estado limitado potencia PSU
012274	Repetición Id PSU
012275	Corriente irregular grave PSU
012276	Entrada trifásica inadecuada PSU
012277	Desequilibrio de la entrada trifásica PSU
012278	Bloqueo lateral Ffc PSU
012279	Recurso NO PSU
012280	Falló el autodiagnóstico debido a la comunicación de un fallo de la placa de relés
012281	Falló el autodiagnóstico debido a la comunicación de un fallo de la placa de ventiladores
012282	Falló el autodiagnóstico debido a la comunicación de un fallo primario
012283	Falló el autodiagnóstico debido a la comunicación de un fallo de la placa Chademo

# I-FAST COMPACT STATION

Código de estado	Descripción
012284	Falló el autodiagnóstico debido a la comunicación de un fallo de la placa CSS
012285	Falló el autodiagnóstico debido un fallo de contacto CA
012286	Falló el autodiagnóstico debido a la comunicación de un fallo PSU
012287	Falló el autodiagnóstico debido a que el nombre del modelo no coincide
012288	UVP salida CCS
012289	UVP salida Chademo
012290	UVP salida GBT
012291	Falló el autodiagnóstico debido a la comunicación de un fallo de la placa GBT
012292	Falló el autodiagnóstico debido a la comunicación de un fallo AC
012293	Falló el autodiagnóstico debido a la comunicación de un fallo de la placa Led
012294	OVP entrada CA
012295	UVP entrada CA
012296	Detección de fallo a tierra CHAdEMO - advertencia
012297	Detección de fallo a tierra CCS - advertencia
012298	Detección de fallo a tierra GB - advertencia
012299	OCP de salida L2 CA de la instalación
012300	OCP de salida L3 CA de la instalación
012301	Cortocircuito salida L2 CA de la instalación
012302	Cortocircuito salida L3 CA de la instalación
012303	Advertencia en el nivel de agua del enfriador de líquido CCS
012304	desconectado del armario de potencia
012305	Tiempo de espera de la comunicación del medidor
012306	El interruptor DIP de la PSU puede ser incorrecto
012307	Avería PSU: Infy => Fusible quemado , UU => OVP interno Pfc
012308	Avería PSU: Infy => Avería comunicación Pfc y Dcdc UU => Avería comunicación Pfc y Dcdc
012309	Avería PSU: Infy => Desequilibrio tensión Bus UU => Desequilibrio tensión salida CC
012310	Avería PSU: Infy => Sobretensión Bus UU => OVP sitio CA
012311	Avería PSU: Infy => Tensión anormal Bus UU => UVP sitio CA
012312	Avería PSU: Infy => Subtensión Bus UU => UVP interno Pfc

Código de estado	Descripción
012313	Avería PSU: Infy => Pérdida fase de entrada UU => CC a CC no funciona
012314	Avería PSU: Infy => Velocidad total ventilador UU => No funciona el ventilador
012315	Avería PSU: Infy => Límite potencia temperatura, UU => OTP env, OTP Pfc, relé de salida roto, OTP CC
012316	Avería PSU: Infy => Límite potencia CA UU => OVP CA y bloqueo
012317	Avería PSU: Infy => Avería Eeprom Dcdc , UU => CC a CC roto
012318	Avería PSU: Infy => Avería Eeprom Pfc UU => Pfc roto
012319	Sobretensión Dcdc Psu
012320	UCP de salida CHAdEMO de la instalación
012321	UCP de salida CCS de la instalación
012322	UCP de salida GBT de la instalación
012323	OTP de salida enfriador de la instalación
012324	El conector 1 detecta una tensión anormal en la línea de salida
012325	El conector 2 detecta una tensión anormal en la línea de salida
012326	Se ha perdido la tarea de la instalación
012327	OVP de entrada CC de la instalación
012328	UVP de entrada CC de la instalación
012329	Avería PSU: Infy => Avería comunicación Can Psu UU =>
012330	Avería PSU: Infy => Psu CC a CC OTP UU => UTP env
012331	Avería PSU: Infy => Psu CC a CC OVP UU => OVP salida CC
012332	OTP tubo enfriador
012333	Avería PSU: Infy => OVP entrada CC (Fase OVP) UU => UVP salida CC
012343	Falló el autodiagnóstico del sensor de inclinación
012344	Tiempo de espera de la comunicación IC del medidor
012345	Error negativo del piloto
012346	Error de comunicación Psu con CSU
012347	CA: Error de comunicación local de reparto de potencia (el esclavo se desconecta del maestro)
012348	Fallo alarma enfriador
012349	
012350	
012351	

## I-FAST COMPACT STATION

---

Código de estado	Descripción
012352	Tiempo de espera de comunicación del sistema de pago
012353	Enlace perdido del medidor esclavo
012354	Error de tiempo de sincronización del medidor
012355	Error transacción inicio medidor
012356	Error transacción parada medidor
012357	Error Ocmf transacción Get medidor
013600	Carga de parada normal por el usuario
013601	El tiempo de carga ha terminado
013602	Sustituya el filtro de aire de la instalación
013603	Alcanzados los tiempos máximos de conexión CHAdeMO.
013604	Alcance los tiempos máximos de conexión CCS.
013605	Alcance los tiempos máximos de conexión GB.
013606	Alcance los tiempos máximos de conexión CA.
013607	Fallo actualización firmware CSU
013608	Fallo actualización firmware módulo CHAdeMO
013609	Fallo actualización firmware módulo CCS
013610	Fallo actualización firmware módulo GB
013611	Fallo actualización firmware módulo potencia aux.
013612	Fallo actualización firmware módulo de control de relés
013613	Fallo actualización firmware módulo LCM
013614	Fallo actualización firmware módulo Bluetooth
013615	Fallo actualización firmware módulo Wi-Fi
013616	Fallo actualización firmware módulo 3G/4G
013617	Fallo actualización firmware SMR
013618	Fallo actualización firmware módulo RFID
013619	configurado mediante memoria USB
013620	configurado mediante backend
013621	configurado mediante webpage
013622	desconectado de Internet mediante Ethernet
013623	desconectado de Internet mediante Wi-Fi
013624	desconectado de Internet mediante 3G/4G
013625	desconectado de AP mediante Wi-Fi

Código de estado	Descripción
013626	desconectado de APN mediante 3G/4G
013627	Wi-Fi desactivado solo cargador separado
013628	4G desactivado (solo cargador separado)
013629	La cantidad PSU no coincide
013630	Reservado
013631	Reservado
023700	Fallo comunicación EV CHAdeMO
023701	Fallo comunicación EV CCS
023702	Fallo comunicación EV GB
023703	CA: avería piloto
023704	CHAdeMO: mal funcionamiento batería
023705	CHAdeMO: sin permiso de carga
023706	CHAdeMO: incompatibilidad de batería
023707	CHAdeMO: OVP batería
023708	CHAdeMO: UVP batería
023709	CHAdeMO: OTP batería
023710	CHAdeMO: diferencia corriente batería
023711	CHAdeMO: diferencia tensión batería
023712	CHAdeMO: posición de cambio
023713	CHAdeMO: otra avería batería
023714	CHAdeMO: error instalación de carga
023715	CHAdeMO: parada normal ev
023716	CHAdeMO: roto sensor de temperatura conector
023717	CHAdeMO: fallo bloqueo conector
023718	CHAdeMO: d1 en sin recepción
023719	CHAdeMO: bms k a j en tiempo de espera
023720	CHAdeMO: carga bms permite tiempo de espera
023721	CHAdeMO: espere tiempo de espera por fallo a tierra (Cortocircuito de salida)
023722	CHAdeMO: relé ev bms ev en tiempo de espera
023723	CHAdeMO: bms actual tiempo de espera solicitado
023724	CHAdeMO: bms k a j acabado tiempo de espera
023725	CHAdeMO: relé ev bms ev acabado tiempo de espera

## I-FAST COMPACT STATION

Código de estado	Descripción
023726	CHAdEMO: adc superior a 10 v
023727	CHAdEMO: adc superior a 20 v
023728	CHAdEMO: carga bms antes de parada
023729	CHAdEMO: cargador recibe comando parada normal
023730	CHAdEMO: cargador recibe comando parada de emergencia
023731	CHAdEMO: fallo resultado aislamiento
023732	CHAdEMO: placa base no encuentra enlace
023733	CHAdEMO: tensión de salida superior al límite
023734	CHAdEMO: corriente solicitada superior al límite
023735	CHAdEMO: re capability bms eqr current exceed
023736	CHAdEMO: recuento de carga restante realizado
023737	CCS_EVCC_EVErrorCode_FAILED_RESSTemperatureInhibit
023738	CCS_EVCC_EVErrorCode_FAILED_EVShiftPosition
023739	CCS_EVCC_EVErrorCode_FAILED_ChargerConnectorLockFault
023740	CCS_EVCC_EVErrorCode_FAILED_EVRESSMalfunction
023741	CCS_EVCC_EVErrorCode_FAILED_ChargingCurrentdifferential
023742	CCS_EVCC_EVErrorCode_FAILED_ChargingVoltageOutOfRange
023743	CCS_EVCC_EVErrorCode_FAILED_ChargingSystemIncompatibility
023744	CCS_EVCC_EVErrorCode_FAILED_EmergencyEvent
023745	CCS_EVCC_EVErrorCode_FAILED_Breaker
023746	CCS_EVCC_EVErrorCode_FAILED_NoData
023747	CCS_EVCC_EVErrorCode_FAILED_reserved_by_DIN_A
023748	CCS_EVCC_EVErrorCode_FAILED_reserved_by_DIN_B
023749	CCS_EVCC_EVErrorCode_FAILED_reserved_by_DIN_C
023750	CCS_EVCC_EVErrorCode_FAILED_reserved_by_ISO_1
023751	CCS_EVCC_EVErrorCode_FAILED_reserved_by_ISO_2
023752	CCS_EVCC_EVErrorCode_FAILED_reserved_by_ISO_3
023753	CCS_EVCC_EVErrorCode_FAILED_reserved_by_OEM_1
023754	CCS_EVCC_EVErrorCode_FAILED_reserved_by_OEM_2
023755	CCS_EVCC_EVErrorCode_FAILED_reserved_by_OEM_3
023756	CCS_EVCC_EVErrorCode_FAILED_reserved_by_OEM_4

Código de estado	Descripción
023757	CCS_EVCC_EVErrorCode_FAILED_reserved_by_OEM_5
023758	CCS_SECC_ResponseCode_FAILED_SequenceError
023759	CCS_SECC_ResponseCode_FAILED_SignatureError
023760	CCS_SECC_ResponseCode_FAILED_UnknownSession
023761	CCS_SECC_ResponseCode_FAILED_ServiceIDInvalid
023762	CCS_SECC_ResponseCode_FAILED_Payment SelectionInvalid
023763	CCS_SECC_ResponseCode_FAILED_IdentificationSelectionInvalid
023764	CCS_SECC_ResponseCode_FAILED_ServiceSelectionInvalid
023765	CCS_SECC_ResponseCode_FAILED_CertificateExpired
023766	CCS_SECC_ResponseCode_FAILED_CertificateNotYetValid
023767	CCS_SECC_ResponseCode_FAILED_CertificateRevoked
023768	CCS_SECC_ResponseCode_FAILED_NoCertificateAvailable
023769	CCS_SECC_ResponseCode_FAILED_CertChainError
023770	CCS_SECC_ResponseCode_FAILED_CertValidationError
023771	CCS_SECC_ResponseCode_FAILED_CertVerificationError
023772	CCS_SECC_ResponseCode_FAILED_ContractCanceled
023773	CCS_SECC_ResponseCode_FAILED_ChallengeInvalid
023774	CCS_SECC_ResponseCode_FAILED_WrongEnergyTransferMode
023775	CCS_SECC_ResponseCode_FAILED_WrongChargeParameter
023776	CCS_SECC_ResponseCode_FAILED_ChargingProfileInvalid
023777	CCS_SECC_ResponseCode_FAILED_TariffSelectionInvalid
023778	CCS_SECC_ResponseCode_FAILED_EVSEPresentVoltageTooLow
023779	CCS_SECC_ResponseCode_FAILED_PowerDeliveryNotApplied
023780	CCS_SECC_ResponseCode_FAILED_MeteringSignatureNotValid
023781	CCS_SECC_ResponseCode_FAILED_NoChargeServiceSelected
023782	CCS_SECC_ResponseCode_FAILED_ContactorError
023783	CCS_SECC_ResponseCode_FAILED_CertificateNotAllowedAtThisEVSE
023784	CCS_SECC_ResponseCode_FAILED_GAChargeStop
023785	CCS_SECC_ResponseCode_FAILED_AlignmentError
023786	CCS_SECC_ResponseCode_FAILED_ACDError
023787	CCS_SECC_ResponseCode_FAILED_AssociationError

# I-FAST COMPACT STATION

Código de estado	Descripción
023788	CCS_SECC_ResponseCode_FAILED_EVSEChargeAbort
023789	CCS_SECC_ResponseCode_FAILED_NoSupportedApp-Protocol
023790	CCS_SECC_ResponseCode_FAILED_ContractNotAccepted
023791	CCS_SECC_ResponseCode_FAILED_MOUnknown
023792	CCS_SECC_ResponseCode_FAILED_OEM_Prov_CertificateRevoke
023793	CCS_SECC_ResponseCode_FAILED_OEM_SubCA1_CertificateRevoked
023794	CCS_SECC_ResponseCode_FAILED_OEM_SubCA2_CertificateRevoked
023795	CCS_SECC_ResponseCode_FAILED_OEM_RootCA_CertificateRevoked
023796	CCS_SECC_ResponseCode_FAILED_MO_Prov_CertificateRevoked
023797	CCS_SECC_ResponseCode_FAILED_MO_SubCA1_CertificateRevoked
023798	CCS_SECC_ResponseCode_FAILED_MO_SubCA2_CertificateRevoked
023799	CCS_SECC_ResponseCode_FAILED_MO_RootCA_CertificateRevoked
023800	CCS_SECC_ResponseCode_FAILED_CPS_Prov_CertificateRevoked
023801	CCS_SECC_ResponseCode_FAILED_CPS_SubCA1_CertificateRevoked
023802	CCS_SECC_ResponseCode_FAILED_CPS_SubCA2_CertificateRevoked
023803	CCS_SECC_ResponseCode_FAILED_CPS_RootCA_CertificateRevoked
023804	CCS_SECC_ResponseCode_FAILED_reserved_1
023805	CCS_SECC_ResponseCode_FAILED_reserved_2
023806	CCS_SECC_ResponseCode_FAILED_reserved_3
023807	CCS_SECC_ResponseCode_FAILED_reserved_4
023808	CCS_SECC_ResponseCode_FAILED_reserved_5
023809	CCS_SECC_TIMEOUT_SLAC_TT_EVSE_SLAC_init
023810	CCS_SECC_TIMEOUT_SLAC_TP_match_response
023811	CCS_SECC_TIMEOUT_CM_START_ATTEN_CHAR_IND
023812	CCS_SECC_TIMEOUT_SLAC_TT_EVSE_match_MNBC
023813	CCS_SECC_TIMEOUT_SLAC_TP_EVSE_avg_atten_calc
023814	CCS_SECC_TIMEOUT_SLAC_CM_ATTEN_CHAR_RSP



Código de estado	Descripción
023815	CCS_SECC_TIMEOUT_SLAC_CM_VALIDATE_REQ_1ST_CM_SLAC_MATCH_REQ
023816	CCS_SECC_TIMEOUT_SLAC_TT_EVSE_assoc_session
023817	CCS_SECC_TIMEOUT_SLAC_TT_EVSE_vald_toggle
023818	CCS_SECC_TIMEOUT_SLAC_CM_MNBC_SOUND_IND
023819	CCS_SECC_TIMEOUT_SLAC_CM_VALIDATE_REQ_2ND_CM_SLAC_MATCH_REQ
023820	CCS_SECC_TIMEOUT_SLAC_reserved_3
023821	CCS_SECC_TIMEOUT_SLAC_reserved_4
023822	CCS_SECC_TIMEOUT_SLAC_reserved_5
023823	CCS_SECC_TIMEOUT_SLACC_SDP_UDP_TT_match_join
023824	CCS_SECC_TIMEOUT_SLACC_SDP_TCP_TT_match_join
023825	CCS_SECC_TIMEOUT_SLACC_SDP_TP_amp_map_exchange
023826	CCS_SECC_TIMEOUT_SLACC_SDP_TP_link_ready_notification
023827	CCS_SECC_TIMEOUT_SLACC_SDP_reserved_1
023828	CCS_SECC_TIMEOUT_SLACC_SDP_reserved_2
023829	CCS_SECC_TIMEOUT_SLACC_SDP_reserved_3
023830	CCS_SECC_TIMEOUT_SLACC_SDP_reserved_4
023831	CCS_SECC_TIMEOUT_SLACC_SDP_reserved_5
023832	CCS_SECC_TIMEOUT_V2G_Msg_Performance_Time_SupportedAppProtocolRes
023833	CCS_SECC_TIMEOUT_V2G_Msg_Performance_Time_SessionSetupRes
023834	CCS_SECC_TIMEOUT_V2G_Msg_Performance_Time_ServiceDiscoveryRes
023835	CCS_SECC_TIMEOUT_V2G_Msg_Performance_Time_ServicePaymentSelectionRes
023836	CCS_SECC_TIMEOUT_V2G_Msg_Performance_Time_ContractAuthenticationRes
023837	CCS_SECC_TIMEOUT_V2G_Msg_Performance_Time_ChargeParameterDiscoveryRes
023838	CCS_SECC_TIMEOUT_V2G_Msg_Performance_Time_PowerDeliveryRes
023839	CCS_SECC_TIMEOUT_V2G_Msg_Performance_Time_CableCheckRes
023840	CCS_SECC_TIMEOUT_V2G_Msg_Performance_Time_PreChargeRes

# I-FAST COMPACT STATION

Código de estado	Descripción
023841	CCS_SECC_TIMEOUT_V2G_Msg_Performance_Time_CurrentDemandRes
023842	CCS_SECC_TIMEOUT_V2G_Msg_Performance_Time_WeldingDetectionRes
023843	CCS_SECC_TIMEOUT_V2G_Msg_Performance_Time_SessionStopRes
023844	CCS_SECC_TIMEOUT_V2G_Sequence_Time
023845	CCS_SECC_TIMEOUT_V2G_ReadyToCharge_Performance_Time
023846	CCS_SECC_TIMEOUT_V2G_CommunicationSetup_Performance_Time
023847	CCS_SECC_TIMEOUT_V2G_CableCheck_Performance_Time (Output short circuit)
023848	CCS_SECC_TIMEOUT_V2G_CPState_Detection_Time
023849	CCS_SECC_TIMEOUT_V2G_CPOscillator_Retain_Time
023850	CCS_SECC_TIMEOUT_V2G_PreCharge_Performance_Time
023851	CCS_SECC_TIMEOUT_V2G_reserved_2
023852	CCS_SECC_TIMEOUT_V2G_reserved_3
023853	CCS_SECC_TIMEOUT_V2G_reserved_4
023854	CCS_SECC_TIMEOUT_V2G_reserved_5
023855	CCS_CAN_TIMEOUT_TP_GET_EV_TARGET_INFO
023856	CCS_CAN_TIMEOUT_TT_GET_EV_TARGET_INFO
023857	CCS_CAN_TIMEOUT_TP_GET_EV_BATTERY_INFO
023858	CCS_CAN_TIMEOUT_TT_GET_EV_BATTERY_INFO
023859	CCS_CAN_TIMEOUT_TP_EV_STOP_EVENT
023860	CCS_CAN_TIMEOUT_TT_EV_STOP_EVENT
023861	CCS_CAN_TIMEOUT_TP_EVSE_STOP_EVENT
023862	CCS_CAN_TIMEOUT_TT_EVSE_STOP_EVENT
023863	CCS_CAN_TIMEOUT_TP_GET_MISC_INFO
023864	CCS_CAN_TIMEOUT_TT_GET_MISC_INFO
023865	CCS_CAN_TIMEOUT_TP_DOWNLOAD_REQUEST
023866	CCS_CAN_TIMEOUT_TT_DOWNLOAD_REQUEST
023867	CCS_CAN_TIMEOUT_TP_START_BLOCK_TRANSFER
023868	CCS_CAN_TIMEOUT_TT_START_BLOCK_TRANSFER
023869	CCS_CAN_TIMEOUT_TP_DATA_TRANSFER

Código de estado	Descripción
023870	CCS_CAN_TIMEOUT_TT_DATA_TRANSFER
023871	CCS_CAN_TIMEOUT_TP_DOWNLOAD_FINISH
023872	CCS_CAN_TIMEOUT_TT_DOWNLOAD_FINISH
023873	CCS_CAN_TIMEOUT_TP_ISOLATION_STATUS
023874	CCS_CAN_TIMEOUT_TT_ISOLATION_STATUS
023875	CCS_CAN_TIMEOUT_TP_CONNECTOR_INFO
023876	CCS_CAN_TIMEOUT_TT_CONNECTOR_INFO
023877	CCS_CAN_TIMEOUT_TT_RTC_INFO
023878	CCS_CAN_TIMEOUT_TP_RTC_INFO
023879	CCS_CAN_TIMEOUT_TP_EVSE_PRECHARGE_INFO
023880	CCS_CAN_TIMEOUT_TT_EVSE_PRECHARGE_INFO
023881	CCS_CAN_TIMEOUT_MSG_Sequence
023882	CCS_CAN_MSG_Unrecognized_CMD_ID
023883	CCS_SECC_DIN_Msg_Decode_Error
023884	CCS_SECC_DIN_Msg_Encode_Error
023885	CCS_SECC_ISO1_Msg_Decode_Error
023886	CCS_SECC_ISO1_Msg_Encode_Error
023887	CCS_SECC_ISO2_Msg_Decode_Error
023888	CCS_SECC_ISO2_Msg_Encode_Error
023889	CCS_SECC_CP_State_Error
023890	CCS_SECC_Unexpected_60V_Before_Charing_Error
023891	CCS_SECC_Not_Ready_For_Charging
023892	CCS_SECC_TIMEOUT_QCA7000_COMM (Puede que el código del firmware del QCA7000 no esté instalado, todavía)
023893	CCS_SECC_FAIL_QCA7000_SETKEY
023894	Reservado
023895	Reservado
023896	Reservado
023897	Reservado
023898	Reservado
023899	Reservado

## I-FAST COMPACT STATION

Código de estado	Descripción
023900	GBT_LOS_CC1
023901	GBT_CONNECTOR_LOCK_FAIL
023902	GBT_BATTERY_INCOMPATIBLE
023903	GBT_BMS_BROAA_TIMEOUT
023904	GBT_CSU_PRECHARGE_TIMEOUT
023905	GBT_BMS_PRESENT_VOLTAGE_FAULT
023906	GBT_BMS_VOLTAGE_OVER_RANGE
023907	GBT_BSM_CHARGE_ALLOW_00_10MIN_COUUNTDONE
023908	GBT_WAIT_GROUNDFULT_TIMEOUT
023909	GBT_ADC_MORE_THAN_10V
023910	GBT_ADC_MORE_THAN_60V
023911	GBT_CHARGER_GET_NORMAL_STOP_CMD
023912	GBT_CHARGER_GET_EMERGENCY_STOP_CMD
023913	GBT_ISOLATION_RESULT_FAIL
023914	GBT_MOTHER_BOARD_MISS_LINK
023915	GBT_OUTPUT_VOLTAGE_MORE_THAN_LIMIT
023916	GBT_REQ_CURRENT_MORE_THAN_LIMIT
023917	GBT_OUTPUT_VOLTAGE_MORE_THAN_10_PERCENT
023918	GBT_OUTPUT_VOLTAGE_DIFF_BCS_5_PERCENT
023919	GBT_STOP_ADC_MORE_THAN_10V
023920	ERROR_CODE_GBT_BMS_BROAA_NO_VOLTAGE_TIMEOUT
023921	ERROR_CODE_GBT_BMS_BROAA_TO_BRO00_ERROR
023922	Reservado
023923	Reservado
023924	Reservado
023925	Reservado
023926	Reservado
023927	Reservado
023928	Reservado
023929	Reservado

Código de estado	Descripción
023930	GBT_CEM_BHM_TIMEOUT
023931	GBT_CEM_BRM_TIMEOUT
023932	GBT_CEM_BCP_TIMEOUT
023933	GBT_CEM_BRO_TIMEOUT
023934	GBT_CEM_BCL_TIMEOUT
023935	GBT_CEM_BCS_TIMEOUT
023936	GBT_CEM_BSM_TIMEOUT
023937	GBT_CEM_BST_TIMEOUT
023938	GBT_CEM_BSD_TIMEOUT
023939	GBT_CEM_BEM_OTHER_TIMEOUT
023940	GBT_BEM_CRM_TIMEOUT
023941	GBT_BEM_CRMAA_TIMEOUT
023942	GBT_BEM_CTS_CML_TIMEOUT
023943	GBT_BEM_CRO_TIMEOUT
023944	GBT_BEM_CCS_TIMEOUT
023945	GBT_BEM_CST_TIMEOUT
023946	GBT_BEM_CSD_TIMEOUT
023947	GBT_BEM_BEM_OTHER_TIMEOUT
023948	Reservado
023949	Reservado
023950	GBT_BST_SOC_GOAL
023951	GBT_BST_TOTAL_VOLTAGE_GOAL
023952	GBT_BST_CELL_VOLTAGE_GOAL
023953	GBT_BST_GET_CST
023954	GBT_BST_ISOLATION
023955	GBT_BST_OUTPUT_CONNECTOR_OTP
023956	GBT_BST_COMPONENTEN
023957	GBT_BST_CHARGE_CONNECTOR
023958	GBT_BST_OTP
023959	GBT_BST_OTHER

# I-FAST COMPACT STATION

Código de estado	Descripción
023960	GBT_BST_HIGH_V
023961	GBT_BST_CC2
023962	GBT_BST_CURRENT
023963	GBT_BST_VOLTAGE
023964	GBT_GET_BST_NO_REASON
023965	Reservado
023966	Reservado
023967	Reservado
023968	Reservado
023969	Reservado
023970	GBT_BSM_CELL_OVER_VOLTAGE
023971	GBT_BSM_CELL_UNDER_VOLTAGE
023972	GBT_BSM_OVER_SOC
023973	GBT_BSM_UNDER_SOC
023974	GBT_BSM_CURRENT
023975	GBT_BSM_TEMPERATURE
023976	GBT_BSM_ISOLATE
023977	GBT_BSM_OUTPUT_CONNECTOR
023978	
023979	CCS_EV full charging
023980	ERROR_CODE_CHADEMO_BMS_CHARGE_ALLOW_ERROR
023981	ERROR_CODE_CHADEMO_OUTPUT_VOLTAGE_MORE_THAN_10_PERCENT
023982	ERROR_CODE_CHADEMO_ADC_LESS_THAN_10V
023983	CCS_STOP by EV with unknow reason
023984	PARADA por estado del EVSE (Config u OCPP)
033900	desconectado del backend mediante Ethernet
033901	desconectado del backend mediante Wi-Fi
033902	desconectado del backend mediante 3G/4G
033903	Carga arranque a distancia por backend
033904	Carga parada a distancia por backend
033905	Reinicio a distancia por backend

Código de estado	Descripción
033906	Reservado
033907	Reservado
041004	Fallo autodiagnóstico RCD/CCID
041005	Soldadura contactor de entrada CA 1
041006	Avería accionamiento contactor de entrada CA 1
041007	Soldadura contactor de entrada CA 2
041008	Avería accionamiento contactor de entrada CA 2
041009	Soldadura relé de salida CA
041010	Avería accionamiento relé de salida CA
041017	Roto sensor de temperatura conector CA
041021	Roto módulo Wi-Fi
041022	Roto módulo 3G/4G
041023	Roto módulo de potencia aux.
041024	Roto módulo de control de relés / caja inteligente
041031	Roto módulo PSU
041032	Roto módulo RCD/CCID
041033	Error configuración corriente máxima de salida
041034	Avería persiana
041035	Roto módulo Ble
041036	Avería interruptor rotativo
042200	OVP de entrada L1 de la instalación
042201	OVP de entrada L2 de la instalación
042202	OVP de entrada L3 de la instalación
042203	UVP de entrada L1 de la instalación
042204	UVP de entrada L2 de la instalación
042205	UVP de entrada L3 de la instalación
042206	OVP de entrada L1 PSU
042207	OVP de entrada L2 PSU
042208	OVP de entrada L3 PSU
042209	UVP de entrada L1 PSU
042210	UVP de entrada L2 PSU
042211	UVP de entrada L3 PSU

# I-FAST COMPACT STATION

---

Código de estado	Descripción
042212	caída de entrada L1 de la instalación
042213	caída de entrada L2 de la instalación
042214	caída de entrada L3 de la instalación
042223	OTP ambiente/entrada de la instalación
042224	OTP punto crítico de la instalación
042225	OTP ambiente/entrada PSU
042226	OTP punto crítico PSU
042227	OTP módulo de potencia aux.
042228	OTP placa de relés/caja inteligente
042232	OTP conector CA
042233	Disparo RCD/CCID
042237	Disparo SPD
042238	Disparo del interruptor de potencia principal
042239	Disparo del interruptor de potencia aux.
042240	Fallo comunicación PSU
042241	Fallo comunicación módulo Wi-Fi
042242	Fallo comunicación módulo 3G/4G
042244	Fallo comunicación módulo Bluetooth
042246	Fallo comunicación módulo potencia aux.
042247	Fallo comunicación relé control boaed/caja inteligente
042251	Parada de emergencia
042252	Puerta abierta
042253	Degradación ventilador instalación
042254	Fallo al crear memoria compartida
042255	Falló inicialización CSU
042257	Avería autodiagnóstico MCU
042258	Avería autodiagnóstico relé
042262	Cortocircuito salida L1 CA de la instalación
042263	ID duplicada PSU
042264	Avería PSU: Infy => Cortocircuito de salida UU => Circuito descarga anormal
042265	Descarga anormal PSU



Código de estado	Descripción
042266	Bloqueo lateral CC PSU
042267	Alarma fallo PSU
042268	Alarma protección PSU
042269	Avería PSU: Infy => Avería ventilador UU => Avería ventilador
042270	UVP de entrada PSU
042271	OVP de entrada PSU
042272	Estado WalkIn PSU
042273	Avería PSU: Infy => Estado limitado de potencia UU => OVP CC y bloqueo
042274	Avería PSU: Infy => Repetir Id UU => Repetir Id
042275	Avería PSU: Infy => Corriente irregular grave UU => Desequilibrio interno Pfc
042276	Entrada trifásica inadecuada PSU
042277	Desequilibrio de la entrada trifásica PSU
042278	Bloqueo lateral Ffc PSU
042279	Recurso NO PSU
042280	Falló el autodiagnóstico debido a la comunicación de un fallo de la placa de relés
042281	Falló el autodiagnóstico debido a la comunicación de un fallo de la placa de ventiladores
042282	Falló el autodiagnóstico debido a la comunicación de un fallo primario
042283	Falló el autodiagnóstico debido a la comunicación de un fallo de la placa Chademo
042284	Falló el autodiagnóstico debido a la comunicación de un fallo de la placa CSS
042285	Falló el autodiagnóstico debido un fallo de contacto CA
042286	Falló el autodiagnóstico debido a la comunicación de un fallo PSU
042287	Falló el autodiagnóstico debido a que el nombre del modelo no coincide
042291	Falló el autodiagnóstico debido a la comunicación de un fallo de la placa GBT
042292	Falló el autodiagnóstico debido a la comunicación de un fallo AC
042293	Falló el autodiagnóstico debido a la comunicación de un fallo de la placa Led
042294	OVP entrada CA

# I-FAST COMPACT STATION

Código de estado	Descripción
042295	UVP entrada CA
042299	OCP de salida L2 CA de la instalación
042300	OCP de salida L3 CA de la instalación
042301	Cortocircuito salida L2 CA de la instalación
042302	Cortocircuito salida L3 CA de la instalación
042304	desconectado del dispensador
042305	Tiempo de espera de la comunicación del medidor
042306	El interruptor DIP de la PSU puede ser incorrecto
042307	Quemado fusible Psu
042308	Avería comunicación Psu Pfc y Dcdc
042309	Desequilibrio tensión Bus Psu
042310	Sobretensión Bus Psu
042311	Tensión anormal Bus Psu
042312	Subtensión Bus Psu
042313	Pérdida fase entrada Psu
042314	Velocidad total ventilador Psu
042315	Límite potencia temperatura Psu
042316	Límite potencia CA Psu
042317	Avería EEPROM Dcdc Psu
042318	Avería EEPROM Pfc Psu
042319	Sobretensión Dcdc Psu
042326	Se ha perdido la tarea de la instalación
042327	OVP entrada CC
042328	UVP entrada CC
043600	Carga de parada normal por el usuario
043601	El tiempo de carga ha terminado
043602	Sustituya el filtro de aire de la instalación
043607	Fallo actualización firmware CSU
043611	Fallo actualización firmware módulo potencia aux.
043612	Fallo actualización firmware módulo de control de relés
043614	Fallo actualización firmware módulo Bluetooth
043615	Fallo actualización firmware módulo Wi-Fi

Código de estado	Descripción
043616	Fallo actualización firmware módulo 3G/4G
043617	Fallo actualización firmware SMR
043618	Fallo actualización firmware módulo RFID
043619	configurado mediante memoria USB
043620	configurado mediante backend
043621	configurado mediante webage
043622	desconectado de Internet mediante Ethernet
043623	desconectado de Internet mediante Wi-Fi
043624	desconectado de Internet mediante 3G/4G
043625	desconectado de AP mediante Wi-Fi
043626	desconectado de APN mediante 3G/4G
043627	Wi-Fi desactivado solo cargador separado
043628	4G desactivado (solo cargador separado)
043629	La cantidad PSU no coincide

## 7. Mantenimiento

### 7.1 Antes del mantenimiento

Para cumplir con las normas NFPA-70E, OSHA 1910.333 y otros códigos de salud/seguridad/protección, le rogamos que respete el aviso y obtenga con antelación el permiso necesario como se indica a continuación:

- 1) Desconecte la alimentación (Trabaje sin tensión siempre que sea posible)
- 2) Bloqueo/Etiquetado (LOTO)
- 3) Permiso de trabajo con tensión (terminales de entrada con alta tensión después de abrir la puerta)
- 4) Planifique el trabajo/Permiso de trabajo
- 5) Utilice equipo de protección individual (EPI)
- 6) Condiciones de lugar de trabajo y espacio seguros

#### 7.1.1 Lista de comprobación de mantenimiento

Consulte el Apéndice para obtener más información.

### 7.2 Mantenimiento general

- La solución de carga de CC se refrigera mediante aire forzado. Mantenga el cargador en un lugar ventilado y no bloquee las rejillas de ventilación de la solución de carga de CC.
- Limpie o sustituya los filtros de aire periódicamente para garantizar el correcto funcionamiento de la solución de carga de CC.
- Para la carcasa se utilizó un proceso de soldadura y pintado superficial. Es necesario mantener el exterior limpio en todo momento. Es fácil que se oxide si no se mantiene limpio el exterior, en particular en un entorno sensible a la corrosión. Una ligera oxidación no afectará al rendimiento del cargador, pero si el cargador se oxida gravemente durante el periodo de garantía o lo supera, póngase en contacto con el vendedor local para que le indique el procedimiento a seguir.
- Limpie la solución de carga de CC al menos tres veces al año, mantenga el exterior limpio en todo momento.
- Limpie el exterior del armario con un paño húmedo o una toalla de algodón mojada; utilice solo agua del grifo a baja presión y detergentes con pH entre 6 y 8.
- No emplee chorros de agua a alta presión.
- No utilice productos de limpieza con componentes abrasivos ni herramientas abrasivas. Los productos de limpieza no adecuados podrían estropear el revestimiento, pintado, superficie, brillo y durabilidad de todas las piezas exteriores.
- Si entra agua en la solución de carga de CC, corte inmediatamente la fuente de alimentación y póngase en contacto con el proveedor de la solución de carga de CC para su reparación.
- Asegúrese de volver a colocar el conector de carga en su soporte después de la carga para evitar daños.

- Si hay daños en el conector de carga, el cable de carga o el soporte del conector de carga, póngase en contacto con el proveedor de la solución de carga de CC.
- Cuando utilice la solución de carga de CC, manipúlela correctamente. No golpee ni raspe el armario ni la pantalla.
- Si a pesar de ello la centralita o la pantalla están rotas, agrietadas, abiertas o muestran cualquier otro signo de deterioro, póngase en contacto con el proveedor de la solución de carga de CC.



**ADVERTENCIA:** Peligro de descarga eléctrica o lesiones. Desconecte la fuente de alimentación al cargador antes de trabajar en el equipo o de desmontar cualquier mecanismo. No retire los dispositivos de protección del circuito ni ningún otro mecanismo hasta que la potencia esté desconectada.

- Desconecte la potencia eléctrica de la solución de carga de CC antes de cualquier trabajo de mantenimiento para asegurarse de que está aislada del suministro de la red de CA. No hacerlo puede causar lesiones físicas o daños en la instalación eléctrica y en la unidad de carga.

**Nota:**

- Antes de desconectar el interruptor principal para iniciar el mantenimiento, anote el número del código de estado en el monitor LCD.
- Tras abrir la puerta de mantenimiento o apagar el MCCB del cargador, el cargador sigue siendo peligroso. Solo se puede operar mediante inspección visual.
- Únicamente un técnico cualificado deberá realizar el mantenimiento de la solución de carga de CC.
- Después de abrir la puerta frontal de la Solución de carga de CC, desconecte el disyuntor principal y el disyuntor auxiliar antes de realizar cualquier trabajo de mantenimiento.
- Sustituya el filtro de ventilación cada período de entre seis y doce meses.
- Por favor, confirme que las derivaciones principales de potencia se aprietan todos los meses, y gire los cables probándolos cuando la alimentación esté desconectada. Si algún tornillo de potencia principal está suelto se producirán daños en el cargador o humo en las conexiones. Confirme la tabla de requisitos de par de apriete de los tornillos.
- Mantenimiento del cable de carga: No retuerza ni doble el cable de carga. El contacto metálico no debe desteñir ni estar oxidado.
- Por favor, facilite la información del EVSE incluyendo el número de serie, nombre del modelo, código de estado, comportamiento del fallo y tiempo, y también conecte el EVSE a Internet antes del diagnóstico remoto y la actualización

# **I-FAST COMPACT STATION**

---

## Apéndice 1 - Lista de paquetes

Elemento	Descripción	N.º	Comentario
1	EVSE	1	
2	Ficha de advertencias multilingüe	1	
3	Diagrama eléctrico	1	
4	Declaración de conformidad con las normas técnicas	1	
5	Tarjeta RFID	2	
6	Llave de la puerta	1	
7	Pernos de plástico impermeables	4	
8	Cubierta de la base	2	

## Apéndice 2 - Lista de comprobación de mantenimiento preventivo

N.º	Elemento	Descripción	0,5 año	1.º año	2.º año	3.º año	4.º año	5.º año
1	Mantenimiento preventivo		I	I	I	I	I	I
2	Inspección del aspecto	Inspección visual del aspecto	I	I	I	I	I	I
3	Ventilador instalación	Comprobación del ventilador limpio y que gire suavemente	I	I	I	R	I	I
4	Filtro de aire	Filtro de aire, entrada y salida de aire limpios	I	I	R	I	R	I
5	Cable de carga	Aspecto limpio	I	I	I	R	I	I
6	PCBA	Sección visible limpia	--	I	I	I	I	R
7	SPD	Comprobación de la indicación de estado del SPD	I	I	I	I	I	R
8	Par de apriete de los pernos de salida de CC	Comprobación del par de apriete de los pernos	--	I	I	I	I	I
9	Par de apriete de los pernos de entrada de CA	Comprobación del par de apriete de los pernos	--	I	I	I	I	I
10	Display LCD	Comprobación nitidez de display y de la retroiluminación	--	I	I	I	I	R
11	Botón de selección	Comprobación señalización luminosa y funcionamiento	--	I	I	I	I	R
12	Lector RFID	Comprobación función	--	I	I	I	I	R
13	Botón de parada de emergencia	Comprobación función	--	I	I	I	I	R
14	Disyuntor y RCD	Comprobación función	--	I	I	I	I	R
15	Alimentación aux.	Sin requisitos de mantenimiento	--	--	--	--	--	R
16	Módulo PSU	Sin requisitos de mantenimiento	--	--	--	--	--	R

### Nota:

El usuario puede decidir el intervalo de tiempo para reemplazar el filtro de acuerdo con las condiciones ambientales.

I: Inspección recomendada

R: Sustitución recomendada

--: No necesita mantenimiento o depende de la situación



## INHALT

<b>Einführung</b> .....	<b>357</b>
<b>Merkmale</b> .....	<b>357</b>
<b>Anwendungsbereiche</b> .....	<b>357</b>
<b>1. Basis-Benutzerschnittstelle</b> .....	<b>358</b>
<b>2. Spezifikationen</b> .....	<b>359</b>
<b>2.1 Produktspezifikation</b> .....	<b>359</b>
<b>2.2 Beschreibung der Ausführung GWJ912xx</b> .....	<b>362</b>
<b>2.3 LED-Anzeige und Betriebszustand</b> .....	<b>363</b>
<b>2.4 Abmessungen</b> .....	<b>364</b>
<b>2.5 Richtung des Kühlluftstroms</b> .....	<b>364</b>
<b>2.6 Display des Messgeräts (Optional)</b> .....	<b>365</b>
<b>3. Lieferung und Lagerung des Geräts</b> .....	<b>366</b>
<b>3.1 Lieferung</b> .....	<b>366</b>
<b>3.2 Geräteerkennung</b> .....	<b>366</b>
<b>3.3 Transportschäden</b> .....	<b>366</b>
<b>3.4 Lagerung</b> .....	<b>366</b>
<b>4. Installationsanweisungen</b> .....	<b>368</b>
<b>4.1 Vor der Installation</b> .....	<b>368</b>
<b>4.2 Erdung und Sicherheitsanforderungen</b> .....	<b>374</b>
<b>4.3 Einbau der Sensorplatine zur sicheren Deaktivierung (optional)</b> .....	<b>376</b>
<b>4.4 Entnahme des Ladegeräts aus der Verpackung</b> .....	<b>380</b>
<b>4.5 Für Installation und Inspektion empfohlene Werkzeuge</b> .....	<b>384</b>
<b>4.6 Installationsverfahren</b> .....	<b>385</b>
<b>4.7 Installation, Inspektion und Inbetriebnahme</b> .....	<b>393</b>
<b>5. Netzwerkeinstellung</b> .....	<b>396</b>
<b>5.1 WiFi-Netzwerkeinstellung</b> .....	<b>396</b>
<b>5.2 3G/4G-Einstellung</b> .....	<b>398</b>
<b>5.3 Zeiteinstellungen</b> .....	<b>400</b>

# I-FAST COMPACT STATION

---

<b>6. Betriebsverfahren .....</b>	<b>402</b>
<b>6.1 Betriebsablauf .....</b>	<b>402</b>
<b>6.2 Betrieb .....</b>	<b>402</b>
<b>6.3 Fehlersuche .....</b>	<b>408</b>
<b>6.4 Statuscodes .....</b>	<b>416</b>
<b>7. Wartung .....</b>	<b>438</b>
<b>7.1 Vor der Wartung .....</b>	<b>438</b>
<b>7.2 Allgemeine Wartung .....</b>	<b>438</b>
<b>Anhang 1 – Packstückliste .....</b>	<b>441</b>
<b>Anhang 2 – Prüfliste vorbeugende Wartung.....</b>	<b>442</b>

## Einführung

Die Gleichstrom-Ladelösung ist die erste Wahl für die Stromversorgung von batterieelektrischen Fahrzeugen (BEV) und Plug-in-Hybrid-Fahrzeugen (PHEV). Das Gerät ist für die Schnellladung sowohl an öffentlichen als auch an privaten Standorten konzipiert, beispielsweise Einzelhandel- und Gewerbeparkplätze, Ladestationen für Fahrzeugflotten, Autobahnraststätten, am Arbeitsplatz, in Wohnhäusern usw.

Die Gleichstrom-Ladelösung lässt sich problemlos installieren. Das Wandmontagedesign ermöglicht eine flexible und kosteneffiziente Installation für verschiedene Standorte. Darüber hinaus ist die Gleichstrom-Ladelösung netzwerkkommunikationsfähig. Sie ist in der Lage, sich mit externen Netzwerksystemen zu verbinden und Fahrern von Elektrofahrzeugen in Echtzeit Informationen, wie Ladefortschritt und Abrechnungsdetails, zu liefern. Die Gleichstrom-Ladelösung verfügt über eine übersichtliche Schnittstelle mit Funktionstasten, Sicherheitszertifizierungen und ein Design mit ausgezeichneter Wasser- und Staubdichtheit, wodurch sie sich hervorragend für Außenumgebungen eignet.

## Merkmale

- Ihre Installation ist einfach und flexibel.
- Das Gerät bietet Kunden den Komfort, den Ladevorgang über eine autorisierte RFID-Smartcard oder mobile APP (auf Anfrage erhältlich) ein- bzw. auszuschalten.
- Das Gerät wurde nach neuesten Industriestandards für Gleichstromladung hergestellt.
- Das Gerät ist für den Außenbereich ausgelegt und widerstandsfähig gegen ein Eindringen von festen und flüssigen Stoffen in Außenumgebungen, wodurch es sich als besonders stabil und ausgesprochen zuverlässig erweist.
- Es bietet eine kontrastreiche Bildschirmschnittstelle mit Multifunktionstasten.

## Anwendungsbereiche

- Öffentliche und private Parkplätze
- Gemeinschaftsparkplätze
- Parkflächen von Hotels, Supermärkten und Einkaufszentren
- Parkplätze am Arbeitsplatz
- Ladestationen
- Autobahnrastplätze

## 1. Basis-Benutzerschnittstelle

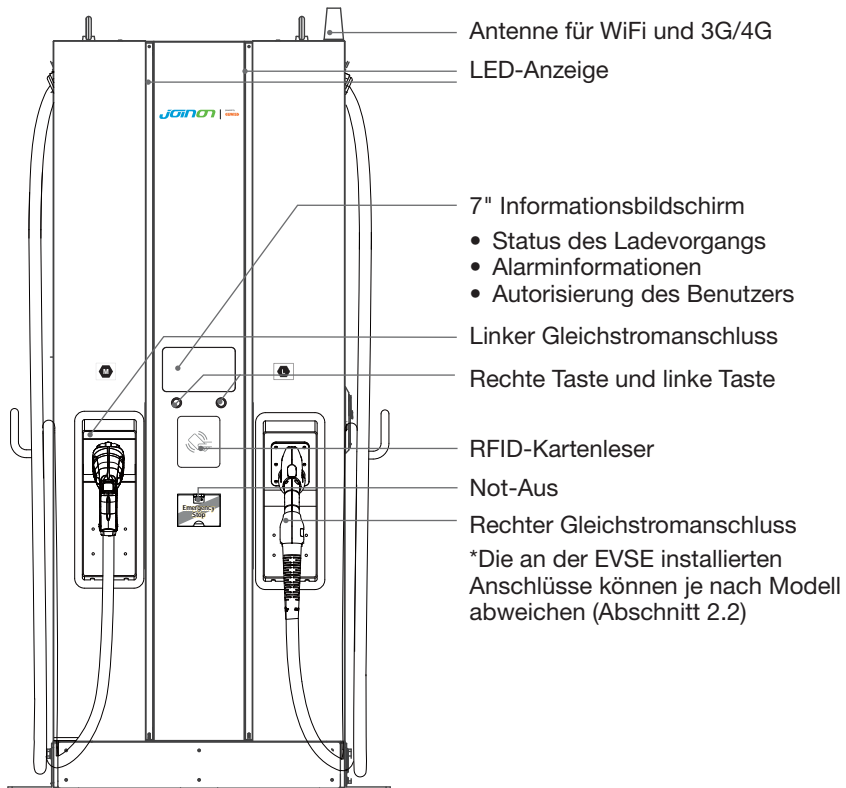

Hinweis:

Gemäß den Anforderungen der Norm EN 17186 legt dieses Dokument harmonisierte Kennzeichnungen für die Versorgung von elektrischen Straßenfahrzeugen fest. Die Anforderungen in dieser Norm sollen den Benutzer mit ergänzenden Informationen zur Kompatibilität zwischen den EV-Ladestationen, den Kabelsätzen und den auf dem Markt erhältlichen Fahrzeugen versorgen. Die Kennzeichnung ist, wie beschrieben, zur sichtbaren Anbringung an den EV-Ladestationen, Fahrzeugen, Kabelsätzen, bei den EV-Händlern und in den Anleitungen für die Benutzer bestimmt (für CE-Modell).

## 2. Spezifikationen

### 2.1 Produktspezifikation

Name des Modells		Baureihe GWJ912xx
AC EINGANG	Nennspannung	** DC 60 KW 380-415 Vac ( $\pm 15\%$ )
	Max. Eingangsstrom	118A
	Elektrische Verteilung	3P+ N +PE (Wye-Konfiguration (Sternschaltung))
	Stromnetz	TN/TT
	Frequenz	50/60 Hz
	Max. Eingangsleistung	65 kVA (60 kW)
	Leistungsfaktor	> 0,99
	Effizienz	> 94 %, bei optimiertem V/I-Punkt
	SCCR	25kA
DC-AUSGANG	Ausgangsspannungsbereich	DC 150 ~ 950 V (CCS) DC 150 ~ 500 V (CHAdEMO) DC 150~750 (GB/T)
	Max. Ausgangsstrom	** CCS 120 A@150 Vdc ~ 500 Vdc ** CHAdEMO 120 A@150 Vdc ~ 500 Vdc ** GB/T 120 A@150 Vdc ~ 500 Vdc
	Max. Ausgangsleistung	DC 60 kW

# I-FAST COMPACT STATION

Name des Modells		Baureihe GWJ912xx
	Gleichzeitiger Ausgabemodus	0 %, 50 %, 100 % *Jeder Anschluss erhält bei gleichzeitigem Einstecken 50 % der Ausgangsleistung; ein Anschluss erhält 100 %, wenn ein anderer Anschluss die Ladesitzung beendet oder nur dieser Anschluss eingesteckt ist.
	Spannungsgenauigkeit	±2%
	Stromgenauigkeit	±2%
Elektrische Isolierung	Isolierung zwischen Eingang und Ausgang	
Standby-Stromverbrauch	< 100W	
Kommunikation	Extern	Ethernet, Wi-Fi und 3G oder 4G
	Intern	CAN/RS485
Eingangsschutz	OVP, OCP, OPP, OTP, UVP, RCD, SPD	
Ausgangsschutz	SCP, OCP, OVP, LVP, OTP, IMD	
Interner Schutz	OTP, AC-Schützerkennung, DC-Schützerkennung, Sicherungserkennung	
Lademanagement	Per OCPP 1.6 JSON	
Benutzerschnittstelle und Steuerung	Display	7 Zoll LCD
	Taste	Rechter Taster: Ladevorgang auswählen anschluss. Linke Taste: Startseite/Ladestopp
	Benutzerberechtigung	<b>RFID:</b> Unterstützung ISO 14443A/B, ISO 15693, FeliCa Lite-S (RCS966), <b>OCPP Backend:</b> APP, Mobile Payment
	Backend-Unterstützung	OCPP 1.6 JSON

Name des Modells		Baureihe GWJ912xx
Umgebungs- Bedingungen	Betriebstemperatur	-30 °C bis 50 °C (-22 °F bis 122 °F), Lastminderung ab 50 °C (122 °F) und darüber
	Lagertemperatur	-40 °C bis 70 °C (-40 °F bis 158 °F)
	Relative Feuchte	5 %-95 % RH, nicht kondensierend
	Höhe	≤ 2000 m (6560 ft)
Verordnungen	CE-Normen Sicherheit	IEC 61851-1, IEC 61851-23
	CE-Normen EMI/EMC	IEC 61851-21-2
	Ladeschnittstelle	CHAdEMO Ver. 1.2 CCS DIN 70121 GB/T 27930 ISO 15118:2020/Q4
Mechanische Spezifikationen	Abmessungen (BxTxH)	700 x 331 x 1800 mm (28 x 13 x 71 Zoll)
	Gewicht (Typ.)	< 235 kg (518 lbs);
	Ladeanschluss	Siehe Kapitel 2.2 Tabelle
	Kühlung	Zwangsluft
	Schutzart	IP55
	Vandalismusschutz	IK10, ausgenommen LCD- und RFID-Abdeckung

## 2.2 Beschreibung der Ausführung GWJ912xx

Die Produkte der GWJ912xx sind je nach Ladestecker in verschiedenen Ausführungen erhältlich. Die Tabelle unten zeigt die verfügbaren Kombinationen: die entsprechenden Positionen der Ladeanschlüsse sind von vorn auf das Ladegerät blinkend von links nach rechts angegeben.

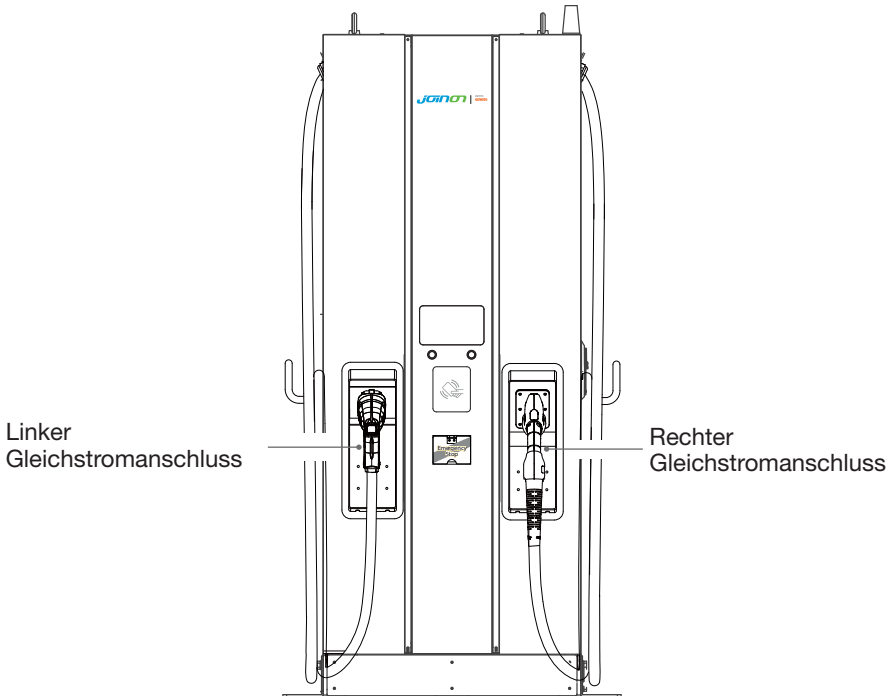

Art.-Nr.	Linker Anschluss	Rechter Anschluss	Beschreibung
GWJ9122W	CCS2	CCS2	Standardausführung
GWJ9122M	CCS2	CCS2	Ausgestattet mit MID-Messgeräten
GWJ9122P	CCS2	CCS2	Ausgestattet mit POS für Bezahlung
GWJ9122F	CCS2	CCS2	Ausgestattet mit MID-Messgeräten+ POS
GWJ9123W	CCS2	CHADeMO	Standardausführung
GWJ9123M	CCS2	CHADeMO	Ausgestattet mit MID-Messgeräten
GWJ9123P	CCS2	CHADeMO	Ausgestattet mit POS für Bezahlung
GWJ9123F	CCS2	CHADeMO	Ausgestattet mit MID-Messgeräten+ POS



Art.-Nr.	Linker Anschluss	Rechter Anschluss	Beschreibung
GWJ9126W	CCS2	GBT	Standardausführung
GWJ9126M	CCS2	GBT	Ausgestattet mit MID-Messgeräten
GWJ9126P	CCS2	GBT	Ausgestattet mit POS für Bezahlung
GWJ9126F	CCS2	GBT	Ausgestattet mit MID-Messgeräten+ POS
GWJ9126Y	CCS2	GBT	Standardausführung
GWJ9122Y	CCS2	CCS2	Standardausführung
GWJ9123Y	CCS2	ChaDemo	Standardausführung
GWJ9122D	CCS2	CCS2	Eichrecht-Version + POS
GWJ9122E	CCS2	CCS2	Eichrecht-Version
GWJ9123D	CCS2	ChaDemo	Eichrecht-Version + POS
GWJ9123E	CCS2	ChaDemo	Eichrecht-Version

## 2.3 LED-Anzeige und Betriebszustand

**\*Linke LED für linken Anschluss, rechte LED für rechten Anschluss**

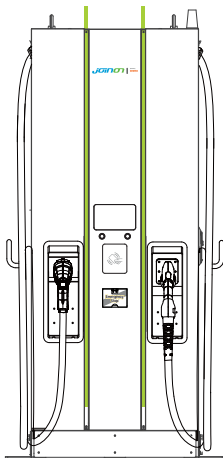

Standby

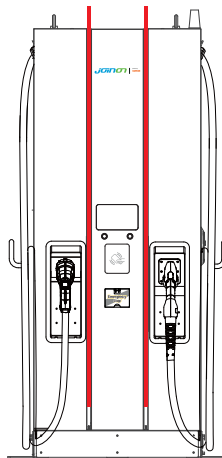

Fehler

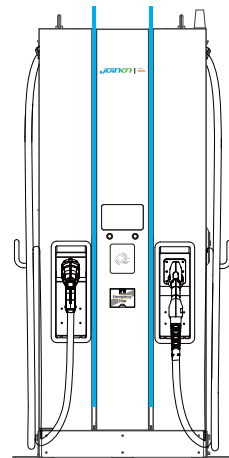

Aufladen

Status	LED	Signalleuchte links	Signalleuchte rechts
Standby		Grün	Grün
Fehler		Rot	Rot
Aufladen		Blau	Blau

# I-FAST COMPACT STATION

## 2.4 Abmessungen

**Außenabmessungen des Ladegeräts: (Einheit: mm)**

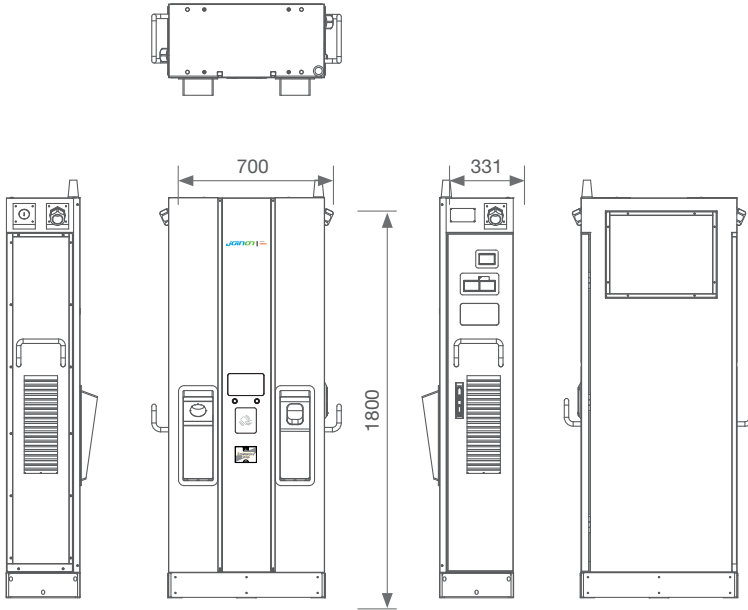

## 2.5 Richtung des Kühlluftstroms

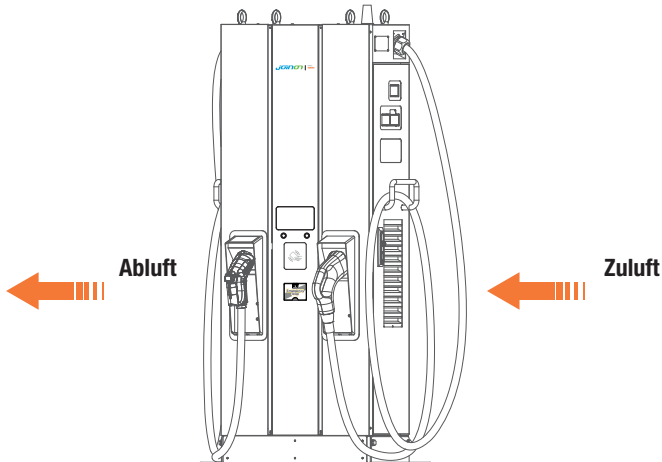

## 2.6 Display des Messgeräts (Optional)

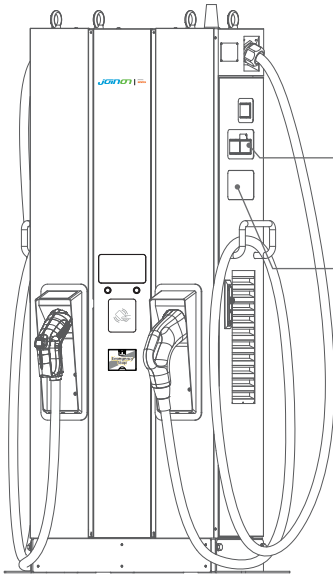

Linkes AC-Messgerät für PSU #01  
 Rechtes AC-Messgerät für PSU #02  
 DC-Messgerät für linken Gleichstromanschluss

DC-Messgerät für rechten Gleichstromanschluss

\* HINWEIS:  
 Wenn 2 DC-Anschlüsse gleichzeitig laden, sind  
 PSU #01 und #02 dem linken bzw. rechten  
 Gleichstromanschluss zugeordnet.

## 3. Lieferung und Lagerung des Geräts

### 3.1 Lieferung

Das Gerät bis zur Installation in der Verpackung aufbewahren.

### 3.2 Geräteerkennung

Die Seriennummer kennzeichnet das Gerät auf eindeutige Weise. Bei einer Kontaktaufnahme mit Gewiss ist auf diese Nummer Bezug zu nehmen.

Die Seriennummer des Geräts ist auf dem Typenschild mit den technischen Daten (an der Frontplatte) mit einer Datenmatrix angegeben.

### 3.3 Transportschäden

Bei Transportschäden des Geräts:

1. Gerät nicht installieren.
  2. Sachverhalt unverzüglich melden (innerhalb von 5 Tagen nach der Lieferung).
- Für eine evtl. Rücksendung des Geräts an den Hersteller die Originalverpackung verwenden.

### 3.4 Lagerung



Die Nichtbefolgung der in diesem Abschnitt erteilten Anweisungen kann zu Schäden am Gerät führen. Der Hersteller haftet nicht für Schäden, die sich aus der Missachtung dieser Anweisungen ergeben.

Wenn das Gerät nicht sofort nach der Auslieferung installiert wird, wie folgt verfahren, um eine Verschlechterung des Zustands zu vermeiden:

- Um eine korrekte Aufbewahrung der Ladestation zu gewährleisten, sollte die Originalverpackung erst bei der Installation entfernt werden.
- Eine Beschädigung der Verpackung (Schnitte, Löcher, usw.) verhindert eine korrekte Aufbewahrung der Ladestationen vor der Installation. Der Hersteller haftet nicht für die Folgen, die sich aus einer Beschädigung der Verpackung ergeben.

- Sorgen Sie für die Sauberkeit der Ladestation (entfernen Sie Staub, Holzspäne, Fett usw.), und halten Sie Nagetiere davon fern.
- Schützen Sie es vor Spritzwasser, Schweißfunken usw.
- Decken Sie das Gerät mit einem atmungsaktiven Schutzmaterial ab, um die Bildung von Kondensat durch Umgebungsfeuchtigkeit zu vermeiden.
- Die im Lager aufbewahrten Ladestationen dürfen keinen anderen Klimabedingungen als den nachstehend angegebenen ausgesetzt werden.

<b>Umgebungsbedingungen für die Lagerung</b>
Min. Temperatur
Min. Temperatur der Umgebungsluft
Max. Temperatur der Umgebungsluft
Max. relative Feuchte ohne Kondensation

- Die Anlage unbedingt vor korrosiven chemischen Produkten und salzhaltigen Umgebungen schützen.

## 4. Installationsanweisungen

### 4.1 Vor der Installation

- Vor der Verwendung und Installation dieses Produkts alle Anweisungen lesen.
- Das Gerät nicht verwenden, wenn das Netz- oder Ladekabel beschädigt ist.
- Das Gerät nicht verwenden, wenn das Gehäuse oder der Ladeanschluss defekt oder offen ist bzw. wenn es Schäden aufweist.
- Keine Werkzeuge, Material, die Finger oder andere Körperteile in den Ladeanschluss oder den EV-Anschluss einführen.
- Ladekabel nicht verdrehen, biegen, knicken, durchhängen lassen oder quetschen. Niemals mit einem Fahrzeug darüber fahren.



**WARNUNG:** Das Produkt darf nur von einem Vertragshändler und/oder Vertragstechniker in Übereinstimmung mit den Bauvorschriften, elektrischen Bestimmungen und Sicherheitsstandards installiert werden.



**WARNUNG:** Vor der ersten Verwendung sollte das Produkt von einem Fachinstallateur überprüft werden. Die Einhaltung der Informationen in diesem Handbuch entbindet den Benutzer in keinem Fall von seiner Verantwortung, alle geltenden Vorschriften und Sicherheitsstandards zu berücksichtigen.

- Es wird eine 3-Phasen-Versorgung in der Wye-Konfiguration (Sternschaltung) mit TN(-S)/TT-Erdungsanlagen benötigt.
- Bei der Installation von TN(-S)-Anlagen: Nullleiter (N) und PE der Stromverteilung werden direkt mit der Erde verbunden. Die PE der Ladeausrüstung wird direkt mit der PE der Stromverteilung und einem separaten Leiter für PE und Nullleiter (N) verbunden.
- Die Kapazität des Netzteils sollte für einen einwandfreien Betrieb höher als 93 kVA sein.
- Das Produkt in einem freien Bereich installieren, in dem die Luftauslässe mindestens 30 cm (12 Zoll) ungehinderte Luftzirkulation zulassen.
- Es empfiehlt sich ein Freiraum um das Produkt von mindestens 100 cm (3 ft. 6 in.) gemäß NEC-Tabelle 110.26, Bedingung 2, 151-600 V.



#### HINWEIS

Während der Installation des Ladegeräts die WiFi- oder 3G/4G-Signalstärke prüfen. Der RSSI-Wert (Received Signal Strength Indication) gilt als gut, wenn er höher als -65 dBm ist. Eine schlechte Verbindungsqualität könnte den Ladevorgang oder die Datentransaktion unterbrechen.

## 4.1.1 Sicherheitsleitfaden für den Auftragnehmer

### Einführung

- Eine sichere Arbeitsumgebung für alle - Teilnehmer, Installations- und Abbruchteams, Auftragnehmer und Unterauftragnehmer.
- Es liegt letztendlich in der Verantwortung des Auftragnehmers, die Sicherheit sowie die sicheren Arbeitsverfahren der Mitarbeiter und Unterauftragnehmer zu gewährleisten, welche evtl. in seinem Auftrag am Standort arbeiten.
- Dieser Leitfaden bietet einfache Grundregeln für die Umsetzung. Dieser Leitfaden enthält nicht alle Sicherheitsstandards: Er ist als Ergänzung für Teilnehmer, Auftragnehmer und Unterauftragnehmer konzipiert.
- Auftragnehmer, Unterauftragnehmer und Mitarbeiter sollten mit ihren Arbeitgebern und anderen Personen bei der Einhaltung der Sicherheitsvorschriften und -anweisungen zusammenarbeiten.

### Insbesondere sollten die Mitarbeiter:

1. Die anerkannten Genehmigungen der zuständigen Stelle im Baugebiet einholen.
2. Zu sicheren Bedingungen arbeiten.
3. Nichts unternehmen, was sie selbst oder andere Personen gefährden könnte.
4. Ihre persönliche Schutzausrüstung wie vorgeschrieben tragen und sie bei Nichtverwendung sorgfältig pflegen.
5. Unsichere Tätigkeiten sofort den Vorgesetzten oder der Aufsichtsperson am Arbeitsplatz mitteilen.
6. Alle Unfälle und gefährlichen Ereignisse sofort nach dem Auftreten dem Vorgesetzten melden.

# I-FAST COMPACT STATION

## 1. Anforderungen an die Bedingungen am Arbeitsplatz

- Eine geeignete Umzäunung errichten, um den Baubereich vom Außenbereich abzusichern.
- Alle Eingänge schließen und sichern, wenn die Baustelle unbeaufsichtigt ist.
- Warnhinweise mit den folgenden Informationen in der Nähe aufhängen: Warnsymbol und Telefonnummer der zuständigen Person.
- Ausreichende Leuchtmittel installieren.



## 2. Reinigung

- Arbeitsbereiche (einschließlich Zugänge) frei von Schutt und Hindernissen halten.
- Den Fußboden sauber und eben halten, um ein Stolpern oder Verletzungen durch Werkzeuge oder sonstige Gegenstände zu vermeiden.
- Ausrüstungen und Materialien geordnet und stabil stapeln und lagern.
- Regelmäßig reinigen und Abfälle entsorgen.
- Alle überschüssigen Materialien und Ausrüstungen nach Abschluss der Arbeiten entfernen.



## 3. Brandgefahr

- Vorsicht vor brennbaren Materialien und Gütern. Diese von Arbeitsbereichen fernhalten.





#### 4. Schutz vor hohen Temperaturen auf der Baustelle

- Einen Markise oder ein Schutzdach anbringen, um die Arbeiter vor Hitze und Sonne zu schützen.
- Kühlgeräte, wie z. B. Abluftventilatoren, aufstellen.
- Wasserspender bereitstellen.
- Geeignete Schutzkleidung wie Kopfbedeckungen, Sonnenbrillen und langärmelige Kleidung zum Schutz der Arbeiter vor einem Hitzschlag und UV-Strahlung zur Verfügung stellen.



#### 5. Widrige Wetterbedingungen

- Alle Gerüste, temporäre Konstruktionen, Ausrüstungen und lose Materialien sichern.
- Die Standardvorgehensweise (SOP) überprüfen und umsetzen, um die Abschaltung der Gaszufuhr, elektrischer Verbraucher und Ausrüstungen sicherzustellen.
- Baustellen überprüfen, um Schutz gegen Eindringen von Wasser oder Staub zu gewährleisten.
- Das Abflusssystem auf Verstopfungen prüfen und diese ggf. beseitigen.
- Alle Arbeiten im Freien unterbrechen (mit Ausnahme von Notfallarbeiten).



#### 6. Treppen

- Nur Leitern verwenden, die den örtlichen Sicherheitsvorschriften entsprechen.
- Kein Holzleitern verwenden
- Bei Arbeiten in der Höhe sollten Arbeitsbühnen anstelle von Leitern verwendet werden.
- Wenn keine Arbeitsbühnen verwendet werden können, muss eine Aufsichtsperson das potenzielle Risiko bewerten und für Sicherheit sorgen.
- Schutzausrüstung für Arbeiter.
- Bei elektrischen Arbeiten Leitern aus nicht-leitendem Material wie Glasfaser oder verstärktem Kunststoff verwenden.

# I-FAST COMPACT STATION

- Bei Arbeiten auf Leitern Personal zur Unterstützung zuweisen.
- Alle Leitern vor dem Gebrauch und regelmäßig auf gebrochene Sprossen oder andere Mängel überprüfen.
- Trittleitern bei Benutzung vollständig öffnen.
- Nicht auf den oberen beiden Sprossen einer Leiter stehen.
- Bei Arbeiten auf einer Leiter den Körper nicht zu weit über ihr Ende hinausragen lassen.
- Überlastbeschränkungen beachten.



Land	Normen
Vereinigtes Königreich	BS1129, BS2037, EN131, EATS13/1
USA	ANSI A 14.1, ANSI A 14.2, ANSI A 14.5
Australien Neuseeland	AS 1892.2-1922, AS/NZS1892.1, AS/NZS 1892.3
Kanada	CSA Z11 M81

## Gemeinsame Normen für Leitern

### 7. Arbeiten in der Höhe

- Soweit möglich, Arbeiten in der Höhe durch alternative Werkzeuge und Methoden vermeiden.
- Es wird dringend empfohlen, geeignete Gerüste oder Arbeitsbühnen zu errichten.
- Absturzsicherungssysteme für Arbeiter bereitstellen, wenn die Verwendung von Arbeitsbühnen nicht umsetzbar ist.
- Alle Materialien und Werkzeuge gegen Absturz sichern.

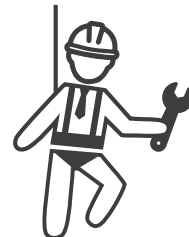

## 8. Hebearbeiten

- Hebezeuge und -geräte regelmäßig von Fachpersonal begutachten und prüfen lassen.
- Hebebereiche isolieren und absperren, um Personal fernzuhalten, das nicht zum Baubetrieb gehört.
- Sicherstellen, dass Hubstrecken keine Gebäude oder den Weg von Personen kreuzen; Kollisionen mit Gegenständen vermeiden.
- Lastgrenzen für sicheres Arbeiten nicht überschreiten.



## 9. Für Arbeiter vor Ort

- Den gesamten Arbeitsvorgang planen
- Versorgungsleitungen ausschalten (soweit möglich mit stromlosen Teilen arbeiten).
- Wartungssicherung Lockout/Tagout (LOTO)
- Zulassung für elektrische Arbeiten unter Spannung (Eingangsklemmen mit HV nach Türöffnung).
- Verwendung von persönlicher Schutzausrüstung (PSA)
- Sichere Arbeitsbedingungen und -bereiche
- Einhaltung anderer Vorschriften in Bezug auf Gesundheit, Sicherheit und Schutz am Arbeitsplatz, wie von der OSHA veröffentlicht



## 10. Normenbezug

Folgende Norm einhalten:

- NFPA-70E (Elektrische Sicherheit am Arbeitsplatz, Bewertung des Stromschlagrisikos, Bewertung des Störlichtbogenrisikos)



## 4.2 Erdung und Sicherheitsanforderungen

- Das Produkt muss an ein geerdetes, fest verlegtes Verdrahtungssystem aus Metall angeschlossen werden. Die Anschlüsse müssen mit allen geltenden elektrischen Verordnungen übereinstimmen. Der empfohlene Erdungswiderstand beträgt weniger als 10  $\Omega$ .
- Sicherstellen, dass bei der Installation, Wartung oder Instandhaltung das Ladegerät niemals mit Strom versorgt wird.
- Beim Anschluss an das Hauptstromverteilungsnetz einen geeigneten Schutz verwenden.
- Für jede Aufgabe die geeigneten Werkzeuge verwenden.



**VORSICHT:** Der Netzabkoppler für jeden nicht geerdeten Leiter des Wechselstromeingangs muss vom Installateur oder Techniker bereitgestellt werden.



**VORSICHT:** Ein Verlängerungskabel oder ein zweites Kabel darf nicht zusätzlich zum Kabel für den Anschluss des EV an die EVSE verwendet werden.

## 4.2.1 Wartungsverdrahtung

- Erdungsanschluss  
Den Nullleiter immer mit der Erdung verbinden. Wenn die Erdung nicht über das Stromnetz erfolgt, muss in der Nähe ein Erdungsstab angebracht werden. Die Erdungsstab muss im Hauptverteilerkasten an die Erdungsschiene angeschlossen werden, wobei der Nullleiter an diesem Punkt mit der Erde verbunden wird.
- 400 Vac dreiphasig (Leitung zu Leitung)



**VORSICHT!**

Die Versorgung erfolgt aus dem Wye-Stromnetz (Sternschaltung); die Gleichstrom-Ladelösung kann an L1, L2 oder L3 und den Nullleiter angeschlossen werden. Die Erdung darf nur an einem Punkt mit dem Nullleiter verbunden werden, in der Regel am Verteilerkasten.

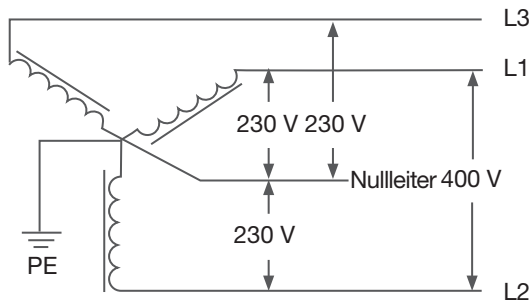

400 V Dreiphasen-Verdrahtungsanschluss



**GEFAHR**

Vorsicht: Hochspannung!



**WARNUNG!**

Erdung erforderlich!

## 4.3 Einbau der Sensorplatte zur sicheren Deaktivierung (optional)

**1. Einführung:** Es ist möglich, eine Steuerplatte zu installieren, die einen Türsensor und einen Neigungssensor sowie saubere Kontaktpunkte enthält, um die Verkabelung zum Leistungsschalter stromaufwärts zu verlängern, um die Stromversorgung zu unterbrechen, sobald die Sensoren aktiviert sind. Die Platine verfügt auch über eine Selbsttest-Taste, über die der Betrieb sowohl während des Produktionszyklus (oder am Installationsort) als auch während der routinemäßigen Wartung überprüft werden kann.

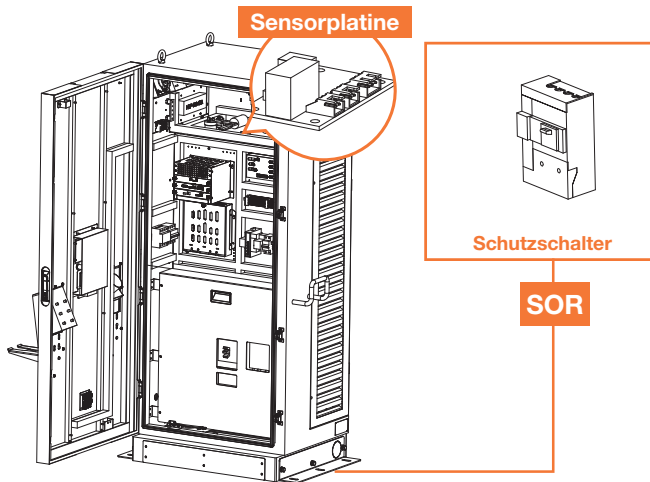

### 2. Funktionsblockdiagramm:

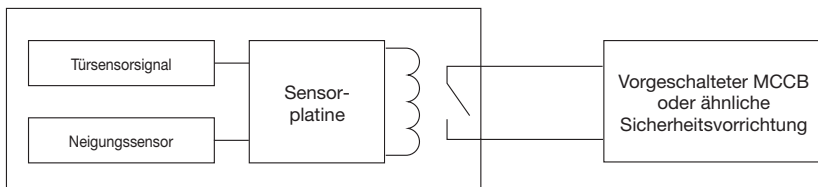

### 3. Sensorplattenverbindung

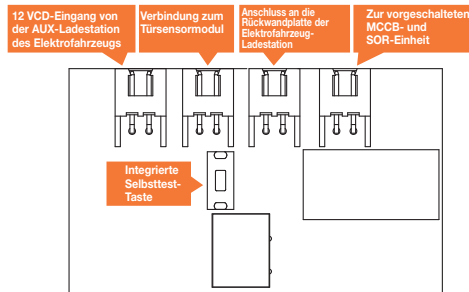

### 4. Praktikabilität der Sensorplatine:

a) Wird der Türsensor oder der Neigungssensor aktiviert, wird eine Spannung gesendet, um den vorgeschalteten MCCB zu aktivieren oder den Kontakt zu öffnen oder die Stromversorgung abzuschalten; dies wird auch als „Shunt-Auslösung“ bezeichnet, die im Internet näher beschrieben wird.

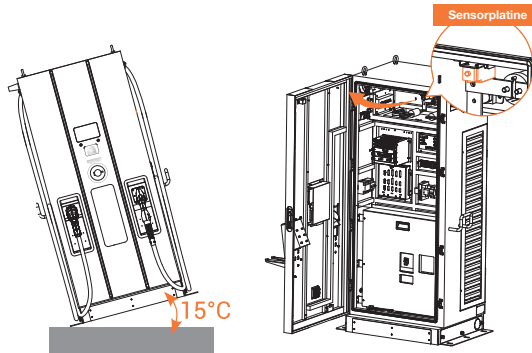

b) Ist der vorgeschaltete MCCB deaktiviert, ist die Elektrofahrzeug-Ladestation vollständig deaktiviert und wechselt unverzüglich in den „Offline“-Zustand.

c) Die Platine verfügt auch über eine Selbsttest-Taste, über die der korrekte Betrieb sowohl während des Produktionszyklus (oder am Installationsort) als auch während der routinemäßigen Wartung überprüft werden kann.

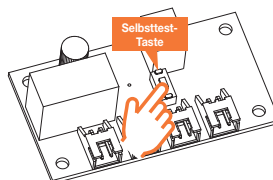



## HINWEIS

Sobald der Strom am vorgelagerten Schutzschalter ausgeschaltet wird, deaktivieren Sie den Türsensor, bevor Sie den Schutzschalter wieder aktivieren, um die Hilfsstromversorgung an der Ladestation für Elektrofahrzeuge zu Wartungszwecken wiederherzustellen.

### 5. Wahl des vorgeschalteten MCCB und Vorbereitung der Hilfsstromversorgung:

Der Konstrukteur oder CPO muss sich für einen MCCB mit „zusätzlicher Shunt-Auslösung“ oder eine entsprechende Vorrichtung entscheiden, um die Sicherheitsfunktion aktivieren zu können. Wenden Sie sich an Ihren Händler vor Ort, wenn Sie eine Beratung über das richtige Modell des Shunt-Auslösers benötigen. Beispiele für ABB-SOR-Referenzmodelle finden Sie hier nachstehend:

12 V: SOR-C 12 V CC (1SDA066321R1)

24 V: SOR-C 24-30 V CA/CC (1SDA066322R1)

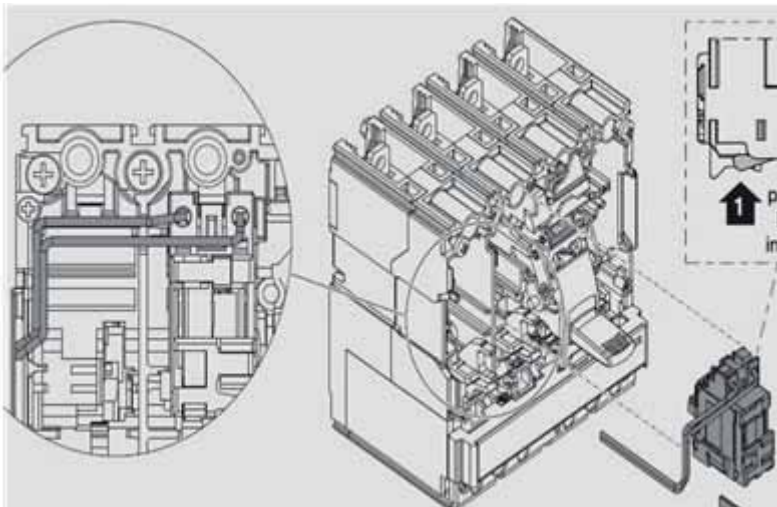





**HINWEIS**

Die SOR-Komponenten erfordern eine maximale dielektrische Festigkeit von 277 VCA.

**6. Spezifikationen zur Auswahl der Kabel:**

Für die Kabel von der Sensorplatine zum vorgeschalteten Schutzschalter werden 22AWG VW-1 105 °C 600 V oder gleichwertige Kabel empfohlen.

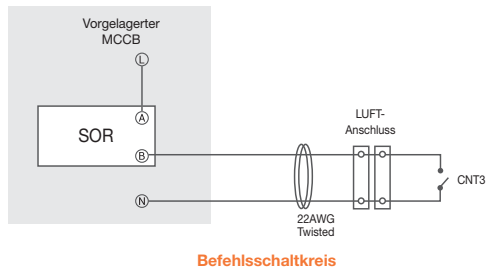

## 4.4 Entnahme des Ladegeräts aus der Verpackung

- Bei dem Produkt handelt es sich um ein Gleichstrom-Ladegerät (DC). Das Verpackungsdesign hat den Simulationstest bestanden. Wenn die Verpackung während des Transports durch Umkippen, Stürze oder äußere Einwirkungen beschädigt wird, kann dies zu Schäden oder Defekten am Produkt führen. Sollte die Verpackung beim Empfang der Ware schwer beschädigt sein, den Lieferanten über den festgestellten Zustand informieren.
- Das Produkt wird von einem Transportunternehmen an ein Lager oder einen bestimmten Ort geliefert, an dem es übergeben wird. Der Transport des Ladegerätes bis zu seinem endgültigen Standort (Last-Mile-Service) ist nicht standardmäßig in der Bestellung vorgesehen.

### HINWEIS

Das Lieferfahrzeug entlädt die Palette mit dem Ladegerät. Der Transfer des Ladegeräts an seinen endgültigen Standort liegt in der Verantwortung des Kunden/ Auftragnehmers.



Wenn die TiltWatch-Anzeige rot leuchtet (Neigung über 80°):

1. Die Sendung/den Empfang nicht verweigern.
2. Einen Vermerk auf dem Lieferschein anbringen und das Gehäuse auf Schäden prüfen.
3. Wenn Schäden festgestellt werden, das Gehäuse in der Originalverpackung lassen und eine sofortige Inspektion durch den Spediteur innerhalb von 3 Tagen nach der Lieferung verlangen.
4. Den Lieferanten per Mail oder Telefon kontaktieren, um die Ergebnisse zu erörtern.

### WARNUNG!



**60 kW:** Das Gewicht des Ladegeräts beträgt ung. 235 kg (518 lbs). Das Gewicht von Ladegerät mit Verpackung beträgt ung. 335 kg (739 lbs).

Bei der Entnahme aus der Verpackung Vorsicht walten lassen.

**SCHRITT 1.**

Die Außenverkleidungen entfernen.

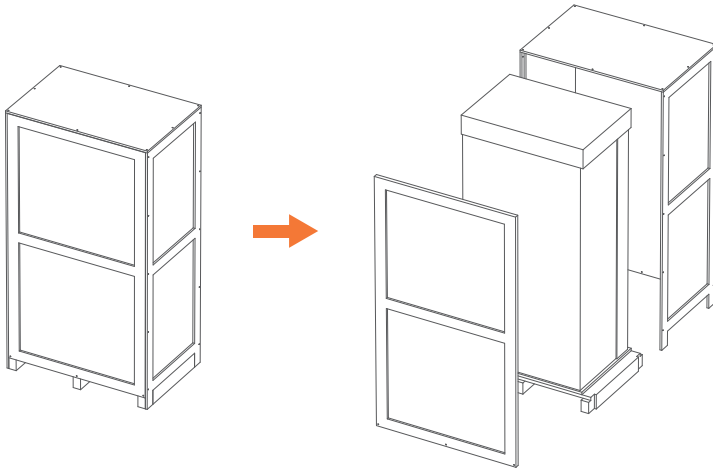

**SCHRITT 2.**

Karton, Verpackungspolster und Folie entfernen.

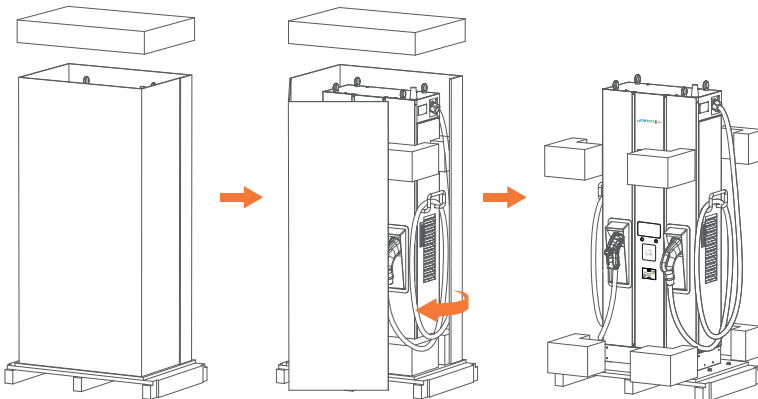

# I-FAST COMPACT STATION

## SCHRITT 3.

Diese 4 Befestigungsschrauben M12 entfernen.

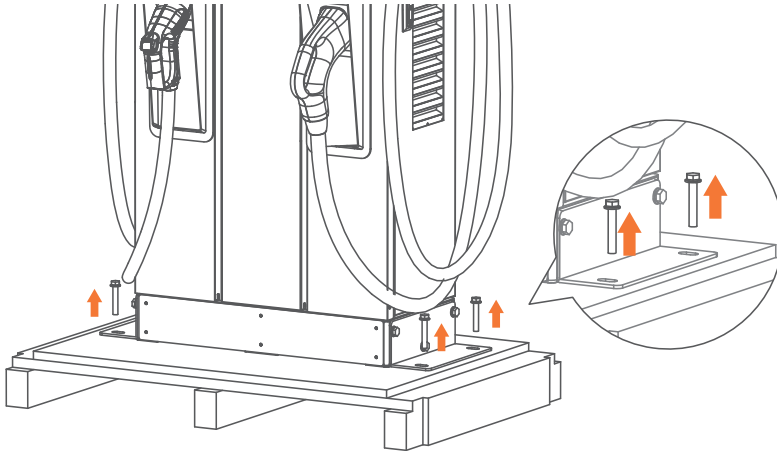

## SCHRITT 4.

Um die EVSE mittels Ringschrauben zu bewegen, ein Stahldrahtseil mit einem Durchmesser von 6 mm (1/4 Zoll) an den vier Ringschrauben anbringen; siehe folgende Abb.

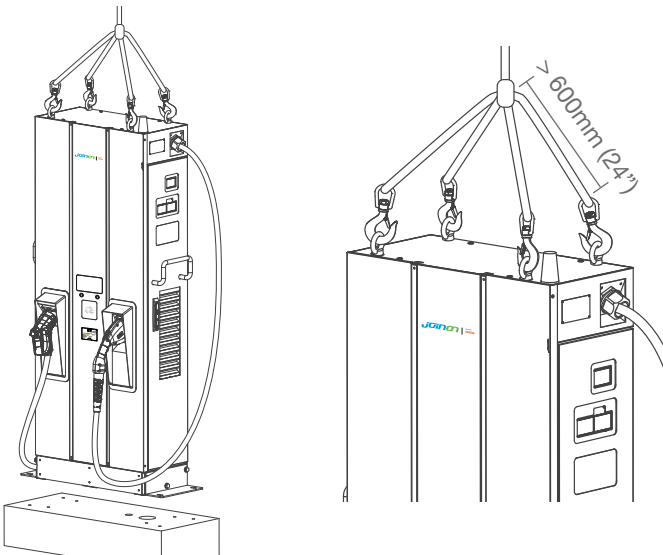

Wahlweise einen Gabelstapler verwenden, um die EVSE zu bewegen.  
 Schritt 1. Zuerst die vorderen und hinteren Verkleidungen des Bodens entfernen.  
 Schritt 2. Mit einem Gabelstapler die EVSE anheben.  
 (die Gabeln müssen maximal geöffnet sein)

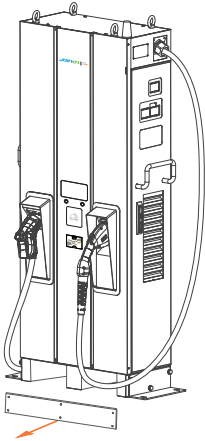

Schritt 1

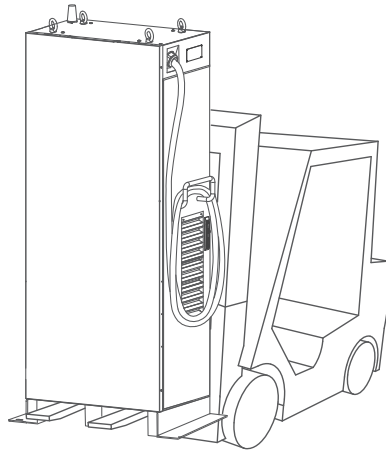

Schritt 2

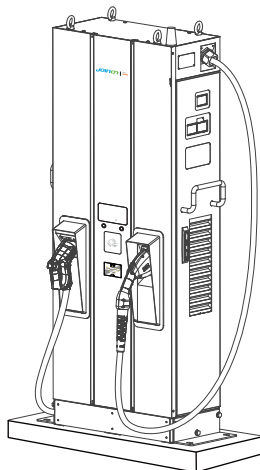

## 4.5 Für Installation und Inspektion empfohlene Werkzeuge

### 4.5.1 Für die Installation empfohlene Werkzeuge

Typ	Beschreibung
Kreuzschlitzschraubendreher	Nr. 2 und 3
Rollgabelschlüssel	
Schraubendreher mit Einsatz	Nr. 8, 10, 17 und 19
Elektro-Isolierband	Schwarz/Breite 15 mm (0,6")
AC-Eingangskabel	Min. 50 mm <sup>2</sup> für L1, L2, L3, N und 35 mm <sup>2</sup> für PE. Empfohlenes XLPE-Netzkabel 600 V, 75 °C
Ringöse	1. Ringöse für L1, L2, L3, N (ID: 10,5 mm (0,41"), AD: 22 mm (0,87") 2. Ringöse für PE (ID: 6,4 mm (0,25"), AD: 22 mm (0,87"))
Crimpzange für Ringöse	Sechseckig
Abisolierzange	
Drahtschneider	
Kran/Gabelstapler	>235 kg (518 lbs) für 60 kW

### 4.5.2 Für die Inspektion und Inbetriebnahme empfohlene Werkzeuge

Typ	Beschreibung
EV oder EV-Simulator	Entspricht CHAdeMO/CCS/GB/T Standard
Multimeter	1000 V
Stromfühler	200Amp
Autorisierte RFID-Karte	
Ungültige RFID-Karte	
Türschlüssel	
Spitzzange	
Drehmoment-Schraubendreher	
Laptop und CAT-6-Kabel	Für Ladegerät-Konfiguration
WiFi 3G/4G Signalqualitäts-Prüfgerät	Wird die Internetverbindung über einen drahtlosen Router hergestellt, sollte dieser nicht in einem Metallkasten untergebracht werden, um sicherzustellen, dass das Signal stark genug ist

## 4.6 Installationsverfahren

### 4.6.1 Erforderlicher Platz für die Aufstellung und Wartung

Min. Platzbedarf von 1400x1531 mm (55,1x60,3 Zoll). Dieser wird wie folgt berechnet:

- Ladegerät Abmessungen B x T x H: 700 x 331 x 1800 mm (27,6 x 13,0 x 315,4 Zoll).
- Frontseite 600 mm (23,6 Zoll) zur Benutzung der Bedientafel.
- Links und rechts 350 mm (13,8 Zoll) zum Öffnen der linken und rechten Tür.
- Rückseite 600 mm (23,6 Zoll) zum Öffnen der Tür für den Bügel.

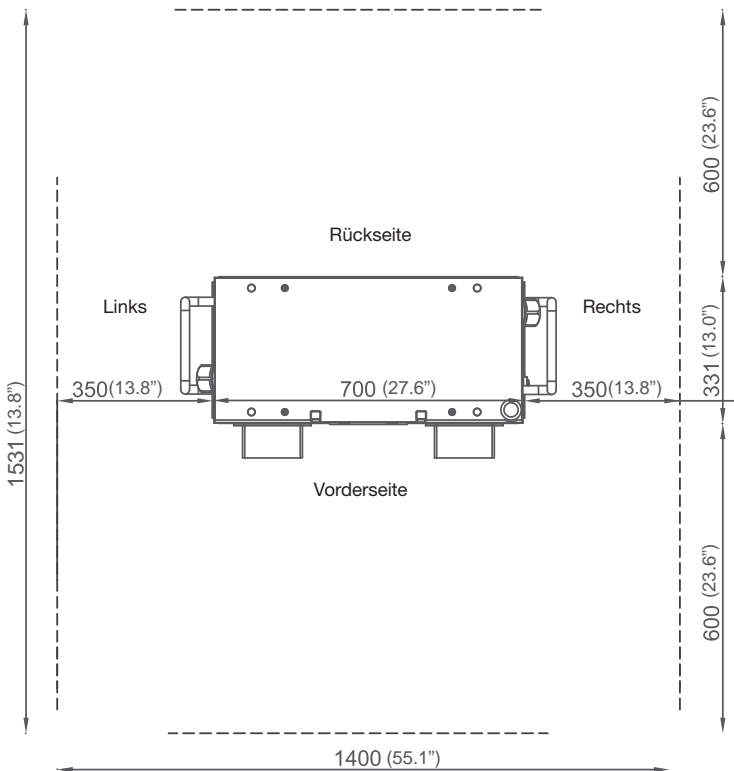

Einheit: mm (Zoll)

## 4.6.2 Fertigung des Betonsockels

### SCHRITT 1.

1. Zunächst einen Betonsockel von 1020 mm x 430 mm x 200 mm (40,16" x 16,93" x 7,87") zum Abstellen des Ladegeräts fertigen.
2. Den AC-Eingang und den SFTP-Ethernet-Kabelkanal mit einem Durchmesser unter  $\Phi 120$  mm (4,72") einsetzen.
3. 4 Gewindestifte M12 einsetzen, die 40 mm (1,57") aus dem Betonsockel herausragen, um das Ladegerät zu befestigen. Diese 4 Schrauben M12 sollten entsprechend den Bohrlöchern im Ladegerät innerhalb von  $\pm 2$  mm (0,08") in der kurzen Achse und  $\pm 8$  mm (0,32") in der langen Achse angebracht werden.
4. Für die korrekte Positionierung empfiehlt sich eine Befestigungsplatte aus Stahl. Die Befestigung entsprechend der folgenden Zeichnung erstellen oder beim Lieferanten anfordern.
5. Die andere Möglichkeit, das Ladegerät auf dem Betonsockel zu befestigen, besteht darin, 2 L-Bügel außerhalb des Ladegeräts zu montieren und für die Schrauben ( $\Phi 12$  mm (0,63")) Löcher in den Betonsockel zu bohren; siehe folgende Abb.

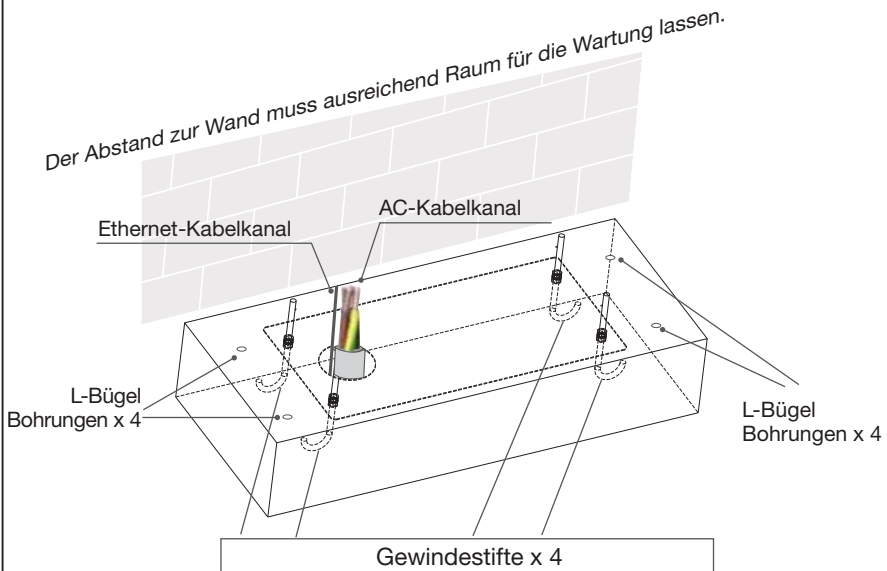



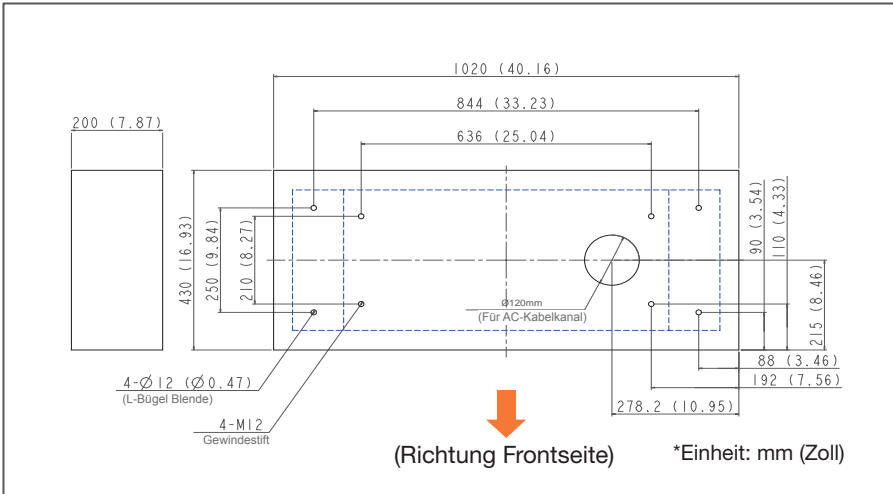

## SCHRITT 2.

- Die 3-phasigen 5-drahtigen AC-Eingangskabel aus dem Isolierrohr des Betonsockels herausführen; Maße: AC-Kabel min. 400 mm (15,75“); diese 5 Adern sollten mit Ringösen ausgestattet sein (L1, L2, L3 und N: ID: 10,5 mm (0,41“), AD: 22 mm (0,87“) und PE: ID: 6,4 mm (0,25“), AD: 22 mm (0,87“)).
- Der Leiterquerschnitt der Eingangstromkabel sollte min. 50 mm<sup>2</sup> für L1, L2, L3, N und 35 mm<sup>2</sup> für PE bei 60 kW betragen. Wenn das Internet über Ethernet angeschlossen ist, müssen mindestens 1800 mm (71“) des Ethernetkabels aus dem Kabelkanal freiliegen.

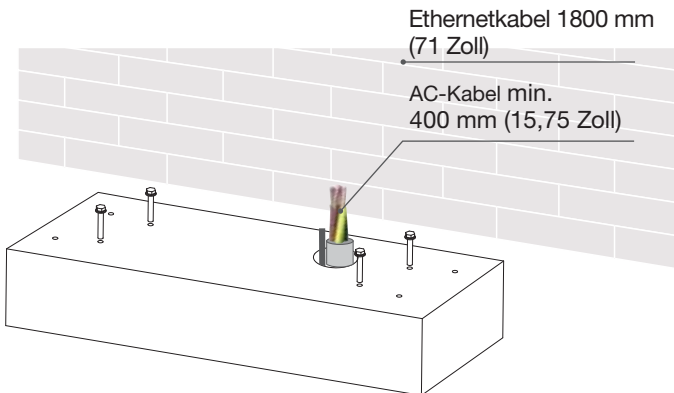

## 4.6.3 Zwei Methoden zur Befestigung des Ladegeräts der Baureihe GWJ912xx

### METHODE 1.

Das Ladegerät auf den Betonsockel heben und das Eingangskabel durch die untere Öffnung des Ladegeräts führen. 8 Muttern M12 und 4 U-Scheiben M12 an den 4 Schrauben M12 des Betonsockels befestigen (2 Muttern pro Schraube), um die Ladegeräte zu verankern. Dann die untere Abdeckung (in der Zubehör-Box) unten am Ladegerät befestigen.

#### Schritt 1.

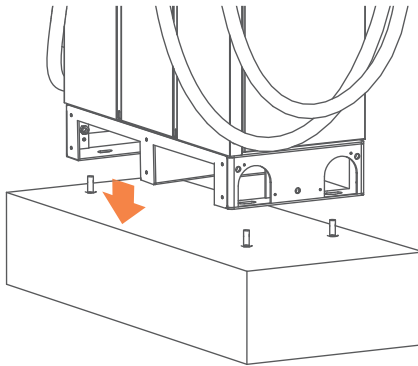

#### Schritt 2.

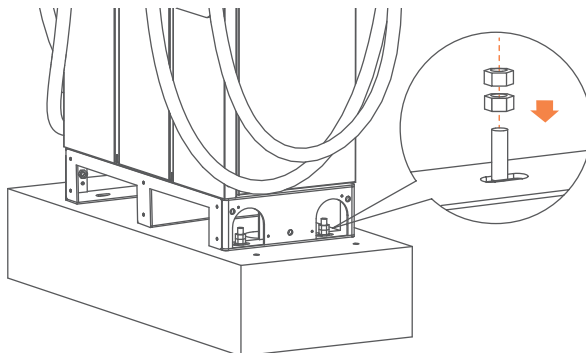

Schritt 3.

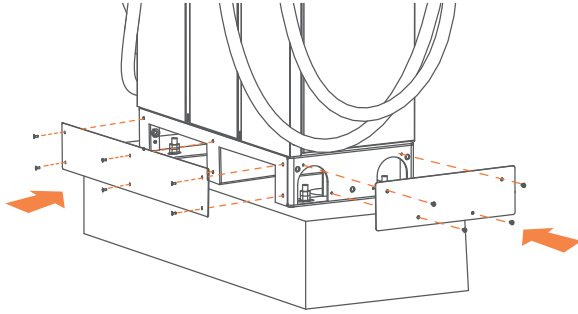

**METHODE 2.**

Wenn zur Befestigung des Ladegeräts L- BÜGEL verwendet werden, diese mit 4 Dehnschrauben M12 am Betonsockel verankern.

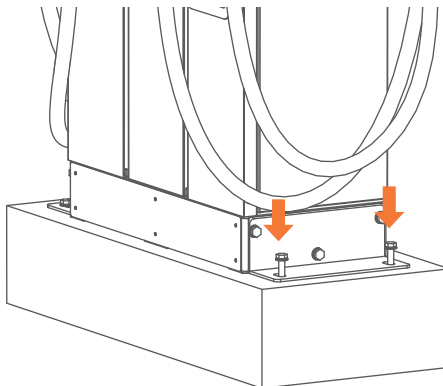

# I-FAST COMPACT STATION

## HINWEIS

Wenn die Ringschrauben oben am Gehäuse entfernt werden, sind die wasserdichten Kunststoffschrauben (Zubehör-Box) anzubringen.

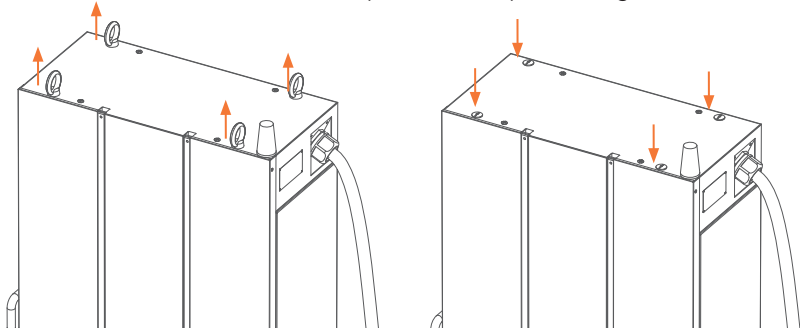

## 4.6.4 Verdrahtung

### SCHRITT 1.

Die rechte Abdeckung für die Verdrahtung öffnen. L1, L2, L3 und N der AC-Versorgung an den 4P-Anschluss anschließen. Befestigen Sie jedes Kabel mit der Schraube und dem entsprechenden Anzugsmoment - 120 Kgf.cm/5-15 s. Schließen Sie das PE-Kabel (grün mit gelb) an den Erdungsanschluss am Ladegerät an und ziehen Sie es mit einem Drehmoment von 60 Kgf.cm an.

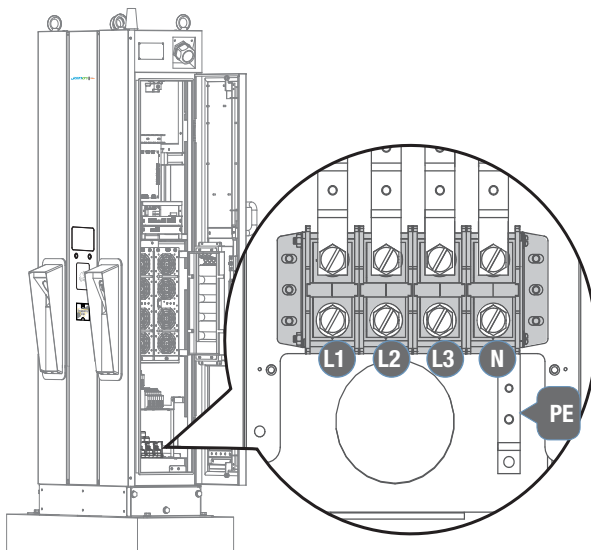

**SCHRITT 2.**

Die AC-Netzkabel zum Verteilerkasten verlegen; die Schutz Erde (grün/gelb) an den Erdungspunkt des Verteilerkastens anschließen. Der Nullleiter sollte mit der Erde verbunden werden, um dem TN(-S)-Erdungssystem zu entsprechen. Das Ethernet-Kabel wird an den RJ45-Anschluss des Ladegeräts angeschlossen (siehe Abb. in Abs. 4.1) und mit Kabelbindern befestigt (siehe folgende Abb.).

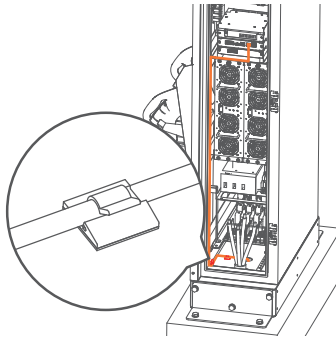
**SCHRITT 3.**

Verdrahtung von L1, L2, L3 und Nullleiter mit dem externen Schutzschalter. Empfohlene Merkmale Schutzschalter: Max. Eingangsstrom größer oder gleich 125 A für 60-kW-Modell. Typ B-Kurve, FI-Schutzschalter (RCD) max. 30 A.



Es empfiehlt sich ein Schutzschalter mit 30 mA RCD - Typ A.

**SCHRITT 4.**

Die Inspektion gemäß Abschnitt 3.6.1 bis 3.6.3 durchführen. Die Versorgung einschalten, sodass das Gerät für die Funktionsprüfung bereit ist. Die Versorgung der Gleichstrom-Ladelösung wird aktiviert und der Info-Bildschirm automatisch angesteuert. Der Info-Bildschirm wechselt innerhalb von 30 Sekunden zum Bildschirm der GEWISS-Ladelösung.



Die Missachtung der Installationsanweisungen verursacht Schäden am Ladegerät.

**SCHRITT 5.**

Zum Füllen der Lücke im AC-Isolierrohr Schaum verwenden und die Installation abschließen.

## 4.6.5 Schrauben-Drehmomenttabelle

Metrische Schraube						
Schraubengröße	Schraubentyp	Stahl Inch-Lbs	Stahl kgf-cm	Stahl Nm	Aluminium kgf-cm	Aluminium Nm
M2*0,4	Maschine	3~4,77	3,5~5,5	0,34~0,54	3~4,5	0,34~0,44
M2.5*0,45	Maschine	3~4,77	3,5~5,5	0,34~0,54	3~4,5	0,34~0,44
M3*0,5	Maschine	5,5~9	6,5~10,5	0,64~1,04	5,2~8,4	0,51~0,82
M3.5*0,6	Maschine	8,5~13	10~15	0,98~1,47	8~12	0,78~1,18
M4*0,7	Maschine	13~18	15~21	1,47~2,06	12~17	1,18~1,66
M5*0,8	Maschine	25~34	29~39	2,84~3,82	23~32	2,26~3,14
M6*1,0	Maschine	45~55	52~63,5	5,1~6,22	42~51	4,11~5
M6*1,0	Sechskant	85~112	98~129	9,6~12,65	78~103	7,65~10,1
M8*1,25	Maschine	106~141	122~163	11,96~15,98	98~130	9,61~12,75
M8*1,25	Sechskant	205~274	237~316	23,24~30,98	190~253	18,63~24,8
M10*1,5	Sechskant	212~382	245~440	24,02~43,15	196~351	19,22~34,42
M12*1,75	Sechskant	372~668	430~770	42,17~75,49	343~615	33,63~60,3
Zollschaube						
2-56	Maschine	1,5~2	1,7~2,3	0,17~0,22	1,4~1,8	0,14~0,18
4-40	Maschine	3~4	3,5~4,5	0,34~0,44	2,8~3,6	0,27~0,35
6-32	Maschine	6~10	7~11,5	0,68~1,13	5,6~9,2	0,55~0,9
8-32	Maschine	10~15	11,5~17	1,13~1,66	9,2~14	0,9~1,37
10-32	Maschine	16~24	18,5~28	1,81~2,74	15~22	1,47~2,16
1/4-20	Maschine	35~46	40~53	3,92~5,2	32~42	3,14~4,11
1/4-20	Sechskant	57~77	66~89	6,47~8,73	53~71	5,2~6,96
5/16-18	Sechskant	119~158	137~182	13,43~17,85	110~145	10,77~14,21
3/8-16	Sechskant	205~274	237~316	23,24~30,99	190~253	18,63~24,82
7/16-14	Sechskant	338~451	390~521	38,24~51,09	312~416	30,59~40,79
1/2-13	Sechskant	515~686	595~792	58,35~77,66	476~634	46,68~62,17

## 4.7 Installation, Inspektion und Inbetriebnahme

### 4.7.1 Überprüfung der Umgebungsbedingungen

Punkt	Status	Anmerkung
Umgebungstemperatur		
Umgebungsfeuchte		
Markise		Empfohlen zum Schutz vor Sonnenlicht bei Umgebungstemperaturen über 40 °C
Regenschutzdach		Empfohlen für ein besseres Ladeergebnis und bessere Wartung an Regentagen.
Installationshöhe		< 2000 m (6560 ft)
Luftzirkulation/Zugluft		
Staubgehalt		
Vandalismus-Schutzmaßnahmen		

### 4.7.2 Bereitschaft und Prüfung der externen Infrastruktur

Punkt	Status	Anmerkung
Eingangsverdrahtungen und Anschlüsse		Typ/Länge/Querschnitt
Schlüssel und Verriegelung der Gehäusetür		
Befestigungsschrauben		Typ/Nr.
MCCB (Leistungsschutzschalter)		Bemessungsstrom Leistungsschutzschalter (MCCB) muss höher oder gleich 125 A sein, 4 Ports (für Draht L1, L2, L3, N)
FI-Schutzschalter		Der max. RCD Bemessungsfehlerstrom darf 30 mA nicht überschreiten
Stromkapazität Eingang		
Stromkonfiguration Eingang		Wye (Sternschaltung)
Erdungswiderstand		<10 Ω
Erdungsanlage		TN/TT
Netzspannung und -frequenz		
Netzwerkverbindung und -qualität		WiFi, 3G/4G > -65 dBm

## 4.7.3 EVSE Prüfung – Statisch (ohne Strom)

Punkt	Status	Anmerkung
Erscheinungsbild		Frei von Dellen, Rost oder Kratzern
Kennzeichnung und Warningschilder		
Verpackungsliste (Zubehör)		
Robustheit der Eingangverkabelung und Verbindung		Siehe 3.5.5 Schrauben-Drehmomenttabelle

## 4.7.4 EVSE Prüfung - Einschalten



### WARNUNG!

Ein unsachgemäßer Anschluss des EVSE-Erdungsleiters kann einen Stromschlag verursachen. Vor der Stromversorgung sicherstellen, dass die EVSE ordnungsgemäß geerdet ist.

Punkt	Status	Anmerkung
Einschalten		
Bildschirm Ein		
Geräusche		
Bildschirmdisplay und -funktion		
Korrekte Zeitanzeige		
Netzwerkverbindung und -qualität		
Betrieb und Geräusche Kühlgebläse		
LED-Statusanzeige		
EVSE-Einstellung		
HW- und FW-Version		
Fernsteuerung und Überwachung		
Backend-Serververbindung		
Netzwerkverbindung und -qualität		WiFi, 3G/4G > -65 dBm



### 4.7.5 EVSE Prüfung - Ladevorgang

Punkt	Status	Anmerkung
Benutzerberechtigung – RFID		
Benutzerberechtigung – Sonstige		
Prüfung Wartezeit für Verbindungsaufbau		
Lesen jedes einzelnen Anzeigeelements		
Temperaturmessung		
Test vollständige Ladung		Temperaturmessung
Funktion Elektroschloss		
Luftstrom und Geräusche des Kühlgebläse		
Ladeprotokoll (Log) Upload		
Fernsteuerung und Überwachung		

### 4.7.6 EVSE Prüfung Anlage - Starttaste System

Punkt	Status	Anmerkung
Not-Aus-Taster und Wiederherstellung		<p>Den Nennlastzustand einstellen und den Not-Aus-Taster drücken, das Ladegerät sollte sich sofort abschalten.</p> <p>1. Das Ladegerät stoppt den Ladevorgang und der Alarm wird ausgelöst, wenn der Not-Aus-Taster gedrückt wird.</p> <p>2. Wenn der Taster losgelassen und die Ladepistole herausgenommen werden, kehrt die EVSE in den Standby-Status zurück.</p>

## 5. Netzwerkeinstellung

### 5.1 WiFi-Netzwerkeinstellung

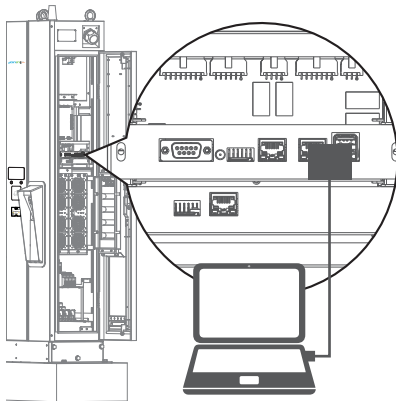

- Laptop mit RJ45-Schnittstelle.
- Das RJ45-Kabel vom Laptop mit dem RJ45-Port des Ladegeräts verbinden.
- Die Parameter im Webservice einrichten.
- Eingang RJ45-Anschluss für Wartungszwecke.

Die folgende IP-Adresse verwenden:

IP-Adresse:

Subnet mask:

Default gateway:

#### Schritt 1.

Vor dem Öffnen des Webbrowsers die Netzwerkeinstellungen eingeben, um die statische IP IPV4 auf 192.168.1.1 im PC einzustellen

A screenshot of a web browser window. The address bar contains "192.168.1.10". The page title is "login https://192.168.1.10". There are two input fields: "Account" with the value "admin" and "Passwort" with the value "1231231238".

#### Schritt 2.

Den Browser des Webservice öffnen, die IP-Adresse des Ladegeräts „192.168.1.10“ in die URL-Leiste eingeben, um die Website des Ladegeräts aufzurufen.

- Account: admin
- Passwort: 1231231238

A screenshot of the device's web service interface. The address bar contains "192w.168.1.10". The main content area shows a menu with options: "SET", "UPGRADE", and "OTHER LANGUAGE". Below this, there is a sub-menu with options: "System", "Aufladen", "Network", and "Backend". A mouse cursor is pointing at the "Network" option.

#### Schritt 3.

SET -> Network.

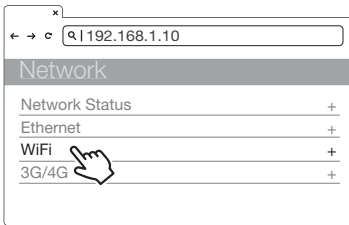

**Schritt 4.**

WiFi-Modul auswählen  
Wählen Sie die Wi-Fi-Modi und geben Sie die SSID und das Passwort entsprechend der Anwendung ein; sofern erforderlich, die Standardeinstellungen beibehalten.

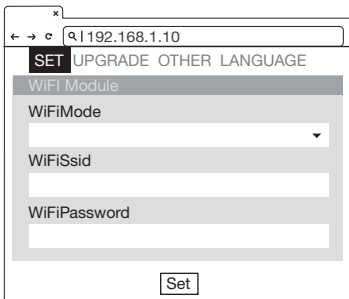

WiFi-Einstellung	Beschreibung
WiFi SSID	Service Set Identifier, SSID
Wi-Fi Password	Passwort für den WiFi-Zugang
Wi-Fi Dhcp Server	DHCP-Server für WiFi
Wi-Fi Dhcp Client	DHCP-Client für WiFi
Wi-Fi Ip Address	WiFi IP-Adresse
Wi-Fi Submask Address	WiFi Adresse Subnetzmaske
Wi-Fi Gateway Address	WiFi Gateway-Adresse



**WARNUNG:** Aufgrund der verschiedenen Umgebungsbedingungen empfiehlt es sich, vor der Installation die Netzsignaltests des WiFi- und 4G-Moduls durchzuführen. Der RSSI-Wert (Received Signal Strength Indication) sollte höher als -65 dBm sein. Wenn der Wert darunter liegt, besteht das Risiko einer beeinträchtigten Qualität der WiFi- oder 4G-Verbindung oder einer Unterbrechung der Verbindung aufgrund externer Störungen in der Umgebung.

## 5.2 3G/4G-Einstellung

### 5.2.1 Installation der SIM-Karte

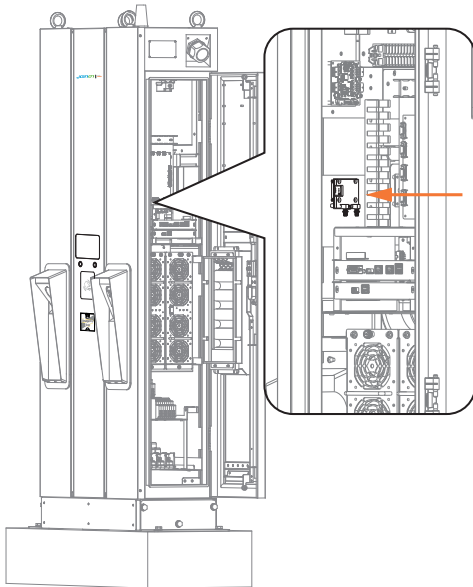

#### Schritt 1.

Die rechte Tür öffnen. Das 4G/WiFi-Modul befindet sich im Schrank.

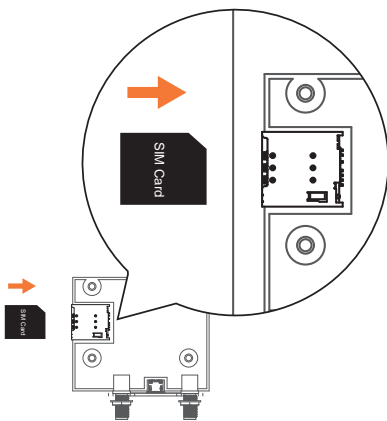

#### Schritt 2.

Bevor die 3G/4G-Micro-SIM-Karte in das Fach eingelegt wird, sollte der PIN der SIM-Karte deaktiviert werden. Sicherstellen, dass die goldenen Kontakte nach unten zeigen und sich die Kerbe in der oberen rechten Ecke befindet. Achtung: Das Fach könnte beschädigt werden, wenn die SIM-Karte falsch herum eingelegt wird.

## 5.2.2 Einstellen und Aktivieren des 3G/4G-Moduls.

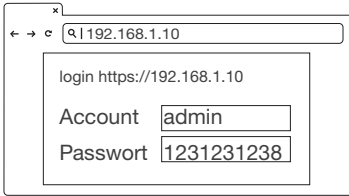

### Schritt 1.

- Für APN, PPP ID und Passwort bitte den SIM-Anbieter kontaktieren.
- \*Anmerkung: Die PPP-ID und das Passwort können vom SIM-Anbieter abhängen.
- Die Website des Ladegeräts aufrufen und anmelden.

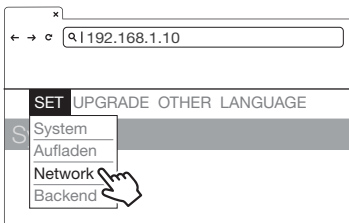

### Schritt 2.

SET -> Network.

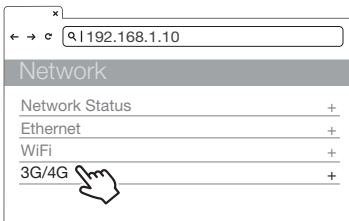

### Schritt 3.

- Network -> 3G/4G-Modul, um die entsprechenden Informationen in APN, Chap Pap Id und Chap Pap Pwd einzugeben.
- Für APN, PPP ID und Passwort bitte ggf. den SIM-Anbieter kontaktieren.
- „Set“ anklicken, um den Einrichtungsvorgang abzuschließen. 3G/4G wird in Kürze aktiviert.

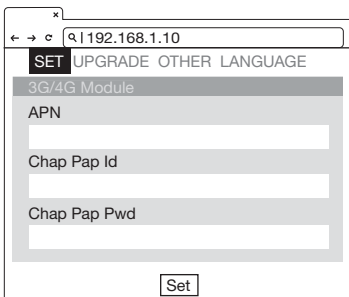

TelcomApn	APN-Einstellung
Chap Pap Id	Authentifizierung der Anmelde-ID
Chap Pap Pwd	Authentifizierung des Anmelde-Passworts

## 5.3 Zeiteinstellungen

**Automatische Einstellung:** Die Zeit wird automatisch eingestellt, wenn das Ladegerät eine Verbindung zum Internet aufbaut.

Zeit-Server:

- [time.windows.com](http://time.windows.com)
- [cn.ntp.org.cn](http://cn.ntp.org.cn)
- [tock.stdtime.gov.tw](http://tock.stdtime.gov.tw)

Hinweis: Firewall und Netzwerkumgebung können die Verbindung zum Zeit-Server beeinflussen

### Manuelle Einstellung:

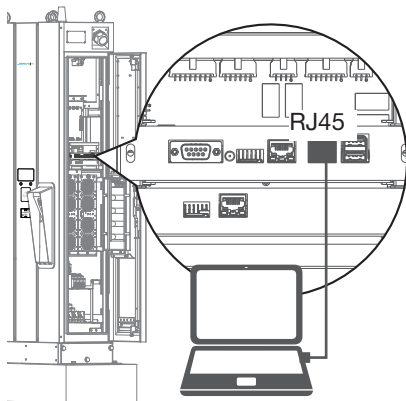

#### Schritt 1.

- Laptop mit RJ45-Schnittstelle.
- Das RJ45-Kabel vom Laptop mit dem RJ45-Port des Ladegeräts verbinden.
- Die Parameter im Webservice einrichten.
- Eingang RJ45-Anschluss für Wartungszwecke.

Die folgende IP-Adresse verwenden:

IP-Adresse:

Subnet mask:

Default gateway:

#### Schritt 2.

Vor dem Öffnen des Webbrowsers die Netzwerkeinstellungen eingeben, um die statische IP IPV4 auf 192.168.1.1 im PC einzustellen

#### Schritt 3.

Den Browser des Webservice öffnen, die IP-Adresse des Ladegeräts „192.168.1.10“ in die URL-Leiste eingeben, um die Website des Ladegeräts aufzurufen.

- Account: admin
- Password: 1231231238

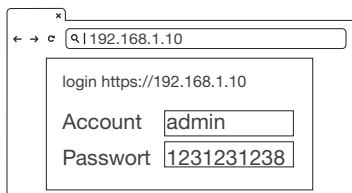

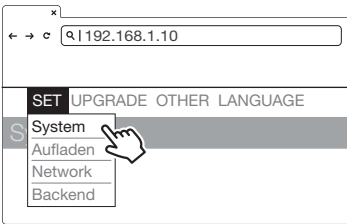

**Schritt 4.**  
SET -> Network.

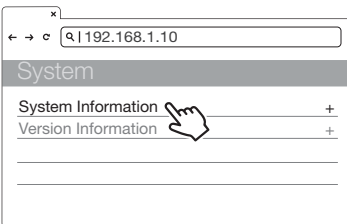

**Schritt 5.**  
„System Information“ anklicken.

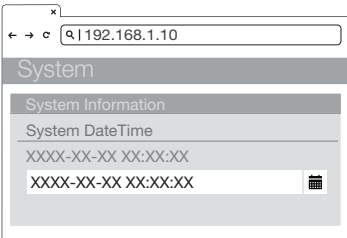

**Schritt 6.**  
System DateTime anklicken.  
Die Kalendertaste rechts anklicken, um die aktuelle Uhrzeit einzustellen.

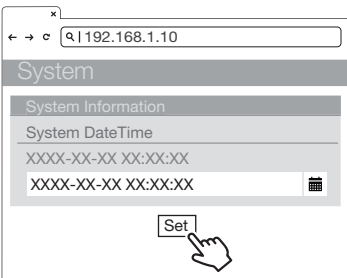

**Schritt 7.**  
Nach Abschluss der Einstellungen SET anklicken und warten, bis das Fenster zur Fertigstellung der Einstellung erscheint.

## 6. Betriebsverfahren

### 6.1 Betriebsablauf

- Systeminitialisierung
- Autorisierung des Benutzers
- Verbinden des Ladeanschlusses
- Vorbereitung des Ladevorgangs
- Ladevorgang läuft
- Ende des Ladevorgangs
- Statusmeldungen

### 6.2 Betrieb

#### 6.2.1 Systeminitialisierung

- Beim Einschalten des Ladegeräts wird zunächst die Initialisierungsseite „Ladestation“ angezeigt.
- Die folgende Darstellung ist auf dem Bildschirm zu sehen, und das System wird initialisiert.
- Der Initialisierungsprozess dauert etwa 2 Minuten, dann wird die Startseite angezeigt.



Initialisierungsseite



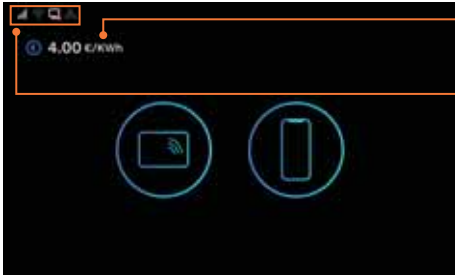

Startseite

Einheit und Wahrung, wenn die lokale Rechnungsfunktion aktiviert ist

- Ethernet-Backend-Status



Verbindung



Fehlerbedingung

- WiFi-Status



Verbindung



Fehlerbedingung

- 3G/4G-Status



Verbindung



Fehlerbedingung

- OCPP-Backend-Status



Verbindung



Fehlerbedingung

## 6.2.2 Benutzerberechtigung

- Nachdem das System initialisiert ist, zeigt der Bildschirm weiterhin die Startseite an (wie nachfolgend dargestellt).
- Die personliche RFID-Karte oder mobile App verwenden, um die Nutzung der EVSE zu autorisieren.

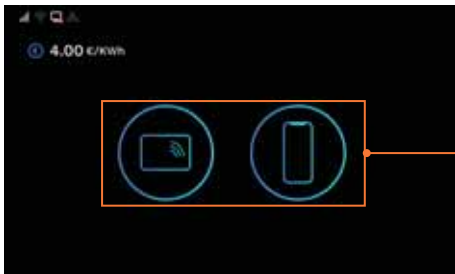

Startseite

Benutzerberechtigungsmethode: RFID und mobile APP.

- Unzulassige Methoden werden am Bildschirm dunkler dargestellt, wenn die Methode deaktiviert ist.

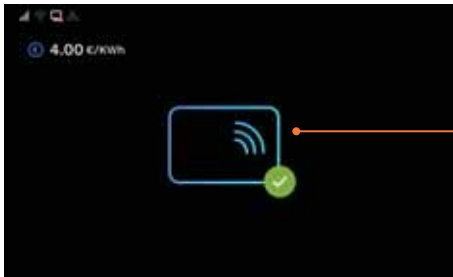

Erteilen der Benutzerberechtigung



Benutzer autorisiert.



Autorisierung fehlgeschlagen.

## 6.2.3 Verbinden des Ladeanschlusses

- Nach der Autorisierung fordert der Bildschirm den Benutzer auf, den Ladestecker an die EV-Ladedose anzuschließen; siehe folgende Abb.
- Den Ladestecker aus dem Ladekabelhalter nehmen und den Stecker in die EV-Ladedose einführen. Das Ladegerät erkennt automatisch den Typ des Ladeanschlusses.
- In der Regel dauert es weniger als 10 Sekunden, bis der Vorgang nach der tatsächlichen Verbindung des Ladesteckers mit der Ladedose beginnt. Die rechte Drucktaste drücken, um diese Sitzung zu beenden und die Startseite wieder aufzurufen.



Die rechte Drucktaste drücken, um diese Ladesitzung zu beenden und die Startseite wieder aufzurufen.

Stecker-Seite



Der linke Stecker hat immer Ladepriorität, wenn 2 Stecker gleichzeitig eingesteckt werden.

## 6.2.4 Vorbereitung des Ladevorgangs

- Nach der Autorisierung und dem Einstecken beginnt das Ladegerät seine Kommunikation mit dem Fahrzeug, und der Bildschirm zeigt die Vorbereitungsseite an; siehe Abb. unten.



Informationen zum ausgewählten Ladestecker

Vorbereitungszeit

## 6.2.5 Laufender Ladevorgang

- Der Bildschirm zeigt die Ladeseite an (siehe folgende Abb.), sobald das Ladegerät die Ladebereitschaft erreicht.



EV-Batterie SOC

Anzeige des verwendeten ausgewählten Steckers

Lade-Informationsbereich

🕒 Ladedauer

⚡ Ladeleistung

🔋 Energie

Entladeseite

Um die Informationen zum Ladestecker auszuwählen, die linke Drucktaste drücken. Wenn diese Option aktiviert ist, die rechte Drucktaste drücken, um die Ladesitzung zu stoppen. Anderenfalls ist das Symbol für die rechte Drucktaste nicht zu sehen, und stattdessen wird ein RFID-Symbol angezeigt.

# I-FAST COMPACT STATION

---

- Wenn die Batterie vollständig aufgeladen ist oder den eingestellten Grenzwert erreicht hat, wird der Ladevorgang automatisch beendet und der nächste Vorgang eingeleitet.

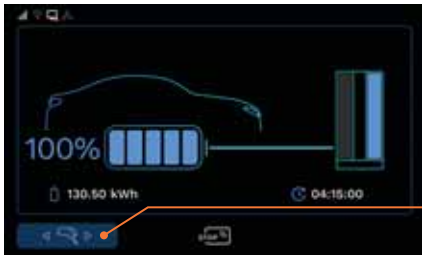

Um den Anschluss des Ladegeräts auszuwählen, das der Benutzer deaktivieren möchte, die linke Drucktaste drücken.

- Der Benutzer kann auch auf RFID tippen, um den Ladevorgang zu beenden.



Wenn diese Option aktiviert ist, die rechte Drucktaste drücken, um die Ladesitzung zu stoppen. Anderenfalls ist das Symbol für die rechte Drucktaste nicht zu sehen, und stattdessen wird ein RFID-Symbol angezeigt.

## 6.2.6 Ladevorgang beendet



- Nachdem der Ladevorgang beendet ist, zeigt das Ladesystem die Übersichtsseite des Ladevorgangs (siehe folgende Abb.), und der Ladestecker wird automatisch entsperrt.
- Den Ladestecker aus der EV-Ladedose ziehen und wieder im Ladekabelhalter unterbringen.
- Der Bildschirm kehrt zur Startseite oder zur Seite des anderen Ladesteckers zurück, wenn das Gerät vom Ladeanschluss getrennt wird.
- Während des gleichzeitigen Ladens wechselt der Bildschirm zur Seite des anderen Ladesteckers, wenn einer der beiden Ladeanschlüsse getrennt wird.



Übersichtsseite Ladevorgang

## 6.2.7 Statusmeldungen

- Wenn Probleme mit diesem Ladegerät oder dem Ladevorgang auftreten, wird ein Statuscode am Bildschirm angezeigt; siehe folgende Abb. Für die Fehlersuche die entsprechende Tabelle konsultieren.

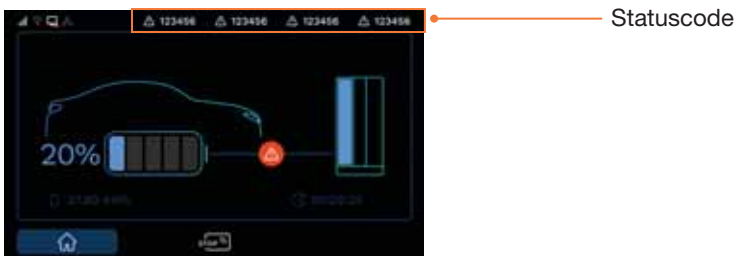

## 6.3 Fehlersuche

- Sollten beim Ladevorgang Fehler auftreten, die Anweisungen in der Tabelle befolgen.
- Anderenfalls die EVSE mit dem Internet verbinden und dann den EVSE-Anbieter für weitere Anweisungen kontaktieren.
- Die EVSE-Informationen einschließlich Seriennummer, Modellname, Statuscode, Fehlerverhalten und -zeitpunkt angeben, außerdem die EVSE für Ferndiagnose und Upgrade mit dem Internet verbinden.
- Bei Auftreten eines Notfalls den Not-Aus-Taster drücken, um den Ladevorgang sofort stillzusetzen.

### 6.3.1 Anleitung zur Fehlersuche für den Endbenutzer

Wenn während des Aufladens ein Fehler auftritt, kann der Benutzer den Fehlerstatus mit den folgenden Arbeitsschritten beheben.

Bedingungen	Anleitung zur Fehlersuche
Schwarzer Bildschirm	Händler kontaktieren.
Bildschirm auf Start- oder Wartungsseite aufgehängt	Händler kontaktieren.
Kartenabgriff fehlgeschlagen	<ol style="list-style-type: none"><li>1. Ungültige RFID-Karte oder unzureichendes Guthaben.</li><li>2. Ausfall Kartenleser oder sonstige Fehler. Händler kontaktieren.</li></ol>
Anzeigeseite kehrt vom Einstecken des Kabels zur Auswahl zurück	<ol style="list-style-type: none"><li>1. Sicherstellen, ob die Auswahl des Ladekabels korrekt ist</li><li>2. Sicherstellen, dass das Ladekabel vollständig eingesteckt wurde (Klickgeräusch) und die Taste der Ladepistole nicht gedrückt werden kann.</li><li>3. An der Anzeige für den Ladeanschluss oder am Messgerät überprüfen, ob die Ladefunktion fehlgeschlagen ist.</li><li>4. Erneut mit anderen Ladegeräten versuchen. Sollte die Situation unverändert bleiben, kann das EV möglicherweise nicht geladen werden; EV warten lassen.</li><li>5. Ladekabel oder Führung defekt, Hersteller kontaktieren.</li></ol>

Bedingungen	Anleitung zur Fehlersuche
Anzeige wechselt direkt von der Ladevorbereitungs- zur Abrechnungsseite	<ol style="list-style-type: none"> <li>1. Ladekabel abziehen und erneut versuchen.</li> <li>2. An der Anzeige des EV-Ladeanschlusses oder am Messgerät überprüfen, ob die Soll-Ladegrenze erreicht oder vor der Standardladezeit beendet wurde.</li> <li>3. EV einige Meter/Fuß wegfahren und zurückkehren, dann erneut versuchen.</li> <li>4. Händler kontaktieren.</li> </ol>
Anzeige wechselt direkt von der Ladevorbereitungs- zur Abrechnungsseite	<ol style="list-style-type: none"> <li>1. Ladekabel abziehen und erneut versuchen.</li> <li>2. An der Anzeige des EV-Ladeanschlusses oder am Messgerät überprüfen, ob die Soll-Ladegrenze erreicht oder vor der Standardladezeit beendet wurde.</li> <li>3. EV einige Meter/Fuß wegfahren und zurückkehren, dann erneut versuchen.</li> <li>4. Händler kontaktieren.</li> </ol>
Abrechnungsseite auf SOC 100 % oder 0 % ohne Ladevorgang aufgehängt	<ol style="list-style-type: none"> <li>1. An der Anzeige des EV-Ladeanschlusses oder am Messgerät überprüfen, ob die volle Ladung bzw. die Soll-Ladegrenze erreicht oder vor der Standardladezeit beendet wurde.*</li> <li>2. Ladekabel abziehen und erneut versuchen.</li> <li>3. Händler kontaktieren.</li> </ol>
Ladevorgang abgeschlossen, aber das Ladegerät hat EV nicht freigegeben	<ol style="list-style-type: none"> <li>1. EV entriegeln, die Taste an der HV-Ladeanschlussabdeckung drücken und erneut versuchen, den Stecker abzuziehen*.</li> <li>2. Einschalttaste ein- und ausschalten, dann erneut versuchen, den Stecker abzuziehen.</li> <li>3. EV-Türen ver- und entriegeln, dann erneut versuchen, den Stecker abzuziehen.</li> <li>4. EV-Klimaanlage ausschalten; dann erneut versuchen, den Stecker abzuziehen.</li> <li>5. Mit dem manuellen EV-Entriegelungsschalter entriegeln.</li> <li>6. Wenn keine manuelle Entriegelung möglich ist, Ladegerät ausschalten oder zurücksetzen.</li> <li>7. EV-Hersteller oder -Händler kontaktieren.</li> </ol>

## 6.3.2 Fehlersuche - Kein Statuscode

Bedingungen	Anleitung zur Fehlersuche
Schwarzer Bildschirm	<ol style="list-style-type: none"> <li>1. Falsche Eingangsleistung oder Anschlussfehler; korrekte Stromversorgung herstellen und Strom wieder einschalten.</li> <li>2. Hilfsstromversorgung Ladegerät, Display oder sonstige Fehler. Händler kontaktieren.</li> </ol>
Bildschirm auf Start- oder Wartungsseite aufgehängt	<ol style="list-style-type: none"> <li>1. System im Aktualisierungs- oder Selbsttestverfahren, warten.</li> <li>2. Sonstige Ladegerätfehler; Strom wieder einschalten oder Ladegerät erneut starten.</li> <li>3. Händler kontaktieren.</li> </ol>
Kartenabgriff fehlgeschlagen	<ol style="list-style-type: none"> <li>1. Ungültige RFID-Karte oder unzureichendes Guthaben.</li> <li>2. Management-Personal kontaktieren, um die Internetverbindung zwischen Ladegerät und Backend-Server zu prüfen.</li> <li>3. Code-Scanning oder Backend-Autorisierung fehlgeschlagen; Management-Personal kontaktieren.</li> <li>4. Ausfall Kartenleser oder sonstige Fehler. Händler kontaktieren.</li> </ol>
Anzeigeseite kehrt vom Einstecken des Kabels zur Auswahl zurück	<ol style="list-style-type: none"> <li>1. Sicherstellen, ob die Auswahl des Ladekabels korrekt ist.</li> <li>2. Sicherstellen, dass das Ladekabel vollständig eingesteckt wurde (Klickgeräusch) und die Taste der Ladepistole nicht gedrückt werden kann.</li> <li>3. An der Anzeige für den Ladeanschluss oder am Messgerät überprüfen, ob die Ladefunktion fehlgeschlagen ist.</li> <li>4. Erneut mit anderen Ladegeräten versuchen. Sollte die Situation unverändert bleiben, kann das EV möglicherweise nicht geladen werden; EV warten lassen.</li> <li>5. Einschaltverfahren des Ladegeräts fehlgeschlagen. Ladegerät aus- und wieder einschalten.</li> <li>6. Ladekabel oder Führung defekt, Hersteller kontaktieren.</li> </ol>



Bedingungen	Anleitung zur Fehlersuche
Anzeige wechselt direkt von der Ladevorbereitungs- zur Abrechnungsseite	<ol style="list-style-type: none"> <li>1. Ladekabel abziehen und erneut versuchen.</li> <li>2. An der Anzeige des EV-Ladeanschlusses oder am Messgerät überprüfen, ob die Soll-Ladegrenze erreicht oder vor der Standardladezeit beendet wurde. *</li> <li>3. EV einige Meter/Fuß wegfahren und zurückkehren, dann erneut versuchen.</li> <li>4. Ladegerät-Handshake fehlgeschlagen, Reset vornehmen, Ladegerät aus- und wieder einschalten.</li> <li>5. Händler kontaktieren.</li> </ol>
Abrechnungsseite auf SOC 100 % oder 0 % ohne Ladevorgang aufgehängt	<ol style="list-style-type: none"> <li>1. An der Anzeige des EV-Ladeanschlusses oder am Messgerät überprüfen, ob die volle Ladung bzw. die Soll-Ladegrenze erreicht oder vor der Standardladezeit beendet wurde.*</li> <li>2. Ladekabel abziehen und erneut versuchen.</li> <li>3. Laden der EV-Meldungen fehlgeschlagen. Ladegerät aus- und wieder einschalten.</li> <li>4. Händler kontaktieren.</li> </ol>
Ladevorgang abgeschlossen, aber das Ladegerät hat EV nicht freigegeben	<ol style="list-style-type: none"> <li>1. EV entriegeln, die Taste an der HV-Ladeanschlussabdeckung drücken und erneut versuchen, den Stecker abzuziehen. *</li> <li>2. Einschalttaste ein- und ausschalten, dann erneut versuchen, den Stecker abzuziehen.</li> <li>3. EV-Türen ver- und entriegeln, dann erneut versuchen, den Stecker abzuziehen.</li> <li>4. EV-Klimaanlage ausschalten; dann erneut versuchen, den Stecker abzuziehen.</li> <li>5. Mit dem manuellen EV-Entriegelungsschalter entriegeln.</li> <li>6. Wenn keine manuelle Entriegelung möglich ist, Ladegerät ausschalten oder zurücksetzen.</li> <li>7. EV-Hersteller oder -Händler kontaktieren.</li> </ol>

\*Jedes EV-Modell hat andere Ladebedingungen und Methoden für die Freigabe der Ladepistole; die jeweilige Betriebsanleitung berücksichtigen.

### 6.3.3 (011-XXX) Fehlersuche - Fehlercode

011-XXX enthält Meldungen über Teile des Ladegeräts oder Verbindungsfehler; Ladestecker abziehen, Versorgung abschalten, das Teil wieder anschließen und das Gerät einschalten. Bei Anzeige des gleichen Fehlercodes muss das Gerät von einem Fachtechniker gewartet werden. Händler kontaktieren.

## 6.3.4 Fehlersuche - Warncode-Formular

Statuscode	Bedingungen	Fehlersuchmethoden
012200 ↓ 012214	Fehlerhafte Eingangsspannung	<ol style="list-style-type: none"> <li>1. Der Ladevorgang kann nach ordnungsgemäßer Netzversorgung aktiviert werden.</li> <li>2. Eingangsleistung prüfen oder Ladegerät ausschalten und neu starten.</li> <li>3. Händler kontaktieren.</li> </ol>
012223 ↓ 012232	Fehlerhafte Umgebungs- oder Gerätetemperatur	<ol style="list-style-type: none"> <li>1. Luftstromeinlass und -auslass freihalten oder Wärmequellen entfernen. Der Ladevorgang beginnt nach dem Abkühlen.</li> <li>2. Fehlfunktion Übertemperaturschutz oder zu hohe Gerätetemperatur. Händler kontaktieren.</li> </ol>
012241 ↓ 012244	Externes Netzwerk getrennt	<ol style="list-style-type: none"> <li>1. App-Autorisierung im Moment nicht verfügbar; zu RFID oder anderen Autorisierungen wechseln.</li> <li>2. Netzwerk-Management-Personal für Netzwerkinspektionen kontaktieren.</li> </ol>
012251	Not-Aus-Taster wurde gedrückt	<ol style="list-style-type: none"> <li>1. Not-Aus-Taster durch Drehen lösen. Der Ladevorgang beginnt, nachdem der Warncode gelöscht wurde. (Wenn in der Zwischenzeit die Wartungsseite angezeigt wird, den Taster zurückdrehen, das Ladegerät ausschalten und neu starten)</li> <li>2. Händler kontaktieren oder Ladegerät ausschalten und neu starten.</li> </ol>
012252	Schranktür wurde geöffnet	<ol style="list-style-type: none"> <li>1. Schranktür schließen, der Ladevorgang wird nach Entfernen des Warncodes gestartet.</li> <li>2. Türöffnungssensor verschoben; Sensor in der vorgegebenen Position befestigen.</li> <li>3. Fehlfunktion Türöffnungssensor; Händler für weitere Anweisungen kontaktieren.</li> </ol>
012304	Kommunikationsfehler zwischen Strom- und Ladepistolschrank	<ol style="list-style-type: none"> <li>1. Sicherstellen, dass die Ethernet-Kabelverbindung zwischen den Schränken zuverlässig ist.</li> <li>2. Wenn das Licht am Schaltschrank nicht dauerhaft grün leuchtet, zurücksetzen.</li> <li>3. Für weitere Anweisungen den Händler kontaktieren.</li> </ol>

### **6.3.5 (013-XXX) Fehlersuche-Meldungscode vom Ladegerät**

Code 013-XXX enthält Einstellungs- und Wartungsmeldungen oder Hinweisvorschläge; hat im Allgemeinen keinen Einfluss auf das Laden. Mit dem allgemeinen Verfahren laden und den Händler kontaktieren.

### **6.3.6 (023-XXX) Fehlersuche-Meldungscode vom EV**

023-XXX enthält Meldungen vom EV, die einen Ladevorgang oder Kommunikationsfehler bedeuten; diese Fehler machen es unmöglich, mit dem Laden oder Trennen des Kabels fortzufahren. In der EV-Anleitung die Verfahren zum Lade-Setup oder -Backup nachschlagen; dann den Fehlerstatus mit den folgenden Schritten beheben oder das Management-Personal für das Ladegerät kontaktieren.

- 1) Ladekabel abziehen und weitere 5 Sekunden warten. Ladekabel vollständig einstecken (Klickgeräusch) und versuchen, den Ladevorgang erneut zu starten.
- 2) Ladekabel abziehen, mit dem anderen Kabel oder Ladegerät versuchen.
- 3) Ladekabel abziehen, EV einige Meter/Fuß wegfahren und zurückkehren, EV stoppen, Schlüssel abziehen, erneut versuchen.
- 4) Nach dem Abziehen des Ladekabels am EV prüfen, ob der Lademodus und das Zeitlimit aktiviert wurden.
- 5) Wenn der Ladevorgang nicht gestartet werden kann und das EV-Messgerät oder die Ladeanzeige einen fehlerhaften Status oder Fehlermeldungen anzeigt, zur Fehlersuche die Betriebsanleitung des jeweiligen EV konsultieren.
- 6) Nach dem Abziehen des Ladekabels das Management-Personal kontaktieren, um das Ladegerät auszuschalten und erneut zu starten.
- 7) Wenn der Ladevorgang abgeschlossen ist, aber das Kabel nicht abgezogen werden kann, siehe Anweisungen in der Betriebsanleitung des EV, Entriegelungstaste drücken (an EV-Fernsteuerung) oder manuellen Entriegelungsschalter verwenden. Wenn all diese Methoden nicht umgesetzt werden können, das Management-Personal kontaktieren, um das Ladegerät auszuschalten und erneut zu starten.

# I-FAST COMPACT STATION

Statuscode	Bedingungen	Fehlersuchmethoden
23758	Prozessfehler EV-Seite Rückmeldungscode	<ol style="list-style-type: none"> <li>1. Ladekabel abziehen, Ladegrenze auf EV-Seite eingeben und erneut versuchen.</li> <li>2. Zur Fehlersuche Schritt 1-7 befolgen.</li> </ol>
23809	Ladegerät hat erste Nachricht vom EV verpasst	<ol style="list-style-type: none"> <li>1. Ladekabel nicht an EV verriegelt; Ladekabel abziehen und vollständig einstecken (Klickgeräusch).</li> <li>2. Zur Fehlersuche Schritt 1-7 befolgen</li> </ol>
23814	Handshake-Rückmeldung auf EV-Seite inkorrekt	<ol style="list-style-type: none"> <li>1. Ladekabel abziehen, BMS auf EV-Seite neu starten und erneut versuchen.</li> <li>2. Zur Fehlersuche Schritt 1-7 befolgen.</li> </ol>
23844	Zeitüberschreitung V2G- Kommunikation EV-Seite	<ol style="list-style-type: none"> <li>1. Ladekabel abziehen, BMS auf EV-Seite neu starten und erneut versuchen.</li> <li>2. Zur Fehlersuche Schritt 1-7 befolgen.</li> </ol>
23847	Zeitüberschreitung der Ladekabelisolierung	<ol style="list-style-type: none"> <li>1. Ladekabel abziehen und erneut versuchen.</li> <li>2. Ladekabel abziehen, Ladegerät neu starten und erneut versuchen.</li> </ol>
23889	Störgeräusche oder Ladevorgang auf EV-Seite abgebrochen; verursacht Statusfehler beim Einschaltverfahren	<ol style="list-style-type: none"> <li>1. Ladekabel abziehen, BMS auf EV-Seite neu starten und erneut versuchen.</li> <li>2. Zur Fehlersuche Schritt 1-7 befolgen.</li> </ol>
23891	Ladegerät nicht bereit	<ol style="list-style-type: none"> <li>1. Ladekabel abziehen, weitere 5 Sekunden warten und erneut versuchen.</li> <li>2. Ladekabel abziehen, Ladegerät neu starten und erneut versuchen.</li> </ol>
23983	Ladevorgang beendet wegen unbekannter Anfrage von	<ol style="list-style-type: none"> <li>1. Prüfen, ob Ladesollwert oder -zeit begrenzt sind.</li> <li>2. Zur Fehlersuche die EV-Betriebsanzeige beachten.</li> <li>3. Ladekabel abziehen, BMS auf EV-Seite neu starten und erneut versuchen.</li> </ol>

### 6.3.7 (033-XXX) Fehlersuche-Meldungscode vom Ladegerät-Netzwerk

033-XXX enthält Meldungen vom Server der Ladesteuerung, auf dem die intelligente Fernsteuerung ausgeführt wird. Remote-Verfahren befolgen oder das Management-Personal kontaktieren, um den Ladevorgang zu veranlassen.

Statuscode	Bedingungen	Fehlersuchmethoden
033900 033901 033902	Backend derzeit getrennt	<ol style="list-style-type: none"> <li>1. App-Autorisierung im Moment nicht verfügbar; zu RFID oder anderen Autorisierungen wechseln.</li> <li>2. Management-Personal kontaktieren, um die Backend-Server-Konnektivität zu überprüfen.</li> <li>3. Wenn die Verbindung nach dem Neustart des Routers oder AP nicht wiederhergestellt werden kann, Haupt-/Nebenschrank neu starten.</li> <li>4. Wenn die Verbindung nach dem Neustart des Haupt-/Nebenschanks nicht wiederhergestellt werden kann, gesamtes Ladegerät ausschalten und neu starten.</li> <li>5. Händler kontaktieren.</li> </ol>
033903	Aufladen per Fernsteuerung gestartet	<ol style="list-style-type: none"> <li>1. Remote-Autorisierung erfolgreich, Ladekabel zum Aufladen einstecken.</li> <li>2. Management-Personal für weitere Anweisungen kontaktieren.</li> </ol>
033904	Aufladen per Fernsteuerung gestoppt	<ol style="list-style-type: none"> <li>1. Ladevorgang entspricht eingestellter Zeit, Watt-Stunde oder Menge; Ladevorgang wird durch Fernsteuerung beendet.</li> <li>2. Management-Personal für weitere Anweisungen kontaktieren.</li> </ol>
033905	Neustart per Fernsteuerung	<ol style="list-style-type: none"> <li>1. Ladegerät-Reset- und Wartungsverfahren per Fernsteuerung; Ladevorgang beendet.</li> <li>2. Management-Personal für weitere Anweisungen kontaktieren.</li> </ol>

## 6.4 Statuscodes

\*Für den neuesten Statuscode siehe Website.

(V0.48)

Statuscode	Beschreibung
011001	CHAdEMO Ausgangssicherung defekt
011002	CCS Ausgangssicherung defekt
011003	GB Ausgangssicherung defekt
011004	RCD/CCID Selbsttest fehlgeschlagen
011005	AC-Eingang Schütz 1 Schweißen
011006	AC-Eingang Schütz 1 Antriebsfehler
011007	AC-Eingang Schütz 2 Schweißen
011008	AC-Eingang Schütz 2 Antriebsfehler
011009	AC-Ausgang Relais Schweißen
011010	AC-Ausgang Relais Antriebsfehler
011011	CHAdEMO-Ausgang Relais Schweißen
011012	CHAdEMO-Ausgang Relais Antriebsfehler
011013	CCS-Ausgang Relais Schweißen
011014	CCS-Ausgang Relais Antriebsfehler
011015	GB-Ausgang Relais Schweißen
011016	GB-Ausgang Relais Antriebsfehler
011017	AC-Anschluss Temperaturfühler defekt
011018	CHAdEMO-Anschluss Temperaturfühler defekt
011019	CCS-Anschluss Temperaturfühler defekt
011020	GB-Anschluss Temperaturfühler defekt
011021	WiFi-Modul defekt
011022	3G/4G-Modul defekt
011023	Hilfsstromversorgung defekt
011024	Relais Steuermodul/Smart Box defekt
011025	CHAdEMO Anschlussverriegelung defekt
011026	GB Anschlussverriegelung defekt
011027	AC Anschlussverriegelung defekt
011028	CHAdEMO-Modul defekt
011029	CCS-Modul defekt

Statuscode	Beschreibung
011030	GBT-Modul defekt
011031	PSU-Modul defekt
011032	RCD/CCID-Modul defekt
011033	Einstellungsfehler max. Ausgangsstrom
011034	Shutter-Fehler
011035	BLE-Modul defekt
011036	Steuerdrehschalter-Fehler
011037	CCS Wasserstandfehler Flüssigkeitskühler
011038	Temperaturfühler Kühler defekt
011039	Parallel Relais Schweißen
011040	Parallel Ausgangsrelais Antriebsfehler
012200	System L1 Eingang OVP
012201	System L2 Eingang OVP
012202	System L3 Eingang OVP
012203	System L1 Eingang UVP
012204	System L2 Eingang UVP
012205	System L3 Eingang UVP
012206	PSU L1 Eingang OVP
012207	PSU L2 Eingang OVP
012208	PSU L3 Eingang OVP
012209	PSU L1 Eingang UVP
012210	PSU L2 Eingang UVP
012211	PSU L3 Eingang UVP
012212	System L1 Eingang Ausfall
012213	System L2 Eingang Ausfall
012214	System L3 Eingang Ausfall
012215	System AC Ausgang OVP
012216	System AC L1 Ausgang OCP
012217	System CHAdeMO Ausgang OVP
012218	System CHAdeMO Ausgang OCP
012219	System CCS Ausgang OVP
012220	System CCS Ausgang OCP

# I-FAST COMPACT STATION

---

Statuscode	Beschreibung
012221	System GB Ausgang OVP
012222	System GB Ausgang OCP
012223	System Umgebung/Einlass OTP
012224	System kritischer Punkt OTP
012225	PSU Umgebung/Einlass OTP
012226	PSU kritischer Punkt OTP
012227	Hilfsstromversorgung OTP
012228	Relais-Platine/Smart Box OTP
012229	CHAdEMO Anschluss OTP
012230	CCS Anschluss OTP
012231	GB Anschluss OTP
012232	AC Anschluss OTP
012233	RCD/CCID ausgelöst
012234	CHAdEMO GFD ausgelöst
012235	CCS GFD ausgelöst
012236	GB GFD ausgelöst
012237	SPD ausgelöst
012238	Hauptschutzschalter ausgelöst
012239	Hilfsschutzschalter ausgelöst
012240	PSU Kommunikation fehlgeschlagen
012241	WiFi-Modul Kommunikation fehlgeschlagen
012242	3G/4G-Modul Kommunikation fehlgeschlagen
012243	RFID-Modul Kommunikation fehlgeschlagen
012244	Bluetooth-Modul Kommunikation fehlgeschlagen
012245	LCM-Modul Kommunikation fehlgeschlagen
012246	Hilfsstromversorgung Kommunikation fehlgeschlagen
012247	Relais-Steuerkarte/Smart Box Kommunikation fehlgeschlagen
012248	CCS-Modul Kommunikation fehlgeschlagen
012249	CHAdEMO-Modul Kommunikation fehlgeschlagen
012250	GBT-Modul Kommunikation fehlgeschlagen
012251	Not-Aus
012252	Tür offen



Statuscode	Beschreibung
012253	System-Lüfter defekt
012254	Gemeinsamer Speicher kann nicht erstellt werden
012255	CSU-Initialisierung fehlgeschlagen
012256	AC Erdungsfehler
012257	MCU Selbsttest Fehler
012258	Relais Selbsttest Fehler
012259	CHAdemo Erdschluss Melder Timeout (GFD)
012260	CCS Erdschluss Melder Timeout (GFD)
012261	GB Erdschluss Melder Timeout (GFD)
012262	System AC L1 Ausgang Kurzschluss
012263	PSU duplizierte ID
012264	PSU Ausgang Kurzschluss
012265	PSU Fehlfunktion Entladung
012266	PSU DC Seite ShutDown
012267	PSU Fehleralarm
012268	PSU Schutzalarm
012269	PSU Lüfter-Fehleralarm
012270	PSU Eingang UVP
012271	PSU Eingang OVP
012272	PSU WalkIn Status
012273	PSU Leistungsregelung Status
012274	PSU ID Verstärkung
012275	PSU starke Stromschwankung
012276	PSU Dreiphasen-Eingang unzureichend
012277	PSU Dreiphasen-Eingang ungleichmäßig
012278	PSU FFC Seite ShutDown
012279	KEINE PSU-Ressource
012280	Selbsttest fehlgeschlagen wegen Relaiskarte-Kommunikationsfehler
012281	Selbsttest fehlgeschlagen wegen Lüfterkarte-Kommunikationsfehler
012282	Selbsttest fehlgeschlagen wegen Primär-Kommunikationsfehler
012283	Selbsttest fehlgeschlagen wegen Chademo-Karte-Kommunikationsfehler

# I-FAST COMPACT STATION

---

Statuscode	Beschreibung
012284	Selbsttest fehlgeschlagen wegen CCS-Karte-Kommunikationsfehler
012285	Selbsttest fehlgeschlagen wegen AC-Kontaktfehler
012286	Selbsttest fehlgeschlagen wegen PSU-Kommunikationsfehler
012287	Selbsttest fehlgeschlagen wegen nicht übereinstimmendem Modellnamen
012288	CCS-Ausgang UVP
012289	CHAdemo-Ausgang UVP
012290	GBT-Ausgang UVP
012291	Selbsttest fehlgeschlagen wegen GBT-Karte-Kommunikationsfehler
012292	Selbsttest fehlgeschlagen wegen AC-Kommunikationsfehler
012293	Selbsttest fehlgeschlagen wegen LED-Karte-Kommunikationsfehler
012294	AC-Eingang OVP
012295	AC Eingang UVP
012296	CHAdemo Erdschluss Melder - Warnung
012297	CCS Erdschluss Melder - Warnung
012298	GB Erdschluss Melder - Warnung
012299	System AC L2 Ausgang OCP
012300	System AC L3 Ausgang OCP
012301	System AC L2 Ausgang Kurzschluss
012302	System AC L3 Ausgang Kurzschluss
012303	CCS Warnung Wasserstand Flüssigkeitskühler
012304	vom Schaltschrank getrennt
012305	Timeout Messgerät-Kommunikation
012306	DIP-Schalter von PSU möglicherweise nicht korrekt
012307	PSU-Fehler: Infy => Sicherung defekt, UU =>PFC interner OVP
012308	PSU-Fehler: Infy => PFC und DCDC Kommunikationsfehler, UU => PFC und DCDC Kommunikationsfehler
012309	PSU-Fehler: Infy => Bus-Spannungsunsymmetrie, UU => DC-Ausgang Spannungsunsymmetrie
012310	PSU-Fehler: Infy => Bus-Überspannung, UU => AC Seite OVP
012311	PSU-Fehler: Infy => Bus-Überspannung, UU => AC Seite UVP
012312	PSU-Fehler: Infy => Bus-Unterspannung, UU => PFC interne UVP

Statuscode	Beschreibung
012313	PSU-Fehler: Infy => Eingangsphasenverlust, UU => DC zu DC funktioniert nicht
012314	PSU-Fehler: Infy => Volle Lüfterdrehzahl, UU => Lüfter funktioniert nicht
012315	PSU-Fehler: Infy => Temperatur-Leistungsgrenze, UU => env OTP, PFC OTP, Ausgangsrelais defekt, DC OTP
012316	PSU-Fehler: Infy => AC-Leistungsgrenze, UU => AC OVP und Abschaltung
012317	PSU-Fehler: Infy => DCDC EEPROM-Fehler, UU => DC zu DC defekt
012318	PSU-Fehler: Infy => PFC EEPROM-Fehler, UU => DC zu DC defekt
012319	PSU DCDC Überspannung
012320	System CHAdeMO Ausgang UCP
012321	System CCS Ausgang UCP
012322	System GBT Ausgang UCP
012323	System Kühler Ausgang OTP
012324	Anschluss 1 erkennt falsche Spannung an Ausgangsleitung
012325	Anschluss 2 erkennt falsche Spannung an Ausgangsleitung
012326	System Aufgabe verloren
012327	System DC-Eingang OVP
012328	System DC-Eingang UVP
012329	PSU-Fehler: Infy => PSU CAN Kommunikationsfehler, UU =>
012330	PSU-Fehler: Infy => PSU DC zu DC OTP, UU => env UTP
012331	PSU-Fehler: Infy => PSU DC zu DC OVP, UU = DC Ausgang OVP
012332	Kühler Rohr OTP
012333	PSU-Fehler: Infy => DC-Eingang OVP (Phase OVP) UU => D-Ausgang UVP
012343	Selbsttest Neigungssensor fehlgeschlagen
012344	Timeout Messgerät IC-Kommunikation
012345	Negativer Fehler Pilot
012346	PSU-Kommunikationsfehler mit CSU
012347	AC: Lokaler Kommunikationsfehler bei Stromverteilung (Slave vom Master getrennt)
012348	Kühleralarm Fehler
012349	
012350	
012351	
012352	Timeout Kommunikation Bezahlsystem

# I-FAST COMPACT STATION

---

Statuscode	Beschreibung
012353	Messgerät Slave Verbindung verloren
012354	Messgerät Fehler Synch.zeit
012355	Messgerät Fehler Start Transaktion
012356	Messgerät Fehler Stopp Transaktion
012357	Messgerät Fehler Transaktion OCMF erhalten
013600	Normalstopp Ladevorgang durch Benutzer
013601	Ladezeit abgelaufen
013602	System-Luftfilter austauschen
013603	CHAdEMO max. Einsteckzeiten erreicht.
013604	CCS max. Einsteckzeiten erreicht.
013605	GB max. Einsteckzeiten erreicht.
013606	AC max. Einsteckzeiten erreicht.
013607	CSU Firmware-Update fehlgeschlagen
013608	CHAdEMO-Modul Firmware-Update fehlgeschlagen
013609	CCS-Modul Firmware-Update fehlgeschlagen
013610	GB-Modul Firmware-Update fehlgeschlagen
013611	Hilfsstromversorgung Firmware-Update fehlgeschlagen
013612	Relaissteuerung Firmware-Update fehlgeschlagen
013613	LCM-Modul Firmware-Update fehlgeschlagen
013614	Bluetooth-Modul Firmware-Update fehlgeschlagen
013615	WiFi-Modul Firmware-Update fehlgeschlagen
013616	3G/4G-Modul Firmware-Update fehlgeschlagen
013617	SMR Firmware-Update fehlgeschlagen
013618	RFID-Modul Firmware-Update fehlgeschlagen
013619	konfiguriert durch USB-Stick
013620	konfiguriert durch Backend
013621	konfiguriert durch Website
013622	vom Internet über Ethernet getrennt
013623	vom Internet über WiFi getrennt
013624	vom Internet über 3G/4G getrennt
013625	vom AP über WiFi getrennt
013626	vom APN über 3G/4G getrennt

Statuscode	Beschreibung
013627	WiFi deaktiviert (nur separates Ladegerät)
013628	4G deaktiviert (nur separates Ladegerät)
013629	PSU Menge stimmt nicht überein
013630	Reserviert
013631	Reserviert
023700	CHAdEMO EV Kommunikation fehlgeschlagen
023701	CCS EV Kommunikation fehlgeschlagen
023702	GB EV Kommunikation fehlgeschlagen
023703	AC: Pilotfehler
023704	CHAdEMO: Batteriestörung
023705	CHAdEMO: keine Ladeerlaubnis
023706	CHAdEMO: Batterie-Inkompatibilität
023707	CHAdEMO: Batterie OVP
023708	CHAdEMO: Batterie UVP
023709	CHAdEMO: Batterie OTP
023710	CHAdEMO: Batterie-Stromdifferenz
023711	CHAdEMO: Batterie-Spannungsdifferenz
023712	CHAdEMO: Schaltposition
023713	CHAdEMO: Batterie sonstiger Fehler
023714	CHAdEMO: Ladesystemfehler
023715	CHAdEMO: EV Normalstopp
023716	CHAdEMO: Anschluss Temperaturfühler defekt
023717	CHAdEMO: Anschluss Verriegelung defekt
023718	CHAdEMO: D1 Ein kein Empfang
023719	CHAdEMO: Timeout BMS K zu J Ein
023720	CHAdEMO: Timeout BMS Ladeerlaubnis
023721	CHAdEMO: Wartezeit Timeout Erdschluss (Kurzschluss Ausgang)
023722	CHAdEMO: Timeout BMS EV Relais Ein
023723	CHAdEMO: Timeout BMS Anf. Strom
023724	CHAdEMO: Timeout BMS K zu J Aus
023725	CHAdEMO: Timeout BMS EV Relais Aus
023726	CHAdEMO: ADC über 10 V

# I-FAST COMPACT STATION

Statuscode	Beschreibung
023727	CHAdEMO: ADC über 20 V
023728	CHAdEMO: BMS Laden vor Stopp
023729	CHAdEMO: Ladegerät Normalstopp CMD erhalten
023730	CHAdEMO: Ladegerät Not-Aus CMD erhalten
023731	CHAdEMO: Isolierungsergebnis fehlgeschlagen
023732	CHAdEMO: Verbindung Hauptplatine fehlgeschlagen
023733	CHAdEMO: Ausgangsspannung über Grenzwert
023734	CHAdEMO: Anf. Strom über Grenzwert
023735	CHAdEMO: RE Kapazität BMS EQR Strom überschritten
023736	CHAdEMO: Restzeit Ladevorgang erfolgt
023737	CCS_EVCC_EVErrorCode_FAILED_RESSTemperatureInhibit
023738	CCS_EVCC_EVErrorCode_FAILED_EVShiftPosition
023739	CCS_EVCC_EVErrorCode_FAILED_ChargerConnectorLockFault
023740	CCS_EVCC_EVErrorCode_FAILED_EVRESSMalfunction
023741	CCS_EVCC_EVErrorCode_FAILED_ChargingCurrentdifferential
023742	CCS_EVCC_EVErrorCode_FAILED_ChargingVoltageOutOfRange
023743	CCS_EVCC_EVErrorCode_FAILED_ChargingSystemIncompatibility
023744	CCS_EVCC_EVErrorCode_FAILED_EmergencyEvent
023745	CCS_EVCC_EVErrorCode_FAILED_Breaker
023746	CCS_EVCC_EVErrorCode_FAILED_NoData
023747	CCS_EVCC_EVErrorCode_FAILED_reserved_by_DIN_A
023748	CCS_EVCC_EVErrorCode_FAILED_reserved_by_DIN_B
023749	CCS_EVCC_EVErrorCode_FAILED_reserved_by_DIN_C
023750	CCS_EVCC_EVErrorCode_FAILED_reserved_by_ISO_1
023751	CCS_EVCC_EVErrorCode_FAILED_reserved_by_ISO_2
023752	CCS_EVCC_EVErrorCode_FAILED_reserved_by_ISO_3
023753	CCS_EVCC_EVErrorCode_FAILED_reserved_by_OEM_1
023754	CCS_EVCC_EVErrorCode_FAILED_reserved_by_OEM_2
023755	CCS_EVCC_EVErrorCode_FAILED_reserved_by_OEM_3
023756	CCS_EVCC_EVErrorCode_FAILED_reserved_by_OEM_4
023757	CCS_EVCC_EVErrorCode_FAILED_reserved_by_OEM_5

Statuscode	Beschreibung
023758	CCS_SECC_ResponseCode_FAILED_SequenceError
023759	CCS_SECC_ResponseCode_FAILED_SignatureError
023760	CCS_SECC_ResponseCode_FAILED_UnknownSession
023761	CCS_SECC_ResponseCode_FAILED_ServiceIDInvalid
023762	CCS_SECC_ResponseCode_FAILED_Payment SelectionInvalid
023763	CCS_SECC_ResponseCode_FAILED_IdentificationSelectionInvalid
023764	CCS_SECC_ResponseCode_FAILED_ServiceSelectionInvalid
023765	CCS_SECC_ResponseCode_FAILED_CertificateExpired
023766	CCS_SECC_ResponseCode_FAILED_CertificateNotYetValid
023767	CCS_SECC_ResponseCode_FAILED_CertificateRevoked
023768	CCS_SECC_ResponseCode_FAILED_NoCertificateAvailable
023769	CCS_SECC_ResponseCode_FAILED_CertChainError
023770	CCS_SECC_ResponseCode_FAILED_CertValidationError
023771	CCS_SECC_ResponseCode_FAILED_CertVerificationError
023772	CCS_SECC_ResponseCode_FAILED_ContractCanceled
023773	CCS_SECC_ResponseCode_FAILED_ChallengeInvalid
023774	CCS_SECC_ResponseCode_FAILED_WrongEnergyTransferMode
023775	CCS_SECC_ResponseCode_FAILED_WrongChargeParameter
023776	CCS_SECC_ResponseCode_FAILED_ChargingProfileInvalid
023777	CCS_SECC_ResponseCode_FAILED_TariffSelectionInvalid
023778	CCS_SECC_ResponseCode_FAILED_EVSEPresentVoltageTooLow
023779	CCS_SECC_ResponseCode_FAILED_PowerDeliveryNotApplied
023780	CCS_SECC_ResponseCode_FAILED_MeteringSignatureNotValid
023781	CCS_SECC_ResponseCode_FAILED_NoChargeServiceSelected
023782	CCS_SECC_ResponseCode_FAILED_ContactorError
023783	CCS_SECC_ResponseCode_FAILED_CertificateNotAllowedAtThisEVSE
023784	CCS_SECC_ResponseCode_FAILED_GAChargeStop
023785	CCS_SECC_ResponseCode_FAILED_AlignmentError
023786	CCS_SECC_ResponseCode_FAILED_ACDError
023787	CCS_SECC_ResponseCode_FAILED_AssociationError
023788	CCS_SECC_ResponseCode_FAILED_EVSEChargeAbort

# I-FAST COMPACT STATION

---

Statuscode	Beschreibung
023789	CCS_SECC_ResponseCode_FAILED_NoSupportedApp-Protocol
023790	CCS_SECC_ResponseCode_FAILED_ContractNotAccepted
023791	CCS_SECC_ResponseCode_FAILED_MOUnknown
023792	CCS_SECC_ResponseCode_FAILED_OEM_Prov_CertificateRevoke
023793	CCS_SECC_ResponseCode_FAILED_OEM_SubCA1_CertificateRevoked
023794	CCS_SECC_ResponseCode_FAILED_OEM_SubCA2_CertificateRevoked
023795	CCS_SECC_ResponseCode_FAILED_OEM_RootCA_CertificateRevoked
023796	CCS_SECC_ResponseCode_FAILED_MO_Prov_CertificateRevoked
023797	CCS_SECC_ResponseCode_FAILED_MO_SubCA1_CertificateRevoked
023798	CCS_SECC_ResponseCode_FAILED_MO_SubCA2_CertificateRevoked
023799	CCS_SECC_ResponseCode_FAILED_MO_RootCA_CertificateRevoked
023800	CCS_SECC_ResponseCode_FAILED_CPS_Prov_CertificateRevoked
023801	CCS_SECC_ResponseCode_FAILED_CPS_SubCA1_CertificateRevoked
023802	CCS_SECC_ResponseCode_FAILED_CPS_SubCA2_CertificateRevoked
023803	CCS_SECC_ResponseCode_FAILED_CPS_RootCA_CertificateRevoked
023804	CCS_SECC_ResponseCode_FAILED_reserved_1
023805	CCS_SECC_ResponseCode_FAILED_reserved_2
023806	CCS_SECC_ResponseCode_FAILED_reserved_3
023807	CCS_SECC_ResponseCode_FAILED_reserved_4
023808	CCS_SECC_ResponseCode_FAILED_reserved_5
023809	CCS_SECC_TIMEOUT_SLAC_TT_EVSE_SLAC_init
023810	CCS_SECC_TIMEOUT_SLAC_TP_match_response
023811	CCS_SECC_TIMEOUT_CM_START_ATTEN_CHAR_IND
023812	CCS_SECC_TIMEOUT_SLAC_TT_EVSE_match_MNBC
023813	CCS_SECC_TIMEOUT_SLAC_TP_EVSE_avg_atten_calc
023814	CCS_SECC_TIMEOUT_SLAC_CM_ATTEN_CHAR_RSP
023815	CCS_SECC_TIMEOUT_SLAC_CM_VALIDATE_REQ_1ST_CM_SLAC_MATCH_REQ



Statuscode	Beschreibung
023816	CCS_SECC_TIMEOUT_SLAC_TT_EVSE_assoc_session
023817	CCS_SECC_TIMEOUT_SLAC_TT_EVSE_vald_toggle
023818	CCS_SECC_TIMEOUT_SLAC_CM_MNBC_SOUND_IND
023819	CCS_SECC_TIMEOUT_SLAC_CM_VALIDATE_REQ_2ND_CM_SLAC_MATCH_REQ
023820	CCS_SECC_TIMEOUT_SLAC_reserved_3
023821	CCS_SECC_TIMEOUT_SLAC_reserved_4
023822	CCS_SECC_TIMEOUT_SLAC_reserved_5
023823	CCS_SECC_TIMEOUT_SLACC_SDP_UDP_TT_match_join
023824	CCS_SECC_TIMEOUT_SLACC_SDP_TCP_TT_match_join
023825	CCS_SECC_TIMEOUT_SLACC_SDP_TP_amp_map_exchange
023826	CCS_SECC_TIMEOUT_SLACC_SDP_TP_link_ready_notification
023827	CCS_SECC_TIMEOUT_SLACC_SDP_reserved_1
023828	CCS_SECC_TIMEOUT_SLACC_SDP_reserved_2
023829	CCS_SECC_TIMEOUT_SLACC_SDP_reserved_3
023830	CCS_SECC_TIMEOUT_SLACC_SDP_reserved_4
023831	CCS_SECC_TIMEOUT_SLACC_SDP_reserved_5
023832	CCS_SECC_TIMEOUT_V2G_Msg_Performance_Time_SupportedAppProtocolRes
023833	CCS_SECC_TIMEOUT_V2G_Msg_Performance_Time_SessionSetupRes
023834	CCS_SECC_TIMEOUT_V2G_Msg_Performance_Time_ServiceDiscoveryRes
023835	CCS_SECC_TIMEOUT_V2G_Msg_Performance_Time_ServicePaymentSelectionRes
023836	CCS_SECC_TIMEOUT_V2G_Msg_Performance_Time_ContractAuthenticationRes
023837	CCS_SECC_TIMEOUT_V2G_Msg_Performance_Time_ChargeParameterDiscoveryRes
023838	CCS_SECC_TIMEOUT_V2G_Msg_Performance_Time_PowerDeliveryRes
023839	CCS_SECC_TIMEOUT_V2G_Msg_Performance_Time_CableCheckRes
023840	CCS_SECC_TIMEOUT_V2G_Msg_Performance_Time_PreChargeRes

# I-FAST COMPACT STATION

---

Statuscode	Beschreibung
023841	CCS_SECC_TIMEOUT_V2G_Msg_Performance_Time_CurrentDemandRes
023842	CCS_SECC_TIMEOUT_V2G_Msg_Performance_Time_WeldingDetectionRes
023843	CCS_SECC_TIMEOUT_V2G_Msg_Performance_Time_SessionStopRes
023844	CCS_SECC_TIMEOUT_V2G_Sequence_Time
023845	CCS_SECC_TIMEOUT_V2G_ReadyToCharge_Performance_Time
023846	CCS_SECC_TIMEOUT_V2G_CommunicationSetup_Performance_Time
023847	CCS_SECC_TIMEOUT_V2G_CableCheck_Performance_Time (Kurzschluss Ausgang)
023848	CCS_SECC_TIMEOUT_V2G_CPState_Detection_Time
023849	CCS_SECC_TIMEOUT_V2G_CPOscillator_Retain_Time
023850	CCS_SECC_TIMEOUT_V2G_PreCharge_Performance_Time
023851	CCS_SECC_TIMEOUT_V2G_reserved_2
023852	CCS_SECC_TIMEOUT_V2G_reserved_3
023853	CCS_SECC_TIMEOUT_V2G_reserved_4
023854	CCS_SECC_TIMEOUT_V2G_reserved_5
023855	CCS_CAN_TIMEOUT_TP_GET_EV_TARGET_INFO
023856	CCS_CAN_TIMEOUT_TT_GET_EV_TARGET_INFO
023857	CCS_CAN_TIMEOUT_TP_GET_EV_BATTERY_INFO
023858	CCS_CAN_TIMEOUT_TT_GET_EV_BATTERY_INFO
023859	CCS_CAN_TIMEOUT_TP_EV_STOP_EVENT
023860	CCS_CAN_TIMEOUT_TT_EV_STOP_EVENT
023861	CCS_CAN_TIMEOUT_TP_EVSE_STOP_EVENT
023862	CCS_CAN_TIMEOUT_TT_EVSE_STOP_EVENT
023863	CCS_CAN_TIMEOUT_TP_GET_MISC_INFO
023864	CCS_CAN_TIMEOUT_TT_GET_MISC_INFO
023865	CCS_CAN_TIMEOUT_TP_DOWNLOAD_REQUEST
023866	CCS_CAN_TIMEOUT_TT_DOWNLOAD_REQUEST
023867	CCS_CAN_TIMEOUT_TP_START_BLOCK_TRANSFER
023868	CCS_CAN_TIMEOUT_TT_START_BLOCK_TRANSFER
023869	CCS_CAN_TIMEOUT_TP_DATA_TRANSFER

Statuscode	Beschreibung
023870	CCS_CAN_TIMEOUT_TT_DATA_TRANSFER
023871	CCS_CAN_TIMEOUT_TP_DOWNLOAD_FINISH
023872	CCS_CAN_TIMEOUT_TT_DOWNLOAD_FINISH
023873	CCS_CAN_TIMEOUT_TP_ISOLATION_STATUS
023874	CCS_CAN_TIMEOUT_TT_ISOLATION_STATUS
023875	CCS_CAN_TIMEOUT_TP_CONNECTOR_INFO
023876	CCS_CAN_TIMEOUT_TT_CONNECTOR_INFO
023877	CCS_CAN_TIMEOUT_TT_RTC_INFO
023878	CCS_CAN_TIMEOUT_TP_RTC_INFO
023879	CCS_CAN_TIMEOUT_TP_EVSE_PRECHARGE_INFO
023880	CCS_CAN_TIMEOUT_TT_EVSE_PRECHARGE_INFO
023881	CCS_CAN_TIMEOUT_MSG_Sequence
023882	CCS_CAN_MSG_Unrecognized_CMD_ID
023883	CCS_SECC_DIN_Msg_Decode_Error
023884	CCS_SECC_DIN_Msg_Encode_Error
023885	CCS_SECC_ISO1_Msg_Decode_Error
023886	CCS_SECC_ISO1_Msg_Encode_Error
023887	CCS_SECC_ISO2_Msg_Decode_Error
023888	CCS_SECC_ISO2_Msg_Encode_Error
023889	CCS_SECC_CP_State_Error
023890	CCS_SECC_Unexpected_60V_Before_Charing_Error
023891	CCS_SECC_Not_Ready_For_Charging
023892	CCS_SECC_TIMEOUT_QCA7000_COMM (Firmware-Code von QCA7000 evtl. noch nicht installiert)
023893	CCS_SECC_FAIL_QCA7000_SETKEY
023894	Reserviert
023895	Reserviert
023896	Reserviert
023897	Reserviert
023898	Reserviert
023899	Reserviert

# I-FAST COMPACT STATION

---

Statuscode	Beschreibung
023900	GBT_LOS_CC1
023901	GBT_CONNECTOR_LOCK_FAIL
023902	GBT_BATTERY_INCOMPATIBLE
023903	GBT_BMS_BROAA_TIMEOUT
023904	GBT_CSU_PRECHARGE_TIMEOUT
023905	GBT_BMS_PRESENT_VOLTAGE_FAULT
023906	GBT_BMS_VOLTAGE_OVER_RANGE
023907	GBT_BSM_CHARGE_ALLOW_00_10MIN_COUUNTDONE
023908	GBT_WAIT_GROUNDFULT_TIMEOUT
023909	GBT_ADC_MORE_THAN_10V
023910	GBT_ADC_MORE_THAN_60V
023911	GBT_CHARGER_GET_NORMAL_STOP_CMD
023912	GBT_CHARGER_GET_EMERGENCY_STOP_CMD
023913	GBT_ISOLATION_RESULT_FAIL
023914	GBT_MOTHER_BOARD_MISS_LINK
023915	GBT_OUTPUT_VOLTAGE_MORE_THAN_LIMIT
023916	GBT_REQ_CURRENT_MORE_THAN_LIMIT
023917	GBT_OUTPUT_VOLTAGE_MORE_THAN_10_PERCENT
023918	GBT_OUTPUT_VOLTAGE_DIFF_BCS_5_PERCENT
023919	GBT_STOP_ADC_MORE_THAN_10V
023920	ERROR_CODE_GBT_BMS_BROAA_NO_VOLTAGE_TIMEOUT
023921	ERROR_CODE_GBT_BMS_BROAA_TO_BRO00_ERROR
023922	Reserviert
023923	Reserviert
023924	Reserviert
023925	Reserviert
023926	Reserviert
023927	Reserviert
023928	Reserviert
023929	Reserviert
023930	GBT_CEM_BHM_TIMEOUT

Statuscode	Beschreibung
023931	GBT_CEM_BRM_TIMEOUT
023932	GBT_CEM_BCP_TIMEOUT
023933	GBT_CEM_BRO_TIMEOUT
023934	GBT_CEM_BCL_TIMEOUT
023935	GBT_CEM_BCS_TIMEOUT
023936	GBT_CEM_BSM_TIMEOUT
023937	GBT_CEM_BST_TIMEOUT
023938	GBT_CEM_BSD_TIMEOUT
023939	GBT_CEM_BEM_OTHER_TIMEOUT
023940	GBT_BEM_CRM_TIMEOUT
023941	GBT_BEM_CRMAA_TIMEOUT
023942	GBT_BEM_CTS_CML_TIMEOUT
023943	GBT_BEM_CRO_TIMEOUT
023944	GBT_BEM_CCS_TIMEOUT
023945	GBT_BEM_CST_TIMEOUT
023946	GBT_BEM_CSD_TIMEOUT
023947	GBT_BEM_BEM_OTHER_TIMEOUT
023948	Reserviert
023949	Reserviert
023950	GBT_BST_SOC_GOAL
023951	GBT_BST_TOTAL_VOLTAGE_GOAL
023952	GBT_BST_CELL_VOLTAGE_GOAL
023953	GBT_BST_GET_CST
023954	GBT_BST_ISOLATION
023955	GBT_BST_OUTPUT_CONNECTOR_OTP
023956	GBT_BST_COMPONENTEN
023957	GBT_BST_CHARGE_CONNECTOR
023958	GBT_BST_OTP
023959	GBT_BST_OTHER
023960	GBT_BST_HIGH_V
023961	GBT_BST_CC2

# I-FAST COMPACT STATION

---

Statuscode	Beschreibung
023962	GBT_BST_CURRENT
023963	GBT_BST_VOLTAGE
023964	GBT_GET_BST_NO_REASON
023965	Reserviert
023966	Reserviert
023967	Reserviert
023968	Reserviert
023969	Reserviert
023970	GBT_BSM_CELL_OVER_VOLTAGE
023971	GBT_BSM_CELL_UNDER_VOLTAGE
023972	GBT_BSM_OVER_SOC
023973	GBT_BSM_UNDER_SOC
023974	GBT_BSM_CURRENT
023975	GBT_BSM_TEMPERATURE
023976	GBT_BSM_ISOLATE
023977	GBT_BSM_OUTPUT_CONNECTOR
023978	
023979	CCS_EV Vollladung
023980	ERROR_CODE_CHADEMO_BMS_CHARGE_ALLOW_ERROR
023981	ERROR_CODE_CHADEMO_OUTPUT_VOLTAGE_MORE_THAN_10_PERCENT
023982	ERROR_CODE_CHADEMO_ADC_LESS_THAN_10V
023983	CCS_ STOP durch EV mit unbekanntem Grund
023984	STOP durch EVSE Bedingung (Config oder OCPP)
033900	vom Backend über Ethernet getrennt
033901	vom Backend über WiFi getrennt
033902	vom Backend über 3G/4G getrennt
033903	Remote-Start Ladevorgang durch Backend
033904	Remote-Stopp Ladevorgang durch Backend
033905	Fern-Reset durch Backend
033906	Reserviert
033907	Reserviert

Statuscode	Beschreibung
041004	RCD/CCID Selbsttest fehlgeschlagen
041005	AC-Eingang Schütz 1 Schweißen
041006	AC-Eingang Schütz 1 Antriebsfehler
041007	AC-Eingang Schütz 2 Schweißen
041008	AC-Eingang Schütz 2 Antriebsfehler
041009	AC-Ausgang Relais Schweißen
041010	AC-Ausgang Relais Antriebsfehler
041017	AC-Anschluss Temperaturfühler defekt
041021	WiFi-Modul defekt
041022	3G/4G-Modul defekt
041023	Hilfsstromversorgung defekt
041024	Relais Steuermodul/Smart Box defekt
041031	PSU-Modul defekt
041032	RCD/CCID-Modul defekt
041033	Einstellungsfehler max. Ausgangsstrom
041034	Shutter-Fehler
041035	BLE-Modul defekt
041036	Steuerdrehschalter-Fehler
042200	System L1 Eingang OVP
042201	System L2 Eingang OVP
042202	System L3 Eingang OVP
042203	System L1 Eingang UVP
042204	System L2 Eingang UVP
042205	System L3 Eingang UVP
042206	PSU L1 Eingang OVP
042207	PSU L2 Eingang OVP
042208	PSU L3 Eingang OVP
042209	PSU L1 Eingang UVP
042210	PSU L2 Eingang UVP
042211	PSU L3 Eingang UVP
042212	System L1 Eingang Ausfall
042213	System L2 Eingang Ausfall

# I-FAST COMPACT STATION

---

Statuscode	Beschreibung
042214	System L3 Eingang Ausfall
042223	System Umgebung/Einlass OTP
042224	System kritischer Punkt OTP
042225	PSU Umgebung/Einlass OTP
042226	PSU kritischer Punkt OTP
042227	Hilfsstromversorgung OTP
042228	Relais-Platine/Smart Box OTP
042232	AC Anschluss OTP
042233	RCD/CCID ausgelöst
042237	SPD ausgelöst
042238	Hauptschutzschalter ausgelöst
042239	Hilfsschutzschalter ausgelöst
042240	PSU Kommunikation fehlgeschlagen
042241	WiFi-Modul Kommunikation fehlgeschlagen
042242	3G/4G-Modul Kommunikation fehlgeschlagen
042244	Bluetooth-Modul Kommunikation fehlgeschlagen
042246	Hilfsstromversorgung Kommunikation fehlgeschlagen
042247	Relais-Steuerkarte/Smart Box Kommunikation fehlgeschlagen
042251	Not-Aus
042252	Tür offen
042253	System-Lüfter defekt
042254	Gemeinsamer Speicher kann nicht erstellt werden
042255	CSU-Initialisierung fehlgeschlagen
042257	MCU Selbsttest Fehler
042258	Relais Selbsttest Fehler
042262	System AC L1 Ausgang Kurzschluss
042263	PSU duplizierte ID
042264	PSU-Fehler: Infy => Ausgang Kurzschluss, UU => Falscher Entladestromkreis
042265	PSU Fehlfunktion Entladung
042266	PSU DC Seite ShutDown
042267	PSU Fehleralarm



Statuscode	Beschreibung
042268	PSU Schutzalarm
042269	PSU-Fehler: Infy => Lüfterfehler, UU => Lüfterfehler
042270	PSU Eingang UVP
042271	PSU Eingang OVP
042272	PSU WalkIn Status
042273	PSU-Fehler: Infy => Leistungsrosselung Status, UU => DC OVP und Abschaltung
042274	PSU-Fehler: Infy => ID-Wiederholung, UU => ID-Wiederholung
042275	PSU-Fehler: Infy => Starke Stromschwankung, UU => PFC interne Unsymmetrie
042276	PSU Dreiphasen-Eingang unzureichend
042277	PSU Dreiphasen-Eingang ungleichmäßig
042278	PSU FFC Seite ShutDown
042279	KEINE PSU-Ressource
042280	Selbsttest fehlgeschlagen wegen Relaiskarte-Kommunikationsfehler
042281	Selbsttest fehlgeschlagen wegen Lüfterkarte-Kommunikationsfehler
042282	Selbsttest fehlgeschlagen wegen Primär-Kommunikationsfehler
042283	Selbsttest fehlgeschlagen wegen Chademo-Karte-Kommunikationsfehler
042284	Selbsttest fehlgeschlagen wegen CCS-Karte-Kommunikationsfehler
042285	Selbsttest fehlgeschlagen wegen AC-Kontaktfehler
042286	Selbsttest fehlgeschlagen wegen PSU-Kommunikationsfehler
042287	Selbsttest fehlgeschlagen wegen nicht übereinstimmendem Modellnamen
042291	Selbsttest fehlgeschlagen wegen GBT-Karte-Kommunikationsfehler
042292	Selbsttest fehlgeschlagen wegen AC-Kommunikationsfehler
042293	Selbsttest fehlgeschlagen wegen LED-Karte-Kommunikationsfehler
042294	AC-Eingang OVP
042295	AC Eingang UVP
042299	System AC L2 Ausgang OCP
042300	System AC L3 Ausgang OCP
042301	System AC L2 Ausgang Kurzschluss
042302	System AC L3 Ausgang Kurzschluss

# I-FAST COMPACT STATION

---

Statuscode	Beschreibung
042304	vom Verteiler getrennt
042305	Timeout Messgerät-Kommunikation
042306	DIP-Schalter von PSU möglicherweise nicht korrekt
042307	PSU Sicherung defekt
042308	PSU PFC und DCDC Kommunikationsfehler
042309	PSU Bus-Spannungsunsymmetrie
042310	PSU Bus-Überspannung
042311	PSU fehlerhafte Bus-Spannung
042312	PSU Bus-Unterspannung
042313	PSU Eingangsphasenverlust
042314	PSU Volle Drehzahl Lüfter
042315	PSU Temperatur Leistungsgrenze
042316	PSU AC Leistungsgrenze
042317	PSU DCDC EEPROM Fehler
042318	PSU PFC EEPROM Fehler
042319	PSU DCDC Überspannung
042326	System Aufgabe verloren
042327	DC-Eingang OVP
042328	DC Eingang UVP
043600	Normalstopp Ladevorgang durch Benutzer
043601	Ladezeit abgelaufen
043602	System-Luftfilter austauschen
043607	CSU Firmware-Update fehlgeschlagen
043611	Hilfsstromversorgung Firmware-Update fehlgeschlagen
043612	Relaissteuerung Firmware-Update fehlgeschlagen
043614	Bluetooth-Modul Firmware-Update fehlgeschlagen
043615	WiFi-Modul Firmware-Update fehlgeschlagen
043616	3G/4G-Modul Firmware-Update fehlgeschlagen
043617	SMR Firmware-Update fehlgeschlagen
043618	RFID-Modul Firmware-Update fehlgeschlagen
043619	konfiguriert durch USB-Stick
043620	konfiguriert durch Backend
043621	konfiguriert durch Website

Statuscode	Beschreibung
043622	vom Internet über Ethernet getrennt
043623	vom Internet über WiFi getrennt
043624	vom Internet über 3G/4G getrennt
043625	vom AP über WiFi getrennt
043626	vom APN über 3G/4G getrennt
043627	WiFi deaktiviert (nur separates Ladegerät)
043628	4G deaktiviert (nur separates Ladegerät)
043629	PSU Menge stimmt nicht überein

## 7. Wartung

### 7.1 Vor der Wartung

Zur Erfüllung der NFPA-70E, OSHA 1910.333 und anderer Gesundheits- und Sicherheitsvorschriften die entsprechenden Angaben beachten und im Vorfeld die erforderlichen Genehmigungen einholen (siehe unten):

- 1) Versorgungen ausschalten (soweit möglich mit stromlosen Teilen arbeiten).
- 2) Wartungssicherung Lockout/Tagout (LOTO)
- 3) Zulassung für Arbeiten unter Spannung (Eingangsklemmen mit HV nach Türöffnung).
- 4) Arbeitsplanung/Arbeitsurlaubnis
- 5) Verwendung von persönlicher Schutzausrüstung (PSA)
- 6) Sichere Arbeitsplatzbedingungen und Arbeitsraum.

#### 7.1.1 Prüfliste – Wartung

Für weitere Einzelheiten siehe Anhang.

### 7.2 Allgemeine Wartung

- Die Gleichstrom-Ladelösung wird mit Zwangsluft gekühlt. Das Ladegerät an einem gut belüfteten Ort aufbewahren; die Lüftungsschlitze der Gleichstrom-Ladelösung nicht versperren.
- Luftfilter regelmäßig reinigen und austauschen, um den einwandfreien Betrieb der Gleichstrom-Ladelösung sicherzustellen.
- Das Gehäuse wurde im Schweißverfahren mit Oberflächenlackierung hergestellt. Den Außenbereich des Gerätes stets sauber halten. Eine unsaubere Außenfläche kann leicht rosten, insbesondere in korrosionsempfindlicher Umgebung. Leichter Rost beeinträchtigt nicht die Leistung des Ladegeräts; sollte es jedoch während oder nach der Garantiezeit stark rosten, den örtlichen Händler zwecks Anweisungen kontaktieren.
- Die Gleichstrom-Ladelösung mindestens dreimal pro Jahr reinigen und den Außenbereich stets sauber halten.
- Die Außenseite des Gehäuses mit einem feuchten Tuch bzw. Lappen reinigen; dazu nur Leitungswasser mit niedrigem Druck und Reinigungsmittel mit einem pH-Wert zwischen 6 und 8.
- Keinen Hochdruckwasserstrahl verwenden.
- Keine Scheuermittel und keine abrasiven Werkzeuge verwenden. Ungeeignete Reinigungsmittel können die Beschichtung, Lackierung, Oberfläche, den Glanz und die Lebensdauer der äußeren Teile beeinträchtigen.
- Wenn Wasser in die Gleichstrom-Ladelösung eindringt, die Stromzufuhr sofort unterbrechen und einen Gerätehändler für die Reparatur kontaktieren.
- Zur Vermeidung von Schäden nach dem Ladevorgang sicherstellen, dass der Ladestecker wieder in die entsprechende Halterung gesetzt wurde.
- Bei Beschädigungen des Ladesteckers, Ladekabels oder der Halterung den

Anbieter der Gleichstrom-Ladelösung kontaktieren.

- Die Gleichstrom-Ladelösung korrekt handhaben. Gehäuse oder Bildschirm nicht anschlagen oder zerkratzen.
- Wenn das Gehäuse oder der Bildschirm zerbrochen, gesprungen oder offen ist bzw. sonstige Anzeichen von Schäden aufweist, den Händler der Gleichstrom-Ladelösung kontaktieren.



**WARNUNG:** Gefahr von Stromschlägen oder Verletzungen. Vor Arbeiten an der Ausrüstung oder dem Entfernen von Bauteilen die Stromversorgung an der Schalttafel oder am Ladezentrum ausschalten. Keine Stromkreis-Schutzvorrichtungen oder andere Komponenten entfernen, bevor die Stromversorgung AUSGESCHALTET ist.

- Die Gleichstrom-Ladelösung vor Wartungsarbeiten vom Stromnetz trennen, um sicherzustellen, dass sie nicht mit Wechselstrom versorgt wird. Anderenfalls besteht die Gefahr von Verletzungen oder Schäden am Ladegerät oder der Elektroanlage.

Hinweis:

- Vor dem Ausschalten des Hauptschalters für den Beginn der Wartungseingriffe die Nummer des Statuscodes am LCD-Monitor notieren.
- Nach dem Öffnen der Wartungstür oder dem Ausschalten des Leistungsschutzschalters (MCCB) des Ladegeräts gehen vom Ladegerät weiterhin Gefahren aus. Es ist nur eine Sichtprüfung möglich.
- Die Gleichstrom-Ladelösung darf nur von Fachtechnikern gewartet werden.
- Nach dem Öffnen der Fronttür der Gleichstrom-Ladelösung vor den Wartungseingriffen den Hauptschalter und den Hilfsschalter auf Aus stellen.
- Die EntlüftungsfILTER alle 6-12 Monate auswechseln.
- Sicherstellen, dass die Hauptnetzanschlüsse jeden Monat angezogen werden; die Kabel zur Kontrolle drehen, wenn die Stromversorgung unterbrochen ist. Wenn eine Schraube an der Netzversorgung gelockert ist, führt dies zu Schäden am Ladegerät, oder es kann auch an den Anschlüssen auftreten. Das Drehmoment der Schrauben anhand der Tabelle kontrollieren.
- Wartung der Ladekabel: Ladekabel nicht verdrehen oder knicken. Der Metallkontakt darf nicht verblässen oder rostig sein.
- Die EVSE-Informationen einschließlich Seriennummer, Modellname, Statuscode, Fehlerverhalten und -zeitpunkt angeben, außerdem die EVSE vor der Ferndiagnose und dem Upgrade mit dem Internet verbinden.

# **I-FAST COMPACT STATION**

---

## Anhang 1 – Packstückliste

<b>Punkt</b>	<b>Beschreibung</b>	<b>Nr.</b>	<b>Anmerkung</b>
1	EVSE	1	
2	Mehrsprachiges Warnblatt	1	
3	Verdrahtungsplan	1	
4	Konformitätserklärung	1	
5	RFID-Karte	2	
6	Türschlüssel	1	
7	Wasserfeste Kunststoffschrauben	4	
8	Sockelabdeckung	2	

## Anhang 2 – Prüfliste vorbeugende Wartung

Nr.	Punkt	Beschreibung	0,5 Jahre	1. Jahr	2. Jahr	3. Jahr	4. Jahr	5. Jahr
1	Vorbeugende Wartung		I	I	I	I	I	I
2	Inspektion des Erscheinungsbilds	Sichtprüfung des Erscheinungsbilds	I	I	I	I	I	I
3	Systemlüfter	Reinigung und Kontrolle gleichmäßige Lüfterdrehung	I	I	I	R	I	I
4	Luftfilter	Sauberkeit Luftfilter, Lufteinlass und -auslass	I	I	R	I	R	I
5	Ladekabel	Sauberes Erscheinungsbild	I	I	I	R	I	I
6	PCBA	Sauberkeit sichtbarer Bereich	--	I	I	I	I	R
7	SPD	Kontrolle SPD-Statusanzeige	I	I	I	I	I	R
8	Drehmoment Schrauben DC-Ausgang	Kontrolle Schraubendrehmoment	--	I	I	I	I	I
9	Drehmoment Schrauben AC-Eingang	Kontrolle Schraubendrehmoment	--	I	I	I	I	I
10	LCD-Display	Kontrolle Displayschärfe und Hintergrundbeleuchtung	--	I	I	I	I	R
11	Wahltaster	Signalleuchte- und Funktionskontrolle	--	I	I	I	I	R
12	RFID-Lesegerät	Funktionskontrolle	--	I	I	I	I	R
13	Not-Aus-Taster	Funktionskontrolle	--	I	I	I	I	R
14	Schutzschalter und RCD	Funktionskontrolle	--	I	I	I	I	R
15	Hilfsversorgung	Keine Wartung erforderlich	--	--	--	--	--	R
16	PSU-Modul	Keine Wartung erforderlich	--	--	--	--	--	R

**Hinweis:**

Der Benutzer kann das Zeitintervall für den Austausch des Filters entsprechend den Umgebungsbedingungen festlegen.

I: Inspektion wird empfohlen

R: Austausch wird empfohlen

--: Keine Wartung erforderlich oder abhängig von der Situation



## CUPRINS

<b>Introducere</b> .....	<b>445</b>
<b>Caracteristici</b> .....	<b>445</b>
<b>Aplicații</b> .....	<b>445</b>
<b>1. Interfață de bază cu utilizatorul</b> .....	<b>446</b>
<b>2. Specificații</b> .....	<b>447</b>
<b>2.1 Specificație produs</b> .....	<b>447</b>
<b>2.2 Descrierea versiunii GWJ912xx</b> .....	<b>450</b>
<b>2.3 Indicare LED și starea funcționării</b> .....	<b>451</b>
<b>2.4 Dimensiuni</b> .....	<b>452</b>
<b>2.5 Direcția fluxului de aer de răcire</b> .....	<b>452</b>
<b>2.6 Afișaj contor (Opțional)</b> .....	<b>453</b>
<b>3. Livrarea și depozitarea dispozitivului</b> .....	<b>454</b>
<b>3.1 Livrare</b> .....	<b>454</b>
<b>3.2 Identificarea dispozitivului</b> .....	<b>454</b>
<b>3.3 Avariere în timpul transportului</b> .....	<b>454</b>
<b>3.4 Depozitare</b> .....	<b>454</b>
<b>4. Instrucțiune de instalare</b> .....	<b>456</b>
<b>4.1 Înainte de instalare</b> .....	<b>456</b>
<b>4.2 Cerință de împământare și siguranță</b> .....	<b>462</b>
<b>4.3 Instalarea plăcii senzorului pentru dezactivarea în siguranță (opțional)</b> .	<b>464</b>
<b>4.4 Despachetați încărcătorul</b> .....	<b>468</b>
<b>4.5 Instrumente recomandate pentru instalare și inspecție</b> .....	<b>472</b>
<b>4.6 Procedură de instalare</b> .....	<b>473</b>
<b>4.7 Inspecția instalării &amp; Punerea în funcțiune</b> .....	<b>481</b>
<b>5. Setare rețea</b> .....	<b>484</b>
<b>5.1 Setare rețea Wi-Fi</b> .....	<b>484</b>
<b>5.2 Setare 3G/4G</b> .....	<b>486</b>
<b>5.3 Setare oră</b> .....	<b>488</b>

# I-FAST COMPACT STATION

---

<b>6. Proces de funcționare.....</b>	<b>490</b>
<b>6.1 Secvență de funcționare.....</b>	<b>490</b>
<b>6.2 Procedură de funcționare.....</b>	<b>490</b>
<b>6.3 Depanarea .....</b>	<b>496</b>
<b>6.4 Coduri de stare .....</b>	<b>504</b>
<b>7. Întreținere .....</b>	<b>526</b>
<b>7.1 Înainte de întreținere.....</b>	<b>526</b>
<b>7.2 Întreținere generală.....</b>	<b>526</b>
<b>Anexa 1 - Listă ambalaje .....</b>	<b>529</b>
<b>Anexa 2 - Listă de verificare pentru întreținere preventivă .....</b>	<b>530</b>

## Introducere

Soluția de încărcare CC este alegerea cea mai bună pentru vehiculele electrice alimentate cu baterii (BEV) și pentru vehiculele electrice hibride reîncărcabile (PHEV). Este destinată încărcării rapide atât în locuri publice, cât și private, cum ar fi spațiile de parcare comerciale și cu amănuntul, stațiile de încărcare a flotei, zonele de servicii de pe autostradă, zonele rezidențiale etc.

Soluția de încărcare CC are avantajul instalării ușoare. Modulele de alimentare montate pe perete realizează instalarea flexibilă și viabilă economic pentru diferite tipuri de locații. Soluția de încărcare CC are și capacitatea de comunicare în rețea. Aceasta se poate conecta la sisteme de la distanță ale rețelei și poate furniza șoferilor mașinilor electrice informații în timp real, cum ar fi informații despre progresul încărcării și despre facturare. Soluția de încărcare CC are o interfață cu utilizatorul clară, cu butoane pentru funcții și un excelent model industrial impermeabil și rezistent la praf pentru a furniza cea mai bună alegere pentru mediile exterioare.

## Caracteristici

- Instalare ușoară și flexibilă.
- Oferă clienților comoditatea controlului de pornire/oprire a încărcării de pe un card RFID autorizat sau de pe o APLICAȚIE mobilă (disponibilă la cerere).
- Construit în conformitate cu cele mai recente standarde pentru încărcarea CC.
- Realizează capacitatea externă capabilă să reziste la intruziuni solide și lichide în setările exterioare, oferind mai multă stabilitate și o fiabilitate ridicată unității.
- Oferă o interfață a ecranului cu contrast ridicat și cu butoane multi-funcționale.

## Aplicații

- Zone de parcare publice și private
- Zone de parcare ale comunității
- Zone de parcare ale hotelurilor, ale supermarketurilor și ale centrelor comerciale
- Zone de parcare la locurile de muncă
- Stații de încărcare
- Zone de refugiu pe autostradă

## 1. Interfață de bază cu utilizatorul

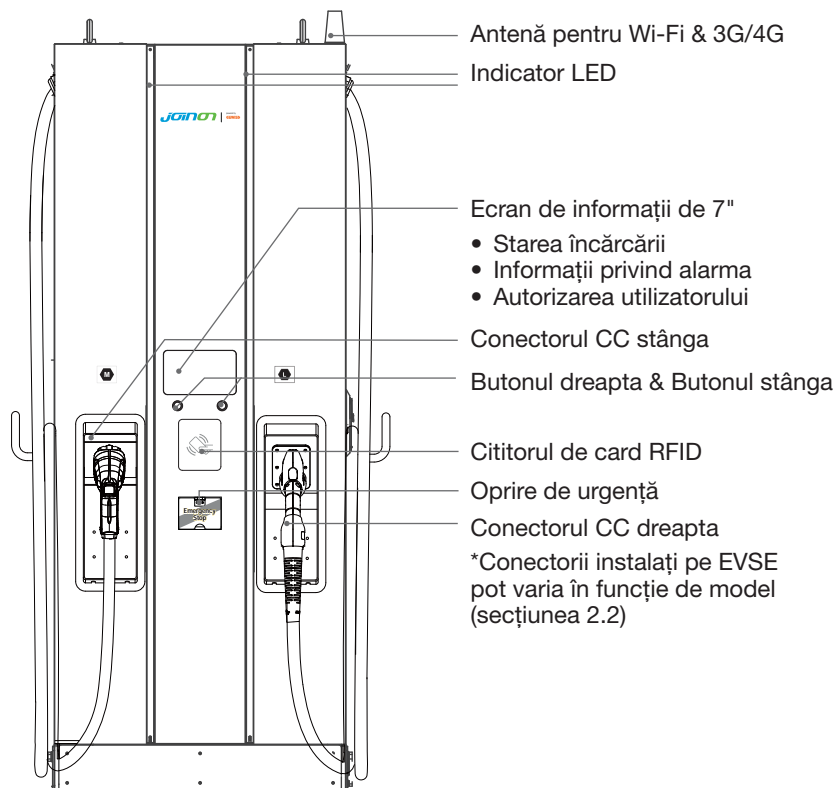

### Notificare:

În conformitate cu cerința EN-17186, acest document prezintă identificatorii armonizați pentru alimentarea cu energie a vehiculelor electrice. Cerințele din acest standard sunt acelea de a completa nevoile informaționale ale utilizatorilor privind compatibilitatea dintre stațiile de încărcare VE, ansamblurile cablurilor și vehiculele care sunt introduse pe piață. Identificatorul este menit să fie vizualizat la stațiile de încărcare VE, pe vehicule, pe ansamblurile de cabluri, în reprezentanțele VE și în manualele consumatorului, așa cum se descrie (pentru modelul CE).

## 2. Specificații

### 2.1 Specificație produs

Denumirea modelului		Seria GWJ912xx
CA INTRARE	Tensiune nominală	** CC 60 KW 380-415 Vca ( $\pm 15\%$ )
	Curent de intrare max.	118 A
	Distribuție electrică	3P+ N+ PE (Configurație Wye)
	Sistem de distribuție în rețea	TN/TT
	Frecvență	50/60Hz
	Putere de intrare max.	65 kVA (60 kW)
	Factor de putere	> 0,99
	Eficiență	> 94%, la punctul optim V/I
	SCCR	25 kA
IEȘIRE CC	Interval tensiune de ieșire	CC 150 ~ 950V (CCS) CC 150 ~ 500V (CHAdEMO) CC 150~750 (GB/T)
	Curent maxim de ieșire	** CCS 120A@ 150Vcc~ 500Vcc ** CHAdEMO 120A@ 150Vcc~ 500Vcc ** GB/T 120A@ 150Vcc~ 500Vcc
	Putere de ieșire maximă	CC 60 kW

# I-FAST COMPACT STATION

Denumirea modelului		Seria GWJ912xx
	Mod de ieșire simultană	0%, 50%, 100% *Fiecare conector va primi energie de ieșire 50% atunci când este conectat simultan; Și un conector va primi 100% când un alt conector va finaliza sesiunea de încărcare sau dacă numai acest conector este conectat.
	Precizia tensiunii	±2%
	Precizia curentului	±2%
Izolația electrică	Izolația între intrare și ieșire	
Energie în așteptare	< 100W	
Comunicare	Extern	Ethernet, Wi-Fi și 3G sau 4G
	Intern	CAN / RS485
Protecție de intrare	OVP, OCP, OPP, OTP, UVP, RCD, SPD	
Protecție de ieșire	SCP, OCP, OVP, LVP, OTP, IMD	
Protecție internă	OTP, Detectarea contactorului CA, Detectarea contactorului CC, Detectarea siguranței	
Gestionare sarcini	Prin OCPP 1.6 JSON	
Interfața cu utilizatorul & Control	Monitor	LCD de 7 inci
	Buton	Butonul din dreapta: selecțai conectorul de încărcare. Butonul stânga: Home / Stop încărcare
	Autentificare utilizator	<b>RFID:</b> suport ISO 14443A/B, ISO 15693, FeliCa Lite-S (RCS966), <b>Backend OCPP:</b> APLICAȚIE, Plată mobilă
	Suport server extern	OCPP 1.6 JSON

Denumirea modelului		Seria GWJ912xx
de mediu Condiții	Temperatură de funcționare	-30°C la 50°C (-22°F la 122°F), sub regimul de 50°C (122°F) și mai mult
	Temperatura de depozitare	-40°C la 70°C (-40°F la 158°F)
	Umiditate relativă	5%~95% RH, non-condensare
	Altitudine	≤ 2000 m (6560 ft)
Reglementări	Siguranță model CE	IEC 61851-1, IEC 61851-23
	Model CE EMI/EMC	IEC 61851-21-2
	Interfață de încărcare	CHAdEMO Ver 1.2 CCS DIN 70121 GB/T 27930 ISO15118:2020/Q4
Mecanice Specificații	Dimensiuni (LxDxH)	700 x 331 x 1800 mm (28 x 13 x 71 inci)
	Greutate (tip.)	< 235 kg (518 lb);
	Conector de încărcare	Consultați Tabelul din Capitolul 2.2
	Răcire	Tiraj forțat
	Protecție împotriva infiltrării	IP55
	Anti-vandalism	IK10, excluzând capacul LCD & RFID

## 2.2 Descrierea versiunii GWJ912xx

Produsele din seria GWJ912xx sunt disponibile în diferite versiuni în funcție de conectorii de încărcare. Tabelul de mai jos prezintă combinațiile disponibile: poziția corespondentă a conectorilor de încărcare este indicată de la stânga la dreapta, cu fața spre încărcător.

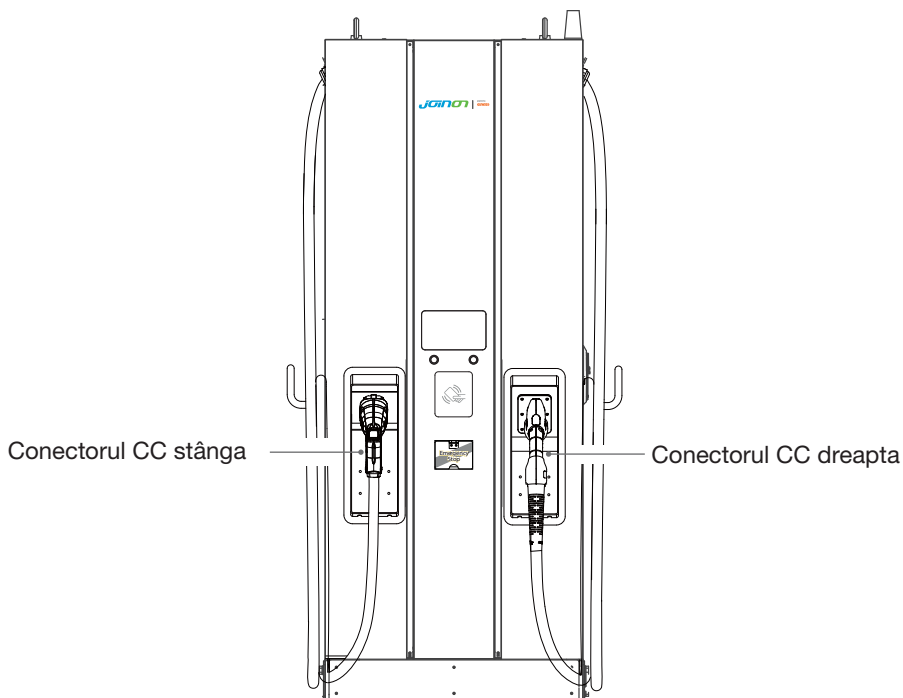

Cod	Conector stânga	Conector dreapta	Descriere
GWJ9122W	CCS2	CCS2	Versiune standard
GWJ9122M	CCS2	CCS2	Dotată cu contoare MID
GWJ9122P	CCS2	CCS2	Dotată cu POS pentru plată
GWJ9122F	CCS2	CCS2	Dotată cu contoare MID + POS
GWJ9123W	CCS2	CHAdEMO	Versiune standard
GWJ9123M	CCS2	CHAdEMO	Dotată cu contoare MID
GWJ9123P	CCS2	CHAdEMO	Dotată cu POS pentru plată
GWJ9123F	CCS2	CHAdEMO	Dotată cu contoare MID + POS



Cod	Conector stânga	Conector dreapta	Descriere
GWJ9126W	CCS2	GBT	Versiune standard
GWJ9126M	CCS2	GBT	Dotată cu contoare MID
GWJ9126P	CCS2	GBT	Dotată cu POS pentru plată
GWJ9126F	CCS2	GBT	Dotată cu contoare MID + POS
GWJ9126Y	CCS2	GBT	Versiune standard
GWJ9122Y	CCS2	CCS2	Versiune standard
GWJ9123Y	CCS2	ChaDemo	Versiune standard
GWJ9122D	CCS2	CCS2	Versiunea Eichrecht + POS
GWJ9122E	CCS2	CCS2	Versiunea Eichrecht
GWJ9123D	CCS2	ChaDemo	Versiunea Eichrecht + POS
GWJ9123E	CCS2	ChaDemo	Versiunea Eichrecht

## 2.3 Indicare LED și starea funcționării

**\*LED stânga pentru conectorul stânga,  
LED dreapta pentru conectorul dreapta**

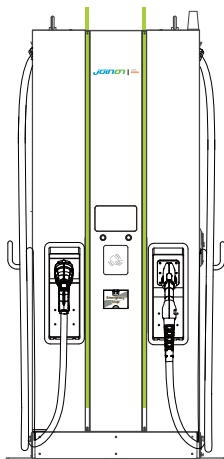

În așteptare

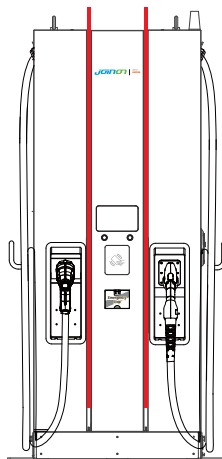

Defect

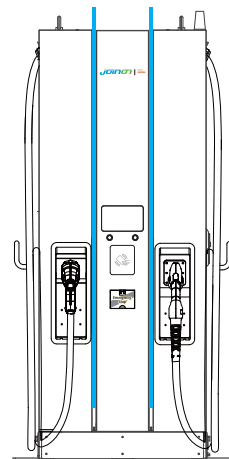

Se încarcă

Stare	LED	Indicator stânga	Indicator dreapta
În așteptare		Verde	Verde
Defect		Roșu	Roșu
Se încarcă		Albastru	Albastru

# I-FAST COMPACT STATION

## 2.4 Dimensiuni

Dimensiunea principală a încărcătorului: (Unitate: mm)

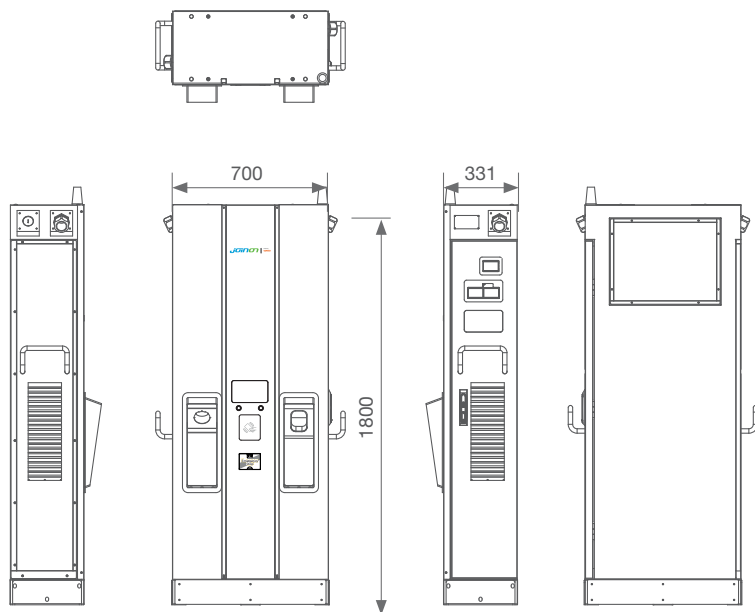

## 2.5 Direcția fluxului de aer de răcire

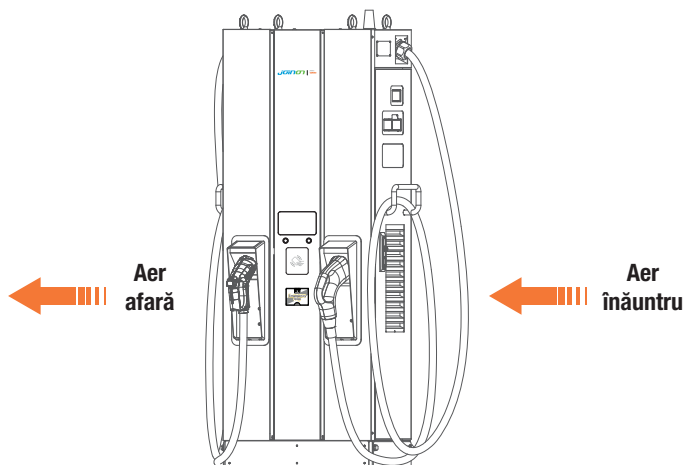

## 2.6 Afișaj contor (Opțional)

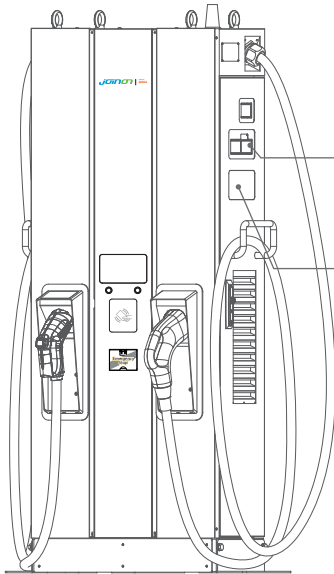

Contor CA stânga pentru PSU #01  
 Contor CA dreapta pentru PSU #02  
 Contor CC pentru conectorul CC stânga

Contor CC pentru conectorul CC dreapta

\* NOTĂ:

Când 2 conecitoare CC se încarcă simultan,  
 PSU #01 și #02 sunt desemnate conectorilor  
 CC stânga și respectiv dreapta.

## 3. Livrarea și depozitarea dispozitivului

### 3.1 Livrare

Țineți dispozitivul ambalat până la instalare.

### 3.2 Identificarea dispozitivului

Numărul seriei dispozitivului îl identifică într-un mod inechivoc. În orice comunicare cu Gewiss, trebuie să faceți referire la acest număr.

Numărul de serie de pe dispozitiv este indicat cu o matriță de date pe eticheta datelor tehnice (de pe partea laterală a panoului frontal).

### 3.3 Avariere în timpul transportului

Dacă dispozitivul a fost avariat în timpul transportului:

1. Nu îl instalați.
2. Anunțați incidentul imediat (în termen de 5 zile de la livrare).

Dacă este necesar să returnați dispozitivul producătorului, trebuie utilizat ambalajul original.

### 3.4 Depozitare



Imposibilitatea de a respecta instrucțiunile furnizate în această secțiune ar putea cauza avariarea dispozitivului. Producătorul neagă orice responsabilitate pentru avariarea provenită din imposibilitatea acestor instrucțiuni.

Dacă dispozitivul nu este instalat imediat după livrare, pentru a evita deteriorarea acestuia, continuați după indicațiile de mai jos:

- Pentru a vă asigura că stația de încărcare este menținută corect, nu scoateți ambalajul original până când stația nu este gata de instalare.
- Deteriorarea ambalajului (tăieturi, găuri etc.) previne menținerea corectă a stațiilor de încărcare înainte de instalare. Producătorul neagă orice responsabilitate cu privire la consecințele produse de deteriorarea ambalajului.

- Mențineți dispozitivul curat (îndepărtați praful, așchiile, grăsimea etc.) și țineți rozătoarele la distanță.
- Protejați-l de pulverizarea apei, de scântelele de sudură etc.
- Acoperiți dispozitivul cu un material respirabil pentru a evita condensarea cauzată de umiditatea din mediu.
- Stațiile de încărcare menținute într-un depozit nu trebuie supuse condițiilor climatice diferite de cele indicate mai jos.

<b>Condiții de depozitare ambientale</b>
Temperatură minimă
Temperatura minimă a aerului înconjurător
Temperatura maximă a aerului înconjurător
Umiditatea relativă maximă fără condensare

- Este foarte important să protejați sistemul împotriva produselor corozive și mediilor saline.

## 4. Instrucțiune de instalare

### 4.1 Înainte de instalare

- Citiți toate instrucțiunile înainte de utilizarea și instalarea acestui produs.
- Nu utilizați acest produs dacă cablul de alimentare sau de încărcare prezintă avarii.
- Nu utilizați acest produs dacă carcasa sau conectorul de încărcare sunt stricate sau deschise sau dacă prezintă avarii.
- Nu puneți niciun instrument, material, deget sau altă parte a corpului în conectorul de încărcare sau conectorul VE.
- Nu răsuciți, balansați, îndoiți, scăpați pe jos și nu zdrobiți cablul de încărcare. Nu treceți niciodată peste el cu vehiculul.



**AVERTISMENT:** Produsul ar trebui instalat numai de un contractor licențiat și/sau un tehnician autorizat în conformitate cu toate codurile clădirilor, codurile electrice și standardele de siguranță.



**AVERTISMENT:** Produsul trebuie inspectat de un instalator calificat înainte de utilizarea inițială. În niciun caz conformarea cu informațiile din acest manual nu va exonera utilizatorul de responsabilitățile sale pentru a se conforma cu toate codurile aplicabile și standardele de siguranță.

- Alimentarea cu energie trebuie să aibă configurație trifazată Wye cu sisteme de împământare TN(-S)/TT.
- La instalarea sistemului TN(-S): conductorul neutru (N) și PE al distribuției de energie sunt direct conectate la pământ. PE al echipamentului încărcătorului este direct conectat la PE al distribuției de energie și la conductorul separat pentru PE și neutru (N).
- Capacitatea alimentării cu energie ar trebui să fie mai mare de 93kVA pentru a funcționa corect.
- Produsul trebuie instalat într-o zonă fără aer și păstrat la distanță de cel puțin 30 cm (12 inci) față de toate gurile de ventilare ale produsului.
- Se recomandă să mențineți o distanță de minim 100 cm (3 ft. 6 in.) în jurul produsului conform tabelului NEC, 110.26 clauza 2, 151-600V.



#### NOTIFICARE

Se recomandă verificarea puterii semnalului Wi-Fi și 3G sau 4G în timpul instalării încărcătorului. Valoarea RSSI (Received Signal Strength Indication) este considerată bună peste -65dBm. Calitatea slabă a conexiunii ar putea întrerupe procesul de încărcare sau tranzacția datelor.

## 4.1.1 Ghidul de siguranță al contractorului

### Introducere

- Un mediu sigur pentru toți - participanți, echipe de instalare și demolare, contractori și subcontractori.
- În cele din urmă, este responsabilitatea contractorilor să asigure siguranța și practicile de lucru sigure ale angajaților și subcontractorilor lor, care ar putea lucra pe amplasament în numele lor.
- Acest ghid furnizează un ghid de referință simplu, cu regulile de bază pentru implementare. Acest ghid nu schițează fiecare standard de siguranță în parte: este proiectat să fie un supliment pentru participanți, contractori și subcontractori.
- Contractorii, subcontractorii și angajații ar trebui să coopereze cu angajații lor și alte persoane pentru conformarea cu reglementările și instrucțiunile de siguranță.

În special, angajații ar trebui:

1. Să obțină autorizația calificată a unității responsabile din zona de construcție.
2. Să lucreze în siguranță.
3. Nu facă nimic pentru a se pune în pericol pe ei sau alte persoane.
4. Să utilizeze echipament de protecție personală așa cum se solicită și să aibă grijă de acesta când nu îl folosesc.
5. Să raporteze imediat activitățile nesigure supraveghetorilor sau persoanei responsabile cu controlul locului de muncă.
6. Să raporteze toate accidentele și incidentele periculoase imediat după ce s-au întâmplat.

# I-FAST COMPACT STATION

## 1. Cerințe pentru condițiile la locul de muncă

- Stabiliți o împrejurare adecvată pentru a izola zona construcției din exterior
- Închideți și asigurați toate intrările atunci când amplasamentul este nesupravegheat
- Afișați notificări de avertizare în apropiere, care să indice următoarele informații: pictogramă de avertizare și numărul de telefon al persoanei responsabile
- Instalați suficiente corpuri de iluminat



## 2. Curățarea

- Mențineți zonele de lucru (inclusiv căile de acces) libere de resturi și obstrucții
- Mențineți suprafețele de la sol ordonate și plane, pentru a evita împiedicarea oamenilor sau rănirea acestora de unelte sau alte obiecte
- Stivuiți și depozitați echipamente și materiale într-un mod ordonat și stabil
- Curățați periodic și eliminați deșeurile
- Îndepărtați orice surplus de materiale și echipamente după finalizarea lucrărilor



## 3. Pericol de incendii

- Fiți atenți la materialele și bunurile inflamabile. Țineți-le departe de zonele de lucru.





#### 4. Protecție împotriva temperaturilor ridicate de pe șantier

- Puneți o jaluzeala sau asigurați adăpost pentru muncitori împotriva căldurii și soarelui
- Montați echipamente de răcire, cum ar fi ventilatoare de evacuare
- Puneți la dispoziție dozatoare de apă
- Furnizați haine de protecție adecvate precum cască, ochelari și mâneci lungi pentru a proteja muncitorii de insolajii și raze UV



#### 5. Condiții meteorologice adverse

- Asigurați toate schelele, structurile temporare, echipamentele și materialele slăbite
- Verificați și implementați PSO pentru a asigura deconectarea rezervelor de gaz, a circuitelor și echipamentelor electrice
- Inspectați locurile de muncă pentru a asigura protecția împotriva infiltrării apei și prafului
- Inspectați sistemul de drenaj de blocaje și îndepărtați-le dacă există
- Opriti toate lucrările din exterior cu excepția lucrărilor de urgență



#### 6. Scări

- Folosiți numai scări care îndeplinesc regulamentele locale de siguranță
- Nu folosiți scări de lemn
- Când lucrați la înălțime, se recomandă folosirea platformelor în locul scărilor
- Dacă utilizarea unei platforme nu este posibilă, un supraveghetor ar trebui să evalueze riscul potențial și să ofere siguranță
- echipamente de protecție pentru muncitori
- Folosiți scări neconductoare de electricitate din fibră de sticlă sau din material plastic ranforsat când executați lucrări electrice

- Desemnați asistenți pentru a vă oferi suport atunci când lucrați pe scări
- Verificați toate scările de trepte rupte sau alte defecte înainte de utilizare și periodic
- Deschideți complet scările cu trepte când le utilizați
- Nu stați pe cele două trepte de sus ale unei scări
- Nu vă întindeți atunci când lucrați pe o scară
- Fiți atenți la restricțiile de suprasarcină



Țară	Standarde
Britanic	BS1129,BS2037,EN131,EATS13/1
SUA	ANSI A 14.1, ANSI A 14.2, ANSI A 14.5
Australia Noua Zeelandă	AS 1892.2-1922, AS/NZS1892.1, AS/NZS 1892.3
Canada	CSA Z11 M81

## Standarde comune pentru scări

### 7. Lucrul la înălțime

- Evitați lucrul la înălțime prin utilizarea instrumentelor și metodelor alternative aplicabile
- Se recomandă insistent să construiți schele sau platforme de lucru adecvate
- Oferiți sisteme de oprire a căderii pentru muncitori dacă este impracticabilă folosirea platformelor de lucru
- Asigurați toate materialele și instrumentele pentru a preveni căderea acestora de la înălțime

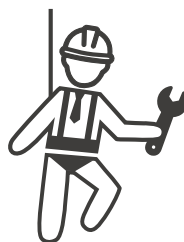

## 8. Operațiuni de ridicare

- Chemați persoane calificate pentru a inspecta și testa regulat echipamentul de ridicare
- Izolați și asigurați cu cordoane zonele de ridicare pentru a menține afară personalul care nu lucrează în construcții
- Asigurați-vă că căile de ridicare nu intersectează clădiri sau persoane și evitați coliziunea cu obiectele
- Nu depășiți limitele sarcinilor de lucru în siguranță



## 9. Pentru muncitorii de pe amplasament

- Planificați întreaga sarcină
- Opriti alimentarea cu energie (lucrați cu piese sub tensiune fără curent, dacă este posibil)
- LOTO (Lock Out, Tag Out)
- Permis pentru lucrări electrice sub tensiune (borne de intrare cu HV după deschiderea ușii)
- Utilizați echipament individual de protecție (EIP)
- Condiții și spații sigure la locul de muncă
- Aderati la alte coduri de sănătate și securitatea la locul de muncă, precum cele publicate de OSHA



## 10. Standard de referință

Aderati la următorul cod:

- NFPA-70E (Siguranța electrică la locul de muncă, evaluarea riscului de șoc, evaluarea riscului de arc electric)



## 4.2 Cerință de împământare și siguranță

- Produsul trebuie să fie conectat la un sistem de cablare permanent împământat, din metal. Conexiunile se vor conforma tuturor codurilor electrice aplicabile. Recomandați ca rezistența de împământare să fie mai mică de  $10\Omega$ .
- Asigurați-vă că nu este conectată alimentarea în niciun caz când instalați, faceți revizia sau întreținerea încărcătorului.
- Utilizați protecție corespunzătoare atunci când vă conectați la rețeaua de distribuție principală.
- Utilizați instrumente adecvate pentru fiecare sarcină.



**ATENȚIE:** Întrerupătorul de deconectare pentru fiecare conductor neîmpământat al intrării CA va fi furnizat de contractorul de instalare sau de tehnician.



**ATENȚIE:** Nu se vor folosi prelungitoare sau ansambluri de cabluri secundare în plus față de ansamblul de cabluri pentru conexiunea VE la EVSE.

## 4.2.1 Cablare de întreținere

- Împământarea

Conectați întotdeauna conductorul neutru de împământare la întreținere. Dacă împământarea nu este furnizată de serviciul electric, atunci trebuie instalat în apropiere un țăruș de împământare. Țărușul de împământare trebuie să fie conectat la bara de legare la pământ din panoul întrerupătorului principal și conductorul neutru conectat la împământare în acel punct.

- 400 Vca trifazat (linie la linie)

**ATENȚIE!**



Acesta este alimentat din rețeaua de distribuție cu conexiune Wye, soluția de încărcare CC se poate conecta la L1, L2 sau L3 și la conductorul neutru. Împământarea trebuie conectată la neutru numai într-un singur punct, de obicei la panoul electric.

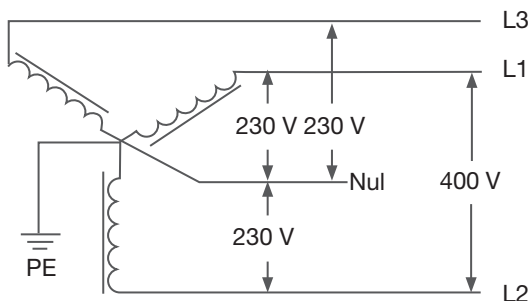

Conexiune de cablare trifazată de 400 V



**PERICOLE**

Fiți atenți la tensiunile înalte!



**AVERTISMENT!**

Împământarea este esențială!

## 4.3 Instalarea plăcii senzorului pentru dezactivarea în siguranță (opțional)

**1. Introducere:** Este posibilă instalarea unei plăci de comandă care include un senzor de ușa și un senzor de înclinare, precum și puncte de contact curate pentru a prelungi cablajul până la disjunctorul de circuit din amonte pentru a opri imediat alimentarea cu energie atunci când sunt activați senzorii. De asemenea, placa este prevăzută cu un buton de autotestare care poate fi utilizat pentru a verifica funcționarea atât în timpul ciclului de producție (sau la locul de instalare), cât și în timpul întreținerii de rutină.

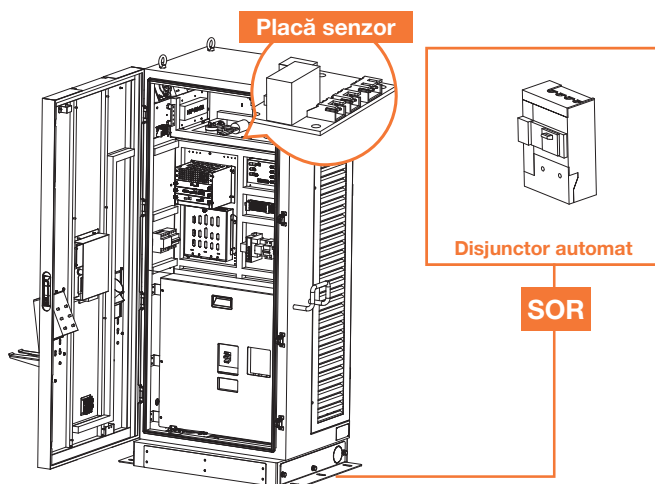

### 2. Schemă de bloc funcțional:

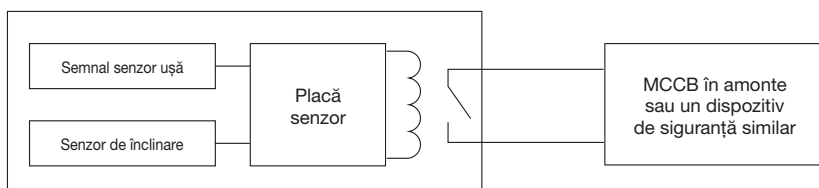

### 3. Conexiune placă senzor

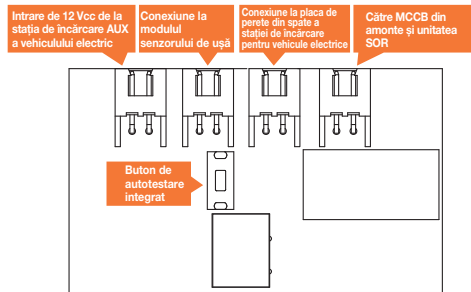

### 4. Caracter practic placă senzor:

a) Dacă senzorul de ușă sau senzorul de înclinare sunt activate, este trimisă o tensiune pentru a activa MCCB în amonte sau pentru a deschide contactul sau pentru a întrerupe alimentarea cu energie; aceasta este definită ca „declanșator cu bobina de declanșare”, descris mai detaliat pe internet.

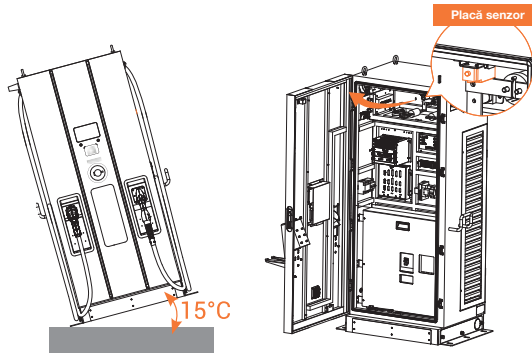

b) Atunci când este dezactivat MCCB din amonte, stația de încărcare a vehiculului electric este complet dezactivată, trecând imediat în modul „off line”.

c) De asemenea, această placă este prevăzută cu un buton de autotestare care poate fi utilizat pentru a verifica funcționarea corectă în linia de producție sau la locul de instalare sau în timpul întreținerii de rutină.

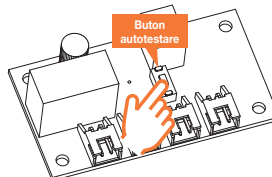



## NOTIFICARE

Imediat ce curentul este oprit pe protecția cu disjunctorul de circuit din amonte, dezactivați senzorul ușii înainte de a activa din nou protecția cu disjunctorul de circuit, pentru a restabili alimentarea auxiliară a stației de încărcare a vehiculului electric în scopul întreținerii.

## 5. Alegerea MCCB din amonte și pregătirea sursei auxiliare de alimentare cu curent:

Pentru a putea activa funcția de siguranță, proiectantul sau CPO trebuie să opteze pentru un MCCB cu „declanșator accesoriu cu bobină de declanșare” sau pentru un dispozitiv corespunzător. Dacă aveți nevoie de sfaturi cu privire la modelul corect de declanșator cu bobină de declanșare, contactați distribuitorul local. Exemple de modele de referință ABB SOR sunt indicate mai jos:

12 V: SOR-C 12 V CC (1SDA066321R1)

24 V: SOR-C 24-30 V CA/CC (1SDA066322R1)

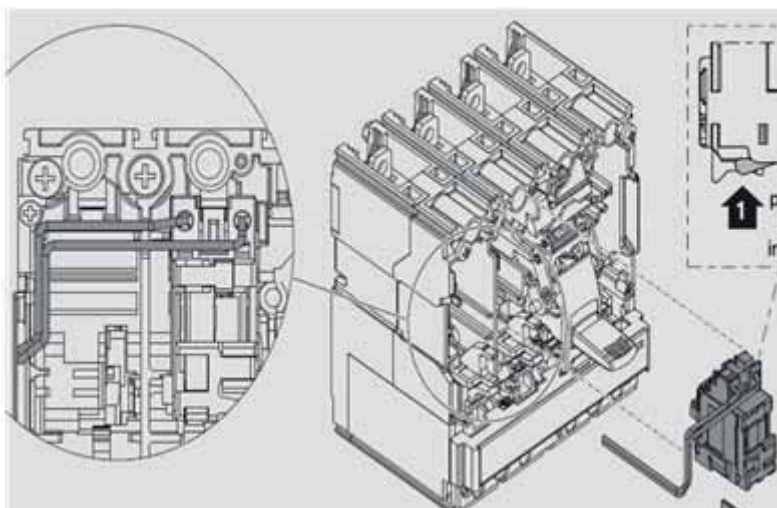





**NOTIFICARE**

Componentele SOR necesită o rigiditate dielectrică maximă de 277 Vca.

**6. Specificații pentru alegerea cablurilor:**

Pentru cablurile de la placa senzorială la protecția cu disjunctorul de circuit din amonte, este recomandat 22AWG VW-1 105°C 600 V sau echivalent.

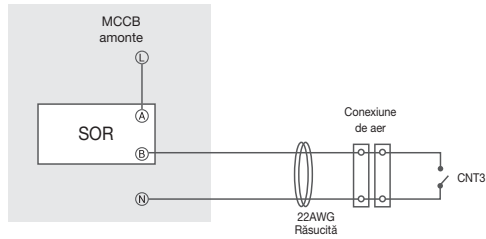

**Circuitul de comandă**

## 4.4 Despachetați încărcătorul

- Produsul este încărcător cu curent continuu (CC), iar designul ambalajului a trecut de testul de simulare al ambalajului. Dacă ambalajul este avariât din cauza răsturnării, căderii sau impactului extern în timpul transportului, produsul poate suferi avarii sau defecte. Dacă ambalajul prezintă avarii serioase la primirea bunurilor, notificați furnizorul despre observațiile dvs.
- Produsul este furnizat de compania de transport la depozit sau la locația specificată unde va fi predat. Transportarea încărcătorului la locația sa finală (serviciu de livrare finală) nu este inclusă standard în comandă.

### NOTIFICARE

Camionul de livrare descarcă paletul care transportă încărcătorul. Deplasarea încărcătorului la locația sa finală este responsabilitatea clientului/contractorului.



Dacă indicatorul TiltWatch este roșu (înclinat peste 80°)

1. Nu refuzați livrarea / primirea.
2. Faceți o observație pe chitanța de livrare și inspectați dulapul de avarii.
3. Dacă se descoperă avarii, lăsați dulapul în ambalajul original și solicitați inspecția imediată de la transportator în termen de 3 zile de la livrare.
4. Contactați furnizorul prin email sau telefon pentru a rezolva constatările dvs.



### AVERTISMENT!

**60 kW:** Greutatea încărcătorului ar putea fi 235 kg (518 lb). Greutatea încărcătorului cu ambalaj ar putea fi 335 kg (739 lb). Fiți atenți în timpul procesului de dezambalare.

**PASUL 1.**

Îndepărtați panourile din jur

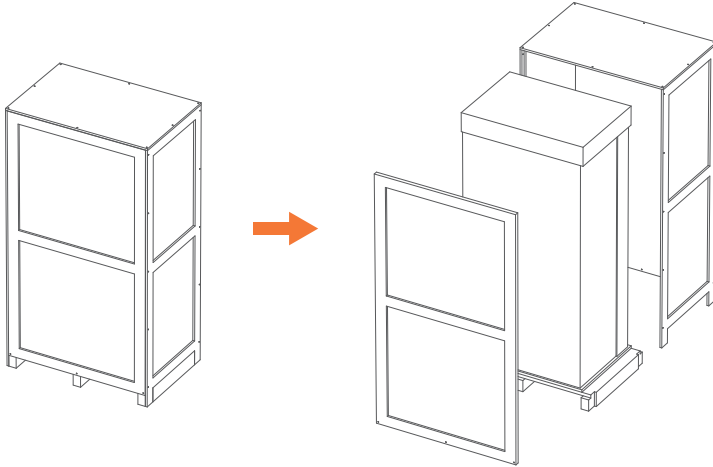
**PASUL 2.**

Îndepărtați cartonul, perna și folia de ambalare.

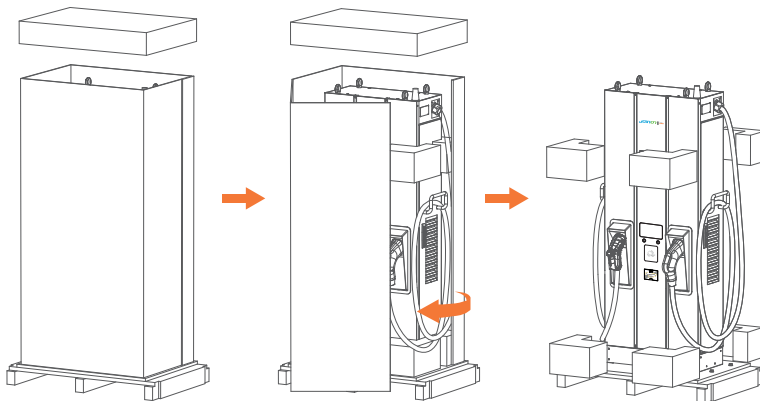

# I-FAST COMPACT STATION

## PASUL 3.

Îndepărtați aceste 4 bucăți ale șuruburilor de fixare M12.

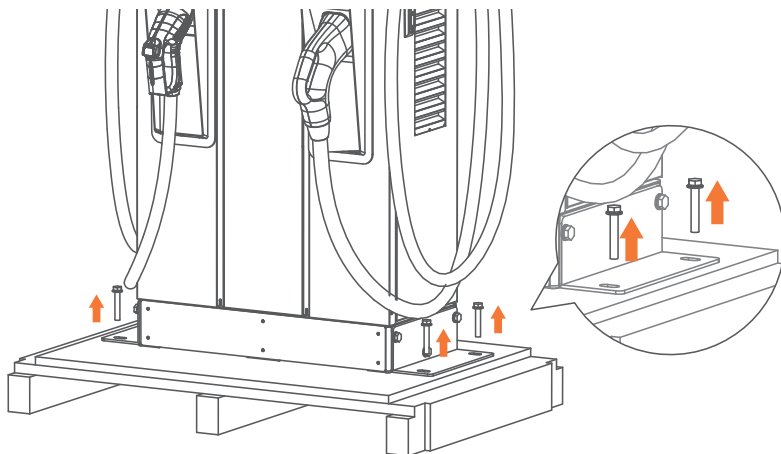

## PASUL 4.

Pentru a utiliza șuruburi cu ureche pentru mutarea EVSE, aplicați o frânghie din sârmă de oțel cu diametru de 6 mm (1/4 inci) pe cele patru șuruburi cu ochi, așa cum se arată în imaginea următoare.

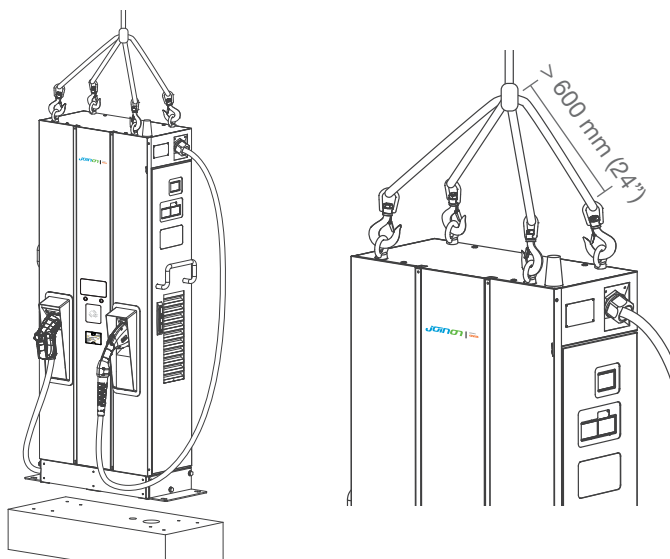

Sau folosiți un stivuitor pentru a deplasa EVSE.

Pasul 1. Îndepărtați întâi panourile de jos din față și spate.

Pasul 2. Folosiți un stivuitor pentru a ridica EVSE.

(furcile trebuie deschise la starea maximă)

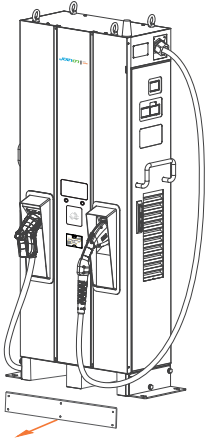

Pasul 1

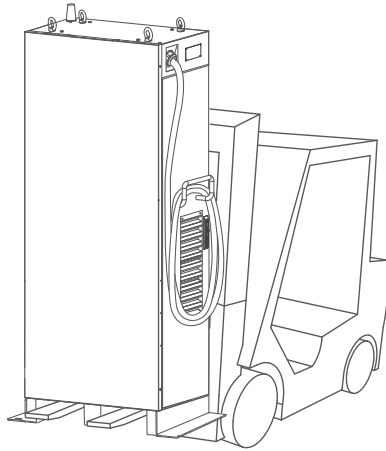

Pasul 2

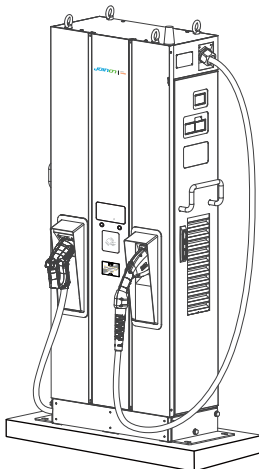

## 4.5 Instrumente recomandate pentru instalare și inspecție

### 4.5.1 Instrumente recomandate pentru instalare

Tip	Descriere
Șurubelniță Philips	Nr. 2 și 3
Cheie reglabilă	
Șurubelniță cu cap tubular	Nr. 8, 10, 17 și 19
Bandă electrică	Negru / 15 mm (0,6) Lățime
Cablu de intrare CA	Cel puțin 50mm <sup>2</sup> pentru L1, L2, L3, N și 35 mm <sup>2</sup> pentru PE. Utilizare recomandată 600V, 75°C, cablu de alimentare XLPE
Bornă de tip inel	1. Bornă de tip inel pentru L1, L2, L3, N (Diametru interior: 10,5 mm (0,41”), Diametru exterior: 22 mm (0,87”)) 2. Bornă de tip inel pentru PE (Diametru interior: 6,4 mm (0,25”), Diametru exterior: 22 mm (0,87”))
Presă pentru papuci pentru Bornă	Hexagonală
Mașină de dezizolat sârmă	
Clești de tăiat sârmă	
Macara / Stivuitoar	>235 kg (518 lb) pentru 60 kW

### 4.5.2 Instrumente recomandate pentru inspecție și punere în funcțiune

Tip	Descriere
VE sau simulator VE	Respectați standardul CHAdeMO/CCS/GB/T
Multi-metru	1000 V
Sondă electrică	200Amp
Card autorizat RFID	
Niciun card valid RFID	
Cheie ușă	
Clește cu vârf ascuțit	
Șurubelniță dinamometrică	
Cablu 6 Laptop & CAT	Pentru configurarea încărcătorului
Tester calitate semnal Wi-Fi, 3G/4G	Dacă conexiunea la internet este stabilită printr-un router fără fir, pentru a vă asigura că semnalul este suficient de puternic, nu amplasați routerul într-o cutie de metal

## 4.6 Procedură de instalare

### 4.6.1 Spațiu necesar pentru amplasare și întreținere

Necesită un spațiu min. de 1400x1531 mm (55,1x60,3 inci). Acest spațiu este calculat după cum urmează:

- Dimensiuni încărcător L x A x Î: 700 x 331 x 1800 mm (27,6x13,0x315,4 inci).
- Latura frontală 600 mm (23,6 inci), pentru a opera tabloul de bord.
- Latură stânga și dreapta 350 mm (13,8 inci), pentru a deschide ușa din stânga și din dreapta.
- Latura din spate 600 mm (23,6 inci), pentru a deschide ușa consolei.

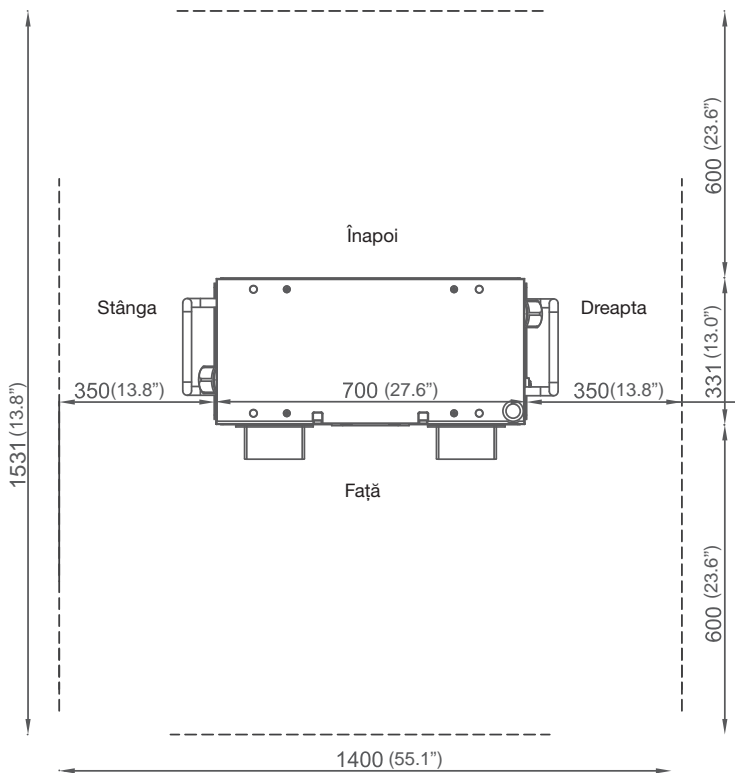

unitate: mm (inci)

## 4.6.2 Construcție fundație de beton

### PASUL 1.

1. Construiți o fundație de beton de 1020 mm x 430 mm x 200 mm (40,16" x 16,93" x 7,87") la nivel pentru a amplasa încărcătorul în avans.
2. Amplasați o intrare CA și un canal pentru cabluri SFTP Ethernet mai mic de  $\Phi 120$  mm (4,72").
3. Și amplasați 4 buc de șuruburi M12 care ies 40 mm (1,57") din fundația de beton pentru a fixa încărcătorul. Poziționarea acestor 4 buc de șuruburi M12 ar trebui să fie între  $\pm 2$  mm (0,08") pe axa scurtă,  $\pm 8$  mm (0,32") pe axa lungă în conformitate cu găurile șuruburilor de pe încărcător.
4. Pentru a se încadra în această cerință de poziționare, se sugerează fixarea pe o placă de oțel. Creați fixarea după următoarea schemă sau comandați această fixare de la vânzător.
5. Cealaltă cale de a fixa încărcătorul pe fundația de beton este instalarea a 2 accesorii de cleme de fixare în L în afara încărcătorului și faceți niște găuri de șuruburi ( $\Phi 12$  mm (0,63")) în baza de ciment, cum este ilustrat mai jos.

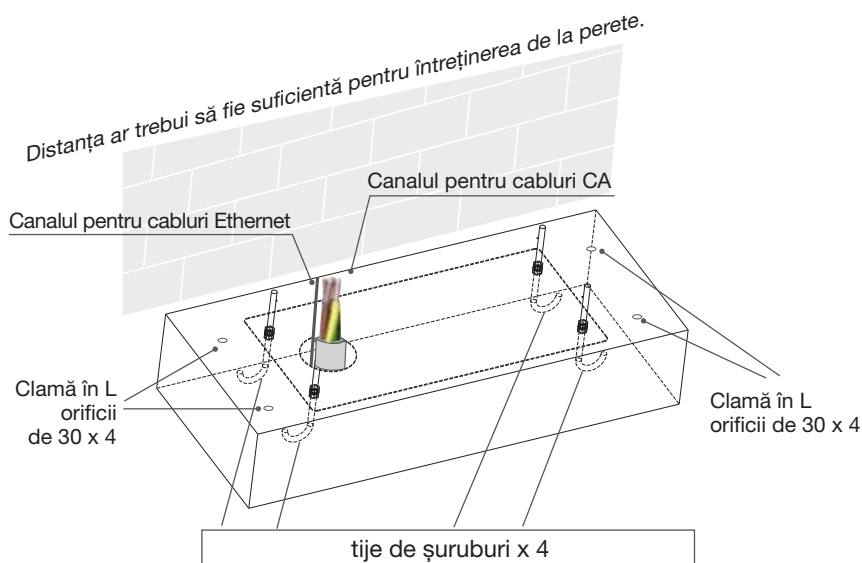



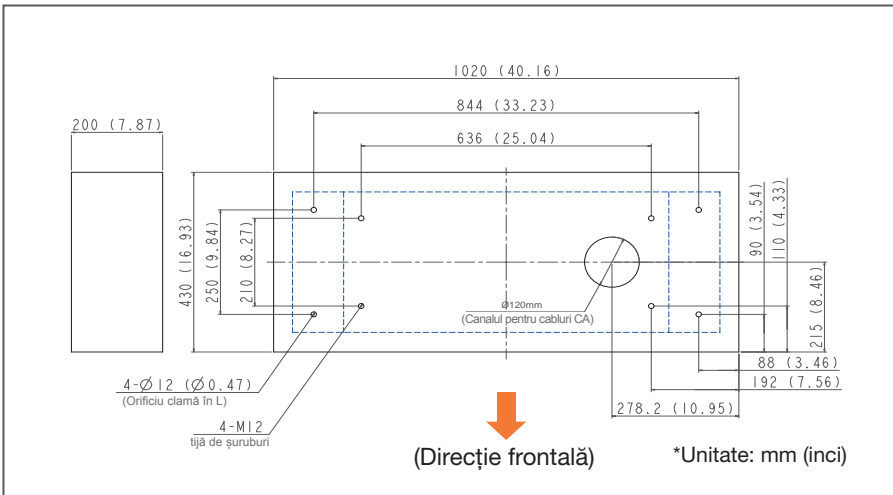

## PASUL 2.

- Extindeți 5 cabluri de intrare CA trifazate de la canalul fundației de beton, cablurile CA se expun cel puțin 400 mm (15,75"), iar aceste 5 fire trebuie să fie borne de tip inel L1, L2, L3 și N: Diametru interior: 10,5 mm (0,41"), Diametru exterior: 22 mm (0,87") & PE: Diametru interior: 6,4 mm (0,25"), Diametru exterior: 22 mm (0,87").
- Zona transversală din conductor a firelor de intrare ar trebui să fie de cel puțin 50 mm<sup>2</sup> pentru L1, L2, L3, N și 35mm<sup>2</sup> pentru PE la 60 kW. Dacă internetul este conectat prin Ethernet, cel puțin 1800 mm (71") din cablul Ethernet trebuie să fie expus din canal.

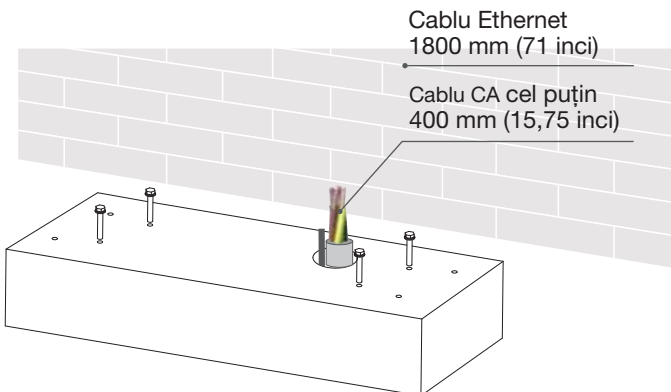

## 4.6.3 Două metode de fixare a încărcătorului din seria GWJ912xx

### METODA 1.

Ridicați încărcătorul pe fundația de beton, trageți cablul de intrare prin orificiul de la baza încărcătorului; fixați 8 buc de piulițe pentru șuruburi M12 și 4 buc de șaibe M12 pe 4 buc de șuruburi M12 ale fundației de beton (2 piulițe pentru fiecare șurub) pentru a fixa încărcătoarele. Apoi fixați învelișul fundației (din pachetul de accesorii) de baza încărcătorului.

Pasul 1.

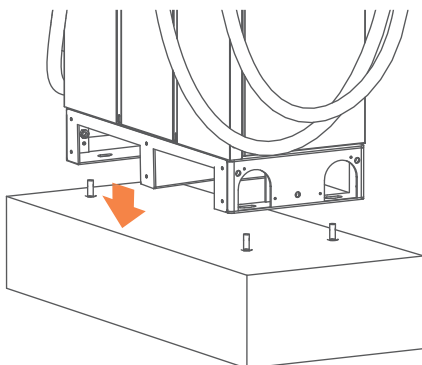

Pasul 2.

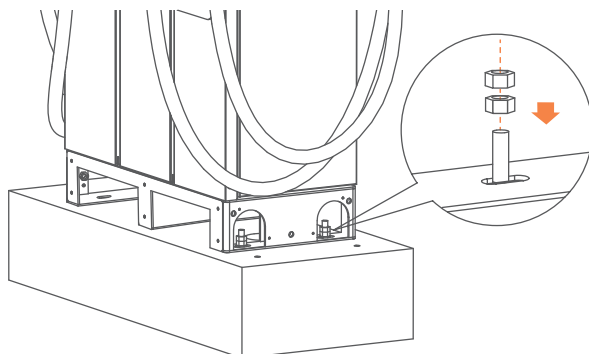

Pasul 3.

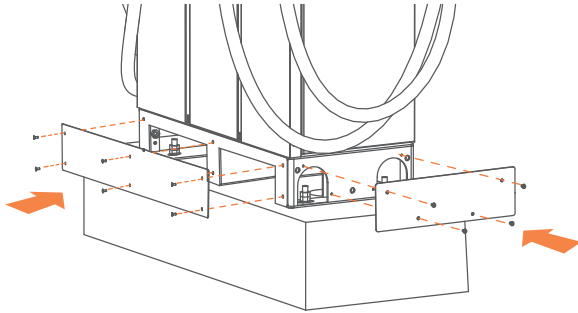

**METODA 2.**

Dacă utilizați cleme L pentru a fixa încărcătorul, fixați clemele L pe fundația de ciment prin 4 buc de dibluri de expansiune M12.

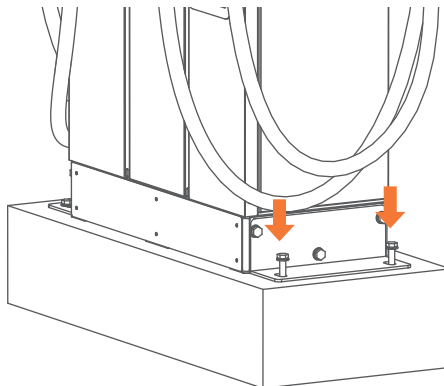

# I-FAST COMPACT STATION

## NOTĂ

Dacă îndepărtați șuruburile cu ochi de pe partea de sus a dulapului, trebuie să montați bolțurile de plastic impermeabile (din pachetul de accesorii).

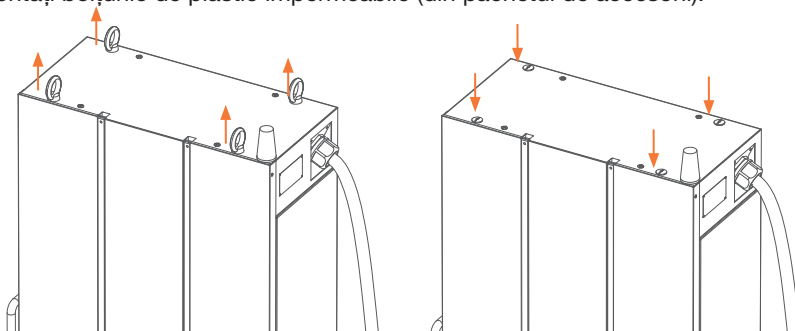

## 4.6.4 Instalarea cablurilor

### PASUL 1.

Deschideți capacul din dreapta pentru cablaje: Conectați L1, L2, L3 și N ale curentului CA la borna 4P. Fixați fiecare fir cu șurubul și cuplul de strângere corespunzător - 120 Kgf.cm/5-15 sec. Conectați firul PE (verde cu galben) la poziția de împământare de pe încărcător și la un cuplu de strângere de 60 Kgf.cm.

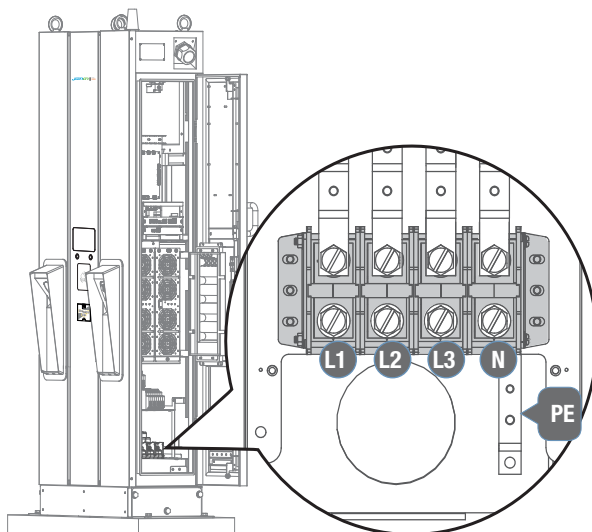

**PASUL 2.**

Trageți de cablurile de alimentare CA pentru a alimenta cutia de distribuție, conectați firul de împământare de protecție (Verde/Galben) la punctul de împământare al cutiei de distribuție. Neutru ar trebui legat la punctul de împământare pentru a întâlni sistemul de împământare TN(-S). Cablul Ethernet ar trebui conectat la portul RJ45 al încărcătorului (consultați imaginea din secțiunea 4.1) și fixat cu legături de cablu adezive, ca în imaginea de mai jos.

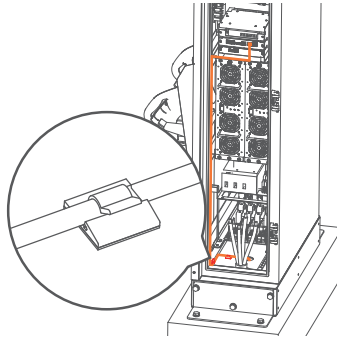
**PASUL 3.**

Instalarea cablajelor firelor L1, L2, L3 și Neutru la un întrerupător extern. Specificații recomandate pentru întrerupător: Curentul de intrare max. va fi mai mare sau egal cu 125A pentru modelul de 60 kW. Tip curbă B, curentul de scurgere rezidual max. (RCD) va fi de 30 mA.



Se recomandă un întrerupător de 30 mA RCD-Tip A.

**PASUL 4.**

Realizați inspecția conform secțiunii 3.6.1 până la 3.6.3. Porniți sursa de alimentare și fiți gata pentru testarea funcționării. Sursa de alimentare a soluției de încărcare CC va fi activată și va acționa automat ecranul de informații. Ecranul de informații va apela la ecranul soluției de încărcare GEWISS în 30 de secunde.



Nerespectarea următoarei instrucțiuni de instalare va produce avariarea încărcătorului.

**PASUL 5.**

Utilizați agent de spumare pentru a umple golul din canalul pentru cablu CA și finalizați instalarea.

## 4.6.5 Tabel cerințe cuplu de torsiune șuruburi

Șurub în sistem metric						
Dimensiune șurub	Tip șurub	Oțel Inci-Lb	Oțel Kgf-Cm	Oțel N-m	Aluminiu Kgf-Cm	Aluminiu N-m
M2*0,4	Mașină	3~4,77	3,5~5,5	0,34~0,54	3~4,5	0,34~0,44
M2,5*0,45	Mașină	3~4,77	3,5~5,5	0,34~0,54	3~4,5	0,34~0,44
M3*0,5	Mașină	5,5~9	6,5~10,5	0,64~1,04	5,2~8,4	0,51~0,82
M3,5*0,6	Mașină	8,5~13	10~15	0,98~1,47	8~12	0,78~1,18
M4*0,7	Mașină	13~18	15~21	1,47~2,06	12~17	1,18~1,66
M5*0,8	Mașină	25~34	29~39	2,84~3,82	23~32	2,26~3,14
M6*1,0	Mașină	45~55	52~63,5	5,1~6,22	42~51	4,11~5
M6*1,0	Capac hexagonal	85~112	98~129	9,6~12,65	78~103	7,65~10,1
M8*1,25	Mașină	106~141	122~163	11,96~15,98	98~130	9,61~12,75
M8*1,25	Capac hexagonal	205~274	237~316	23,24~30,98	190~253	18,63~24,8
M10*1,5	Capac hexagonal	212~382	245~440	24,02~43,15	196~351	19,22~34,42
M12*1,75	Capac hexagonal	372~668	430~770	42,17~75,49	343~615	33,63~60,3
Șurub în sistem imperial						
2-56	Mașină	1,5~2	1,7~2,3	0,17~0,22	1,4~1,8	0,14~0,18
4-40	Mașină	3~4	3,5~4,5	0,34~0,44	2,8~3,6	0,27~0,35
6-32	Mașină	6~10	7~11,5	0,68~1,13	5,6~9,2	0,55~0,9
8-32	Mașină	10~15	11,5~17	1,13~1,66	9,2~14	0,9~1,37
10-32	Mașină	16~24	18,5~28	1,81~2,74	15~22	1,47~2,16
1/4-20	Mașină	35~46	40~53	3,92~5,2	32~42	3,14~4,11
1/4-20	Capac hexagonal	57~77	66~89	6,47~8,73	53~71	5,2~6,96
5/16-18	Capac hexagonal	119~158	137~182	13,43~17,85	110~145	10,77~14,21
3/8-16	Capac hexagonal	205~274	237~316	23,24~30,99	190~253	18,63~24,82
7/16-14	Capac hexagonal	338~451	390~521	38,24~51,09	312~416	30,59~40,79
1/2-13	Capac hexagonal	515~686	595~792	58,35~77,66	476~634	46,68~62,17

## 4.7 Inspecția instalării & Punerea în funcțiune

### 4.7.1 Verificarea condițiilor de mediu

Articol	Stare	Observație
Temperatura ambientală		
Umiditate ambientală		
Parasolare		Recomandate pentru a proteja de lumina soarelui atunci când temperatura ambientală depășește 40°C
Acoperiș de ploaie		Recomandat pentru o experiență de încărcare mai bună și întreținerea într-o zi ploioasă.
Altitudine de instalare		< 2000 m (6560 ft)
Circulația aerului / Curent		
Nivel de praf		
Măsuri anti-vandalism		

### 4.7.2 Disponibilitate și verificare infrastructură externă

Articol	Stare	Observație
Cablaje și borne de intrare		Tip/ Lungime/ Secțiune transversală
Cheia și sistemul de blocare al ușii dulapului		
Șuruburi de fixare		Tip / Nr.
MCCB (întrerupătoare capsulate)		Curentul nominal al MCCB va fi mai mare decât sau egal cu 125A, 4Port (pentru firul L1, L2, L3, N)
Dispozitiv Curent Rezidual		Curentul rezidual maxim RCD nu va depăși 30 mA
Capacitatea electricității de intrare		
Configurarea electricității de intrare		Wye
Rezistență împământare		<10Ω
Sistem de împământare		TN/TT
Tensiune de rețea și frecvență		
Conexiune la rețea și Calitate		Wi-Fi, 3G/4G > -65 dBm

## 4.7.3 Verificare EVSE – Statică (Nealimentată)

Articol	Stare	Observație
Concepție		Fără urme, rugină sau zgârieturi
Etichetare și semne de avertizare		
Listă pachet (accesorii)		
Cablarea de intrare și robustețea conexiunii		Consultați 3.5.5 Tabel cerințe cuplu de torsiune șuruburi

## 4.7.4 Verificare EVSE - Alimentare pornită



### AVERTISMENT!

Conexiunea inadecvată a conductorului de împământare EVSE poate duce la risc de șocuri electrice. Asigurați-vă că EVSE este împământat corespunzător înainte de punerea în funcțiune.

Articol	Stare	Observație
Alimentare pornită		
Ecran pornit		
Zgomot acustic		
Afișare și funcție ecran		
Afișare oră corectă		
Conexiune la rețea și Calitate		
Funcționarea ventilatoarelor de răcire și zgomot		
Indicație stare LED		
Setare EVSE		
Versiune H.W. și F.W.		
Comandă de la distanță și Monitorizare		
Conexiunea la serverul extern		
Conexiune la rețea și Calitate		Wi-Fi, 3G/4G > -65 dBm



#### 4.7.5 Verificare EVSE - Încărcare

Articol	Stare	Observație
Autorizația utilizatorului – RFID		
Autorizația utilizatorului – Altele.		
Timpul de așteptare a verificării conexiunii		
Citirea fiecărui element al afișajului		
Citirea temperaturii		
Test de încărcare completă		Citirea temperaturii
Funcție de blocare electronică		
Flux de aer și zgomotul ventilatorului de răcire		
Încărcarea înregistrării (jurnalului) de încărcare		
Comandă de la distanță și Monitorizare		

#### 4.7.6 Verificare EVSE – Buton de alimentare de urgență

Articol	Stare	Observație
Buton de oprire de urgență Și Recuperare		<p>Setați starea de încărcare nominală și apăsați butonul pentru oprire de urgență, încărcătorul ar trebui oprit imediat.</p> <p>1. Încărcătorul oprește încărcarea și alarma la apăsarea butonului pentru oprirea de urgență.</p> <p>2. Când butonul este eliberat și fișa cu ștecher este extrasă, EVSE revine la starea de așteptare.</p>

## 5. Setare rețea

### 5.1 Swetare rețea Wi-Fi

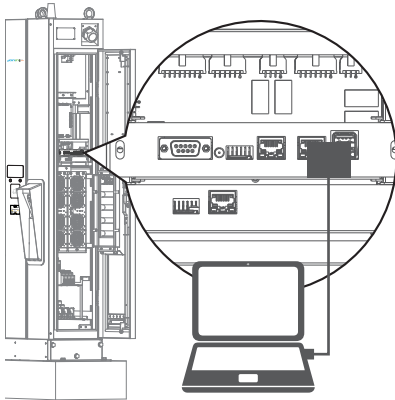

- Laptop cu interfață RJ45.
- Conectați cablul RJ45 de la Laptop la portul RJ45 al încărcătorului.
- Setare parametri în Webservice.
- Portul conectorului RJ45 de intrare este pentru utilizarea inginerului pentru întreținere.

Utilizați următoarea adresă IP:

Adresă IP:

Subnet mask:

Gateway implicit:

#### Pasul 1.

Înainte de deschiderea motorului de căutare web, introduceți setarea rețelei pentru a vă seta IPV4 static IP la 192.168.1.1 în PC

← → ↻ | 192.168.1.10

login https://192.168.1.10

Cont

Parolă

#### Pasul 2.

Deschideți motorul de căutare web de serviciu, tastați adresa IP a încărcătorului „192.168.1.10” în bara URL pentru a accesa pagina web a încărcătorului.

- Cont: admin
- Parolă: 1231231238

← → ↻ | 192w.168.1.10

SET UPGRADE OTHER LANGUAGE

S Sistem

Se încarcă

Network

Backend

#### Pasul 3.

SET -> Network.

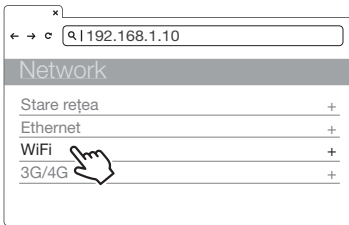

#### Pasul 4.

Selecționați modulul Wi-Fi  
 Selecționați modulele Wi-Fi și introduceți SSID și parola în funcție de aplicație; dacă nu este necesar, păstrați setările implicite.

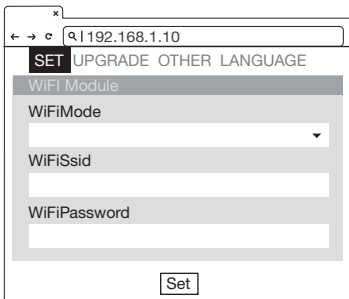

Setare Wi-Fi	Descriere
SSID Wi-Fi	Identificator set service, SSID
Parolă Wi-Fi	Parolă pentru acces la Wi-Fi
Server Wi-Fi Dhcp	Server DHCP al Wi-Fi
Client Wi-Fi Dhcp	Client DHCP al Wi-Fi
Adresă IP Wi-Fi	Adresă IP Wi-Fi
Adresă submask Wi-Fi	Adresă submask Wi-Fi
Adresă Gateway Wi-Fi	Adresă Gateway Wi-Fi



**AVERTISMENT:** Datorită condițiilor de mediu diferite, se recomandă ca înainte de instalare să realizați teste ale semnalului de rețea Wi-Fi și ale modulelor 4G. Se recomandă ca valoarea RSSI (Received Signal Strength Indication) să fie peste -65 dBm. Dacă este mai mică decât această valoare, poate cauza riscul unei conexiuni Wi-Fi sau 4G anormale datorită influenței interferenței externe în mediu.

## 5.2 Setare 3G/4G

### 5.2.1 Instalare cartelă SIM

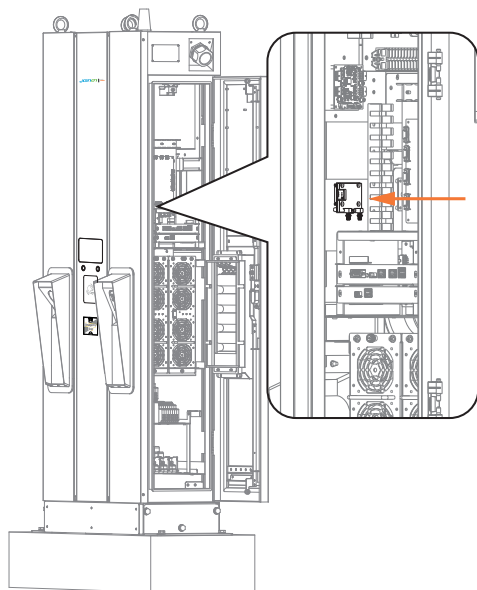

#### Pasul 1.

Deschideți ușa din dreapta. Și puteți vedea modulul 4G/Wi-Fi din interiorul dulapului.

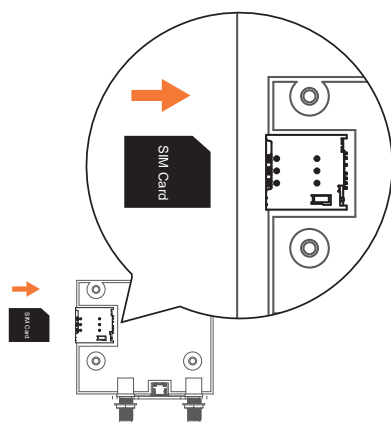

#### Pasul 2.

Înainte, introduceți cartela Micro SIM 3G/4G în tavă, PIN-ul cartelei SIM trebuie să fie dezactivat, asigurați-vă că contactele aurii sunt cu fața în jos și că lăcașul este situat în colțul din dreapta sus. Rețineți că tava ar putea fi avariata dacă introduceți cartela SIM în direcția greșită.

## 5.2.2 Setarea și activarea modului 3G/4G.

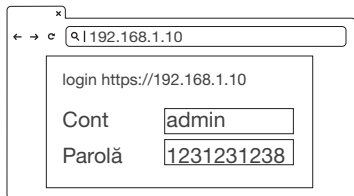

### Pasul 1.

- Contactați furnizorul SIM pentru a obține APN, PPP ID și parola.
- \*Notă: ID-ul și parola PPP pot depinde de furnizorul SIM.
- Deschideți pagina web a încărcătorului și autentificați-vă.

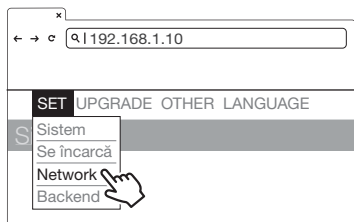

### Pasul 2.

SET -> Network.

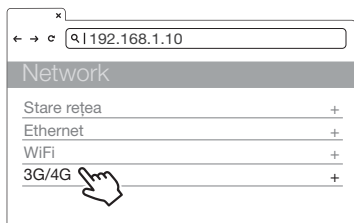

### Pasul 3.

- Rețea -> Modul 3G/4G pentru a completa informațiile corespunzătoare în APN, Chap Pap Id și Chap Pap Pwd.
- Contactați furnizorul SIM pentru a obține APN, PPP ID și parola, dacă sunt necesare.
- Faceți clic pe „Set” pentru a finaliza procesul de configurare. 3G/4G vor fi activate în curând.

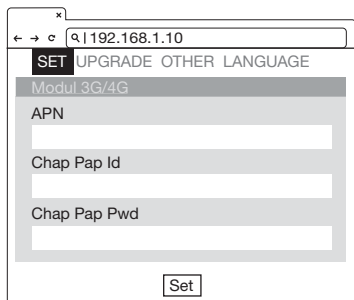

TelcomApn	Setare APN
Chap Pap Id	Autentificare ID login
Chap Pap Pwd	Autentificare parolă login

## 5.3 Setare oră

**Setare automată:** Ora va fi ajustată automat atunci când încărcătorul se conectează la internet.

Oră server:

- [time.windows.com](http://time.windows.com)
- [cn.ntp.org.cn](http://cn.ntp.org.cn)
- [tock.stdtime.gov.tw](http://tock.stdtime.gov.tw)

Notă: Firewallul și mediul rețelei pot influența ora conexiunii la server

### Setare manuală:

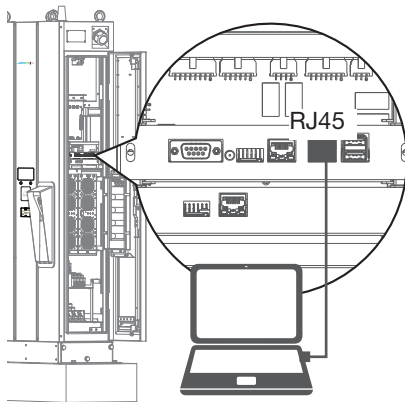

#### Pasul 1.

- Laptop cu interfață RJ45.
- Conectați cablul RJ45 de la Laptop la portul RJ45 al încărcătorului.
- Setare parametri în Webservice.
- Portul conectorului RJ45 de intrare este pentru utilizarea inginerului pentru întreținere.

#### Pasul 2.

Înainte de deschiderea motorului de căutare web, introduceți setarea rețelei pentru a vă seta IPV4 static IP la 192.168.1.1 în PC

Utilizați următoarea adresă IP:

Adresă IP:

Subnet mask:

Gateway implicit:

#### Pasul 3.

Deschideți motorul de căutare web de serviciu, tastați adresa IP a încărcătorului „192.168.1.10” în bara URL pentru a accesa pagina web a încărcătorului.

- Cont: admin
- Parolă: 1231231238

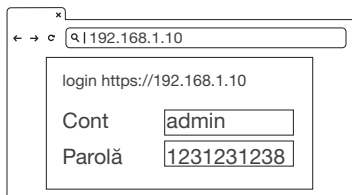

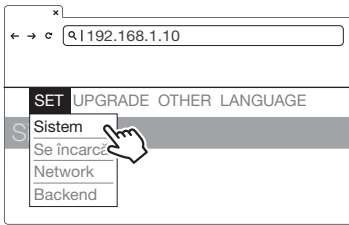

**Pasul 4.**  
SET -> Network.

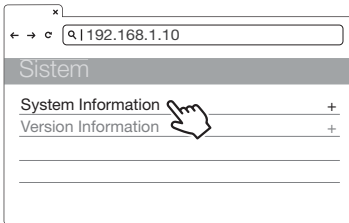

**Pasul 5.**  
Faceți clic pe „System information”.

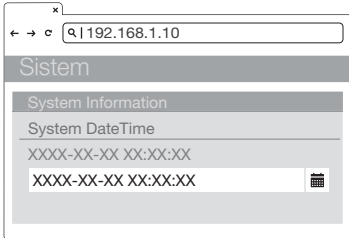

**Pasul 6.**  
Faceți clic pe system date time.  
Faceți clic pe butonul calendar din dreapta pentru a seta ora curentă.

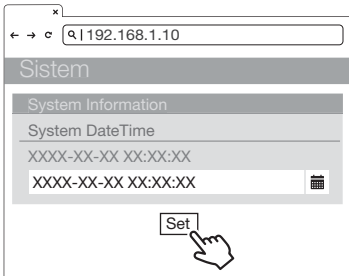

**Pasul 7.**  
După ce setarea este finalizată, faceți clic pe SET și așteptați până când apare fereastra de finalizare a setării.

## 6. Proces de funcționare

### 6.1 Secvență de funcționare

- Inițializare sistem
- Autorizarea utilizatorului
- Introduceți în priză conectorul de încărcare
- Pregătire pentru încărcare
- În timpul încărcării
- Încărcare terminată
- Mesaje de stare

### 6.2 Procedură de funcționare

#### 6.2.1 Inițializare sistem

- Când încărcătorul este alimentat, începe cu pagina de inițializare „Charging Station”.
- Veți vedea imaginea de mai jos pe ecran după alimentare și sistemul se inițializează.
- Procesul de inițializare va dura în jur de 2 minute, apoi afișează pagina de început.







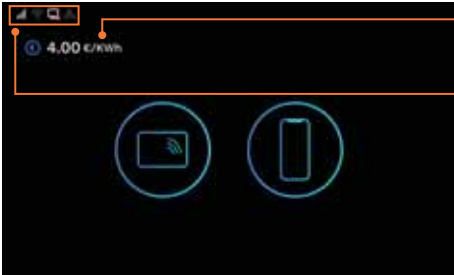



Pagina de inițializare





Pagină de pornire

Unitatea și valuta dacă este activată funcția de facturare locală

- Stare server extern Ethernet  
 Connection     Error Condition
- Wi-Fi Status  
 Connection     Error Condition
- Stare 3G/4G  
 Connection     Error Condition
- Stare server extern OCPP  
 Connection     Error Condition

## 6.2.2 Autorizația utilizatorului

- După ce sistemul este inițializat, ecranul va rămâne pe pagina Home după cum se ilustrează mai jos.
- Utilizați-vă cardul RFID sau aplicația mobilă pentru a autoriza utilizarea EVSE.



Pagină de pornire

Metoda de autorizare a utilizatorului: RFID și APLICAȚIE mobilă.

- Metoda(ele) neautorizată(e) va(vor) fi mai închisă(e) pe ecran dacă metoda este dezactivată.

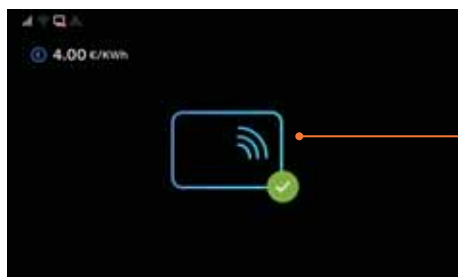

Autorizarea utilizatorului



Utilizator autorizat.



Autorizarea a eșuat

## 6.2.3 Conector de încărcare la priză

- După autorizare, ecranul va solicita utilizatorului să introducă conectorul de încărcare în priză de încărcare VE așa cum este ilustrat mai jos.
- Luați conectorul de încărcare din suportul cablului de încărcare și introduceți conectorul în priză de încărcare VE. Încărcătorul va detecta automat tipul conectorului de încărcare.
- Va dura în mod normal mai puțin de 10 secunde pentru a porni procesul după finalizarea conexiunii fizice a conectorului de încărcare la priză de încărcare. Pentru a încheia această sesiune, apăsați butonul dreapta pentru a reveni la pagina Home

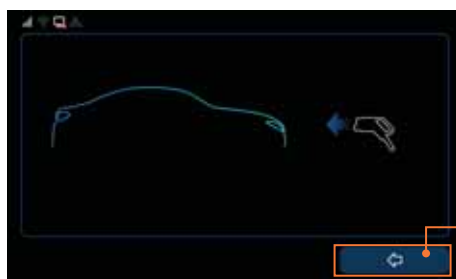

Pagina de conectare

Apăsați butonul dreapta pentru a încheia sesiunea de încărcare și pentru a reveni apoi la pagina Home.



Conectorul stânga va avea întotdeauna prioritate la încărcare când se conectează simultan 2 conectoare.

## 6.2.4 Pregătire pentru încărcare

- După procesul de autorizare și de conectare, încărcătorul va începe să comunice cu vehiculul și ecranul va indica pagina de Pregătire așa cum se ilustrează mai jos.



Informații ale conectorului de încărcare selectat

Pagina de pregătire

## 6.2.5 În timpul încărcării

- Ecranul va indica pagina Încărcare ilustrată mai jos odată ce încărcătorul trece în etapa Pregătit pentru încărcare.

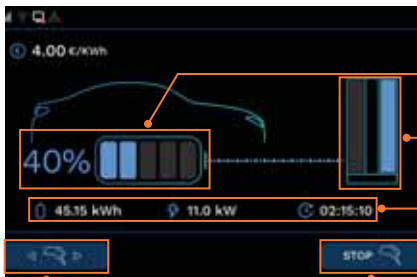

SOC baterie VE

Indică conectorul selectat în timpul utilizării

Zona de informații despre încărcare

Durata de încărcare

Putere încărcată

Energie

Pagina de încărcare

Apăsați butonul stânga pentru a selecta informațiile despre conectorul încărcătorului. Dacă este activat, apăsați butonul dreapta pentru a opri sesiunea de încărcare; în caz contrar, pictograma butonului dreapta nu va fi vizibilă și o pictogramă RFID va fi afișată în schimb.

## I-FAST COMPACT STATION

---

- Atunci când bateria a fost complet încărcată sau când atinge limita setării, va opri automat încărcarea și va trece la următorul proces.

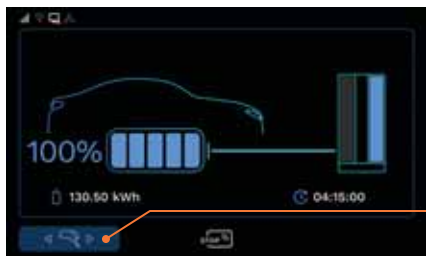

Apăsați butonul stânga pentru a selecta conectorul încărcătorului pe care utilizatorul dorește să-l oprească.

- De asemenea, utilizatorul poate atinge RFID pentru a opri încărcarea.



Dacă este activat, apăsați butonul dreapta pentru a opri sesiunea de încărcare; în caz contrar, pictograma butonului dreapta nu va fi vizibilă și o pictogramă RFID va fi afișată în schimb.

## 6.2.6 Încărcare terminată



- După ce încărcarea este terminată, sistemul încărcătorului va indica pagina Charging Summary ilustrată mai jos și conectorul de încărcare se va debloca automat.
- Scoateți conectorul încărcătorului din priza de încărcare a VE și repuneți conectorul încărcătorului în suportul cablului de încărcare.
- Ecranul va merge înapoi la pagina Home sau la pagina de încărcare a celuilalt conector.
- În timpul încărcării simultane, ecranul va trece la pagina de încărcare a celuilalt conector de încărcare dacă oricare dintre conectoarele de încărcare este deconectat.



Energia de încărcare

Durata de încărcare

Pagina rezumatul încărcării

## 6.2.7 Mesaje de stare

- Când problemele apar la acest încărcător sau la procesul de încărcare, un cod de stare va fi afișat pe ecran, ilustrat mai jos. Urmați tabelul de depanare pentru a remedia problema.



Cod de stare

## 6.3 Depanarea

- Urmați instrucțiunea din tabel atunci când apar erori în timpul procesului de încărcare.
- Sau conectați EVSE la Internet și apoi contactați furnizorul EVSE pentru instrucțiuni suplimentare.
- Furnizați informații despre EVSE, inclusiv numărul de serie, numele modelului, codul de stare, comportamentul și timpul de cedare și conectați EVSE la Internet pentru diagnosticarea și actualizarea de la distanță.
- Dacă apare o urgență apăsați Butonul de oprire de urgență pentru a opri imediat încărcarea.

### 6.3.1 Ghid de depanare pentru utilizatorul final

Când apare o defecțiune de încărcare, utilizatorul poate elimina starea defecțiunii în pași.

Condiții	Ghid de depanare
Ecran negru	Contactați-vă furnizorul.
Blocat în ecranul de pornire sau de service	Contactați-vă furnizorul.
Apăsarea cardului a eșuat	<ol style="list-style-type: none"><li>1. Card RFID invalid sau fonduri insuficiente.</li><li>2. Cedarea cititorului de card sau alte defecțiuni; Contactați-vă furnizorul.</li></ol>
Pagina de indicații revine de la conectarea cablului la selecție	<ol style="list-style-type: none"><li>1. Asigurați-vă că selecția cablului de încărcare este corectă</li><li>2. Asigurați-vă că cablul de încărcare a fost conectat complet cu un sunet de clic, iar butonul ștecherului nu poate fi apăsat.</li><li>3. Verificați indicatorul portului sau contorului de încărcare dacă funcția de încărcare nu funcționează.</li><li>4. Încercați din nou cu alte încărcătoare. Dacă situația rămâne la fel, VE nu se poate încărca, trimiteți VE la service.</li><li>5. Cablul de încărcare invalid, contactați-vă furnizorul.</li></ol>

Condiții	Ghid de depanare
<p>Pagina de indicații trece de la pregătirea încărcării direct la stabilire</p>	<ol style="list-style-type: none"> <li>1. Deconectați cablul de încărcare și încercați din nou.</li> <li>2. Verificați indicatorul sau contorul portului de încărcare al VE dacă a fost depășită limita de încărcare sau dacă aceasta s-a terminat mai rapid decât timpul de încărcare implicit.</li> <li>3. Conduceți VE câțiva metri/picioare mai departe și reveniți, apoi încercați din nou.</li> <li>4. Contactați-vă furnizorul.</li> </ol>
<p>Pagina de indicații trece de la pregătirea încărcării direct la stabilire</p>	<ol style="list-style-type: none"> <li>1. Deconectați cablul de încărcare și încercați din nou.</li> <li>2. Verificați indicatorul sau contorul portului de încărcare al VE dacă a fost depășită limita de încărcare sau dacă aceasta s-a terminat mai rapid decât timpul de încărcare implicit.</li> <li>3. Conduceți VE câțiva metri/picioare mai departe și reveniți, apoi încercați din nou.</li> <li>4. Contactați-vă furnizorul.</li> </ol>
<p>Blocat pe pagina de setare SOC 100% sau 0% fără încărcare</p>	<ol style="list-style-type: none"> <li>1. Verificați indicatorul sau contorul portului de încărcare al VE dacă este complet încărcat, dacă a fost depășită limita de încărcare sau dacă aceasta s-a oprit mai rapid decât timpul de încărcare implicit.*</li> <li>2. Deconectați cablul de încărcare și încercați din nou.</li> <li>3. Contactați-vă furnizorul.</li> </ol>
<p>Încărcare completă, dar încărcătorul nu a părăsit VE</p>	<ol style="list-style-type: none"> <li>1. Deblocați VE, apăsați butonul capacului portului de încărcare HV și încercați să îl deconectați din nou*.</li> <li>2. Porniți sau opriți comutatorul de pornire, apoi încercați să deconectați din nou.</li> <li>3. Blocați ușile VE și detașați, apoi încercați să deconectați din nou.</li> <li>4. Opriți aerul condiționat al VE, apoi încercați să deconectați din nou.</li> <li>5. Detașați prin butonul de deblocare manuală al VE.</li> <li>6. Dacă nu există deblocare manuală, opriți sau resetați încărcătorul.</li> <li>7. Contactați compania VE sau furnizorul.</li> </ol>

## 6.3.2 Depanarea- Lipsă coduri de stare

Condiții	Ghid de depanare
Ecran negru	<ol style="list-style-type: none"><li>1. Tensiune de intrare incorectă sau defectarea conexiunii, furnizați energie corect și reporniți alimentarea.</li><li>2. Defecte de alimentare auxiliară încărcător, afișare sau altele. Contactați-vă furnizorul.</li></ol>
Blocat în ecranul de pornire sau de service	<ol style="list-style-type: none"><li>1. Sistemul este în procedură de actualizare sau de auto-verificare, vă rugăm așteptați.</li><li>2. Pentru alte defecțiuni ale încărcătorului, reseați alimentarea și reporniți încărcătorul.</li><li>3. Contactați-vă furnizorul.</li></ol>
Apăsarea cardului a eșuat	<ol style="list-style-type: none"><li>1. Card RFID invalid sau fonduri insuficiente.</li><li>2. Contactați personalul de administrare pentru a verifica conexiunea la internet dintre încărcător și serverul extern.</li><li>3. Scanarea codului sau autorizarea serverului extern au eșuat; Contactați personalul de administrare.</li><li>4. Cedarea cititorului de card sau alte defecțiuni; Contactați-vă furnizorul.</li></ol>
Pagina de indicații revine de la conectarea cablului la selecție	<ol style="list-style-type: none"><li>1. Asigurați-vă că selecția cablului de încărcare este corectă.</li><li>2. Asigurați-vă că cablul de încărcare a fost conectat complet cu un sunet de clic, iar butonul ștecherului nu poate fi apăsat.</li><li>3. Verificați indicatorul portului sau contorul de încărcare dacă funcția de încărcare nu funcționează.</li><li>4. Încercați din nou cu alte încărcătoare. Dacă situația rămâne la fel, VE nu se poate încărca, trimiteți VE la service.</li><li>5. Ghidul de control al încărcătorului a eșuat. Opriți și reporniți încărcătorul.</li><li>6. Cablul de încărcare invalid, contactați-vă furnizorul.</li></ol>



Condiții	Ghid de depanare
Pagina de indicații trece de la pregătirea încărcării direct la stabilire	<ol style="list-style-type: none"> <li>1. Deconectați cablul de încărcare și încercați din nou.</li> <li>2. Verificați indicatorul sau contorul portului de încărcare al VE dacă a fost depășită limita de încărcare sau dacă aceasta s-a terminat mai rapid decât timpul de încărcare implicit. *</li> <li>3. Conduceți VE câțiva metri/picioare mai departe și reveniți, apoi încercați din nou.</li> <li>4. Dacă scuturarea încărcătorului nu a dat rezultate, reporniți sau opriți și reporniți încărcătorul.</li> <li>5. Contactați-vă furnizorul.</li> </ol>
Blocat pe pagina de setare SOC 100% sau 0% fără încărcare	<ol style="list-style-type: none"> <li>1. Verificați indicatorul sau contorul portului de încărcare al VE dacă este complet încărcat, dacă a fost depășită limita de încărcare sau dacă aceasta s-a oprit mai rapid decât timpul de încărcare implicit.*</li> <li>2. Deconectați cablul de încărcare și încercați din nou.</li> <li>3. Încărcarea mesajelor VE a eșuat. Opriți și reporniți încărcătorul.</li> <li>4. Contactați-vă furnizorul.</li> </ol>
Încărcare completă, dar încărcătorul nu a părăsit VE	<ol style="list-style-type: none"> <li>1. Deblocați VE, apăsați butonul capacului portului de încărcare HV și încercați să îl deconectați din nou. *</li> <li>2. Porniți sau opriți comutatorul de pornire, apoi încercați să deconectați din nou.</li> <li>3. Blocați ușile VE și detașați, apoi încercați să deconectați din nou.</li> <li>4. Opriți aerul condiționat al VE, apoi încercați să deconectați din nou.</li> <li>5. Detașați prin butonul de deblocare manuală al VE.</li> <li>6. Dacă nu există deblocare manuală, opriți sau reseați încărcătorul.</li> <li>7. Contactați compania VE sau furnizorul.</li> </ol>

\*Fiecare model de VE conține metode diferite de stare a încărcării și de detașare a ștecherului, consultați manualul utilizatorului.

### 6.3.3 (011-XXX) Depanarea - Cod de eroare

011-XXX conține mesaje de defecțiune la piesele încărcătorului sau la conexiune; Deconectați conectorul încărcătorului, opriți alimentarea, reconectați componenta defectă și apoi realimentați unitatea. Dacă este afișat același cod, atunci trebuie oferit service de un tehnician calificat. Contactați-vă furnizorul.

## 6.3.4 Depanarea- Coduri de avertizare

Cod de stare	Condiții	Metode de depanare
012200 ↓ 012214	Tensiune de intrare anormală	<ol style="list-style-type: none"> <li>1. Încărcarea poate fi activată după alimentarea periodică cu energie electrică.</li> <li>2. Verificați curentul de intrare sau opriți și reporniți încărcătorul.</li> <li>3. Contactați-vă furnizorul.</li> </ol>
012223 ↓ 012232	Temperatură anormală a mediului sau a dispozitivelor	<ol style="list-style-type: none"> <li>1. Mențineți libere admisia și evacuarea pentru fluxul de aer sau îndepărtați sursele de căldură; încărcarea va fi activată după răcire.</li> <li>2. Funcționarea defectuoasă a protecției la supratemperatură sau dispozitive de supratemperatură. Contactați-vă furnizorul.</li> </ol>
012241 ↓ 012244	Rețeaua externă deconectată	<ol style="list-style-type: none"> <li>1. Aplicația de autorizare a App nu este disponibilă pentru moment, treceți la RFID sau la alte autorizații.</li> <li>2. Contactați personalul de administrare a rețelei pentru inspecția rețelei.</li> </ol>
012251	Butonul de urgență este apăsat	<ol style="list-style-type: none"> <li>1. Rotiți și eliberați comutatorul de urgență; încărcarea va fi activată după ștergerea codului de avertizare. (Între timp, dacă se afișează pagina de service, rotiți înapoi butonul, opriți și reporniți încărcătorul)</li> <li>2. Contactați furnizorul sau opriți și reporniți încărcătorul.</li> </ol>
012252	Ușa dulapului a fost deschisă	<ol style="list-style-type: none"> <li>1. Închideți ușa dulapului, încărcarea va fi activată după eliminarea codului de avertizare.</li> <li>2. Senzorul de deschidere a ușii este defazat, înșurubați senzorul pe poziția fixă.</li> <li>3. Funcționarea defectuoasă a senzorului de deschidere a ușii, contactați furnizorul pentru instrucțiuni suplimentare.</li> </ol>
012304	Eroare de comunicare între alimentare și încărcarea dulapului mufei	<ol style="list-style-type: none"> <li>1. Asigurați-vă că conexiunea cablului ethernet între dulapuri este fiabilă.</li> <li>2. Dacă nu există nicio lumină verde neîntreruptă pe dulap, reporniți-l.</li> <li>3. Consultați furnizorul pentru instrucțiuni suplimentare.</li> </ol>

### 6.3.5 (013-XXX) Codul mesajelor de depanare de la încărcător

Codul 013-XXX conține setări și mesaje de întreținere sau sugestii de referință; în general, nu are niciun impact asupra încărcării. Realizați încărcarea cu procesul general și contactați furnizorul.

### 6.3.6 (023-XXX) Depanare - Codul mesajelor de la VE

023-XXX conține mesaje de la EV, care indică o procedură de încărcare sau o eroare de comunicare; aceste erori fac imposibilă continuarea încărcării sau deconectării cablului. Consultați manualul VE pentru procedura de configurare a încărcării sau de rezervă, apoi eliminați starea de defect în pași sau contactați producătorul încărcătorului.

- 1) Deconectați cablul și mai așteptați timp de 5 secunde. Introduceți cablul de încărcare complet cu un sunet de clic și încercați procedura de încărcare din nou.
- 2) Deconectați cablul de încărcare, încercați cu celălalt cablu de încărcare sau porniți o nouă sesiune de încărcare.
- 3) Deconectați cablul de încărcare, conduceți VE câțiva metri / picioare mai departe și reveniți, deconectați cheia și încercați din nou.
- 4) După deconectarea cablului de încărcare, verificați VE dacă modul de încărcare și limita de timp au fost activate.
- 5) Dacă procesul de încărcare nu poate fi pornit și contorul VE sau indicatorul de încărcare indică o stare anormală sau mesaje de eroare, urmați manualul utilizatorului VE pentru depanare.
- 6) După deconectarea cablului de încărcare, contactați personalul de administrare pentru a opri repornirea încărcătorului și încercați din nou.
- 7) Dacă încărcarea s-a finalizat, dar cablul nu poate fi deconectat, urmați manualul utilizatorului VE, apăsați butonul de eliberare (de pe VE sau telecomandă) sau comutatorul de deblocare manuală. Dacă toate aceste metode nu sunt disponibile, contactați personalul de administrare pentru a opri și reporni încărcătorul.

# I-FAST COMPACT STATION

Cod de stare	Condiții	Metode de depanare
23758	Eroare procedură cod de feedback VE	<ol style="list-style-type: none"> <li>1. Deconectați cablul de încărcare, eliberați limita de încărcare laterală VE și încercați din nou.</li> <li>2. Urmați pașii 1~7 pentru depanare.</li> </ol>
23809	Încărcătorul nu a primit primul mesaj de la VE	<ol style="list-style-type: none"> <li>1. Cablul de încărcare nu este blocat la VE, deconectați și conectați cablul de încărcare complet cu un sunet de clic.</li> <li>2. Urmați pașii 1~7 pentru depanare</li> </ol>
23814	Feedback incorect al scuturării VE	<ol style="list-style-type: none"> <li>1. Deconectați cablul de încărcare, eliberați BMS la VE și încercați din nou.</li> <li>2. Urmați pașii 1~7 pentru depanare.</li> </ol>
23844	Expirare timp de comunicare V2G la VE	<ol style="list-style-type: none"> <li>1. Deconectați cablul de încărcare, eliberați BMS la VE și încercați din nou.</li> <li>2. Urmați pașii 1~7 pentru depanare.</li> </ol>
23847	Expirare timp test de izolare a cablului	<ol style="list-style-type: none"> <li>1. Deconectați cablul de încărcare și încercați din nou.</li> <li>2. Deconectați cablul de încărcare, reporniți încărcătorul și încercați din nou.</li> </ol>
23889	Interferențele zgomotelor sau încărcarea completă la VE duce la erori de stare	<ol style="list-style-type: none"> <li>1. Deconectați cablul de încărcare, eliberați BMS la VE și încercați din nou.</li> <li>2. Urmați pașii 1~7 pentru depanare.</li> </ol>
23891	Încărcătorul nu este pregătit	<ol style="list-style-type: none"> <li>1. Deconectați cablul de încărcare, mai așteptați 5 secunde și încercați din nou.</li> <li>2. Deconectați cablul de încărcare, reporniți încărcătorul și încercați din nou.</li> </ol>
23983	Încărcarea terminată la o solicitare necunoscută	<ol style="list-style-type: none"> <li>1. Verificați dacă ținta sau timpul de încărcare sunt limitate.</li> <li>2. Urmați indicațiile de funcționare VE pentru depanare.</li> <li>3. Deconectați cablul de încărcare, eliberați BMS la VE și încercați din nou.</li> </ol>

### 6.3.7 (033-XXX) Codul mesajelor de depanare de la rețeaua încărcătorului

033-XXX conține mesaje de la serverul de control al încărcătorului care execută un control inteligent de la distanță. Urmați procedura de la distanță sau contactați personalul de administrare pentru a aranja încărcarea.

Cod de stare	Condiții	Metode de depanare
033900 033901 033902	Back-End deconectat pentru moment	<ol style="list-style-type: none"> <li>1. Aplicația de autorizare nu este disponibilă pentru moment, treceți la RFID sau la alte autorizații.</li> <li>2. Contactați personalul de administrare pentru a verifica conectivitatea serverului extern.</li> <li>3. Dacă conexiunea nu a putut fi refăcută după repornirea routerului sau a AP, reporniți dulapurile principale/secundare.</li> <li>4. Dacă conexiunea nu poate fi restabilită, opriți întregul încărcător și reporniți.</li> <li>5. Contactați-vă furnizorul.</li> </ol>
033903	Încărcarea a pornit prin comandă de la distanță	<ol style="list-style-type: none"> <li>1. Autorizație de la distanță emisă, conectați cablul de încărcare pentru încărcare.</li> <li>2. Contactați personalul de administrare pentru instrucțiuni suplimentare.</li> </ol>
033904	Încărcarea s-a oprit prin comandă de la distanță	<ol style="list-style-type: none"> <li>1. Încărcarea ajunge la timpul configurat, Watt-Hour sau cantitatea dorită, încărcarea este finalizată prin comandă de la distanță.</li> <li>2. Contactați personalul de administrare pentru instrucțiuni suplimentare.</li> </ol>
033905	Reporniți prin comandă de la distanță	<ol style="list-style-type: none"> <li>1. Procesul de resetare și pornire prin comandă de la distanță, încărcarea s-a finalizat.</li> <li>2. Contactați personalul de administrare pentru instrucțiuni suplimentare.</li> </ol>

## 6.4 Coduri de stare

\*Pentru ultimul cod de stare, vizitați website-ul nostru.

(V 0,48)

Cod de stare	Descriere
011001	CHAdEMO cedare siguranță ieșire
011002	CCS cedare siguranță ieșire
011003	GB cedare siguranță ieșire
011004	RCD/CCID eșuare auto-test
011005	Contactator de intrare CA 1 sudură
011006	Contactator de intrare CA 1 defect de acționare
011007	Contactator de intrare CA 2 sudură
011008	Contactator de intrare CA 2 defect de acționare
011009	Sudură releu ieșire CA
011010	Defect de acționare releu ieșire CA
011011	Sudură releu ieșire CHAdEMO
011012	Defect de acționare releu ieșire CHAdEMO
011013	Sudură releu ieșire CCS
011014	Defect de acționare releu ieșire CCS
011015	Sudură releu ieșire GB
011016	Defect de acționare releu ieșire GB
011017	Senzor temperatură conector CA defect
011018	Senzor temperatură conector CHAdEMO defect
011019	Senzor temperatură conector CCS defect
011020	Senzor temperatură conector GB defect
011021	Modulul WiFi defect
011022	Modulul 3G/4G defect
011023	Modulul de putere aux. defect
011024	Modulul de control releu /cutie inteligentă defect
011025	Blocarea conectorului CHAdEMO nereușită
011026	Blocarea conectorului GB nereușită
011027	Blocarea conectorului AC nereușită
011028	Modulul CHAdEMO defect
011029	Modulul CCS defect

Cod de stare	Descriere
011030	Modulul GBT defect
011031	Modulul PSU defect
011032	Modulul RCD/CCID defect
011033	Eroare de configurare a curentului de ieșire
011034	Defect rului
011035	Modulul Ble defect
011036	Întreprupător rotativ defect
011037	Nivel apă în răcitorul cu lichide CCS defect
011038	Senzor temperatură răcitor defect
011039	Sudură releu ieșire paralelă
011040	Defect de acționare releu ieșire paralelă
012200	Sistem L1 intrare OVP
012201	Sistem L2 intrare OVP
012202	Sistem L3 intrare OVP
012203	Sistem L1 intrare UVP
012204	Sistem L2 intrare UVP
012205	Sistem L3 intrare UVP
012206	PSU L1 intrare OVP
012207	PSU L2 intrare OVP
012208	PSU L3 intrare OVP
012209	PSU L1 intrare UVP
012210	PSU L2 intrare UVP
012211	PSU L3 intrare UVP
012212	Sistem L1 cădere intrare
012213	Sistem L2 cădere intrare
012214	Sistem L3 cădere intrare
012215	Sistem CA ieșire OVP
012216	Sistem CA L1 ieșire OCP
012217	Sistem CHAdeMO ieșire OVP
012218	Sistem CHAdeMO ieșire OCP
012219	Sistem CCS ieșire OVP
012220	Sistem CCS ieșire OCP

# I-FAST COMPACT STATION

---

Cod de stare	Descriere
012221	Sistem GB ieșire OVP
012222	Sistem GB ieșire OCP
012223	Mediu/intrare sistem OTP
012224	Punct critic sistem OTP
012225	Mediu/intrare PSU OTP
012226	Punct critic PSU OTP
012227	Modulul de putere aux. OTP
012228	Panou de relee/cutie inteligentă OTP
012229	CHAdEMO conector OTP
012230	CCS conector OTP
012231	GB conector OTP
012232	AC conector OTP
012233	Declanșare RCD/CCID
012234	Declanșare CHAdEMO GFD
012235	Declanșare CCS GFD
012236	Declanșare GB GFD
012237	Declanșare SPD
012238	Declanșare întrerupător alimentare principal
012239	Declanșare întrerupător alimentare aux.
012240	Cedare comunicare PSU
012241	Cedare comunicare modul WiFi
012242	Cedare comunicare modul 3G/4G
012243	Cedare comunicare modul RFID
012244	Cedare comunicare modul Bluetooth
012245	Cedare comunicare modul LCM
012246	Cedare comunicare modul putere aux
012247	Cedare panou de control relee/comunicarea cutiei inteligente
012248	Cedare comunicare modul CCS
012249	Cedare comunicare modul CHAdEMO
012250	Cedare comunicare modul GBT
012251	Oprire de urgență
012252	Ușă deschisă



Cod de stare	Descriere
012253	Cădere sistem de ventilatoare
012254	Nu se poate crea memorie partajată
012255	Inițializarea CSU nereușită
012256	Defect împământare CA
012257	Defect auto-testare MCU
012258	Defect auto-testare releu
012259	Timp expirare detecție defect de împământare CHAdEMO (GFD)
012260	Timp expirare detecție defect de împământare CCS (GFD)
012261	Timp expirare detecție defect de împământare GB (GFD)
012262	Sistem CA L1 ieșire scurt-circuit
012263	PSU Duplicat ID
012264	Scurt-circuit ieșire PSU
012265	PSU descărcare anormală
012266	Închidere laterală Cc PSU
012267	Alarmă cedare PSU
012268	Alarmă Protecție PSU
012269	Alarmă Protecție Ventilatoare PSU
012270	PSU intrare UVP
012271	PSU intrare OVP
012272	PSU stare WalkIn
012273	Stare putere limitată PSU
012274	Repetare Id PSU
012275	Curent inegal sever PSU
012276	Intrare trifazată PSU nepotrivită
012277	Dezechilibru intrare trifazată PSU
012278	Închidere laterală Ffc PSU
012279	NICIO resursă PSU
012280	Auto-testul nu a reușit datorită comunicării cedării panoului de releu
012281	Auto-testul nu a reușit datorită comunicării cedării panoului de ventilare
012282	Auto-testul nu a reușit datorită comunicării cedării principale
012283	Auto-testul nu a reușit datorită comunicării cedării panoului Chademo

# I-FAST COMPACT STATION

Cod de stare	Descriere
012284	Auto-testul nu a reușit datorită comunicării cedării panoului CCS
012285	Auto-testul nu a reușit datorită cedării contactului CA
012286	Auto-testul nu a reușit datorită comunicării cedării PSU
012287	Auto-testul nu a reușit pentru ca numele modelului nu a găsit potrivire
012288	CCS ieșire UVP
012289	Chademo ieșire UVP
012290	GBT ieșire UVP
012291	Auto-testul nu a reușit datorită comunicării cedării panoului GBT
012292	Auto-testul nu a reușit datorită comunicării cedării AC
012293	Auto-testul nu a reușit datorită comunicării cedării panoului Led
012294	CA intrare OVP
012295	CA intrare UVP
012296	Avertisment - detectare defect împământare CHAdeMO
012297	Avertisment - detectare defect pământare CCS
012298	Avertisment - detectare defect pământare GB
012299	Sistem CA L2 ieșire OCP
012300	Sistem CA L3 ieșire OCP
012301	Sistem CA L2 ieșire scurt-circuit
012302	Sistem CA L3 ieșire scurt-circuit
012303	Avertisment nivel apă în răcitorul cu lichide CCS
012304	Deconectat de la dulapul electric
012305	Timpul de expirare a comunicării contorului
012306	Comutatorul de căderi al PSU poate fi incorect
012307	Defect Psu: Inf => Ardere siguranță UU => Pfc intern OVP
012308	Defect Psu: Inf => Pfc și defect comunicare CcCc UU => Pfc și defect comunicare CcCc
012309	Defect Psu: Inf => Dezechilibru tensiune magistrală UU => Dezechilibru tensiune ieșire Cc
012310	Defect Psu: Inf => Supratensiune magistrală, UU => Amplasament Ca OVP
012311	Defect Psu: Inf => Tensiune magistrală anormală UU => Amplasament Ca UVP
012312	Defect Psu: Inf => Subtensiune magistrală UU => Pfc intern UVP
012313	Defect Psu: Inf => Pierdere fază intrare UU => Cc la Cc nu funcționează

Cod de stare	Descriere
012314	Defect Psu: Inf => Viteză maximă ventilator UU => Ventilatoarele nu funcționează
012315	Defect Psu: Inf => Limită putere temperatură, UU => env OTP, Pfc OTP, releu ieșire defect, Cc OTP
012316	Defect Psu: Inf => Limită putere Ca UU => Ca OVP și închidere
012317	Defect Psu: Inf => Defectul CcCc Eeprom, UU => Cc la Cc defectă
012318	Defect Psu: Inf => Defectul Pfc Eeprom UU => Pfc defectă
012319	Supratensiune Psu CcCc
012320	Sistem CHAdeMO ieșire UCP
012321	Sistem CCS ieșire UCP
012322	Sistem GBT ieșire UCP
012323	Sistem răcitor ieșire OTP
012324	Conectorul 1 detectează tensiunea anormală de pe linia de ieșire
012325	Conectorul 2 detectează tensiunea anormală de pe linia de ieșire
012326	Sarcina sistemului este pierdută
012327	Sistem CC intrare OVP
012328	Sistem CC intrare UVP
012329	Defect Psu: Inf => Defect comunicare Psu Can, UU =>
012330	Defect Psu: Inf => Psu Cc la OTP UU => mediu UTP
012331	Defect Psu: Inf => Psu Cc la OVP Cc UU => Ieșire Cc OVP
012332	Tub răcitor OTP
012333	Defect Psu: Inf => Intrare CC ovp (Faza OVP) UU => Ieșire Cc UVP
012343	Auto-testul senzorului de înclinare nu a reușit
012344	Timpul de expirare a comunicării contorului IC
012345	Eroare pilot negativ
012346	Eroarea de comunicare Psu cu CSU
012347	CA: Eroare de comunicare care partajează tensiunea locală (secundar se deconectează de primar)
012348	Cedare alarmă răcitor
012349	
012350	
012351	
012352	Timp de expirare a comunicării sistemului de plată
012353	Pierdere legătură contor secundar

## I-FAST COMPACT STATION

---

Cod de stare	Descriere
012354	Eroare timp sincronizare contor
012355	Eroare tranzacție pornire contor
012356	Eroare tranzacție oprire contor
012357	Contorul primește comanda eroare tranzacție
013600	Încărcare normală cu oprire de către utilizator
013601	Timp expirat încărcare
013602	Înlocuire filtru sistem aer
013603	Atingeți timpii de conectare CHAdeMO max.
013604	Atingeți timpii de conectare CCS max.
013605	Atingeți timpii de conectare GB max.
013606	Atingeți timpii de conectare AC max.
013607	Cedare actualizare CSU firmware
013608	Cedare actualizare CHAdeMO Modulul firmware
013609	Cedare actualizare CCS Modul firmware
013610	Cedare actualizare GB Modul firmware
013611	Cedare actualizare modul putere aux.
013612	Cedare actualizare firmware modul control rele
013613	Cedare actualizare LCM modul firmware LCM
013614	Cedare actualizare modul firmware Bluetooth
013615	Cedare actualizare modul firmware WiFi
013616	Cedare actualizare modul firmware 3G/4G
013617	Cedare actualizare SMR firmware
013618	Cedare actualizare RFID modul firmware LCM
013619	configurat prin unitatea flash USB
013620	configurat prin backend
013621	configurat prin pagină web
013622	deconectat de la Internet prin Ethernet
013623	deconectat de la Internet prin WiFi
013624	deconectat de la Internet prin 3G/4G
013625	deconectat de la AP prin WiFi
013626	deconectat de la APN prin 3G/4G
013627	WiFi dezactivat

Cod de stare	Descriere
013628	4G dezactivat
013629	Cantitate PSU fără potrivire
013630	Rezervat
013631	Rezervat
023700	Cedare comunicare VE CHAdeMO
023701	Cedare comunicare VE CCS
023702	Cedare comunicare VE GB
023703	Defect pilot: CA
023704	CHAdeMO: funcționare baterie defectuoasă
023705	CHAdeMO: nu s-au găsit permisiuni de încărcări
023706	CHAdeMO: incompatibilitate baterie
023707	CHAdeMO: OVP baterie
023708	CHAdeMO: UVP baterie
023709	CHAdeMO: OTP baterie
023710	CHAdeMO: diferență curent baterie
023711	CHAdeMO: diferență tensiune baterie
023712	CHAdeMO: poziție deplasată
023713	CHAdeMO: Alt defect baterie
023714	CHAdeMO: eroare sistem de încărcare
023715	CHAdeMO: oprire normală ve
023716	CHAdeMO: senzor temperatură conector defect
023717	CHAdeMO: blocarea conectorului nereușită
023718	CHAdeMO: d1 pe fără primire
023719	CHAdeMO: bms k la j în timpul de expirare
023720	CHAdeMO: Timp expirare permisiune încărcare bms
023721	CHAdeMO: Așteptați timpul de expirare al defectului de împământare (Scurt-circuit de ieșire)
023722	CHAdeMO: releu ve bms la expirarea timpului
023723	CHAdeMO: timp expirare curent solicitat bms
023724	CHAdeMO: bms k la j în afara timpului de expirare
023725	CHAdeMO: releu ve bms în afara timpului de expirare
023726	CHAdeMO: adc mai mare de 10v

# I-FAST COMPACT STATION

Cod de stare	Descriere
023727	CHAdEMO: adc mai mare de 20v
023728	CHAdEMO: încărcare bms înainte de oprire
023729	CHAdEMO: încărcătorul primește o comandă de oprire normală
023730	CHAdEMO: încărcătorul primește o comandă de oprire de urgență
023731	CHAdEMO: cedare rezultat izolație
023732	CHAdEMO: placa mamă pierde legătura
023733	CHAdEMO: tensiune de ieșire mai mare decât limita
023734	CHAdEMO: curent necesar mai mare decât limita
023735	CHAdEMO: curentul solicitat depășește capacitatea bms
023736	CHAdEMO: contorizare timp rămas încărcare finalizată
023737	CCS_EVCC_EVErrorCode_FAILED_RESSTemperatureInhibit
023738	CCS_EVCC_EVErrorCode_FAILED_EVShiftPosition
023739	CCS_EVCC_EVErrorCode_FAILED_ChargerConnectorLockFault
023740	CCS_EVCC_EVErrorCode_FAILED_EVRESSMalfunction
023741	CCS_EVCC_EVErrorCode_FAILED_ChargingCurrentdifferential
023742	CCS_EVCC_EVErrorCode_FAILED_ChargingVoltageOutOfRange
023743	CCS_EVCC_EVErrorCode_FAILED_ChargingSystemIncompatibility
023744	CCS_EVCC_EVErrorCode_FAILED_EmergencyEvent
023745	CCS_EVCC_EVErrorCode_FAILED_Breaker
023746	CCS_EVCC_EVErrorCode_FAILED_NoData
023747	CCS_EVCC_EVErrorCode_FAILED_reserved_by_DIN_A
023748	CCS_EVCC_EVErrorCode_FAILED_reserved_by_DIN_B
023749	CCS_EVCC_EVErrorCode_FAILED_reserved_by_DIN_C
023750	CCS_EVCC_EVErrorCode_FAILED_reserved_by_ISO_1
023751	CCS_EVCC_EVErrorCode_FAILED_reserved_by_ISO_2
023752	CCS_EVCC_EVErrorCode_FAILED_reserved_by_ISO_3
023753	CCS_EVCC_EVErrorCode_FAILED_reserved_by_OEM_1
023754	CCS_EVCC_EVErrorCode_FAILED_reserved_by_OEM_2
023755	CCS_EVCC_EVErrorCode_FAILED_reserved_by_OEM_3
023756	CCS_EVCC_EVErrorCode_FAILED_reserved_by_OEM_4
023757	CCS_EVCC_EVErrorCode_FAILED_reserved_by_OEM_5
023758	CCS_SECC_ResponseCode_FAILED_SequenceError

Cod de stare	Descriere
023759	CCS_SECC_ResponseCode_FAILED_SignatureError
023760	CCS_SECC_ResponseCode_FAILED_UnknownSession
023761	CCS_SECC_ResponseCode_FAILED_ServiceIDInvalid
023762	CCS_SECC_ResponseCode_FAILED_Payment SelectionInvalid
023763	CCS_SECC_ResponseCode_FAILED_IdentificationSelectionInvalid
023764	CCS_SECC_ResponseCode_FAILED_ServiceSelectionInvalid
023765	CCS_SECC_ResponseCode_FAILED_CertificateExpired
023766	CCS_SECC_ResponseCode_FAILED_CertificateNotYetValid
023767	CCS_SECC_ResponseCode_FAILED_CertificateRevoked
023768	CCS_SECC_ResponseCode_FAILED_NoCertificateAvailable
023769	CCS_SECC_ResponseCode_FAILED_CertChainError
023770	CCS_SECC_ResponseCode_FAILED_CertValidationError
023771	CCS_SECC_ResponseCode_FAILED_CertVerificationError
023772	CCS_SECC_ResponseCode_FAILED_ContractCanceled
023773	CCS_SECC_ResponseCode_FAILED_ChallengeInvalid
023774	CCS_SECC_ResponseCode_FAILED_WrongEnergyTransferMode
023775	CCS_SECC_ResponseCode_FAILED_WrongChargeParameter
023776	CCS_SECC_ResponseCode_FAILED_ChargingProfileInvalid
023777	CCS_SECC_ResponseCode_FAILED_TariffSelectionInvalid
023778	CCS_SECC_ResponseCode_FAILED_EVSEPresentVoltageTooLow
023779	CCS_SECC_ResponseCode_FAILED_PowerDeliveryNotApplied
023780	CCS_SECC_ResponseCode_FAILED_MeteringSignatureNotValid
023781	CCS_SECC_ResponseCode_FAILED_NoChargeServiceSelected
023782	CCS_SECC_ResponseCode_FAILED_ContactorError
023783	CCS_SECC_ResponseCode_FAILED_CertificateNotAllowedAtThisEVSE
023784	CCS_SECC_ResponseCode_FAILED_GAChargeStop
023785	CCS_SECC_ResponseCode_FAILED_AlignmentError
023786	CCS_SECC_ResponseCode_FAILED_ACDError
023787	CCS_SECC_ResponseCode_FAILED_AssociationError
023788	CCS_SECC_ResponseCode_FAILED_EVSEChargeAbort
023789	CCS_SECC_ResponseCode_FAILED_NoSupportedApp-Protocol
023790	CCS_SECC_ResponseCode_FAILED_ContractNotAccepted

# I-FAST COMPACT STATION

---

Cod de stare	Descriere
023791	CCS_SECC_ResponseCode_FAILED_MOUnknown
023792	CCS_SECC_ResponseCode_FAILED_OEM_Prov_CertificateRevoke
023793	CCS_SECC_ResponseCode_FAILED_OEM_SubCA1_CertificateRevoked
023794	CCS_SECC_ResponseCode_FAILED_OEM_SubCA2_CertificateRevoked
023795	CCS_SECC_ResponseCode_FAILED_OEM_RootCA_CertificateRevoked
023796	CCS_SECC_ResponseCode_FAILED_MO_Prov_CertificateRevoked
023797	CCS_SECC_ResponseCode_FAILED_MO_SubCA1_CertificateRevoked
023798	CCS_SECC_ResponseCode_FAILED_MO_SubCA2_CertificateRevoked
023799	CCS_SECC_ResponseCode_FAILED_MO_RootCA_CertificateRevoked
023800	CCS_SECC_ResponseCode_FAILED_CPS_Prov_CertificateRevoked
023801	CCS_SECC_ResponseCode_FAILED_CPS_SubCA1_CertificateRevoked
023802	CCS_SECC_ResponseCode_FAILED_CPS_SubCA2_CertificateRevoked
023803	CCS_SECC_ResponseCode_FAILED_CPS_RootCA_CertificateRevoked
023804	CCS_SECC_ResponseCode_FAILED_reserved_1
023805	CCS_SECC_ResponseCode_FAILED_reserved_2
023806	CCS_SECC_ResponseCode_FAILED_reserved_3
023807	CCS_SECC_ResponseCode_FAILED_reserved_4
023808	CCS_SECC_ResponseCode_FAILED_reserved_5
023809	CCS_SECC_TIMEOUT_SLAC_TT_EVSE_SLAC_init
023810	CCS_SECC_TIMEOUT_SLAC_TP_match_response
023811	CCS_SECC_TIMEOUT_CM_START_ATTEN_CHAR_IND
023812	CCS_SECC_TIMEOUT_SLAC_TT_EVSE_match_MNBC
023813	CCS_SECC_TIMEOUT_SLAC_TP_EVSE_avg_atten_calc
023814	CCS_SECC_TIMEOUT_SLAC_CM_ATTEN_CHAR_RSP
023815	CCS_SECC_TIMEOUT_SLAC_CM_VALIDATE_REQ_1ST_CM_SLAC_MATCH_REQ
023816	CCS_SECC_TIMEOUT_SLAC_TT_EVSE_assoc_session



Cod de stare	Descriere
023817	CCS_SECC_TIMEOUT_SLAC_TT_EVSE_vald_toggle
023818	CCS_SECC_TIMEOUT_SLAC_CM_MNBC_SOUND_IND
023819	CCS_SECC_TIMEOUT_SLAC_CM_VALIDATE_REQ_2ND_CM_SLAC_MATCH_REQ
023820	CCS_SECC_TIMEOUT_SLAC_reserved_3
023821	CCS_SECC_TIMEOUT_SLAC_reserved_4
023822	CCS_SECC_TIMEOUT_SLAC_reserved_5
023823	CCS_SECC_TIMEOUT_SLACC_SDP_UDP_TT_match_join
023824	CCS_SECC_TIMEOUT_SLACC_SDP_TCP_TT_match_join
023825	CCS_SECC_TIMEOUT_SLACC_SDP_TP_amp_map_exchange
023826	CCS_SECC_TIMEOUT_SLACC_SDP_TP_link_ready_notification
023827	CCS_SECC_TIMEOUT_SLACC_SDP_reserved_1
023828	CCS_SECC_TIMEOUT_SLACC_SDP_reserved_2
023829	CCS_SECC_TIMEOUT_SLACC_SDP_reserved_3
023830	CCS_SECC_TIMEOUT_SLACC_SDP_reserved_4
023831	CCS_SECC_TIMEOUT_SLACC_SDP_reserved_5
023832	CCS_SECC_TIMEOUT_V2G_Msg_Performance_Time_SupportedAppProtocolRes
023833	CCS_SECC_TIMEOUT_V2G_Msg_Performance_Time_SessionSetupRes
023834	CCS_SECC_TIMEOUT_V2G_Msg_Performance_Time_ServiceDiscoveryRes
023835	CCS_SECC_TIMEOUT_V2G_Msg_Performance_Time_ServicePaymentSelectionRes
023836	CCS_SECC_TIMEOUT_V2G_Msg_Performance_Time_ContractAuthenticationRes
023837	CCS_SECC_TIMEOUT_V2G_Msg_Performance_Time_ChargeParameterDiscoveryRes
023838	CCS_SECC_TIMEOUT_V2G_Msg_Performance_Time_PowerDeliveryRes
023839	CCS_SECC_TIMEOUT_V2G_Msg_Performance_Time_CableCheckRes
023840	CCS_SECC_TIMEOUT_V2G_Msg_Performance_Time_PreChargeRes
023841	CCS_SECC_TIMEOUT_V2G_Msg_Performance_Time_CurrentDemandRes

# I-FAST COMPACT STATION

Cod de stare	Descriere
023842	CCS_SECC_TIMEOUT_V2G_Msg_Performance_Time_WeldingDetectionRes
023843	CCS_SECC_TIMEOUT_V2G_Msg_Performance_Time_SessionStopRes
023844	CCS_SECC_TIMEOUT_V2G_Sequence_Time
023845	CCS_SECC_TIMEOUT_V2G_ReadyToCharge_Performance_Time
023846	CCS_SECC_TIMEOUT_V2G_CommunicationSetup_Performance_Time
023847	CCS_SECC_TIMEOUT_V2G_CableCheck_Performance_Time (Scurt-circuit de ieșire)
023848	CCS_SECC_TIMEOUT_V2G_CPState_Detection_Time
023849	CCS_SECC_TIMEOUT_V2G_CPOscillator_Retain_Time
023850	CCS_SECC_TIMEOUT_V2G_PreCharge_Performance_Time
023851	CCS_SECC_TIMEOUT_V2G_reserved_2
023852	CCS_SECC_TIMEOUT_V2G_reserved_3
023853	CCS_SECC_TIMEOUT_V2G_reserved_4
023854	CCS_SECC_TIMEOUT_V2G_reserved_5
023855	CCS_CAN_TIMEOUT_TP_GET_EV_TARGET_INFO
023856	CCS_CAN_TIMEOUT_TT_GET_EV_TARGET_INFO
023857	CCS_CAN_TIMEOUT_TP_GET_EV_BATTERY_INFO
023858	CCS_CAN_TIMEOUT_TT_GET_EV_BATTERY_INFO
023859	CCS_CAN_TIMEOUT_TP_EV_STOP_EVENT
023860	CCS_CAN_TIMEOUT_TT_EV_STOP_EVENT
023861	CCS_CAN_TIMEOUT_TP_EVSE_STOP_EVENT
023862	CCS_CAN_TIMEOUT_TT_EVSE_STOP_EVENT
023863	CCS_CAN_TIMEOUT_TP_GET_MISC_INFO
023864	CCS_CAN_TIMEOUT_TT_GET_MISC_INFO
023865	CCS_CAN_TIMEOUT_TP_DOWNLOAD_REQUEST
023866	CCS_CAN_TIMEOUT_TT_DOWNLOAD_REQUEST
023867	CCS_CAN_TIMEOUT_TP_START_BLOCK_TRANSFER
023868	CCS_CAN_TIMEOUT_TT_START_BLOCK_TRANSFER
023869	CCS_CAN_TIMEOUT_TP_DATA_TRANSFER
023870	CCS_CAN_TIMEOUT_TT_DATA_TRANSFER

Cod de stare	Descriere
023871	CCS_CAN_TIMEOUT_TP_DOWNLOAD_FINISH
023872	CCS_CAN_TIMEOUT_TT_DOWNLOAD_FINISH
023873	CCS_CAN_TIMEOUT_TP_ISOLATION_STATUS
023874	CCS_CAN_TIMEOUT_TT_ISOLATION_STATUS
023875	CCS_CAN_TIMEOUT_TP_CONNECTOR_INFO
023876	CCS_CAN_TIMEOUT_TT_CONNECTOR_INFO
023877	CCS_CAN_TIMEOUT_TT_RTC_INFO
023878	CCS_CAN_TIMEOUT_TP_RTC_INFO
023879	CCS_CAN_TIMEOUT_TP_EVSE_PRECHARGE_INFO
023880	CCS_CAN_TIMEOUT_TT_EVSE_PRECHARGE_INFO
023881	CCS_CAN_TIMEOUT_MSG_Sequence
023882	CCS_CAN_MSG_Unrecognized_CMD_ID
023883	CCS_SECC_DIN_Msg_Decode_Error
023884	CCS_SECC_DIN_Msg_Encode_Error
023885	CCS_SECC_ISO1_Msg_Decode_Error
023886	CCS_SECC_ISO1_Msg_Encode_Error
023887	CCS_SECC_ISO2_Msg_Decode_Error
023888	CCS_SECC_ISO2_Msg_Encode_Error
023889	CCS_SECC_CP_State_Error
023890	CCS_SECC_Unexpected_60V_Before_Charing_Error
023891	CCS_SECC_Not_Ready_For_Charging
023892	CCS_SECC_TIMEOUT_QCA7000_COMM (Codul firmware al QCA7000 nu poate fi instalat încă)
023893	CCS_SECC_FAIL_QCA7000_SETKEY
023894	Rezervat
023895	Rezervat
023896	Rezervat
023897	Rezervat
023898	Rezervat
023899	Rezervat
023900	GBT_LOS_CC1

## I-FAST COMPACT STATION

---

Cod de stare	Descriere
023901	GBT_CONNECTOR_LOCK_FAIL
023902	GBT_BATTERY_INCOMPATIBLE
023903	GBT_BMS_BROAA_TIMEOUT
023904	GBT_CSU_PRECHARGE_TIMEOUT
023905	GBT_BMS_PRESENT_VOLTAGE_FAULT
023906	GBT_BMS_VOLTAGE_OVER_RANGE
023907	GBT_BSM_CHARGE_ALLOW_00_10MIN_COUUNTDONE
023908	GBT_WAIT_GROUNDFULT_TIMEOUT
023909	GBT_ADC_MORE_THAN_10V
023910	GBT_ADC_MORE_THAN_60V
023911	GBT_CHARGER_GET_NORMAL_STOP_CMD
023912	GBT_CHARGER_GET_EMERGENCY_STOP_CMD
023913	GBT_ISOLATION_RESULT_FAIL
023914	GBT_MOTHER_BOARD_MISS_LINK
023915	GBT_OUTPUT_VOLTAGE_MORE_THAN_LIMIT
023916	GBT_REQ_CURRENT_MORE_THAN_LIMIT
023917	GBT_OUTPUT_VOLTAGE_MORE_THAN_10_PERCENT
023918	GBT_OUTPUT_VOLTAGE_DIFF_BCS_5_PERCENT
023919	GBT_STOP_ADC_MORE_THAN_10V
023920	ERROR_CODE_GBT_BMS_BROAA_NO_VOLTAGE_TIMEOUT
023921	ERROR_CODE_GBT_BMS_BROAA_TO_BRO00_ERROR
023922	Rezervat
023923	Rezervat
023924	Rezervat
023925	Rezervat
023926	Rezervat
023927	Rezervat
023928	Rezervat
023929	Rezervat
023930	GBT_CEM_BHM_TIMEOUT

Cod de stare	Descriere
023931	GBT_CEM_BRM_TIMEOUT
023932	GBT_CEM_BCP_TIMEOUT
023933	GBT_CEM_BRO_TIMEOUT
023934	GBT_CEM_BCL_TIMEOUT
023935	GBT_CEM_BCS_TIMEOUT
023936	GBT_CEM_BSM_TIMEOUT
023937	GBT_CEM_BST_TIMEOUT
023938	GBT_CEM_BSD_TIMEOUT
023939	GBT_CEM_BEM_OTHER_TIMEOUT
023940	GBT_BEM_CRM_TIMEOUT
023941	GBT_BEM_CRMAA_TIMEOUT
023942	GBT_BEM_CTS_CML_TIMEOUT
023943	GBT_BEM_CRO_TIMEOUT
023944	GBT_BEM_CCS_TIMEOUT
023945	GBT_BEM_CST_TIMEOUT
023946	GBT_BEM_CSD_TIMEOUT
023947	GBT_BEM_BEM_OTHER_TIMEOUT
023948	Rezervat
023949	Rezervat
023950	GBT_BST_SOC_GOAL
023951	GBT_BST_TOTAL_VOLTAGE_GOAL
023952	GBT_BST_CELL_VOLTAGE_GOAL
023953	GBT_BST_GET_CST
023954	GBT_BST_ISOLATION
023955	GBT_BST_OUTPUT_CONNECTOR_OTP
023956	GBT_BST_COMPONENTEN
023957	GBT_BST_CHARGE_CONNECTOR
023958	GBT_BST_OTP
023959	GBT_BST_OTHER
023960	GBT_BST_HIGH_V

# I-FAST COMPACT STATION

---

Cod de stare	Descriere
023961	GBT_BST_CC2
023962	GBT_BST_CURRENT
023963	GBT_BST_VOLTAGE
023964	GBT_GET_BST_NO_REASON
023965	Rezervat
023966	Rezervat
023967	Rezervat
023968	Rezervat
023969	Rezervat
023970	GBT_BSM_CELL_OVER_VOLTAGE
023971	GBT_BSM_CELL_UNDER_VOLTAGE
023972	GBT_BSM_OVER_SOC
023973	GBT_BSM_UNDER_SOC
023974	GBT_BSM_CURRENT
023975	GBT_BSM_TEMPERATURE
023976	GBT_BSM_ISOLATE
023977	GBT_BSM_OUTPUT_CONNECTOR
023978	
023979	CCS_EV încărcare completă
023980	ERROR_CODE_CHADEMO_BMS_CHARGE_ALLOW_ERROR
023981	ERROR_CODE_CHADEMO_OUTPUT_VOLTAGE_MORE_THAN_10_PERCENT
023982	ERROR_CODE_CHADEMO_ADC_LESS_THAN_10V
023983	CCS_STOP de către VE din motiv necunoscut
023984	STOP de către starea EVSE (Config sau OCPP)
033900	deconectat de la serverul extern prin Ethernet
033901	deconectat de la serverul extern prin WiFi
033902	deconectat de la serverul extern prin 3G/4G
033903	Pornire încărcare de la distanță prin server extern
033904	Stop încărcare de la distanță prin server extern
033905	Resetare de la distanță prin server extern

Cod de stare	Descriere
033906	Rezervat
033907	Rezervat
041004	RCD/CCID eșuare auto-test
041005	Contactor de intrare CA 1 sudură
041006	Contactor de intrare CA 1 defect de acționare
041007	Contactor de intrare CA 2 sudură
041008	Contactor de intrare CA 2 defect de acționare
041009	Sudură releu ieșire CA
041010	Defect de acționare releu ieșire CA
041017	Senzor temperatură conector CA defect
041021	Modulul WiFi defect
041022	Modulul 3G/4G defect
041023	Modulul de putere aux. defect
041024	Modulul de control releu /cutie inteligentă defect
041031	Modulul PSU defect
041032	Modulul RCD/CCID defect
041033	Eroare de configurare a curentului de ieșire
041034	Defect rulou
041035	Modulul Ble defect
041036	Înterupător rotativ defect
042200	Sistem L1 intrare OVP
042201	Sistem L2 intrare OVP
042202	Sistem L3 intrare OVP
042203	Sistem L1 intrare UVP
042204	Sistem L2 intrare UVP
042205	Sistem L3 intrare UVP
042206	PSU L1 intrare OVP
042207	PSU L2 intrare OVP
042208	PSU L3 intrare OVP
042209	PSU L1 intrare UVP

## I-FAST COMPACT STATION

---

Cod de stare	Descriere
042210	PSU L2 intrare UVP
042211	PSU L3 intrare UVP
042212	Sistem L1 cădere intrare
042213	Sistem L2 cădere intrare
042214	Sistem L3 cădere intrare
042223	Mediu/intrare sistem OTP
042224	Punct critic sistem OTP
042225	Mediu/intrare PSU OTP
042226	Punct critic PSU OTP
042227	Modulul de putere aux. OTP
042228	Panou de relee/cutie inteligentă OTP
042232	AC conector OTP
042233	Declanșare RCD/CCID
042237	Declanșare SPD
042238	Declanșare întrerupător alimentare principal
042239	Declanșare întrerupător alimentare aux.
042240	Cedare comunicare PSU
042241	Cedare comunicare modul WiFi
042242	Cedare comunicare modul 3G/4G
042244	Cedare comunicare modul Bluetooth
042246	Cedare comunicare modul putere aux
042247	Cedare panou de control relee/comunicarea cutiei inteligente
042251	Opire de urgență
042252	Ușă deschisă
042253	Cădere sistem de ventilatoare
042254	Nu se poate crea memorie partajată
042255	Inițializarea CSU nereușită
042257	Defect auto-testare MCU
042258	Defect auto-testare releu
042262	Sistem CA L1 ieșire scurt-circuit
042263	PSU Duplicat ID



Cod de stare	Descriere
042264	Defect Psu: Inf => Scurt-circuit ieșire UU => Circuit de descărcare anormală
042265	PSU descărcare anormală
042266	Închidere laterală Cc PSU
042267	Alarmă cedare PSU
042268	Alarmă Protecție PSU
042269	Defect Psu: Inf => Defect ventilator UU => Defect ventilator
042270	PSU intrare UVP
042271	PSU intrare OVP
042272	PSU stare WalkIn
042273	Defect Psu: Inf => Stare energie limitată UU => Cc OVP și închidere
042274	Defect Psu: Inf => Repetare Id UU => Repetare Id
042275	Defect Psu: Inf => Curent inegal sever, UU => Dezechilibru intern Pfc
042276	Intrare trifazată PSU nepotrivită
042277	Dezechilibru intrare trifazată PSU
042278	Închidere laterală Ffc PSU
042279	NICIO resursă PSU
042280	Auto-testul nu a reușit datorită comunicării cedării panoului de rele
042281	Auto-testul nu a reușit datorită comunicării cedării panoului de ventilare
042282	Auto-testul nu a reușit datorită comunicării cedării principale
042283	Auto-testul nu a reușit datorită comunicării cedării panoului Chademo
042284	Auto-testul nu a reușit datorită comunicării cedării panoului CCS
042285	Auto-testul nu a reușit datorită cedării contactului CA
042286	Auto-testul nu a reușit datorită comunicării cedării PSU
042287	Auto-testul nu a reușit pentru ca numele modelului nu a găsit potrivire
042291	Auto-testul nu a reușit datorită comunicării cedării panoului GBT
042292	Auto-testul nu a reușit datorită comunicării cedării AC
042293	Auto-testul nu a reușit datorită comunicării cedării panoului Led
042294	CA intrare OVP
042295	CA intrare UVP
042299	Sistem CA L2 ieșire OCP
042300	Sistem CA L3 ieșire OCP

# I-FAST COMPACT STATION

---

Cod de stare	Descriere
042301	Sistem CA L2 ieșire scurt-circuit
042302	Sistem CA L3 ieșire scurt-circuit
042304	deconectat de la dozator
042305	Timpul de expirare a comunicării contorului
042306	Comutatorul de căderi al PSU poate fi incorect
042307	Ardere siguranță Psu
042308	Defect comunicarea Psu Pfc și CcCc
042309	Dezechilibru tensiune magistrală Psu
042310	Supratensiune magistrală Psu
042311	Tensiune magistrală Psu anormală
042312	Subtensiune magistrală Psu
042313	Pierdere fază intrare Psu
042314	Viteză completă ventilator Psu
042315	Limită energie temperatură Psu
042316	Limită energie Ca Psu
042317	Defect Eeprom Psu CcCc
042318	Defect Eeprom Psu Pfc
042319	Supratensiune Psu CcCc
042326	Sarcina sistemului este pierdută
042327	CC intrare OVP
042328	CC intrare UVP
043600	Încărcare normală cu oprire de către utilizator
043601	Timp expirat încărcare
043602	Înlocuire filtru sistem aer
043607	Cedare actualizare CSU firmware
043611	Cedare actualizare modul putere aux.
043612	Cedare actualizare firmware modul control rele
043614	Cedare actualizare modul firmware Bluetooth
043615	Cedare actualizare modul firmware WiFi
043616	Cedare actualizare modul firmware 3G/4G
043617	Cedare actualizare SMR firmware
043618	Cedare actualizare RFID modul firmware LCM

<b>Cod de stare</b>	<b>Descriere</b>
043619	configurat prin unitatea flash USB
043620	configurat prin backend
043621	configurat prin pagină web
043622	deconectat de la Internet prin Ethernet
043623	deconectat de la Internet prin WiFi
043624	deconectat de la Internet prin 3G/4G
043625	deconectat de la AP prin WiFi
043626	deconectat de la APN prin 3G/4G
043627	WiFi dezactivat
043628	4G dezactivat
043629	Cantitate PSU fără potrivire

## 7. Întreținere

### 7.1 Înainte de întreținere

Pentru a respecta NFPA-70E, OSHA 1910.333 și alte coduri de sănătate/siguranță/securitate, acceptați notificarea și obțineți permisul necesar în avans după cum urmează mai jos:

- 1) Opriti alimentarea cu energie (lucrați fără curent, dacă este posibil)
- 2) Blocare/Interdicție (LOTO)
- 3) Permis pentru lucrări sub tensiune (borne de intrare cu HV după deschiderea ușii)
- 4) Planificarea lucrului/Permis de lucru
- 5) Utilizați echipament individual de protecție (EIP)
- 6) Condiții și spații sigure la locul de muncă

#### 7.1.1 Listă de verificare pentru întreținere

Consultați Anexa pentru mai multe detalii.

### 7.2 Întreținere generală

- Soluția de încărcare este răcită prin tiraj forțat. Păstrați încărcătorul într-o locație aerisită și nu blocați gurile de ventilare ale soluției de încărcare CC.
- Curățați sau înlocuiți filtrele de aer periodic pentru a asigura funcționarea adecvată a soluției de încărcare CC.
- Carcasa a fost realizată din procesul de sudură și vopsirea suprafeței. Este necesară menținerea exteriorului curat tot timpul. Rugina atacă ușor dacă nu se menține exteriorul curat în special în medii sensibile la coroziune. Ruginirea ușoară nu va afecta performanța încărcătorului, dar dacă încărcătorul este ruginit serios în timpul perioadei de garanție sau după aceasta, contactați vânzătorul local pentru instrucțiuni.
- Curățați soluția de încărcare CC cel puțin de trei ori pe an, păstrați exteriorul curat tot timpul.
- Curățați exteriorul dulapului cu o cârpă umedă sau cu un prosop de bumbac umed; utilizați numai apă de la robinet cu presiune scăzută și detergenți cu PH între 6 și 8.
- Nu aplicați jeturi de apă cu presiune ridicată.
- Nu folosiți agenți de curățare cu componente abrazive și nu utilizați instrumente abrazive. Agenții de curățare inadecvați ar putea deteriora protecția, vopseaua, suprafața, luminozitatea și durabilitatea tuturor pieselor exterioare.
- Dacă pătrunde apă în Soluția de încărcare CC atunci întrerupeți imediat sursa de alimentare cu energie și contactați furnizorul soluției de încărcare CC pentru reparații.
- Asigurați-vă că conectorul de încărcare este readus pe suportul său după încărcare pentru a preveni avarierea.

- Dacă este avariata conectorul de încărcare, cablul de încărcare sau suportul conectorului de încărcare, contactați furnizorul Soluției de încărcare CC.
- Când folosiți soluția de încărcare CC vă rugăm să o manevrați cu grijă. Nu loviți și nu frecăți dulapul sau ecranul.
- Dacă carcasa sau ecranul sunt sparte, crăpate, deschise sau dacă prezintă orice alt semn de deteriorare, contactați furnizorul soluției de încărcare CC.



**AVERTISMENT:** Pericol de șoc electric sau de rănire. OPRIȚI alimentarea tabloului către încărcător înainte de a lucra pe echipament sau a îndepărta orice componentă. Nu îndepărtați dispozitivele de protecție ale circuitelor sau orice altă componentă până când nu este OPRITĂ energia.

- Deconectați energia electrică de la soluția de încărcare CC înainte de orice lucrare de întreținere pentru a vă asigura că este separată de rețeaua de alimentare cu CA. Imposibilitatea de face acest lucru poate cauza rănirea fizică sau avariarea sistemului electric sau a unității de încărcare.

Notă:

- Înainte de a opri întrerupătorul principal pentru a începe întreținerea, înregistrați numărul codului de stare de pe monitorul LCD.
- După deschiderea ușii de întreținere sau după oprirea MCCB a încărcătorului, încărcătorul este încă periculos. Numai inspecția vizuală poate fi realizată.
- Întreținerea soluției de încărcare CC va fi realizată numai de un tehnician calificat.
- După deschiderea ușii frontale a soluției de încărcare CC, opriți întrerupătorul principal și pe cel auxiliar înainte de orice lucrări de întreținere.
- Înlocuiți filtrul de ventilație la fiecare șase până la douăsprezece luni.
- Confirmați că joncțiunile alimentării principale sunt strânse în fiecare lună și rotiți cablurile, testându-le atunci când alimentarea este oprită. Dacă oricare dintre șuruburile rețelei de putere este slăbit, aceasta va conduce la avariarea încărcătorului sau fum pe conexiuni. Confirmați Tabelul cerințe cuplu de torsiune șuruburi.
- Întreținerea cablului de încărcare: Nu răsuciți și nu îndoiiți cablul de încărcare. Contactul de metal nu ar trebui să se estompeze sau să fie ruginit.
- Furnizați informații despre EVSE, inclusiv numărul de serie, numele modelului, codul de stare, comportamentul și timpul de cedare și conectați EVSE la Internet înainte de diagnosticarea și actualizarea de la distanță

# **I-FAST COMPACT STATION**

---

## Anexa 1 - Listă ambalaje

Articol	Descriere	Nr.	Observație
1	EVSE	1	
2	Foaie de avertismente multilingve	1	
3	Schemă de cablare	1	
4	Declarație de conformitate	1	
5	Card RFID	2	
6	Cheie ușă	1	
7	Bolțuri de plastic impermeabile	4	
8	Învelișul fundației	2	

## Anexa 2 - Listă de verificare pentru întreținere preventivă

Nr.	Articol	Descriere	0,5 ani	Primul an	Al doilea an	Al treilea an	Al patrulea an	Al cincilea an
1	Întreținere preventivă		I	I	I	I	I	I
2	Inspecție aspect	Inspecție aspect vizual	I	I	I	I	I	I
3	Sistem de ventilatoare	Verificare curățare ventilatoare și rotire fără piedici	I	I	I	R	I	I
4	Filtru aer	Filtru aer, priză de aer și evacuare curate	I	I	R	I	R	I
5	Cablu de încărcare	Curățare aspect	I	I	I	R	I	I
6	PCBA	Secțiune vizibilă curată	--	I	I	I	I	R
7	SPD	Verificare indicator stare SPD	I	I	I	I	I	R
8	Cuplu torsiune bolțuri ieșire CC	Verificare cuplu torsiune bolțuri	--	I	I	I	I	I
9	Cuplu torsiune bolțuri intrare CA	Verificare cuplu torsiune bolțuri	--	I	I	I	I	I
10	Afișaj LCD	Verificare claritate și iluminare de fundal afișaj	--	I	I	I	I	R
11	Buton de selecție	Verificare lumină și funcție indicator	--	I	I	I	I	R
12	Cititor RFID	Verificare funcție	--	I	I	I	I	R
13	Buton de oprire de urgență	Verificare funcție	--	I	I	I	I	R
14	Înterupător și RCD	Verificare funcție	--	I	I	I	I	R
15	Alimentare auxiliară	Nicio cerință de întreținere	--	--	--	--	--	R
16	Modulul PSU	Nicio cerință de întreținere	--	--	--	--	--	R

### Notă:

Utilizatorul poate decide asupra intervalului de timp pentru înlocuirea filtrului în funcție de condițiile de mediu.

I: Inspecție recomandată

R: Înlocuire recomandată

--: Nu este necesară nicio întreținere sau în funcție de situație



## TARTALOMJEGYZÉK

Bevezető .....	533
Jellemzők .....	533
Alkalmazások.....	533
1. Alap felhasználói felület .....	534
2. Specifikációk.....	535
2.1 Termékspecifikációk .....	535
2.2 GWJ912xx Verzió leírás .....	538
2.3 LED jelzés és művelet állapot.....	539
2.4 Méretek.....	540
2.5 A hűtőlevegő áramlásának iránya.....	540
2.6 Mérő kijelző (opcionális) .....	541
3. A készülék átvétele és tárolása .....	542
3.1 Átadás.....	542
3.2 Készülék azonosítása .....	542
3.3 Sérülés szállítás alatt.....	542
3.4 Tárolás .....	542
4. Telepítésre vonatkozó előírások .....	544
4.1 Telepítés előtt.....	544
4.2 Földelési és biztonsági követelmény .....	550
4.3 Az érzékelőkártya felszerelése a biztonságos letiltáshoz (opcionális).....	552
4.4 Töltő kicsomagolása .....	556
4.5 A telepítéshez és ellenőrzéshez javasolt eszközök .....	560
4.6 Telepítés folyamata .....	561
4.7 Telepítés ellenőrzése és üzembe helyezés .....	569
5. Hálózati beállítás.....	572
5.1 Wi-Fi hálózat beállítása.....	572
5.2 3G/4G beállítás .....	574
5.3 Idő beállítások .....	576

# I-FAST COMPACT STATION

---

<b>6. Működési folyamat.....</b>	<b>578</b>
<b>6.1 Működési sorrend.....</b>	<b>578</b>
<b>6.2 Üzemeltetési folyamat.....</b>	<b>578</b>
<b>6.3 Hibaelhárítás .....</b>	<b>584</b>
<b>6.4 Állapotkódok .....</b>	<b>592</b>
<b>7. Karbantartás .....</b>	<b>614</b>
<b>7.1 Karbantartás előtt.....</b>	<b>614</b>
<b>7.2 Általános karbantartás.....</b>	<b>614</b>
<b>1. Függelék - csomag lista .....</b>	<b>617</b>
<b>2. Függelék - Megelőző karbantartási ellenőrző lista.....</b>	<b>618</b>

## Bevezető

A DC Charging Solution a legjobb választás az akkumulátoros elektromos járművek (BEV) és a hálózatról tölthető hibrid elektromos járművek (PHEV) tápellátására. Mind nyilvános, mind magánterületeken történő gyorsöltésre tervezték, mint például kiskereskedelmi és kereskedelmi parkolóhelyek, flottatöltő állomások, autópálya szervizterületek, munkahelyek, lakóhelyek stb.

A DC Charging Solution előnye az egyszerű telepítés. A falra szerelhető kialakítás rugalmas és költséghatékony telepítést tesz lehetővé a különböző típusú helyeken. A DC Charging Solution hálózati kommunikációs képességgel is rendelkezik. Képes csatlakozni távoli hálózati rendszerekhez, és valós idejű információkat szolgáltat az elektromos járművek vezetőinek, például a töltés folyamatáról és a számlázásról. A DC Charging Solution áttekinthető felhasználói felülettel rendelkezik, funkciógombokkal, biztonsági tanúsítvánnyal, valamint kiváló víz- és porálló kialakítással, hogy a legjobb választást nyújtsa kültéri környezetben.

## Jellemzők

- Telepítés egyszerű és rugalmas.
- Az ügyfelek számára kényelmes indítási/leállítási vezérlést kínál egy hitelesített RFID intelligens kártyáról vagy mobilalkalmazásról (kérésre elérhető).
- A DC töltés legújabb iparági szabványai szerint készült.
- Kültéri minősítéssel rendelkezik, amely képes ellenállni a szilárd és folyékony behatolásnak kültéri környezetben, így az egység stabilabb és rendkívül megbízható.
- Nagy kontrasztú, képernyős felületet biztosít többfunkciós gombokkal.

## Alkalmazások

- Nyilvános és privát parkolóhelyek
- Közösségi parkolóhelyek
- Szállodák, szupermarketek és bevásárlóközpontok parkolói
- Munkahelyi parkolóhelyek
- Töltőállomások
- Autópálya pihenőhelyek

## 1. Alap felhasználói felület

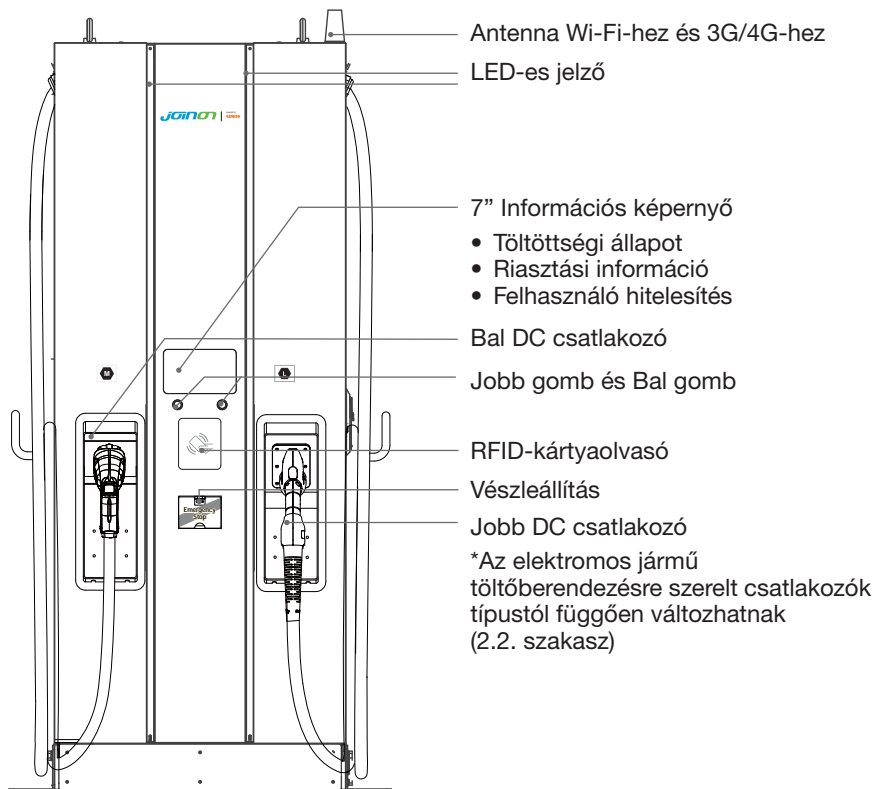

Figyelem:

Az EN-17186 követelménynek megfelelően ez a dokumentum harmonizált azonosítókat határoz meg az elektromos közúti járművek tápellátására vonatkozóan. A szabvány követelményeinek ki kell egészíteniük a felhasználók információs igényeit az elektromos jármű töltőállomásai, a kábelszerelvények és a forgalomba hozott járművek közötti kompatibilitás tekintetében. Az azonosító az elektromos jármű öltőállomásain, járműveken, kábelszerelvényeken, elektromos járművek kereskedéseiben és a fogyasztói kézikönyvekben való megjelenítésre szolgál a leírtak szerint (CE modell).

## 2. Specifikációk

### 2.1 Termékspecifikációk

Modell neve		GWJ912xx sorozat
AC BEMENET	Névleges feszültség	** DC 60KW 380-415Vac ( $\pm 15\%$ )
	Maximum bemeneti áram	118A
	Elektromos elosztás	3P+ N +PE (Wye konfiguráció)
	Áramhálózati rendszer	TN/TT
	Frekvencia	50/60 Hz
	Maximum bemeneti teljesítmény	65 kVA (60kW)
	Teljesítménytényező	> 0,99
	Hatékonyosság	> 94%, optimalizált V/I ponton
	SCCR	25kA
DC KIMENET	Kimenet feszültség tartomány	DC 150 ~ 950V (CCS (Combined Charging System) (kominált töltőrendszer) DC 150 ~ 500V (CHAdeMO) DC 150~750 (GB/T)
	Maximum kimeneti áram	** CCS 120A@150Vdc ~ 500Vdc ** CHAdeMO 120A@150Vdc ~ 500Vdc ** GB/T 120A@150Vdc ~ 500Vdc
	Maximum kimeneti teljesítmény	DC 60kW

# I-FAST COMPACT STATION

Modell neve		GWJ912xx sorozat
	Egyidejű kimeneti mód	0%, 50%, 100% *Minden csatlakozó 50%-os kimeneti teljesítményt kap, ha egyidejűleg csatlakoztatja; És az egyik csatlakozó 100%-os lesz, ha egy másik csatlakozó befejezi a töltési folyamatot, vagy csak ez a csatlakozó van csatlakoztatva.
	Feszültség pontosság	±2%
	Áramerősség pontosság	±2%
Elektromos szigetelés	Szigetelés a bemenet és a kimenet között	
Készenléti tápellátás	< 100 W	
Kommunikáció	Külső	Ethernet, Wi-Fi és 3G vagy 4G
	Belső	CAN / RS485
Bemenet védelem	OVP, OCP, OPP, OTP, UVP, RCD, SPD	
Kimenet védelem	SCP, OCP, OVP, LVP, OTP, IMD	
Belső védelem	OTP, AC kontaktor érzékelés, DC kontaktor érzékelés, Biztosíték érzékelés	
Terheléskezelés	OCPP 1.6 JSON keresztül	
Felhasználói felület és vezérlés	Kijelző	7-inch LCD
	Gomb	Jobb nyomógomb: válassza ki a töltést Csatlakozó Bal gomb : Kezdőlap / Töltés leállítása
	Felhasználó hitelesítés	<b>RFID:</b> ISO 14443A/B, ISO 15693, FeliCa Lite-S (RCS966) támogatás, <b>OCPP Backend:</b> APP, mobil fizetés
	Backend támogatás	OCPP 1.6 JSON

Modell neve		GWJ912xx sorozat
Környezeti Feltételek	Üzemi hőmérséklet	-30°C-tól 50°C-ig (-22°F-től 122°F-ig), 50°C-tól (122°F) és afelett csökken
	Tárolási hőmérséklet	-40°C - 70°C (-40°F - 158°F),
	Relatív páratartalom	5% ~ 95% RH , nem-kondenzáló
	Tengerszint feletti magasság	≤ 2000m (6560 ft)
Szabályozások	CE modell biztonság	IEC 61851-1, IEC 61851-23
	CE modell EMI/EMC	IEC 61851-21-2
	Töltés interfész	CHAdEMO Ver 1.2 CCS DIN 70121 GB/T 27930 ISO15118:2020/Q4
Mechanikai Specifikációk	Méret (SzxMxMa)	700 x 331 x 1800 mm (28 x 13 x 71 hüvelyk)
	Súly (typ.)	< 235 kg (518 lbs);
	Töltő csatlakozó	Lásd a 2.2 fejezet táblázatát
	Hűtés	Kényszerített levegő
	Behatolás elleni védelem	IP55
	Rongálás elleni védelem	IK10 LCD és RFID fedél nélkül

## 2.2 GWJ912xx Verzió leírás

A GWJ912xx sorozat termékei a töltőcsatlakozóktól függően különböző változatokban kaphatók. Az alábbi táblázat a rendelkezésre álló kombinációkat mutatja: a töltőcsatlakozók megfelelő pozíciója balról jobbra látható a töltő felé nézve.

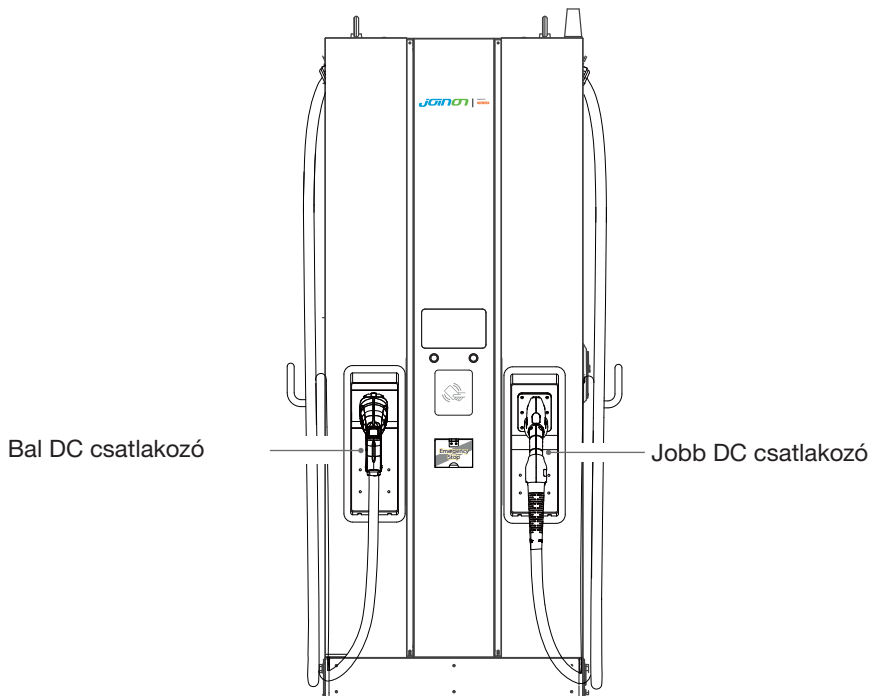

Kód	Bal csatlakozó	Jobb csatlakozó	Leírás
GWJ9122W	CCS2	CCS2	STANDARD VERZIÓ
GWJ9122M	CCS2	CCS2	MID mérővel felszerelt
GWJ9122P	CCS2	CCS2	POS-szal felszerelve a fizetéshez
GWJ9122F	CCS2	CCS2	MID mérővel felszerelve + POS
GWJ9123W	CCS2	CHAdeMO	STANDARD VERZIÓ
GWJ9123M	CCS2	CHAdeMO	MID mérővel felszerelt
GWJ9123P	CCS2	CHAdeMO	POS-szal felszerelve a fizetéshez
GWJ9123F	CCS2	CHAdeMO	MID mérővel felszerelve + POS



Kód	Bal csatlakozó	Jobb csatlakozó	Leírás
GWJ9126W	CCS2	GBT	STANDARD VERZIÓ
GWJ9126M	CCS2	GBT	MID mérővel felszerelt
GWJ9126P	CCS2	GBT	POS-szal felszerelve a fizetéshez
GWJ9126F	CCS2	GBT	MID mérővel felszerelve + POS
GWJ9126Y	CCS2	GBT	STANDARD VERZIÓ
GWJ9122Y	CCS2	CCS2	STANDARD VERZIÓ
GWJ9123Y	CCS2	ChaDemo	STANDARD VERZIÓ
GWJ9122D	CCS2	CCS2	Eichrecht változat + POS
GWJ9122E	CCS2	CCS2	Eichrecht változat
GWJ9123D	CCS2	ChaDemo	Eichrecht változat + POS
GWJ9123E	CCS2	ChaDemo	Eichrecht változat

## 2.3 LED jelzés és művelet állapot

**\*Bal oldali LED a bal csatlakozóhoz, jobb LED a jobb csatlakozóhoz**

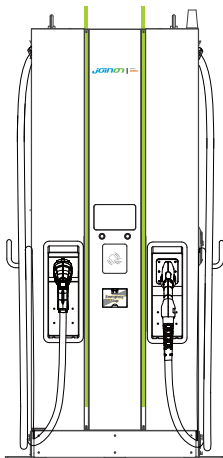

Készenlét

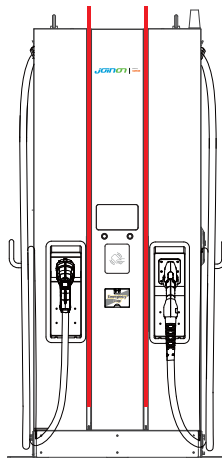

Hiba

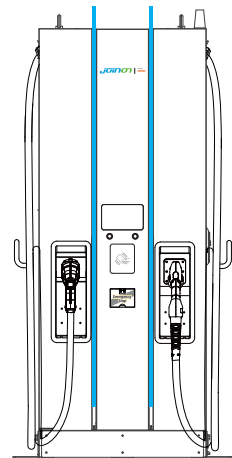

Töltés

Állapot	LED	Bal jelzőberendezés	Jobb jelzőberendezés
Készenlét		Zöld	Zöld
Hiba		Piros	Piros
Töltés		Kék	Kék

# I-FAST COMPACT STATION

## 2.4 Méretek

A töltő fő mérete: (Mértékegység: mm)

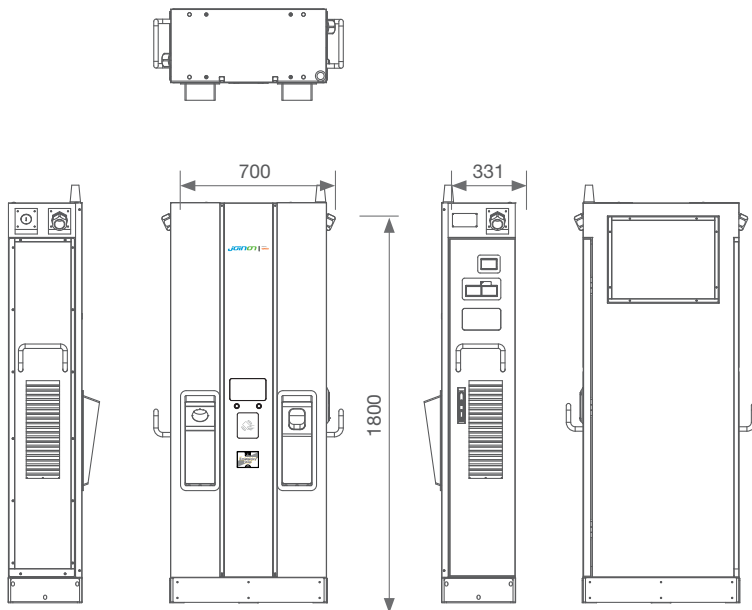

## 2.5 A hűtőlevegő áramlásának iránya

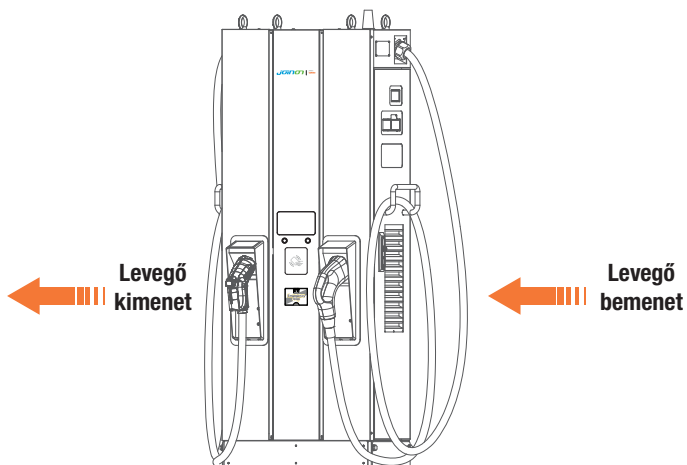

## 2.6 Mérő kijelző (opcionális)

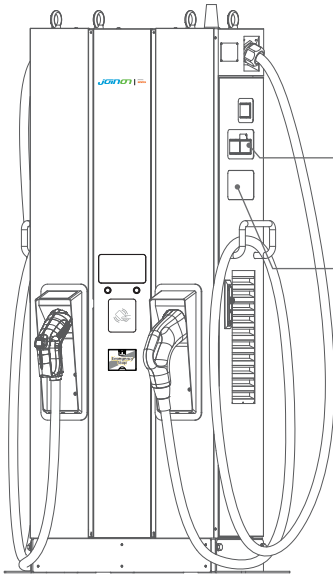

Bal AC mérő PSU #01-hez  
 Jobb AC mérő a PSU #02-hez  
 DC mérő a bal DC csatlakozóhoz

DC mérő a jobb DC csatlakozóhoz

**\* MEGJEGYZÉS:**

Ha egyidejűleg 2 DC csatlakozó töltődik, a PSU #01 és #02 a bal és a jobb oldali egyenáramú csatlakozóhoz van rendelve.

## 3. A készülék átvétele és tárolása

### 3.1 Átadás

Tartsa a készüléket becsomagolt állapotban a telepítésig.

### 3.2 Készülék azonosítása

A készüléket a sorszáma egyértelműen azonosítja. Ezt a számot a Gewiss-szel folytatott minden kommunikáció során meg kell adnia.

A készülék sorozatszámát adatmátrix jelzi a műszaki adattáblán (az előlő panel oldalán).

### 3.3 Sérülés szállítás alatt

Ha a szállítás során a készülék megsérült:

1. Ne telepítse.
2. Azonnal értesítse a forgalmazót (a szállítás után átvételétől számított 5 napon belül).

Ha az egységet végül vissza kell küldeni a gyártónak, az eredeti csomagolást kell használni.

### 3.4 Tárolás



Az ebben a részben található utasítások figyelmen kívül hagyása a készülék károsodását okozhatja. A gyártó nem vállal felelősséget az ezen utasítások figyelmen kívül hagyásából eredő károkért.

Ha a készüléket a szállítás után nem telepíti azonnal, akkor az állapotromlás elkerülése érdekében az alábbiak szerint járjon el:

- A töltőállomás megfelelő állapotmegőrzése érdekében ne távolítsa el az eredeti csomagolást, amíg nem áll készen a telepítésre.
- A csomagolás állapotromlása (vágások, lyukak stb.) esetén nem biztosított a töltőállomások optimális körülmények közötti tárolása a telepítésig. A gyártó nem vállal felelősséget a csomagolás állapotromlásának következményeivel kapcsolatban.
- Tartsa tisztán a készüléket (távolítsa el a port, a faforgácsokat, zsírt stb.), és tartsa

távol a rágcsálókat.

- Védje vízpermettől, hegesztési szikráktól stb.
- Fedje le a készüléket védő, lélegző anyaggal, hogy elkerülje a környezeti páratartalom kondenzációját.
- A tárolt töltőállomásokat nem érhetik az alábbiaktól eltérő időjárási körülmények.

<b>Környezeti tárolási feltételek</b>
Minimális hőmérséklet
A környező levegő minimális hőmérséklete
A környező levegő maximális hőmérséklete
Maximális relatív páratartalom kondenzáció nélkül

- Nagyon fontos, hogy védje a rendszert a korrozív vegyi anyagoktól és a sós környezetektől.

## 4. Telepítésre vonatkozó előírások

### 4.1 Telepítés előtt

- A termék használata és telepítése előtt olvassa el az összes utasítást.
- Ne használja ezt a terméket, ha a tápkábel vagy a töltőkábel sérült.
- Ne használja ezt a terméket, ha a burkolat vagy a töltőcsatlakozó eltört vagy nyitva van, vagy ha sérült.
- Ne helyezzen semmilyen szerszámot, anyagot, ujját vagy más testrészét a töltőcsatlakozóba vagy az elektromos jármű csatlakozóba.
- Ne csavarja, lendítse, hajlítsa, ejtse le vagy nyomja össze a töltőkábelt. Soha ne hajson rá járművel.



**FIGYELMEZTETÉS:** A terméket csak engedéllyel rendelkező vállalkozó és/vagy engedéllyel rendelkező technikus telepítheti az összes telepítési előírásnak, elektromos előírásoknak és biztonsági szabványoknak megfelelően.



**FIGYELMEZTETÉS:** Az első használat előtt a terméket szakképzett telepítőnek ellenőriznie kell. A jelen kézikönyvben található információk betartása semmilyen körülmények között nem mentesíti a felhasználót azon kötelezettségei alól, hogy megfeleljen az összes vonatkozó kódnak és biztonsági szabványoknak.

- A tápellátásnak 3 fázisú Wye konfigurációjúnak kell lennie TN(-S)/TT földelési rendszerekkel.
- TN(-S) rendszer telepítésnél: a teljesítmény-elosztó nullvezetője (N) és védőföldelése közvetlenül a földeléssel van összekötve. A töltőberendezés védőföldelése közvetlenül csatlakozik az teljesítmény-elosztó védőföldeléséhez, és külön vezetős csatlakozik a védőföldeléshez és a nullvezetőhöz (N).
- A tápegység kapacitásának 93 kVA-nál nagyobbának kell lennie a megfelelő működés érdekében.
- A terméket szabad levegőre kell helyezni, és legalább 30 cm (12 hüvelyk) szabad távolságot kell tartani a termék összes szellőzőnyílásától.
- Javasoljuk, hogy tartson legalább 100 cm-es (3 láb 6 hüvelyk) szabad távolságot a termék körül, az NEC 110.26 táblázat 2. feltétele szerint, 151-600 V.



#### FIGYELEM

Javasoljuk, hogy a töltő telepítése közben Wi-Fi és 3G vagy 4G jelerősséget használjon. Az RSSI (Received Signal Strength Indication) értéke akár -65 dBm-nél is magasabb. A rossz kapcsolatminőség megszakíthatja a töltési folyamatot vagy az adatforgalmat.

## 4.1.1 Vállalkozói biztonsági útmutató

### Bevezető

- Biztonságos munkakörnyezet mindenki számára – résztvevők, szerelő- és bontószemélyzetek, vállalkozók és alvállalkozók számára.
- Végző soron a vállalkozók felelőssége, hogy biztosítsák alkalmazottaik és alvállalkozóik biztonságát és biztonságos munkavégését, akik esetleg a nevükben dolgoznak a helyszínen.
- Ez az útmutató egy egyszerű referencia útmutatót tartalmaz a végrehajtás alapvető szabályaival. Ez az útmutató nem vázol fel minden egyes biztonsági szabványt: a résztvevők, vállalkozók és alvállalkozók kiegészítésére készült.
- A vállalkozóknak, alvállalkozóknak és munkavállalóknak együtt kell működniük munkáltatóikkal és más személyekkel a biztonsági előírások és utasítások betartása érdekében.

### A munkavállalóknak különösen:

1. Meg kell szerezniük a telepítési területen illetékes egység minősített engedélyét.
2. Biztonságosan kell eljárniuk.
3. Ne tegyenek semmit, ami önmagukat vagy más személyeket veszélyeztethet.
4. Szükség szerint használjanak egyéni védőfelszerelést, és járjanak el körültekintően, ha nem használják.
5. A nem biztonságos tevékenységeket azonnal jelentsék a feletteseknek vagy a munkahelyet irányító felelős személyeknek.
6. Minden balesetet és veszélyes eseményt azonnal jelenteni kell a felügyelőnek.

# I-FAST COMPACT STATION

## 1. A munkahelyi körülményekre vonatkozó követelmények

- Állítson fel megfelelő kerítést, hogy lezárja az építési területet kívülről
- Zárja le és biztosítsa az összes bejáratot, ha a helyszín felügyelet nélkül áll
- Helyezzen el figyelmeztető táblákat a közelben, amelyek a következő információkat jelenítik meg: figyelmeztető ikon és a felelős személy telefonszáma
- Szereljen fel elegendő világítótestet



## 2. Tisztítás

- A munkaterületeket (beleértve a bejáratokat is) tartsa mentesen a törmeléktől és az akadályoktól
- A talajfelületet tartsa rendezetten, hogy elkerülje az emberek megbotlását, illetve a szerszámok vagy egyéb tárgyak általi sérülést
- A berendezéseket és anyagokat rendezetten és stabilan rakja egymásra és tárolja
- Rendszeresen végezzen tisztítást és dobja ki a hulladékot
- A munka befejezése után távolítsa el minden felesleges anyagot és berendezést



## 3. Tűzveszély

- Ügyeljen a gyúlékony anyagokra és árukra. Tartsa őket távol a munkaterülettől.





#### 4. Magas hőmérséklet elleni védelem a munkaterületen

- Állítson fel napellenzőt vagy árnyékolót, hogy megvédje a dolgozókat a hőtől és a naptól
- Állítson be hűtőberendezéseket, például elszívó ventilátorokat
- Tegye elérhetővé a vízadagolókat
- Biztosítson megfelelő védőruházatot, például sapkát, napszemüveget és hosszú ujjú ruhát, hogy megvédje a dolgozókat a hőguta és az UV-sugárzás ellen



#### 5. Kedvezőtlen időjárási viszonyok

- Rögzítsen minden állványzatot, ideiglenes szerkezetet, felszerelést és laza anyagot
- Ellenőrizze és hajtson végre biztonsági eljárásokat, hogy biztosítsa a gázellátás, az elektromos áramkörök és a berendezések leválasztását
- Vizsgálja meg a munkaterületeket a víz vagy por behatolása elleni védelem érdekében
- Vizsgálja meg a vízelvezető rendszert, hogy nincs-e eltömődés, és távolítsa el, ha talál
- Állítson le minden kültéri munkát, kivéve a vészhelyzeti munkákat



#### 6. Lépcsők

- Csak olyan létrát használjon, amely megfelel a helyi biztonsági előírásoknak
- Ne használjon fából készült létrát
- Magasban végzett munka esetén létra helyett emelvények használata javasolt
- Ha a platform használata nem kivitelezhető, a felügyelőnek fel kell mérnie a lehetséges kockázatot, és gondoskodnia kell a biztonságról
- védőfelszerelés munkavállalók számára
- Az elektromos munkák során használjon nem vezető létrát üvegszállból vagy erősített műanyagból

- Rendeljen ki asszisztenseket, akik támogatást nyújtanak a létrákon végzett munka során
- Használat előtt és rendszeres időközönként ellenőrizze az összes létrát, hogy nincsenek-e törött fokok vagy egyéb hibák
- Használat közben teljesen nyitott létrák
- Ne álljon a létra felső két fokára
- Ne nyújtózkodjon, ha létrán dolgozik
- Ügyeljen a túlterhelési korlátozásokra



Ország	Szabványok
Angol	BS1129,BS2037,EN131,EATS13/1
USA	ANSI A 14.1,ANSI A 14.2,ANSI A 14.5
Ausztrália Új-Zéland	AS 1892.2-1922,AS/NZS1892.1,AS/NZS 1892.3
Kanada	CSA Z11 M81

## Létrákra vonatkozó szabványok

### 7. Magasban végzett munka

- Kerülje el a magasban végzett munkát alternatív eszközök és módszerek használatával, amennyire csak lehetséges
- Erősen ajánlott megfelelő állványzat vagy munkaállvány építése
- Biztosítson zuhanásgátló rendszereket a munkavállalók számára, ha a munkaállványok használata kivitelezhetetlen
- Rögzítse az összes anyagot és szerszámot, hogy megakadályozza a magasból való leesést

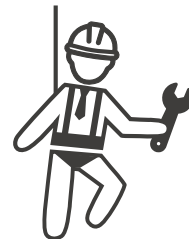

## 8. Emelési műveletek

- Az emelőszerkezetet és a berendezést rendszeresen ellenőriztesse és teszteltesse szakképzett személlyel
- Szigetelje le és zárja le az emelőterületeket, hogy távol tartsa a telepítést nem végző személyzetet
- Ügyeljen arra, hogy az emelési útvonalak ne keresztezzenek épületeket vagy embereket, és kerülje a tárgyakkal való ütközést
- Ne lépje túl a biztonságos üzemi terhelés határait



## 9. Helyszíni dolgozóknak

- A teljes munka ütemezése
- Kapcsolja ki az áramellátást (a feszültségről leválasztott részekkel dolgozzon, amikor csak lehetséges)
- LOTO (Kizárás, kitáblázás)
- Feszültség alatt munkavégzési engedély (bemeneti terminálok HV-vel ajtónyitás után)
- Használjon egyéni védőfelszerelést (PPE)
- Biztonságos munkahelyi körülmények és helyszükséglet
- Tartsa be az egyéb munkahelyi egészségügyi, biztonsági és biztonsági előírásokat, például az OSHA által közzétetteket



## 10. Jogszabályi hivatkozások

Tartsa be a következő kódot:

- NFPA-70E (Elektromos biztonság a munkahelyen, Ütést kockázatértékelése, Ív villanás kockázatértékelése)



## 4.2 Földelési és biztonsági követelmény

- A terméket földelt, fém, állandó vezetékrendszerhez kell csatlakoztatni. A csatlakozásoknak meg kell felelniük az összes vonatkozó elektromos előírásnak. A javasolt földelési ellenállás kisebb, mint  $10 \Omega$ .
- Minden esetben győződjön meg arról, hogy a töltő üzembe helyezése, szervizelése vagy karbantartása során ne legyen tápfeszültség csatlakoztatva.
- Használjon megfelelő védelmet, amikor a fő teljesítmény-elosztó hálózathoz csatlakozik.
- Minden feladathoz használjon megfelelő eszközöket.



**VIGYÁZAT!** A váltóáramú bemenet minden földetlen vezetőjéhez a megszakító kapcsolót a telepítést végző vállalkozónak vagy technikusnak kell biztosítania.



**VIGYÁZAT!** Az elektromos jármű töltőberendezéshez történő csatlakoztatásához a kábelszerelvényen kívül nem szabad kábelhosszabbítót vagy második kábelszerelvényt használni.

## 4.2.1 Szerviz huzalozás

- Földcsatlakozás

Mindig csatlakoztassa a nullvezetőt a szerviznél a csatlakozás. Ha a földelést az elektromos szerviz nem biztosítja, akkor a közelben földelő oszlopot kell felszerelni. A földelőrudat a fő megszakító panel földelő rúdjaához kell csatlakoztatni, a nullvezetőt pedig ezen a ponton kell a földhöz csatlakoztatni.

- 400 Vac háromfázisú (körtől-körig)

### VIGYÁZAT!



Ez a tápellátás a Wye-csatlakozású elektromos hálózatról történik, a DC Charging Solution csatlakozhat L1, L2 vagy L3 csatlakozáshoz, valamint nullvezetőhöz. A földelést csak egy ponton kell a nullvezetőhöz csatlakoztatni, általában a megszakító panelen.

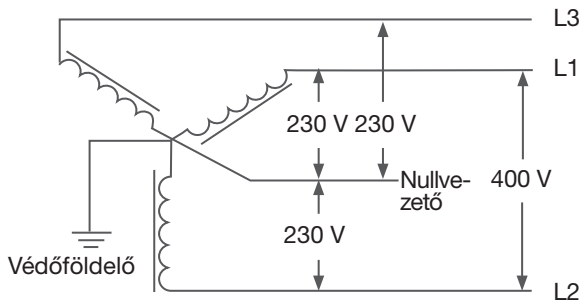

400V-os háromfázisú vezetékes csatlakozás



### VESZÉLYEK

Ügyeljen a magas feszültségre!



### FIGYELMEZTETÉS!

A földelés elengedhetetlen!

## 4.3 Az érzékelőkártya felszerelése a biztonságos letiltáshoz (opcionális)

**1. Bevezető:** Lehetőség van egy vezérlőpanel telepítésére, amely egy ajtóérzékelőt és egy dőlésérzékelőt tartalmaz, valamint tiszta érintkezőpontokat a vezetékezés kiterjesztéséhez a felső áramkör-szigetelőig, hogy a szenzorok aktiválásakor azonnal leállítsa az áramellátást. A panel rendelkezik egy automatikus teszt gombbal is, amely segítségével ellenőrizhető a működés a gyártási ciklus során (vagy a telepítési helyszínen), valamint a rutinszerű karbantartás során.

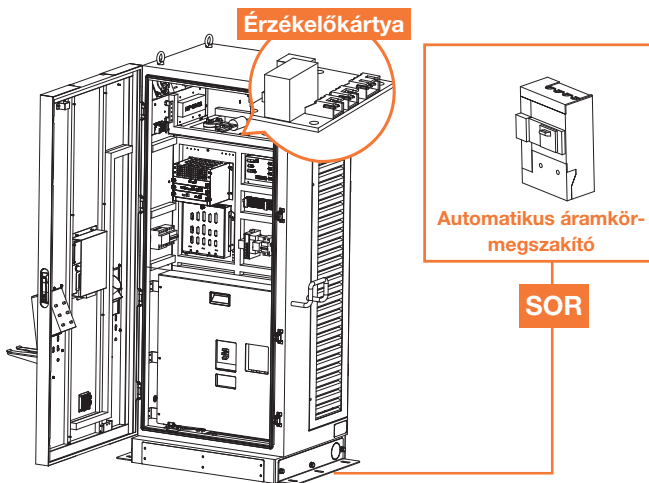

### 2. Funkcióblokk-diagram:

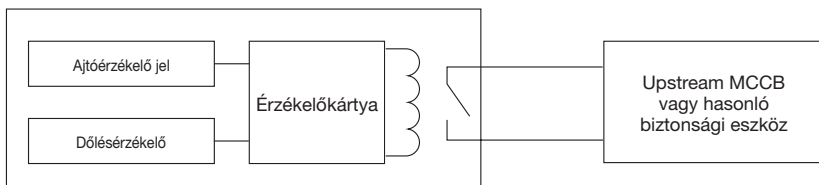

### 3. Érzékelőkártya csatlakoztatása

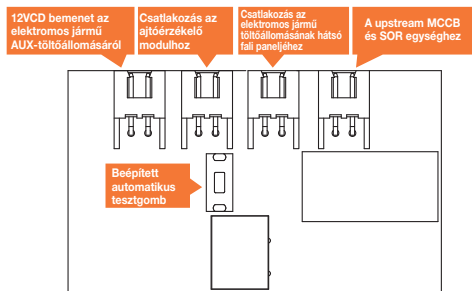

### 4. Érzékelőkártya praktikussága:

a) Ha az ajtóérzékelő vagy a dőlésérzékelő aktiválódik, feszültség kerül küldésre az MCCB upstream engedélyezéséhez vagy a kontaktus megszakításához, illetve az áramellátás kikapcsolásához; ezt „shunt trip kioldásként” is definiálják, amelyről bővebb információ található az interneten.

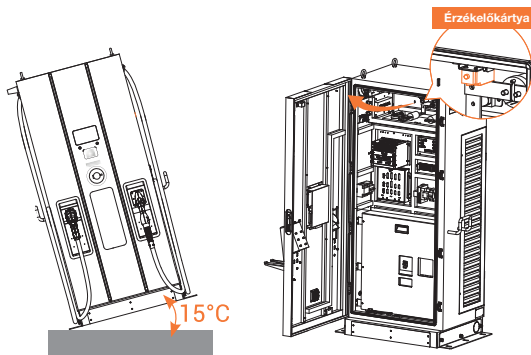

b) Ha az upstream MCCB megszakító le van tiltva, az elektromos jármű töltőállomása teljesen letiltásra, és azonnal „offline” módba kerül.

c) A vezérlőpanelen található egy automata teszt gomb is, amely a megfelelő működés ellenőrzésére szolgál a gyártás során, a telepítési helyen vagy rendszeres karbantartás alkalmával.

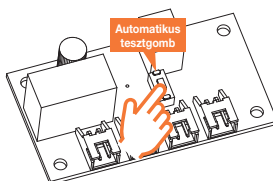



## FIGYELEM

Amint az áramot lekapcsolásra kerül az áramkör megszakító védelem upstream oldalán, először tiltsa le az ajtóérzékelőt, mielőtt újra engedélyezi a megszakító védelmet, hogy helyreállítsa az elektromos jármű töltőállomásának segédáramellátását karbantartási célokra.

## 5. A upstream MCCB kiválasztása és a segédáramellátás előkészítése:

A tervezőnek vagy a CPO-nak olyan MCCB-t kell választania, amely rendelkezik „kiegészítő shunt trip kioldással” vagy egy megfelelő eszközt, hogy engedélyezhesse a biztonsági funkciót. Ha tanácsra van szüksége a megfelelő shunt trip kioldás típusával kapcsolatban, forduljon helyi forgalmazóhoz. Az ABB SOR referenciamodellek példái az alábbiak:

12V: SOR-C 12V CC (1SDA066321R1)

24V: SOR-C 24-30V CA/CC (1SDA066322R1)

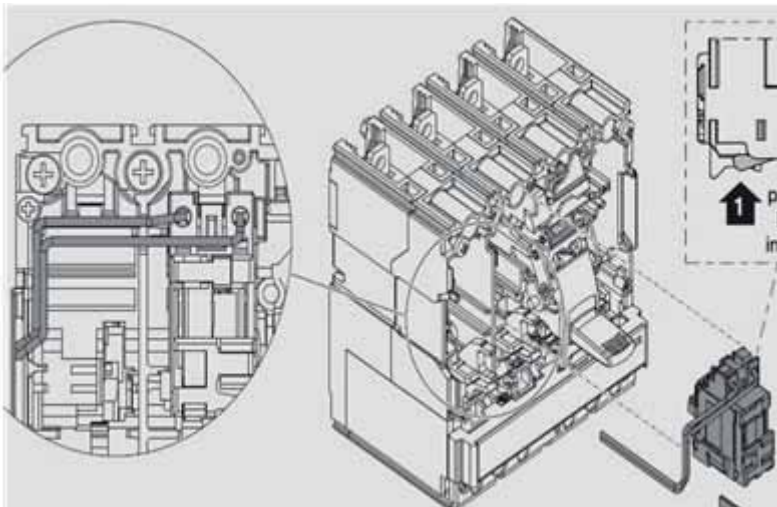





**FIGYELEM**

Az SOR komponensek maximális dielektromos szilárdsága 277Vca váltakozó áram.

**6. A kábelek kiválasztására vonatkozó előírások:**

Az érzékelőkártyától a megszakító védelemig tartó kábelekhez 22AWG VW-1 105°C 600V vagy azzal egyenértékű ajánlott.

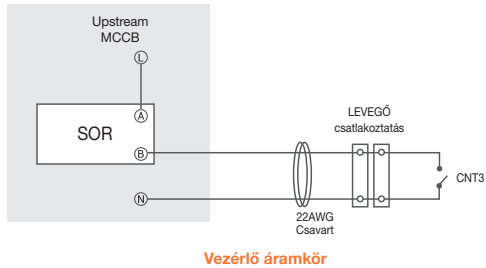

## 4.4 Töltő kicsomagolása

- A termék egyenáramú (DC) töltő, és a csomagolás kialakítása megfelelt a csomagolási szimulációs teszteknek. Ha a csomagolás sérülése a szállítás során felborulás, leesés vagy külső behatás miatt keletkezik, az a termék károsodását vagy meghibásodását okozhatja. Ha az áru átvételekor a csomagoláson súlyos sérülés tapasztalható, kérjük, tájékoztassa a beszállítót az észleléséről.
- A terméket egy szállító cég szállítja egy raktárba vagy meghatározott helyre, ahol átadják. A töltő végső helyére szállítása (utolsó mérföld szerviz) nem tartozik a rendeléshez.

### FIGYELEM

A szállító teherautó kirakja a töltőt szállító raklapot. A töltő végső helyére szállítása a megrendelő/vállalkozó felelőssége.



Ha a TiltWatch jelzőfénye piros (80°-kal megdőntve)

1. Ne utasítsa el a küldeményt/átvételt.
2. Írjon megjegyzést az átvételi elismervényre, és ellenőrizze, hogy a szekrény nem sérült-e.
3. Ha sérülést észlel, hagyja a szekrényt az eredeti csomagolásban, és kérjen azonnali ellenőrzést a szállítótól a kézbesítéstől számított 3 napon belül.
4. Lépjen kapcsolatba a szállítóval e-mailben vagy telefonon, ahol közölje megállapításait.



### FIGYELMEZTETÉS!

**60kW:** A töltő tömege elérheti a 235 kg-ot (518 font). A töltő csomagolással együtt elérheti a 335 kg-ot (739 font).

Legyen óvatos a kicsomagolási folyamat során.

**1. LÉPÉS**

Távolítsa el a környező táblákat

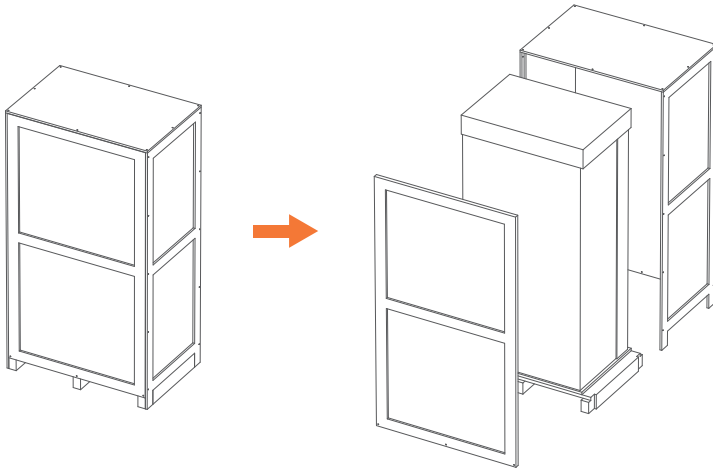

**2. LÉPÉS**

Távolítsa el a kartondobozt, a csomagolópárnát és a fóliát.

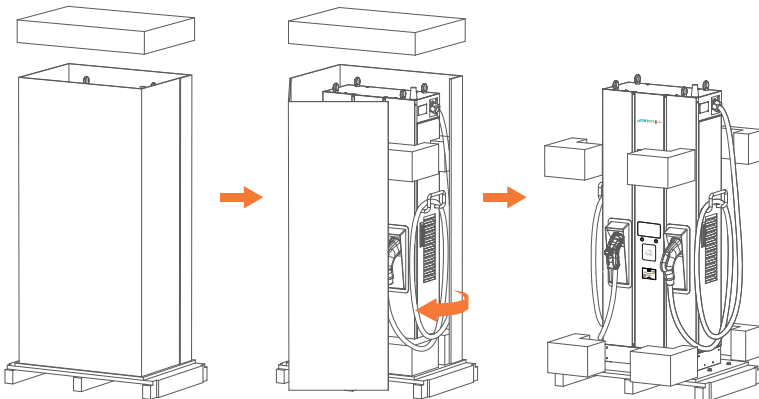

# I-FAST COMPACT STATION

## 3. LÉPÉS

Távolítsa el ezt a 4 db M12-es rögzítőcsavart.

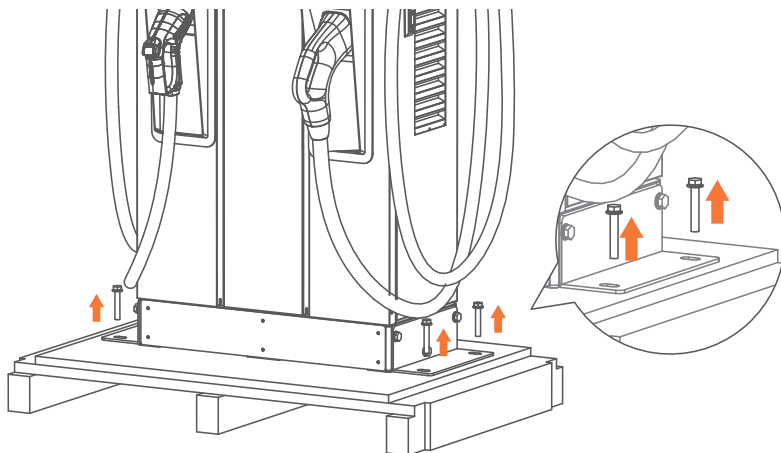

## 4. LÉPÉS

Ha emelő-szemescsavarokat szeretne használni az elektromos jármű töltőberendezés mozgatásához, használjon 6 mm (1/4 hüvelyk) átmérőjű acél drótkötelet a négy szemcsavarra az alábbi ábra szerint.

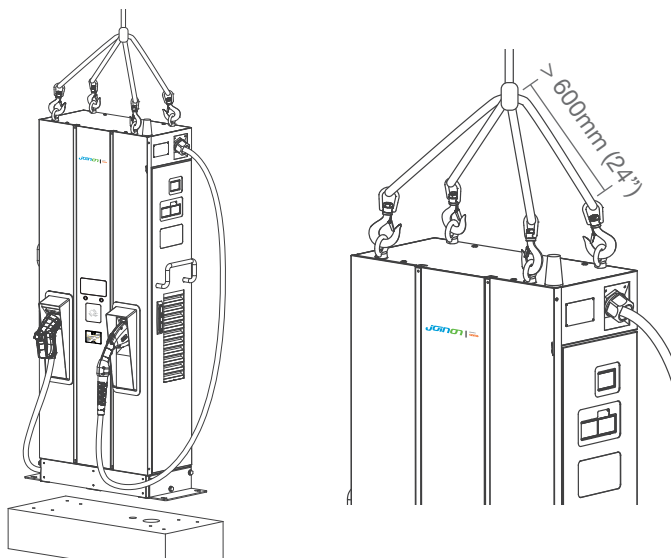

Vagy használjon targoncát az elektromos jármű töltőberendezésének mozgatásához.

1. LÉPÉS Kérjük, először távolítsa el az első és a hátsó alsó kárpitpaneleket.
2. LÉPÉS Használjon targoncát az elektromos jármű töltőberendezésének felemelésére.  
(a villákat maximális nyílásra ki kell nyitni)

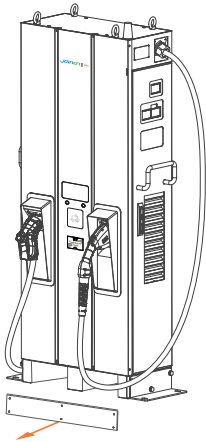

1. LÉPÉS

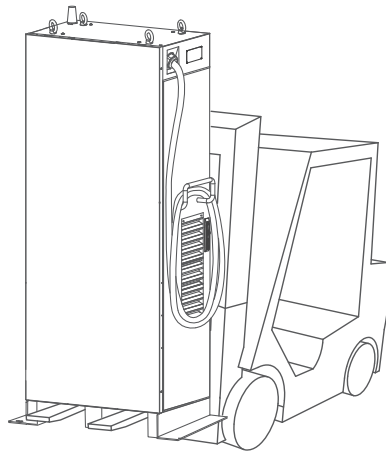

2. LÉPÉS

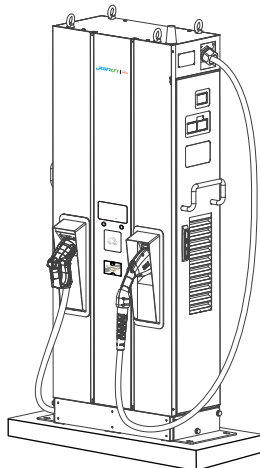

## 4.5 A telepítéshez és ellenőrzéshez javasolt eszközök

### 4.5.1 A telepítéshez javasolt eszközök

Típus	Leírás
Philips csavarhúzó	2. és 3. sz.
Váltókulcs	
Aljzatos csavarhúzó	8., 10., 17. és 19. sz.
Elektromos szalag	Fekete / 15 mm (0,6") szélesség
AC bemeneti kábel	Legalább 50 mm <sup>2</sup> L1, L2, L3, N és 35 mm <sup>2</sup> védőföldeléshez. 600V, 75°C, XLPE tápkábel használata javasolt
Gyűrűs csatlakozó	1. Gyűrűs csatlakozó L1, L2, L3, N (belső átmérő: 10,5 mm (0,41"), külső átmérő: 22mm (0.87")) 2. Gyűrűs csatlakozó védőföldeléshez (belső átmérő: 6,4 mm (0,25"), külső átmérő: 22mm (0.87"))
Krimpelő fogó gyűrűhöz Terminál	Hatszögletű
Drótcsupaszító	
Drótvágók	
Daru/villás targonca	>235 kg (518 lbs) 60kW-hoz

### 4.5.2 Javasolt eszközök az ellenőrzéshez és az üzembe helyezéshez

Típus	Leírás
Elektromos jármű vagy elektromos jármű szimulátor	Megfelel a CHAdeMO/CCS/GB/T szabványnak
Többfunkciós mérő	1000 V
Árammérő	200Amp
RFID hitelesített kártya	
RFID Nincs érvényes kártya	
Ajtó kulcs	
Tű-orr fogó	
Nyomatékmérő csavarhúzó	
Laptop és CAT 6 kábel	A töltő konfigurálásához
Wi-Fi 3G/4G jelminőség-ellenőrző	Ha az internetkapcsolatot vezeték nélküli router hozza létre, annak biztosítása érdekében, hogy a jel elég erős legyen, ne helyezze a routert fém dobozba

## 4.6 Telepítés folyamata

### 4.6.1 Az elhelyezéshez és a karbantartáshoz szükséges hely

Legalább 1400x1531 mm(55,1x60,3 hüvelyk) hely szükséges. Ezt a helyet a következőképpen számítjuk ki:

- Töltő méretei Sz x Mé x Ma: 700 x 331 x 1800 mm (27,6x13,0x315,4 hüvelyk).
- Elülső oldal 600 mm (23,6 hüvelyk), a műszerfal működtetéséhez.
- Bal és jobb oldal 350 mm (13,8 hüvelyk), a bal és jobb ajtó nyitásához.
- Hátoldal 600 mm (23,6 hüvelyk), a konzol ajtó kinyitásához.

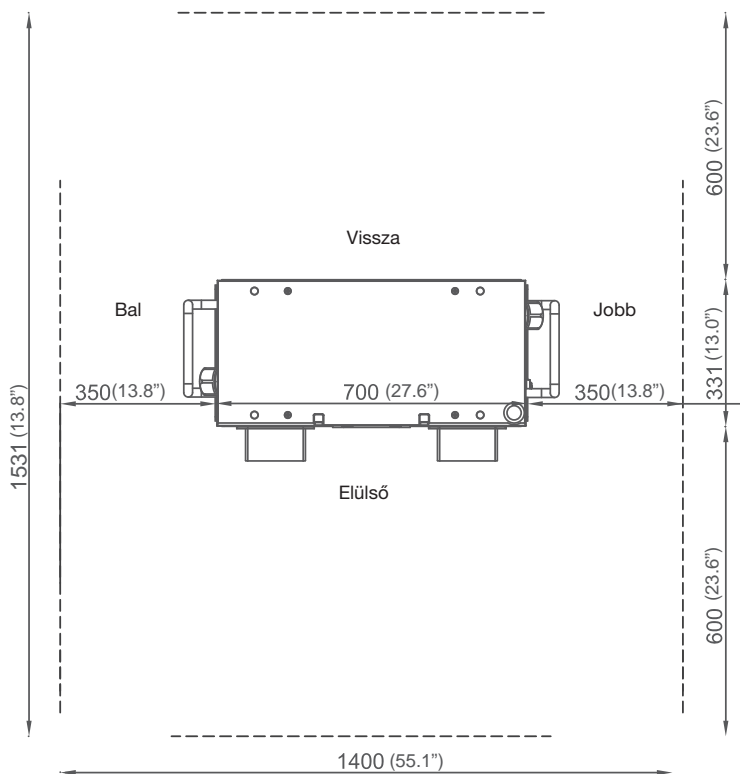

mértékegység: mm (hüvelyk)

## 4.6.2 Épített beton alap

### 1. LÉPÉS

1. Építsen 1020 mm x 430 mm x 200 mm (40,16" x 16,93" x 7,87") méretű beton alapot a szintre a töltő előre állításához.
2. Telepítsen váltakozó áramú bemenet és SFTP Ethernet-kábel vezetőt, ami kisebb, mint  $\Phi 120$  mm (4,72").
3. Telepítsen 4 db M12 csavart a beton alpból 40 mm-re (1,57") a töltő rögzítéséhez. A 4 db M12 csavar pozicionálása a töltő csavarfuratainak megfelelően a rövid tengelyen  $\pm 2$  mm (0,08"), a hosszú tengelyen pedig  $\pm 8$  mm (0,32") legyen.
4. Ennek a pozicionálási követelménynek a teljesítéséhez acéllemezes szerelvényt javasolunk. Kérjük, készítse el a szerelvényt az alábbi rajz alapján, vagy rendelje meg a szerelvényt a szállítójától.
5. A töltő betonalapra történő rögzítésének másik módja, hogy a töltőn kívül helyezzen el 2 db L-konzol tartozékot, és fúrja ki a csavarfuratokat ( $\Phi 12$  mm (0,63")) a cementalapra az alábbi rajz szerint.

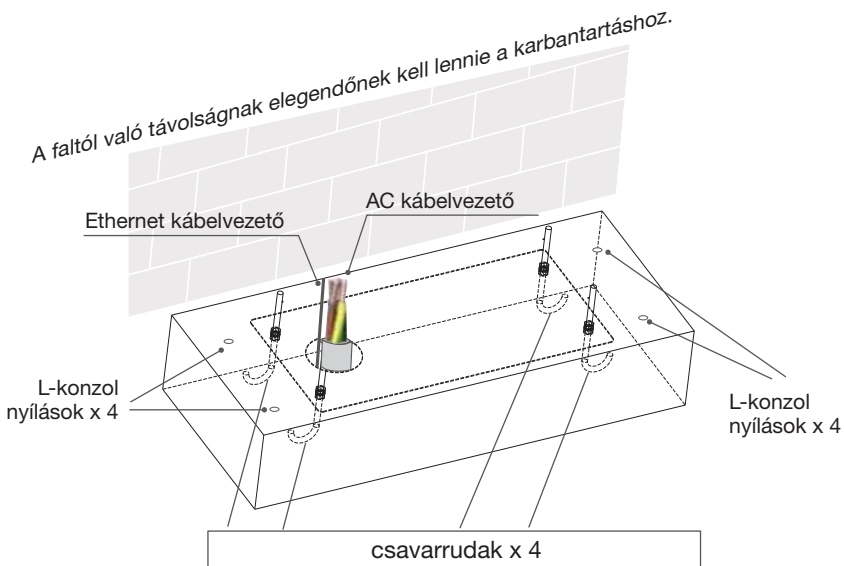



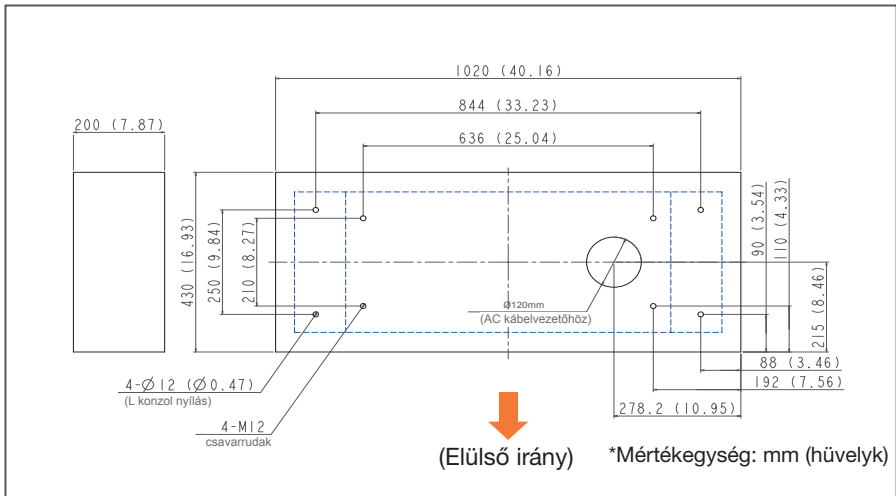

## 2. LÉPÉS

- Hosszabbítsa meg a 3 fázisú 5 vezetékes AC bemeneti kábeleket a betonlap vezetőjéből, az AC kábelek legalább 400 mm-t (15,75") tegyenek ki, és ennek az 5 vezetéknek gyűrűs terminálokkal kell rendelkeznie (L1, L2, L3 és N: Belső átmérő: 10,5 mm (0,41"), külső átmérő: 22mm (0,87") & PE: Belső átmérő: 6,4 mm (0,25"), külső átmérő: 22mm (0,87")).
- A bemeneti tápvezetékek vezető keresztmetszete legalább 50 mm<sup>2</sup>-nek kell lennie L1, L2, L3, N esetén, és 35 mm<sup>2</sup>-nek PE esetén 60 kW teljesítmény esetén. Ha az internethez Etherneten keresztül csatlakozik, az Ethernet-kábel legalább 1800 mm-es részének (71") szabadnak kell lennie a vezetékből.

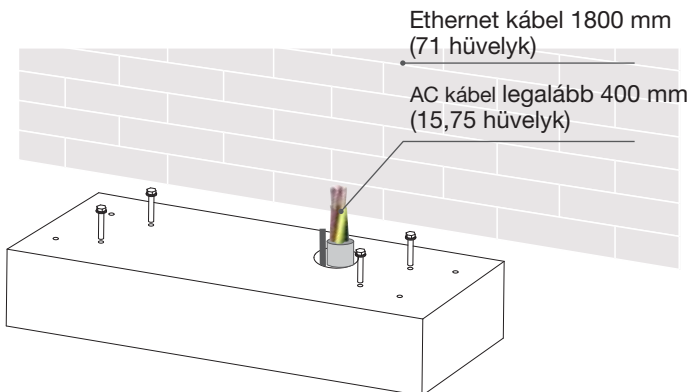

## 4.6.3 A GWJ912xx sorozatú töltő két rögzítési módja

### 1. MÓDSZER

Emelje fel a töltőt a beton alapra, húzza át a bemeneti kábel a töltő alsó nyílásán; rögzítsen 8 db M12-es csavaranyát és 4 db M12-es alátétet 4 db betonlap M12-es csavarra (2 anya csavaronként) a töltők rögzítéséhez. Ezután rögzítse az alapburkolatot (a tartozékcsomagban) a töltő alapba.

#### 1. LÉPÉS

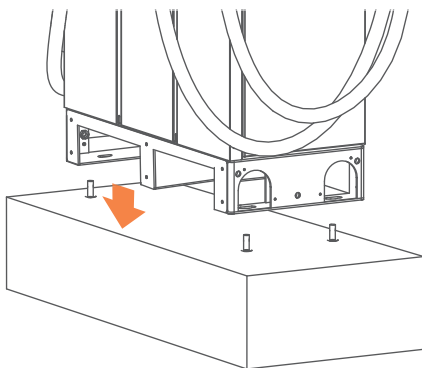

#### 2. LÉPÉS

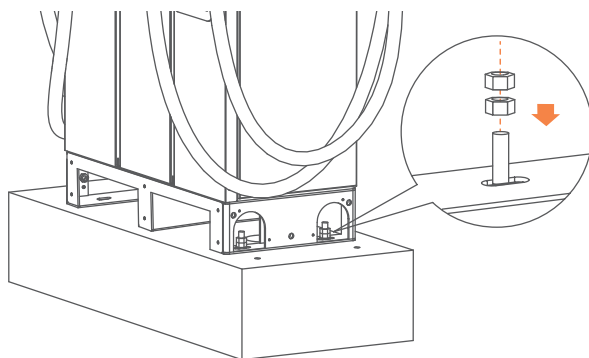

### 3. LÉPÉS

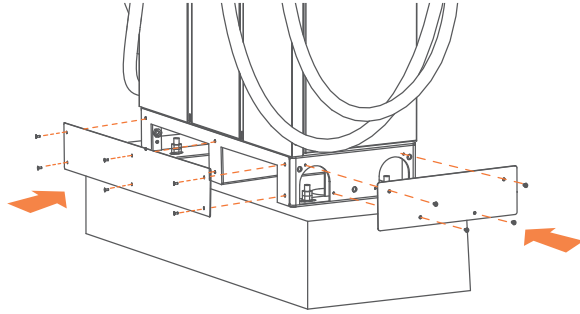

### 2. MÓDSZER

Ha L-konzolokat használ a töltő rögzítéséhez, rögzítse az L-konzolokat a cement alapra 4 db M12-es feszítőcsavarral.

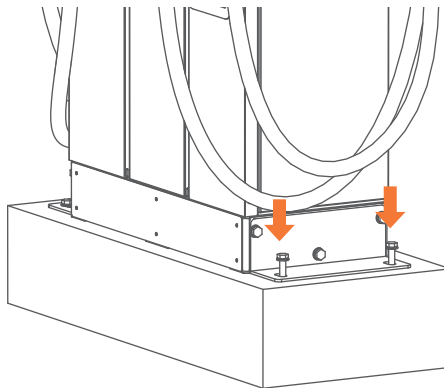

# I-FAST COMPACT STATION

## MEGJEGYZÉS

Ha eltávolítja a szemescsavarokat a szekrény tetején, szerelje fel a vízálló műanyag csavarokat (a tartozécsomagban).

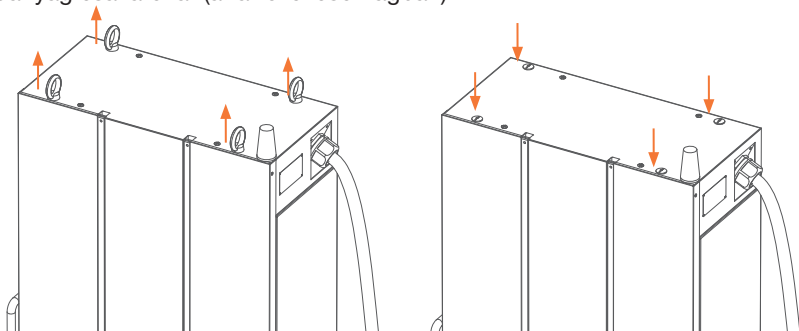

## 4.6.4 Kábelek telepítése

### 1. LÉPÉS

Nyissa ki a jobb oldali fedelet a bekötéshez: Csatlakoztassa a váltakozó áramú tápegység L1, L2, L3 és Nullavezető csatlakozóját a 4P csatlakozóhoz.

Rögzítsen minden vezetékét csavarokkal és a megfelelő meghúzási nyomatékkal – 120 Kgf.cm/5-15 sec. Csatlakoztassa a védőföldelő (zöld sárga csíkkal) a töltő földelési csatlakozóhelyéhez, és állítsa a meghúzási nyomatékot 60 Kgf.cm-re.

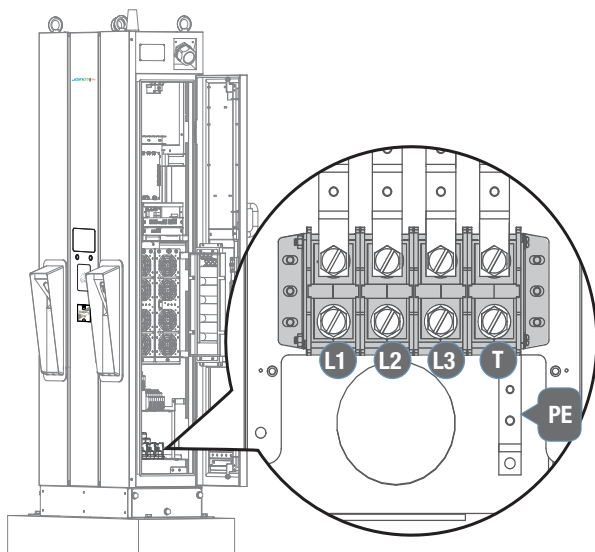

## 2. LÉPÉS

Húzza a váltóáramú tápkábeleket az elosztódobozhoz, és csatlakoztassa a védőföldelő vezetékét (zöld/sárga) az áramelosztó doboz földelési pontjához. A nullvezetőt rövidegre kell zárni a földelő ponttal, hogy megfeleljen a TN(-S) földelési rendszernek. Az Ethernet kábelt a töltő RJ45 portjához kell csatlakoztatni (lásd a 4.1. szakasz képét), és rögzíteni kell az alábbi képen látható módon öntapadó kábelkötegelőkkel.

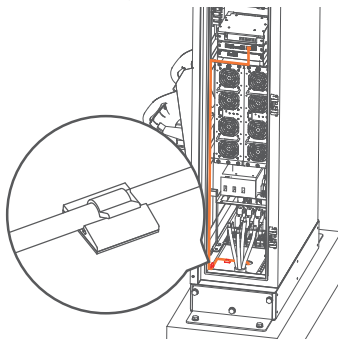

## 3. LÉPÉS

Az L1, L2, L3 és a nullavezeték bekötése külső megszakítóhoz. Ajánlott megszakító specifikáció: A maximális bemeneti áram legfeljebb 125 A lehet 60 kW-os modell esetén. B Görbe típus, A maximális maradék szivárgási áram (RCD) 30 mA legyen.



30 mA-es A típusú RCD-vel ellátott megszakító ajánlott.

## 4. LÉPÉS

Végezze el az ellenőrzést a 3.6.1-3.6.3 szakaszban leírtak szerint. Kapcsolja be az áramforrást, készen áll a működési tesztelésre. A DC Charging Solution tápellátása engedélyezve lesz, és automatikusan vezeti az információs képernyőt. Az információs képernyő 30 másodpercen belül a GEWISS charging solution képernyőjére vált.



A telepítési utasítások figyelmen kívül hagyása a töltő károsodását okozhatja.

## 5. LÉPÉS

Használjon habképző szert a váltakozó áramú kábel vezetékében lévő rés kitöltéséhez, és fejezze be a telepítést.

## 4.6.5 Csavarnyomaték követelmény táblázat

Csavar, metrikus						
Csavar méret	Csavar típus	Acél Inch-Lbs	Acél Kgf-Cm	Acél N-m	Alumínium Kgf-Cm	Alumínium N-m
M2*0.4	Gép	3~4,77	3,5~5,5	0,34~0,54	3~4,5	0,34~0,44
M2.5*0.45	Gép	3~4,77	3,5~5,5	0,34~0,54	3~4,5	0,34~0,44
M3*0.5	Gép	5,5~9	6,5~10,5	0,64~1,04	5,2~8,4	0,51~0,82
M3.5*0.6	Gép	8,5~13	10~15	0,98~1,47	8~12	0,78~1,18
M4*0.7	Gép	13~18	15~21	1,47~2,06	12~17	1,18~1,66
M5*0.8	Gép	25~34	29~39	2,84~3,82	23~32	2,26~3,14
M6*1.0	Gép	45~55	52~63,5	5,1~6,22	42~51	4,11~5
M6*1.0	Hatlapfejű sapka	85~112	98~129	9,6~12,65	78~103	7,65~10,1
M8*1.25	Gép	106~141	122~163	11,96~15,98	98~130	9,61~12,75
M8*1.25	Hatlapfejű sapka	205~274	237~316	23,24~30,98	190~253	18,63~24,8
M10*1.5	Hatlapfejű sapka	212~382	245~440	24,02~43,15	196~351	19,22~34,42
M12*1.75	Hatlapfejű sapka	372~668	430~770	42,17~75,49	343~615	33,63~60,3
Csavar, imperiális						
2-56	Gép	1,5~2	1,7~2,3	0,17~0,22	1,4~1,8	0,14~0,18
4-40	Gép	3~4	3,5~4,5	0,34~0,44	2,8~3,6	0,27~0,35
6-32	Gép	6~10	7~11,5	0,68~1,13	5,6~9,2	0,55~0,9
8-32	Gép	10~15	11,5~17	1,13~1,66	9,2~14	0,9~1,37
10-32	Gép	16~24	18,5~28	1,81~2,74	15~22	1,47~2,16
1/4-20	Gép	35~46	40~53	3,92~5,2	32~42	3,14~4,11
1/4-20	Hatlapfejű sapka	57~77	66~89	6,47~8,73	53~71	5,2~6,96
5/16-18	Hatlapfejű sapka	119~158	137~182	13,43~17,85	110~145	10,77~14,21
3/8-16	Hatlapfejű sapka	205~274	237~316	23,24~30,99	190~253	18,63~24,82
7/16-14	Hatlapfejű sapka	338~451	390~521	38,24~51,09	312~416	30,59~40,79
1/2-13	Hatlapfejű sapka	515~686	595~792	58,35~77,66	476~634	46,68~62,17

## 4.7 Telepítés ellenőrzése és üzembe helyezés

### 4.7.1 A környezeti feltételek ellenőrzése

Tétel	Állapot	Észrevétel
Környezeti hőmérséklet		
Környezeti páratartalom		
Napellenző		Javasoljuk, hogy védje a napfénytől, ha a környezeti hőmérséklet 40°C felett van
Esőtető		Ajánlott a jobb töltési élményhez és a karbantartáshoz esős napon.
Telepítés Tengerszint feletti magasság		< 2000m(6560 ft)
Levegő cirkuláció / Huzatos		
Porszint		
Rongálás elleni intézkedések		

### 4.7.2 A külső infrastruktúra készenléte és ellenőrzése

Tétel	Állapot	Észrevétel
Bemeneti vezetékek és terminálok		Típus/ Hossz/ Keresztmetszet
Kulcs és szekrényajtó zár		
Rögzítő csavarok		Típus / sz.
MCCB (Öntött tokos áramköri megszakító)		Az MCCB áramerőssége nagyobb vagy egyenlő, mint 125A, 4Port (L1,L2,L3,N vezetékhez)
Maradékáram berendezés		Az RCD maximális maradékáram nem haladhatja meg a 30 mA-t
Bemeneti elektromosság kapacitás		
Bemeneti elektromosság konfiguráció		Wye
Földelési ellenállás		<10Ω
Földelési rendszer		TN/TT
Hálózati feszültség és frekvencia		
Hálózati kapcsolat és minőség		Wi-Fi , 3G/4G > -65dBm

## 4.7.3 Elektromos jármű töltőberendezés ellenőrzése – statikus (nem tápellátással)

Tétel	Állapot	Észrevétel
Outlook		Nincs horpadás, rozsdás vagy karcosítás
Címkézés és figyelmeztető táblák		
Csomagok (tartozékok) listája		
Bemeneti vezetékek és a csatlakozás robusztussága		Lásd 3.5.5 Csavarnyomaték követelmény táblázat



### FIGYELMEZTETÉS!

Az elektromos jármű töltőberendezés földelő vezetékének nem megfelelő csatlakoztatása áramütés veszélyét okozhatja. Győződjön meg arról, hogy az elektromos jármű töltőberendezés megfelelően földelt, mielőtt feszültség alá helyezi.

## 4.7.4 Elektromos jármű töltőberendezés ellenőrzése - Bekapcsolás

Tétel	Állapot	Észrevétel
Bekapcsolás		
Képernyő On		
Akusztikus zaj		
Képernyő megjelenítése és funkciója		
Az idő helyes kijelzése		
Hálózati kapcsolat és minőség		
A hűtőventilátorok működése és zaj		
Ledes állapotjelzés		
Elektromos jármű töltésszabályzó berendezés beállítás		
H.W. és F.W. változat		
Távvezérlés és felügyelet		
Backend kiszolgáló kapcsolat		
Hálózati kapcsolat és minőség		Wi-Fi , 3G/4G > -65dBm



#### 4.7.5 Elektromos jármű töltésszabályzó berendezés ellenőrzés - Töltés

Tétel	Állapot	Észrevétel
Felhasználó hitelesítés –RFID		
Felhasználó hitelesítés – Egyéb.		
Várakozási idő a csatlakozás ellenőrzésére		
Minden megjelenített elem olvasása		
Hőmérséklet leolvasása		
Teljes töltési teszt		Hőmérséklet leolvasása
Az elektronikus zár funkciója		
Légáramlás és a hűtőventilátor zaja		
Töltési rekord ( napló ) Feltöltés		
Távvezérlés és felügyelet		

#### 4.7.6 Elektromos jármű töltésszabályzó berendezés ellenőrzés – Rendszer teljesítmény gomb

Tétel	Állapot	Észrevétel
Vésznyomógomb És helyreállítás		<p>Állítsa be a névleges terhelési állapotot, és nyomja meg a vészleállító gombot, a töltőnek azonnal le kell állnia.</p> <p>1. A töltő leállítja a töltést és vészjelzést ad, ha megnyomja a vészleállító gombot.</p> <p>2. Amikor a nyomógombot elengedi és a töltőaljzatot eltávolítja, az elektromos jármű töltőberendezés visszatér készenléti állapotba.</p>

## 5. Hálózati beállítás

### 5.1 Wi-Fi hálózat beállítása

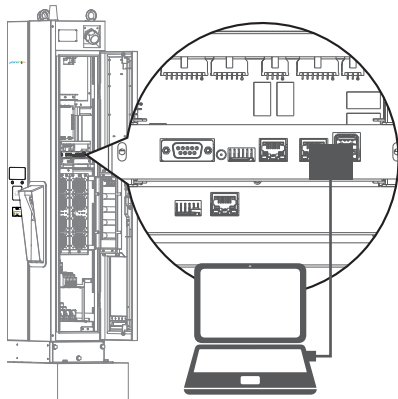

- Laptop RJ45 interfésszel.
- Csatlakoztassa a laptop RJ45 kábelét a töltő RJ45 portjához.
- Beállítási paraméterek a webszolgáltatásban.
- A bemeneti RJ45 csatlakozó port a mérnökök karbantartására szolgál.

Használja a következő IP-címet:

IP-cím

Alhálózati maszk:

Alapértelmezett átjáró:

#### 1. LÉPÉS

A böngésző megnyitása előtt adja meg a hálózati beállításokat, állítsa az IPV4 statikus IP-címet 192.168.1.1-re a számítógépen.

← → ↻ | 192.168.1.10

Bejelentkezés <https://192.168.1.10>

Fiók

Jelszó

#### 2. LÉPÉS

Nyissa meg a webes szolgáltatás böngészőjét, írja be a töltő IP-címét: „192.168.1.10” az URL-sávba a töltő weboldalának eléréséhez.

- Fiók: admin
- Jelszó: 1231231238

← → ↻ | 192w.168.1.10

BEÁLLÍTÁS MÁS NYELV FRISSÍTÉSE

Rendszer

Töltés

Hálózat

Backend

#### 3. LÉPÉS

BEÁLLÍTÁS -> Hálózat.

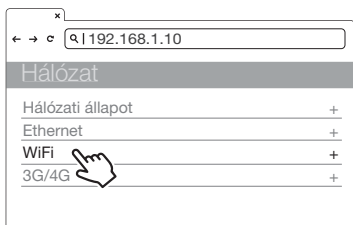

#### 4. LÉPÉS

Válassza a Wi-Fi modul lehetőségét  
Válassza ki a Wi-Fi módokat, és adja meg az SSID-t és a jelszót az alkalmazásnak megfelelően; ha nem szükséges, tartsa meg az alapértelmezett beállításokat.

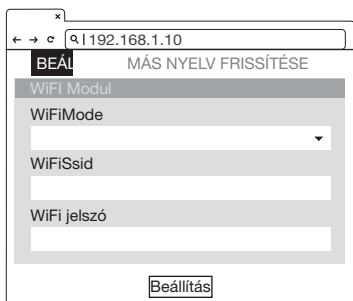

Wi-Fi beállítás	Leírás
Wi-Fi SSID	Szerviz beállítás azonosítója, SSID
Wi-Fi Jelszó	Jelszó a Wi-Fi hozzáféréshez
Wifi Dhcp szerver	Wi-Fi DHCP szerver
Wifi Dhcp kliens	Wi-Fi DHCP kliens
Wi-Fi IP-cím	Wi-Fi IP-cím
Wi-Fi almaszk cím	Wi-Fi almaszk cím
Wi-Fi gateway cím	Wi-Fi gateway cím



**FIGYELMEZTETÉS:** Az eltérő környezeti feltételek miatt a telepítés előtt javasolt a Wi-Fi és a 4G modul hálózati jel teszt elvégzése. Az RSSI (Received Signal Strength Indication) értéke -65 dBm-nél magasabb. Ha alacsonyabb ennél az értéknél, az a Wi-Fi- vagy 4G-kapcsolat rendellenes minőségének vagy megszakadásának a kockázatát okozhatja, mivel a külső interferencia hatása a környezetben.

## 5.2 3G/4G beállítás

### 5.2.1 SIM-kártya telepítése

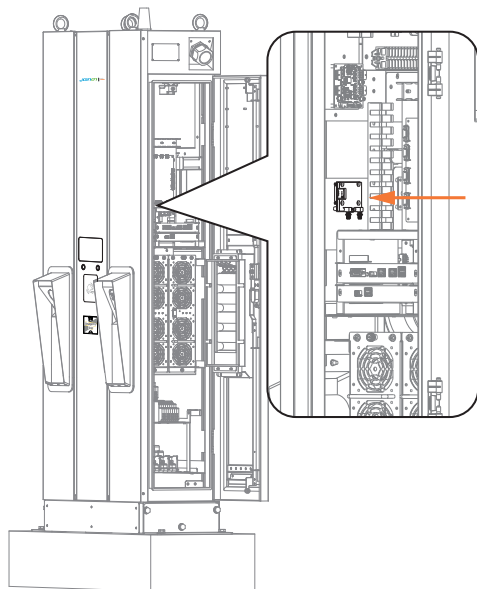

#### 1. LÉPÉS

Nyissa ki a jobb ajtót. A 4G/Wi-Fi modul a szekrény belsejében látható.

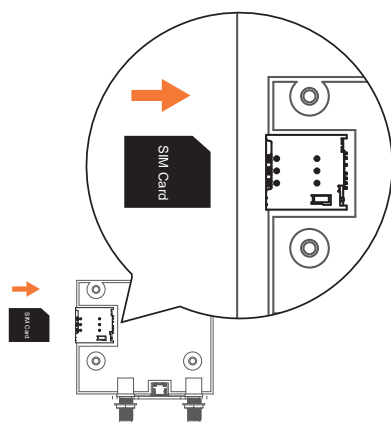

#### 2. LÉPÉS

Mielőtt behelyezné a 3G/4G Micro SIM-kártyát a tálcába, a SIM-kártya PIN-kódját le kell tiltani, győződjön meg arról, hogy az arany érintkezők lefelé néznek, és a bevágás a jobb felső sarokban található. Vegye figyelembe, hogy a tálcá megsérülhet, ha rossz irányba helyezi be a SIM-kártyát.

## 5.2.2 A 3G/4G modul beállítása és engedélyezése.

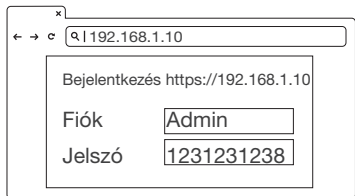

### 1. LÉPÉS

- Az APN, a PPP azonosító és a jelszó beszerzéséhez forduljon SIM-szolgáltatójához.
- \*Megjegyzés: a PPP-azonosító és a jelszó a SIM-szolgáltatótól függhet.
- Nyissa meg a töltő weboldalát, és jelentkezzen be.



### 2. LÉPÉS

BEÁLLÍTÁS -> Hálózat.

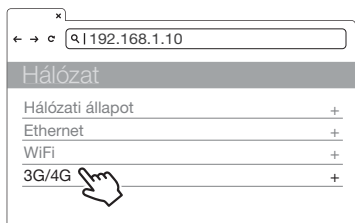

### 3. LÉPÉS

- Hálózat -> 3G/4G modul a megfelelő információk kitöltéséhez: APN, Chap Pap azonosító és a Chap Pap jelszó.
- Kérjük, forduljon SIM-szolgáltatójához, hogy megkapja az APN-t, a PPP-azonosítót és a jelszót, ha szükséges.
- Kattintson a „Set” gombra a beállítási folyamat befejezéséhez. A 3G/4G hamarosan aktiválódik.

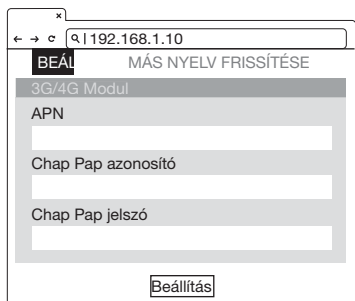

TelcomApn	APN beállítás
Chap Pap azonosító	Bejelentkezési azonosító hitelesítés
Chap Pap jelszó	Bejelentkezési jelszó hitelesítés

## 5.3 Idő beállítások

**Automatikus beállítás:** Az idő automatikusan beállításra kerül, amikor a töltő csatlakozik az internethez.

Időszerver:

- [time.windows.com](http://time.windows.com)
- [cn.ntp.org.cn](http://cn.ntp.org.cn)
- [tock.stdtime.gov.tw](http://tock.stdtime.gov.tw)

Megjegyzés: A tűzfal és a hálózati környezet befolyásolhatja az időkiszolgáló kapcsolatát

### Manuális beállítás :

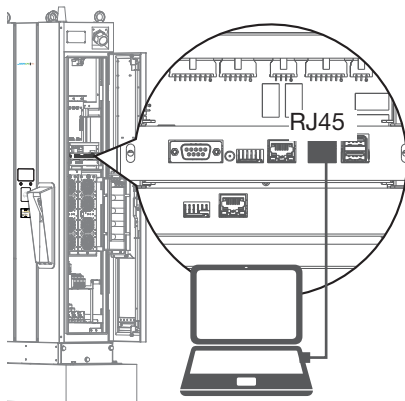

### 1. LÉPÉS

- Laptop RJ45 interfésszel.
- Csatlakoztassa a laptop RJ45 kábelét a töltő RJ45 portjához.
- Beállítási paraméterek a webszolgáltatásban.
- A bemeneti RJ45 csatlakozó port a mérnökök karbantartására szolgál.

### 2. LÉPÉS

A böngésző megnyitása előtt adja meg a hálózati beállításokat, állítsa az IPV4 statikus IP-címet 192.168.1.1-re a számítógépen.

Használja a következő IP-címet:

IP-cím

Alhálózati maszk:

Alapértelmezett átjáró:

### 3. LÉPÉS

Nyissa meg a webes szolgáltatás böngészőjét, írja be a töltő IP-címét: „192.168.1.10” az URL-sávba a töltő weboldalának eléréséhez.

- Fiók: admin
- Jelszó: 1231231238

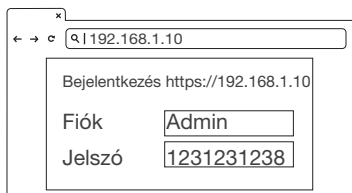



**4. LÉPÉS**  
BEÁLLÍTÁS -> Hálózat.

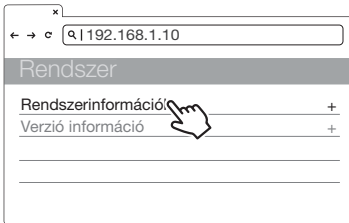

**5. LÉPÉS**  
Kattintson a "Rendszerinformációk" elemre.

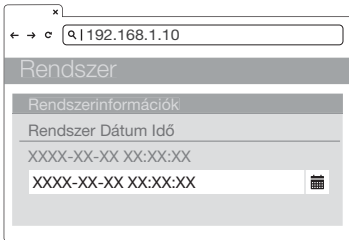

**6. LÉPÉS**  
Kattintson a rendszer dátum és idő elemre.  
Kattintson a jobb oldalon található naptár gombra az aktuális idő beállításához.

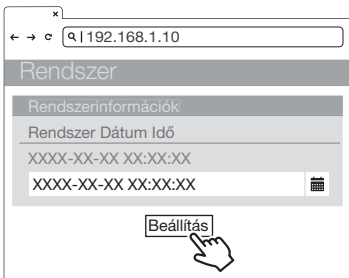

**7. LÉPÉS**  
A beállítás befejezése után kattintson a BEÁLLÍTÁS gombra, és várja meg, amíg megjelenik a beállítás befejezését végző ablak.

## 6. Működési folyamat

### 6.1 Működési sorrend

- Rendszer inicializálás
- Felhasználó hitelesítés
- Csatlakoztassa az töltőcsatlakozót
- Felkészülés a töltésre
- Töltés alatt
- A töltés megszakadt
- Állapotüzenetek

### 6.2 Üzemeltetési folyamat

#### 6.2.1 Rendszer inicializálás

- Amikor a töltő be van kapcsolva, a „Töltőállomás” inicializálási oldallal kezdődik.
- Bekapcsolás után az alábbi kép jelenik meg a képernyőn, és a rendszer inicializálódik.
- Az inicializálási folyamat körülbelül 2 percig tart, majd megjelenik a kezdőlap.



Inicializálás oldal



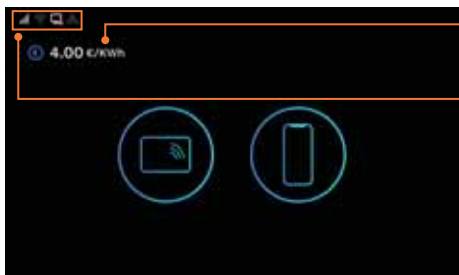

Fő oldal

Egység és pénznem, ha a helyi számlázási funkció engedélyezve van

- Ethernet backend állapot



- Wi-Fi állapot



- 3G/4G állapot



- OCPP backend állapot



## 6.2.2 Felhasználó hitelesítés

- A rendszer inicializálása után a képernyő az alábbi ábrán látható módon a kezdőlapra marad.
- Használja RFID-kártyáját vagy mobilalkalmazását az elektromos jármű töltőberendezése használatának hitelesítésére.



Fő oldal

Felhasználó hitelesítés mód: RFID és mobilalkalmazás.

- A nem hitelesített módszer(ek) sötétebbek lesznek a képernyőn, ha a módszer le van tiltva.

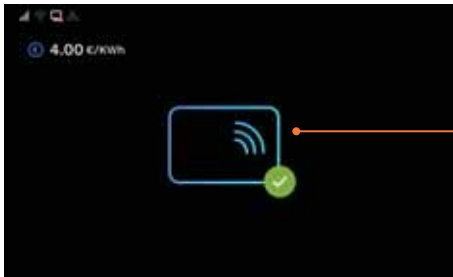

Felhasználó hitelesítés



Felhasználó hitelesítve.



Hitelesítés sikertelen

## 6.2.3 Töltőcsatlakozó csatlakoztatása

- A hitelesítés után a képernyő kéri a felhasználót, hogy csatlakoztassa a töltőcsatlakozót az elektromos jármű töltőbemeneti nyílásába, ahogy az alábbiakban látható.
- Vegye ki a töltőcsatlakozót a töltőkábel tartóból, és csatlakoztassa a csatlakozót az elektromos jármű töltő bemenetébe. A töltő automatikusan felismeri a töltőcsatlakozó típusát.
- A töltőcsatlakozó és a töltőbemenet fizikai csatlakoztatása után általában kevesebb, mint 10 másodpercig tart a folyamat elindítása. A munkamenet befejezéséhez nyomja meg a jobb oldali gombot a kezdőlapra való visszatéréshez



Csatlakozás oldal

Nyomja meg a jobb oldali gombot a töltés befejezéséhez, majd térjen vissza a kezdőlapra.



A bal oldali csatlakozó mindig a töltési prioritást élvezi, ha 2 csatlakozót csatlakoztat egyszerre.

## 6.2.4 Töltés előkészítése

- A hitelesítési és a csatlakoztatási folyamat után a töltő elkezd kommunikálni a járművel, és a képernyőn megjelenik az Előkészítés oldal az alábbi ábra szerint.



Előkészítés oldal

A kiválasztott töltőcsatlakozóval kapcsolatos információ

## 6.2.5 Töltés alatt

- A képernyőn megjelenik a Töltési oldal az alábbi ábra szerint, miután a töltő töltésre kész állapotba kerül.



Töltés oldal

Elektromos jármű akkumulátorának töltöttségi szintje

A kiválasztott használatban lévő csatlakozó megjelenítése

Töltés információs terület

Töltés időtartama,

Töltött teljesítmény

Energia

Nyomja meg a bal oldali nyomógombot a töltő csatlakozó információinak kiválasztásához. Ha engedélyezve van, nyomja meg a jobb gombot a töltés leállításához, ellenkező esetben a jobb gomb ikonja nem lesz látható, és helyette egy RFID ikon jelenik meg.

# I-FAST COMPACT STATION

---

- Amikor az akkumulátor teljesen feltöltődött, vagy eléri a beállított határt, automatikusan leállítja a töltést, és a következő folyamatra lép.

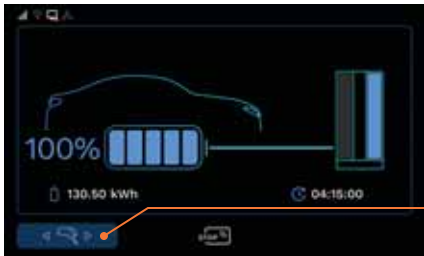

Nyomja meg a bal gombot a töltőcsatlakozó kiválasztásához, amelyet a felhasználó le szeretne állítani.

- A felhasználó az RFID-re is koppinthat a töltés leállításához.



Ha engedélyezve van, nyomja meg a jobb gombot a töltés leállításához, ellenkező esetben a jobb gomb ikonja nem lesz látható, és helyette egy RFID ikon jelenik meg.

## 6.2.6 Megszakított töltés



- A töltés befejezése után a töltőrendszer megjeleníti a Töltés összefoglaló oldalt az alábbi ábra szerint, és a töltőcsatlakozó automatikusan kiold.
- Húzza ki a töltőcsatlakozót az elektromos jármű töltőbemenetéből, és helyezze vissza a töltőcsatlakozót a töltőkábel tartójába.
- A képernyő visszatér a kezdőlapra vagy a másik töltőcsatlakozó töltési oldalára, ha le van választva a töltőcsatlakozóról.
- Az egyidejű töltés során a képernyő a másik töltőcsatlakozó töltési oldalára lép, ha valamelyik töltőcsatlakozó ki van húzva.



Feltöltési energia

Töltés időtartama

Töltés összefoglaló oldal

## 6.2.7 Állapot üzenetek

- Ha probléma lép fel ezzel a töltővel vagy a töltési folyamattal, az alábbi ábrán látható állapotkód jelenik meg a képernyőn. Kérjük, kövesse a hibaelhárítási táblázatot a probléma megoldásához.



Állapotkód

## 6.3 Hibaelhárítás

- Kérjük, kövesse a táblázatban található utasításokat, ha hibák lépnek fel a töltési folyamat során.
- Vagy csatlakoztassa az elektromos jármű töltőberendezését az internethez, majd forduljon az elektromos jármű töltőberendezésének szolgáltatójához további utasításokért.
- Kérjük, adja meg az elektromos jármű töltőberendezésére vonatkozó információkat, beleértve a sorozatszámot, a modell nevét, az állapotkódot, a hibaviselkedést és az időzítést, valamint csatlakoztassa az elektromos jármű töltőberendezését az internethez a távoli diagnosztikához és a frissítéshez.
- Vészhelyzet esetén nyomja meg a Vészleállító gombot a töltés azonnali leállításához.

### 6.3.1 Hibaelhárítási útmutató végfelhasználók számára

Ha töltési hiba lép fel, a felhasználó a következő lépésekkel megszüntetheti a hibaállapotot.

Feltételek	Hibaelhárítási útmutató
Fekete képernyő	Kérjük, forduljon a forgalmazóhoz.
Beragadt rendszerindítás vagy szervizképernyő	Kérjük, forduljon a forgalmazóhoz.
Sikertelen kártya leolvasás	<ol style="list-style-type: none"><li>1. Érvénytelen RFID-kártya vagy nem elegendő egyenleg.</li><li>2. Kártyaolvasó meghibásodása vagy egyéb hiba; kérjük, forduljon a forgalmazóhoz.</li></ol>
Az útmutató oldal a kábel csatlakozásról a kiválasztásra lép vissza	<ol style="list-style-type: none"><li>1. Győződjön meg arról, hogy a töltőkábel kiválasztás megfelelő-e</li><li>2. Kérjük, győződjön meg arról, hogy a töltőkábel teljesen be van dugva, „kattanó” hangot kell hallania, és a pisztoly gombját nem lehet megnyomni.</li><li>3. Kérjük, ellenőrizze a töltési port jelzőjét vagy a mérőt, hogy a töltési funkció nem működik-e.</li><li>4. Kérjük, próbálja újra más töltőkkel. Ha a helyzet továbbra is változatlan, az elektromos jármű esetleg nem képes tölteni, kérjük, vigye a járművet szervizbe.</li><li>5. A töltőkábel vagy a vezérlő útmutató érvénytelen, forduljon a forgalmazóhoz.</li></ol>

Feltételek	Hibaelhárítási útmutató
Az útmutató oldal a töltés előkészítéséről közvetlenül a beállításra továbbít.	<ol style="list-style-type: none"> <li>1. Kérjük, húzza ki a töltőkábelt, és próbálja újra.</li> <li>2. Kérjük, ellenőrizze az elektromos jármű töltési portjának jelzőjét vagy mérőjét, hogy a töltési határérték el lett-e érve vagy lejárt-e az alapértelmezett töltési idő előtt.</li> <li>3. Vezesse az elektromos járművet néhány méterrel/lábbal, majd térjen vissza, és próbálkozzon újra.</li> <li>4. Kérjük, forduljon a forgalmazóhoz.</li> </ol>
Az útmutató oldal a töltés előkészítéséről közvetlenül a beállításra továbbít.	<ol style="list-style-type: none"> <li>1. Kérjük, húzza ki a töltőkábelt, és próbálja újra.</li> <li>2. Kérjük, ellenőrizze az elektromos jármű töltési portjának jelzőjét vagy mérőjét, hogy a töltési határérték el lett-e érve vagy lejárt-e az alapértelmezett töltési idő előtt.</li> <li>3. Vezesse az elektromos járművet néhány méterrel/lábbal, majd térjen vissza, és próbálkozzon újra.</li> <li>4. Kérjük, forduljon a forgalmazóhoz.</li> </ol>
A töltöttségi állapot 100% vagy 0% a beállítás oldalon töltés nélkül	<ol style="list-style-type: none"> <li>1. Kérjük, ellenőrizze az elektromos jármű töltési portjának jelzőjét vagy mérőjét, függetlenül attól, hogy teljesen fel van-e töltve, a töltési határ el lett-e érve vagy leállt az alapértelmezett töltési idő előtt*.</li> <li>2. Kérjük, húzza ki a töltőkábelt, és próbálja újra.</li> <li>3. Kérjük, forduljon a forgalmazóhoz.</li> </ol>
A töltés befejeződött, de a töltő nem oldott le az elektromos járműről	<ol style="list-style-type: none"> <li>1. Kérjük, oldja fel az elektromos jármű zárolását, nyomja meg a HV töltőport fedelének gombját, és próbálja meg újra kihúzni*.</li> <li>2. Kapcsolja be és ki az indítókapcsolót, majd próbálja meg újra kihúzni.</li> <li>3. Zárja be és oldja ki az elektromos jármű ajtaját, majd próbálja meg újra kihúzni.</li> <li>4. Kapcsolja ki az elektromos jármű klímaberendezését, majd próbálja meg újra kihúzni.</li> <li>5. Kérjük, oldja ki az elektromos jármű kézi kioldó kapcsolójával.</li> <li>6. Ha nem található kézi feloldás, kérjük, kapcsolja ki vagy állítsa vissza a töltőt.</li> <li>7. Lépjen kapcsolatba az elektromos jármű vállalatával vagy forgalmazójával.</li> </ol>

## 6.3.2 Hibaelhárítás – Nincs állapotkód

Feltételek	Hibaelhárítási útmutató
Fekete képernyő	<ol style="list-style-type: none"><li>1. Helytelen bemeneti tápfeszültség vagy csatlakozási hiba, kérjük, biztosítson megfelelő tápfeszültséget, és állítsa vissza a tápfeszültséget.</li><li>2. A töltő kiegészítő tápellátás, kijelző hiba vagy egyéb hibák. Kérjük, forduljon a forgalmazóhoz.</li></ol>
Beragadt rendszerindítás vagy szervizképernyő	<ol style="list-style-type: none"><li>1. A rendszer frissítése vagy önellenőrzése folyamatban van, kérjük, várjon.</li><li>2. A töltő egyéb hibái, kapcsolja vissza a tápfeszültséget vagy indítsa újra a töltőt.</li><li>3. Kérjük, forduljon a forgalmazóhoz.</li></ol>
Sikertelen kártya leolvasás	<ol style="list-style-type: none"><li>1. Érvénytelen RFID-kártya vagy nem elegendő egyenleg.</li><li>2. A töltő és a Back-End kiszolgáló közötti internetkapcsolat ellenőrzéséhez forduljon a vezetőség munkatársaihoz.</li><li>3. A kódellenőrzés vagy a Back-End hitelesítés sikertelen; forduljon a vezetőség munkatársaihoz.</li><li>4. Kártyaolvasó meghibásodása vagy egyéb hiba; kérjük, forduljon a forgalmazóhoz.</li></ol>
Az útmutató oldal a kábel csatlakozásról a kiválasztásra lép vissza	<ol style="list-style-type: none"><li>1. Győződjön meg arról, hogy a töltőkábel kiválasztás megfelelő-e.</li><li>2. Kérjük, győződjön meg arról, hogy a töltőkábel teljesen be van dugva, „kattanó” hangot kell hallania, és a pisztoly gombját nem lehet megnyomni.</li><li>3. Kérjük, ellenőrizze a töltési port jelzőjét vagy a mérőt, hogy a töltési funkció nem működik-e.</li><li>4. Kérjük, próbálja újra más töltőkkel. Ha a helyzet továbbra is változatlan, az elektromos jármű esetleg nem képes tölteni, kérjük, vigye a járművet szervizbe.</li><li>5. A töltő vezérlési útmutatója hibás. Kérjük, kapcsolja ki és indítsa újra a töltőt.</li><li>6. A töltőkábel vagy a vezérlő útmutató érvénytelen, forduljon a forgalmazóhoz.</li></ol>



Feltételek	Hibaelhárítási útmutató
Az útmutató oldal a töltés előkészítéséről közvetlenül a beállításra továbbít.	<ol style="list-style-type: none"> <li>1. Kérjük, húzza ki a töltőkábelt, és próbálja újra.</li> <li>2. Kérjük, ellenőrizze az elektromos jármű töltési portjának jelzőjét vagy mérőjét, hogy a töltési határérték el lett-e érve vagy lejárt-e az alapértelmezett töltési idő előtt. *</li> <li>3. Vezesse az elektromos járművet néhány méterrel/lábbal, majd térjen vissza, és próbálkozzon újra.</li> <li>4. A töltő megfogása nem sikerült, kérjük, állítsa vissza, vagy kapcsolja ki és indítsa újra a töltőt.</li> <li>5. Kérjük, forduljon a forgalmazóhoz.</li> </ol>
A töltöttségi állapot 100% vagy 0% a beállítás oldalon töltés nélkül	<ol style="list-style-type: none"> <li>1. Kérjük, ellenőrizze az elektromos jármű töltési portjának jelzőjét vagy mérőjét, függetlenül attól, hogy teljesen fel van-e töltve, a töltési határ el lett-e érve vagy leállt az alapértelmezett töltési idő előtt*.</li> <li>2. Kérjük, húzza ki a töltőkábelt, és próbálja újra.</li> <li>3. Elektromos jármű üzenet betöltés sikertelen. Kérjük, kapcsolja ki és indítsa újra a töltőt.</li> <li>4. Kérjük, forduljon a forgalmazóhoz.</li> </ol>
A töltés befejeződött, de a töltő nem oldott le az elektromos járműről	<ol style="list-style-type: none"> <li>1. Kérjük, oldja fel az elektromos jármű zárolását, nyomja meg a HV töltőport fedelének gombját, és próbálja meg újra kihúzni*. *</li> <li>2. Kapcsolja be és ki az indítókapcsolót, majd próbálja meg újra kihúzni.</li> <li>3. Zárja be és oldja ki az elektromos jármű ajtaját, majd próbálja meg újra kihúzni.</li> <li>4. Kapcsolja ki az elektromos jármű klímaberendezését, majd próbálja meg újra kihúzni.</li> <li>5. Kérjük, oldja ki az elektromos jármű kézi kioldó kapcsolójával.</li> <li>6. Ha nem található kézi feloldás, kérjük, kapcsolja ki vagy állítsa vissza a töltőt.</li> <li>7. Lépjen kapcsolatba az elektromos jármű vállalatával vagy forgalmazójával.</li> </ol>

\*Az elektromos jármű mindegyik modellje különböző töltési feltételeket és pisztoly kioldási módot tartalmaz, kérjük, olvassa el a felhasználói útmutatót.

### 6.3.3 (011-XXX) Hibaelhárítás - Hibakód

A 011-XXX a töltő alkatrészeit vagy a csatlakozási hibaüzenetet tartalmazza; kérjük, húzza ki a töltőcsatlakozót, kapcsolja ki, csatlakoztassa újra a kiadott részt, majd kapcsolja be az egységet. Ha ugyanaz a hibakód jelenik meg, akkor szakképzett technikusként kell szervizelni. Kérjük, forduljon a forgalmazóhoz.

## 6.3.4 Hibaelhárítás – Figyelmeztető kód űrlap

Állapotkód	Feltételek	Hibaelhárítási módszerek
012200 ↓ 012214	Rendellenes bemeneti feszültség	<ol style="list-style-type: none"> <li>1. A töltés szabályos elektromos hálózati tápellátás után engedélyezett.</li> <li>2. Kérjük, ellenőrizze a bemeneti tápfeszültséget, vagy kapcsolja ki és indítsa újra a töltőt.</li> <li>3. Kérjük, forduljon a forgalmazóhoz.</li> </ol>
012223 ↓ 012232	Rendellenes környezeti vagy készülék hőmérséklet	<ol style="list-style-type: none"> <li>1. Tartsa tisztán a levegőáramlás bemenetét és kimenetét, vagy távolítsa el a hőforrásokat; A töltés engedélyezése a hűtési folyamat befejeződése után történik.</li> <li>2. A túlmelegedés elleni védelem vagy eszközök hibás működése túlmelegedés esetén. Kérjük, forduljon a forgalmazóhoz.</li> </ol>
012241 ↓ 012244	A külső hálózat megszakadt	<ol style="list-style-type: none"> <li>1. Az alkalmazás hitelesítés jelenleg nem érhető el. Kérjük, váltson RFID-re vagy más hitelesítésekre.</li> <li>2. Kérjük, forduljon a hálózatkezelő személyzethez a hálózat ellenőrzése érdekében.</li> </ol>
012251	A vészkapcsoló meg van nyomva	<ol style="list-style-type: none"> <li>1. Forgassa el és engedje el a vészkapcsolót; a töltés engedélyezése a figyelmeztető kód törlése után történik. (Eközben, ha a szervizoldal jelenik meg, forgassa vissza a kapcsolót, kapcsolja ki és indítsa újra a töltőt)</li> <li>2. Forduljon a forgalmazóhoz, vagy kapcsolja ki és indítsa újra a töltőt.</li> </ol>
012252	A fülke ajtó ki lett nyitva	<ol style="list-style-type: none"> <li>1. Kérjük, zárja a szekrény ajtaját, a figyelmeztető kód eltávolítása után a töltés engedélyezve lesz.</li> <li>2. Az ajtónyitás érzékelő eltolódott, kérjük csavarja be az érzékelőt a rögzített helyzetbe.</li> <li>3. Az ajtónyitás-érzékelő hibás működése, további útmutatásért forduljon a forgalmazóhoz.</li> </ol>
012304	Kommunikációs hiba a tápellátás és a töltőpisztoly szekrénye között	<ol style="list-style-type: none"> <li>1. Ellenőrizze, hogy a szekrények közötti Ethernet-kábel kapcsolat megbízható-e.</li> <li>2. Ha nem világít zöld fény a tápegységen, állítsa vissza.</li> <li>3. További útmutatásért forduljon a forgalmazóhoz.</li> </ol>

### 6.3.5 (013-XXX) Hibaelhárítás – Üzenatkód a töltőről

A 013-XXX kód beállításokat, karbantartási üzeneteket vagy referencia javaslatokat tartalmaz. általában nincs hatással a töltésre. Kérjük, az általános folyamat szerint töltse fel, és forduljon a forgalmazóhoz.

### 6.3.6 (023-XXX) Hibaelhárítás - Üzenatkód az elektromos járműről

A 023-XXX kód olyan üzeneteket tartalmaz az elektromos járműtől, amelyek töltési eljárásra vagy kommunikációs hibára utalnak; Ezek a hibák megakadályozzák a töltési folyamatot vagy a kábel leválasztását. Kérjük, olvassa el az elektromos jármű kézikönyvét a töltés beállításához vagy a biztonsági mentéshez, majd szüntesse meg a hibaállapotot a következő lépésekkel, vagy lépjen kapcsolatba a töltőkezelő személyzettel.

- 1) Húzza ki a töltőkábelt, és várjon még 5 másodpercet. Dugja be teljesen a töltőkábelt, egy „kattanó” hangot kell hallania, és próbálja újra a töltési eljárást.
- 2) Húzza ki a töltőkábelt, próbálja másik kábellel vagy másik töltővel.
- 3) Húzza ki a töltőkábelt, vezesse el az elektromos járművet néhány méterrel / lábbal, majd térjen vissza, állítsa le az elektromos járművet, húzza ki a kulcsot, és próbálja újra.
- 4) A töltőkábel kihúzása után ellenőrizze az elektromos járművön, hogy engedélyezve van-e a töltési mód és az időkorlát.
- 5) Ha a töltési folyamat nem indítható el, és az elektromos jármű mérés vagy a töltésjelző rendellenes állapotot vagy hibaüzenetet mutat, kérjük, kövesse az elektromos jármű használati útmutatóját a hibaelhárításhoz.
- 6) Miután kihúzta a töltőkábelt, lépjen kapcsolatba a kezelő személyzettel a kikapcsoláshoz, indítsa újra a töltőt és próbálja újra.
- 7) Ha a töltés befejeződött, de a töltőkábelt nem lehet kihúzni, kövesse az elektromos jármű használati útmutatóját, nyomja meg a kioldó gombot (az elektromos járművön vagy a távirányítón) vagy a kézi kioldó kapcsolót. Ha ezek a módszerek nem érhetők el, kérjük, forduljon a kezelő személyzethez a töltő kikapcsolásához és újraindításához.

# I-FAST COMPACT STATION

Állapotkód	Feltételek	Hibaelhárítási módszerek
23758	Elektromos jármű oldalsó visszacsatolási kód eljárási hiba	<ol style="list-style-type: none"> <li>1. Kérjük, húzza ki a töltőkábelt, oldja ki az elektromos jármű oldali töltési korlátot, és próbálja újra.</li> <li>2. Kérjük, kövesse az 1–7. lépést a hibaelhárításhoz.</li> </ol>
23809	A töltő nem fogadta az első üzenetet az elektromos járműtől	<ol style="list-style-type: none"> <li>1. A töltőkábelt nem blokkolja az elektromos jármű oldala, kérjük, húzza ki, majd csatlakoztassa teljesen a töltőkábelt, míg „kattanó” hangot nem hall.</li> <li>2. Kérjük, kövesse az 1–7. lépést a hibaelhárításhoz.</li> </ol>
23814	Az elektromos járműv oldalsó rázó visszajelzése helytelen	<ol style="list-style-type: none"> <li>1. Kérjük, húzza ki a töltőkábelt, indítsa újra a BMS-t az elektromos jármű oldalán, és próbálja újra.</li> <li>2. Kérjük, kövesse az 1–7. lépést a hibaelhárításhoz.</li> </ol>
23844	Elektromos jármű oldali V2G kommunikációs időtúllépés	<ol style="list-style-type: none"> <li>1. Kérjük, húzza ki a töltőkábelt, indítsa újra a BMS-t az elektromos jármű oldalán, és próbálja újra.</li> <li>2. Kérjük, kövesse az 1–7. lépést a hibaelhárításhoz.</li> </ol>
23847	A töltőkábel szigetelési tesztjének ideje lejárt	<ol style="list-style-type: none"> <li>1. Kérjük, húzza ki a töltőkábelt, és próbálja újra.</li> <li>2. Kérjük, húzza ki a töltőkábelt, indítsa újra a töltőt, és próbálja újra.</li> </ol>
23889	Zajinterferencia vagy az elektromos jármű oldalról megszakadt töltés vezérlési útmutató állapot hibát okoz	<ol style="list-style-type: none"> <li>1. Kérjük, húzza ki a töltőkábelt, indítsa újra a BMS-t az elektromos jármű oldalán, és próbálja újra.</li> <li>2. Kérjük, kövesse az 1–7. lépést a hibaelhárításhoz.</li> </ol>
23891	Töltő nem kész	<ol style="list-style-type: none"> <li>1. Kérjük, húzza ki a töltőkábelt, várjon még 5 másodpercet, és próbálja újra.</li> <li>2. Kérjük, húzza ki a töltőkábelt, indítsa újra a töltőt, és próbálja újra.</li> </ol>
23983	A töltés ismeretlen kérés miatt leállt	<ol style="list-style-type: none"> <li>1. Ellenőrizze, hogy a töltési cél vagy az idő korlátozott-e.</li> <li>2. A hibaelhárításhoz kövesse az elektromos jármű működési jelzéseit.</li> <li>3. Kérjük, húzza ki a töltőkábelt, indítsa újra a BMS-t az elektromos jármű oldalán, és próbálja újra.</li> </ol>

### 6.3.7 (033-XXX) Hibaelhárítási-üzenet kód a töltőhálózatról

033-XXX üzeneteket tartalmaz az intelligens távvezérlőt futtató töltővezérlő szervertől. Kérjük, kövesse a távoli eljárást, vagy lépjen kapcsolatba a kezelő személyzettel a töltés lebonyolítása érdekében.

Állapotkód	Feltételek	Hibaelhárítási módszerek
033900 033901 033902	A Back-End pillanatnyilag leválasztva	<ol style="list-style-type: none"> <li>1. Az alkalmazás hitelesítés jelenleg nem érhető el. Kérjük, váltson RFID-re vagy más hitelesítésre.</li> <li>2. Kérjük, forduljon a kezelő személyzethez a Back-End kiszolgáló kapcsolatának ellenőrzéséhez.</li> <li>3. Ha a kapcsolat nem állítható helyre a router vagy az AP újraindítása után, indítsa újra a fő/ alszekrényt.</li> <li>4. Ha a kapcsolat nem állítható helyre a fő/ alszekrény újraindítása után, kapcsolja ki az egész töltőt, és indítsa újra.</li> <li>5. Kérjük, forduljon a forgalmazóhoz.</li> </ol>
033903	Távvezérlővel indított töltés	<ol style="list-style-type: none"> <li>1. A távoli hitelesítés sikeres, a töltéshez csatlakoztassa a töltőkábelt.</li> <li>2. További utasításokért forduljon a kezelő személyzethez.</li> </ol>
033904	Távvezérlővel leállított töltés	<ol style="list-style-type: none"> <li>1. A töltés megfelel a beállítási időnek, Watt-órának vagy mennyiségnek, a töltés távvezérléssel fejeződik be.</li> <li>2. További utasításokért forduljon a kezelő személyzethez.</li> </ol>
033905	Végezzen újraindítást távvezérléssel	<ol style="list-style-type: none"> <li>1. A töltő visszaállítása és karbantartása távvezérlővel, a töltés befejeződött.</li> <li>2. További utasításokért forduljon a kezelő személyzethez.</li> </ol>

## 6.4 Állapotkódok

\*A legfrissebb állapotkódért látogasson el weboldalunkra.

(V0.48)

Állapotkód	Leírás
011001	CHAdEMO kimeneti biztosíték kioldott
011002	CCS kimeneti biztosíték kioldott
011003	GB kimeneti biztosíték kioldott
011004	RCD/CCID önteszt sikertelen
011005	AC bemeneti kontaktor 1 hegesztés
011006	AC bemeneti kontaktor 1 hajtás hiba
011007	AC bemeneti kontaktor 2 hegesztés
011008	AC bemeneti kontaktor 2 hajtás hiba
011009	AC kimeneti relé hegesztés
011010	AC kimeneti relé hajtási hiba
011011	CHAdEMO kimeneti relé hegesztés
011012	CHAdEMO kimeneti relé hajtási hiba
011013	CCS kimeneti relé hegesztés
011014	CCS kimeneti relé hajtási hiba
011015	GB kimeneti relé hegesztés
011016	GB kimeneti relé hajtási hiba
011017	AC csatlakozó hőmérséklet-érzékelője hibás
011018	CHAdEMO csatlakozó hőmérséklet-érzékelője hibás
011019	CCS csatlakozó hőmérséklet-érzékelője hibás
011020	GB csatlakozó hőmérséklet-érzékelője hibás
011021	WiFi modul hibás
011022	3G/4G modul hibás
011023	Segéd tápmodul hibás
011024	Relévezérlő modul / okosdoboz hibás
011025	CHAdEMO csatlakozó zárolás megghiúsult
011026	GB csatlakozó zárolás megghiúsult
011027	AC csatlakozó zárolás megghiúsult
011028	CHAdEMO modul hibás
011029	CCS modul hibás

Állapotkód	Leírás
011030	GBT modul hibás
011031	PSU modul hibás
011032	RCD/ CCID modul hibás
011033	Maximális kimeneti áram beállítási hiba
011034	Zsalu hiba
011035	Ble modul hibás
011036	Forgókapcsoló hiba
011037	CCS folyadékűtő vízszint hiba
011038	Hűtő hőmérséklet érzékelő hiba
011039	Párhuzamos relé hegesztés
011040	Párhuzamos kimeneti relé hajtási hiba
012200	Rendszer L1 OVP bemenet
012201	Rendszer L2 OVP bemenet
012202	Rendszer L3 OVP bemenet
012203	Rendszer L1 UVP bemenet
012204	Rendszer L2 UVP bemenet
012205	Rendszer L3 UVP bemenet
012206	PSU L1 OVP bemenet
012207	PSU L2 OVP bemenet
012208	PSU L3 OVP bemenet
012209	PSU L1 UVP bemenet
012210	PSU L2 UVP bemenet
012211	PSU L3 UVP bemenet
012212	Rendszer L1 drop bemenet
012213	Rendszer L2 drop bemenet
012214	Rendszer L3 drop bemenet
012215	Rendszer AC OVP kimenet
012216	Rendszer AC L1 OCP kimenet
012217	Rendszer CHAdeMO OVP kimenet
012218	Rendszer CHAdeMO OCP kimenet
012219	Rendszer CCS OVP kimenet
012220	Rendszer CCS OCP kimenet

# I-FAST COMPACT STATION

---

Állapotkód	Leírás
012221	Rendszer GB OVP kimenet
012222	Rendszer GB OCP kimenet
012223	Rendszer környezeti/bemeneti OTP
012224	Rendszerkritikus pont OTP
012225	PSU környezeti/bemeneti OTP
012226	PSU kritikus pont OTP
012227	Segéd tápmodul OTP
012228	Relé kártya/okosdoboz OTP
012229	CHAdEMO csatlakozó OTP
012230	CCS csatlakozó OTP
012231	GB csatlakozó OTP
012232	AC csatlakozó OTP
012233	RCD/CCID kioldás
012234	CHAdEMO GFD kioldás
012235	CCS GFD kioldás
012236	GB GFD kioldás
012237	SPD kioldás
012238	Fő árammegszakító kioldása
012239	Kiegészítő árammegszakító kioldása
012240	PSU kommunikációs hiba
012241	WiFi modul kommunikáció hiba
012242	3G/ 4G modul kommunikáció hiba
012243	RFID modul kommunikáció hiba
012244	Bluetooth modul kommunikáció hiba
012245	LCM modul kommunikáció hiba
012246	Segéd teljesítmény modul kommunikáció hiba
012247	Relé vezérlőkártya/okosdoboz kommunikációs hiba
012248	CCS modul kommunikáció hiba
012249	CHAdEMO modul kommunikáció hiba
012250	GBT modul kommunikáció hiba
012251	Vészleállítás
012252	Ajtó nyitva



Állapotkód	Leírás
012253	Rendszer ventilátor hiba
012254	Nem sikerült létrehozni a megosztott memóriát
012255	CSU inicializálása nem sikerült
012256	AC földelési hiba
012257	MCU önteszt Hiba
012258	Relé önteszt Hiba
012259	CHAdemo földzárlat-észlelési időtúllépés (GFD)
012260	CCS földzárlat-észlelési időtúllépés (GFD)
012261	GB földzárlat-észlelési időtúllépés (GFD)
012262	Rendszer AC L1 kimeneti kör rövidzárlat
012263	PSU duplikált azonosító
012264	PSU kimenet rövidzárlat
012265	PSU rendellenes kisülés
012266	PSU Dc oldal kikapcsolás
012267	PSU hiba riasztás
012268	PSU védelem riasztás
012269	PSU ventilátor hiba riasztás
012270	PSU bemenet UVP
012271	PSU OVP bemenet
012272	PSU WalkIn állapot
012273	PSU teljesítmény korlátozás állapot
012274	PSU Id Ismétlés
012275	PSU Súlyos egyenetlen áram
012276	PSU háromfázisú bemenete nem megfelelő
012277	PSU háromfázisú kimenete nem megfelelő
012278	PSU Ffc oldal kikapcsolás
012279	NINCS PSU erőforrás
012280	Önteszt Sikertelen a relékártya kommunikációs hibája miatt
012281	Az önteszt megghiúsult a ventilátorkártya kommunikáció hiba miatt
012282	Önteszt Sikertelen az elsődleges kommunikáció hiba miatt
012283	Az önteszt megghiúsult a chademo kártya kommunikációja hiba miatt
012284	Az önteszt megghiúsult a CCSkártya kommunikáció hiba miatt

# I-FAST COMPACT STATION

Állapotkód	Leírás
012285	Az önteszt AC érintkező hibája miatt nem sikerült
012286	Önteszt Sikertelen a tápegység-hiba kommunikációja miatt
012287	Önteszt Sikertelen, mert a modellnév nem egyezik
012288	CCS UVP kimenet
012289	Chademo UVP kimenet
012290	GBT UVP kimenet
012291	Önteszt Sikertelen a GBT kártya kommunikációs hibája miatt
012292	Önteszt AC hiba kommunikációja miatt sikertelen
012293	Az önteszt sikertelen a Led kártya hiba kommunikációja miatt
012294	AC bemenet ovp
012295	AC bemenet uvp
012296	CHAdEMO földzárlat-észlelés - figyelmeztetés
012297	CCS földzárlat-észlelés - figyelmeztetés
012298	GB földzárlat-észlelés - figyelmeztetés
012299	Rendszer AC L2 OCP kimenet
012300	Rendszer AC L3 OCP kimenet
012301	Rendszer AC L2 kimeneti kör rövidzárlat
012302	Rendszer AC L3 kimeneti kör rövidzárlat
012303	CCS folyadékhűtő vízszint figyelmeztetés
012304	leválasztva az elektromos szekrényről
012305	A mérő kommunikációs időtűlépése
012306	Lehet, hogy a tápegység Dip kapcsolója nem megfelelő
012307	Psu Hiba : Infy => Biztosíték kiégése, UU => Pfc belső OVP
012308	Psu Hiba : Infy => Pfc és Dcdc kommunikációs hiba, UU => Pfc és Dcdc kommunikációs hiba
012309	Psu Hiba : Infy => Bus feszültség kiegyensúlyozatlanság UU => Egyenáramú kimeneti feszültség kiegyensúlyozatlanság
012310	Psu Hiba : Infy => Bus túlfeszültség UU => AC site OVP
012311	Psu Hiba : Infy => Bus feszültség Rendellenes UU => Ac site UVP
012312	Psu Hiba : Infy => Bus alacsony feszültség UU => Pfc belső UVP
012313	Psu Hiba : Infy => Bemeneti fázis veszteség UU => A Dc - Dc nem működik
012314	Psu Hiba : Infy => Ventilátor teljes sebesség UU => A ventilátor nem működik

Állapotkód	Leírás
012315	Psu Hiba : Infy => Hőmérsékleti teljesítmény korlát, UU => env OTP Pfc OTP kimeneti relé sérült Dc OTP
012316	Psu Hiba : Infy => Ac teljesítmény korlát, UU => Ac OVP és leállítás
012317	Psu Hiba : Infy => Dcdc Eeprom hiba, UU => Dc - Dc megszakadt
012318	Psu Hiba : Infy => Pfc Eeprom hiba, UU => Pfc megszakadt
012319	Psu Dcdc túlfeszültség
012320	Rendszer CHAdeMO UCP kimenet
012321	Rendszer CCS UCP kimenet
012322	Rendszer GBT UCP kimenet
012323	Rendszer Folyadékhűtő OTP kimenet
012324	Az 1. csatlakozó rendellenes feszültséget észlel a kimeneti körön
012325	Az 2. csatlakozó rendellenes feszültséget észlel a kimeneti körön
012326	A rendszerfeladat elveszett
012327	Rendszer DC ovp bemenet
012328	Rendszer DC uvp bemenet
012329	Psu Hiba : Infy => Psu Can kommunikációs hiba UU =>
012330	Psu Hiba : Infy => Psu Dc - Dc OTP UU => env UTP
012331	Psu Hiba : Infy => Psu Dc - OVP UU => Dc kimenet OVP
012332	Hűtő cső OTP
012333	Psu Hiba : Infy => DC bemenet ovp (OVP fázis) UU => DC kimenet UVP
012343	Dőlésérzékelő önteszt sikertelen
012344	Mérő IC kommunikációs időtállépés
012345	Vezérlő negatív hiba
012346	Psu kommunikációs hiba CSU-val
012347	AC: Helyi energiamegosztási kommunikációs hiba (Slave leválasztás a masterről)
012348	Hűtő riasztás hiba
012349	
012350	
012351	
012352	Fizetési rendszer kommunikációs időtállépés

# I-FAST COMPACT STATION

---

Állapotkód	Leírás
012353	Meter Slave Los Link
012354	Mérő szinkronizálási idő hiba
012355	Mérő indítási tranzakció hiba
012356	Mérő leállítási tranzakció hiba
012357	A mérőműszer tranzakciós ocmf hiba
013600	Normál esetben a felhasználó leállítja a töltést
013601	A töltési idő lejárt
013602	Cserélje ki a rendszer levegőszűrőjét
013603	Érje el a CHAdeMO maximális csatlakoztatási idejét.
013604	Érje el a CCS maximális csatlakoztatási idejét.
013605	Érje el a GB maximális csatlakoztatási idejét.
013606	Érje el az AC maximális csatlakoztatási idejét.
013607	A CSU firmware frissítése sikertelen
013608	CHAdeMO modul firmware frissítése sikertelen
013609	CCS modul firmware frissítése sikertelen
013610	GB modul firmware frissítése sikertelen
013611	A segéd tápmodul firmware-frissítése sikertelen
013612	Relévezérlő modul firmware frissítése sikertelen
013613	LCM modul firmware frissítése sikertelen
013614	Bluetooth modul firmware frissítése sikertelen
013615	WiFi modul firmware frissítése sikertelen
013616	3G/4G modul firmware frissítése sikertelen
013617	A SMR firmware frissítése sikertelen
013618	RFID modul firmware frissítése sikertelen
013619	USB flash meghajtóval konfigurálva
013620	backend által konfigurálva
013621	weblap által konfigurálva
013622	leválasztva az internetről Etherneten keresztül
013623	leválasztva az internetről WiFi-n keresztül
013624	leválasztva az internetről 3G/4G-n keresztül
013625	WiFi-n keresztül leválasztva az AP-ről
013626	leválasztva az APN-ről 3G/4G-n keresztül

Állapotkód	Leírás
013627	WiFi letiltva (csak külön töltő)
013628	4G letiltva (csak külön töltő)
013629	PSU mennyisége nem egyezik
013630	Fenntartva
013631	Fenntartva
023700	CHAdEMO elektromos jármű kommunikáció hiba
023701	CCS elektromos jármű kommunikáció hiba
023702	GB elektromos jármű kommunikációs hiba
023703	AC: vezérlő hiba
023704	CHAdEMO: Akkumulátor meghibásodás
023705	CHAdEMO: Nincs töltési engedély
023706	CHAdEMO: Inkompatibilis akkumulátor
023707	CHAdEMO: Akkumulátor OVP
023708	CHAdEMO: Akkumulátor UVP
023709	CHAdEMO: Akkumulátor OTP
023710	CHAdEMO: Akkumulátor áram különbség
023711	CHAdEMO: akkumulátor feszültség különbség
023712	CHAdEMO: Eltolási helyzet
023713	CHAdEMO: Akkumulátor egyéb hiba
023714	CHAdEMO: Töltési rendszer hiba
023715	CHAdEMO: Elektromos jármű normál leállítás
023716	CHAdEMO: csatlakozó hőmérséklet-érzékelője hibás
023717	CHAdEMO: csatlakozó zárolás megghiúsult
023718	CHAdEMO: d1 vétel nélkül
023719	CHAdEMO: bms k to j on időtúllépés
023720	CHAdEMO: bms töltés lehetővé teszi az időtúllépést
023721	CHAdEMO: várakozás földzárlati időtúllépés miatt (kimeneti rövidzárlat)
023722	CHAdEMO: bms ev relé on időtúllépés
023723	CHAdEMO: bms req áram időtúllépés
023724	CHAdEMO: bms k to j off időtúllépés
023725	CHAdEMO: bms ev relé off időtúllépés
023726	CHAdEMO: adc több mint 10V

# I-FAST COMPACT STATION

Állapotkód	Leírás
023727	CHAdEMO: adc több mint 20V
023728	CHAdEMO: bms töltés leállás előtt
023729	CHAdEMO: töltő normál leállás cmd
023730	CHAdEMO: töltő vészhelyzeti leállás cmd
023731	CHAdEMO: Szigetelés eredmény hiba
023732	CHAdEMO: alaplap hiányzó kapcsolat
023733	CHAdEMO: Kimeneti feszültség nagyobb a határértéknél
023734	CHAdEMO: Szükséges áram nagyobb a határértéknél
023735	CHAdEMO: re képesség bms eqr túláram
023736	CHAdEMO: Töltés fennmaradó számítás kész
023737	CCS_EVCC_EVErrorCode_FAILED_RESSTemperatureInhibit
023738	CCS_EVCC_EVErrorCode_FAILED_EVShiftPosition
023739	CCS_EVCC_EVErrorCode_FAILED_ChargerConnectorLockFault
023740	CCS_EVCC_EVErrorCode_FAILED_EVRESSMalfunction
023741	CCS_EVCC_EVErrorCode_FAILED_ChargingCurrentdifferential
023742	CCS_EVCC_EVErrorCode_FAILED_ChargingVoltageOutOfRange
023743	CCS_EVCC_EVErrorCode_FAILED_ChargingSystemIncompatibility
023744	CCS_EVCC_EVErrorCode_FAILED_EmergencyEvent
023745	CCS_EVCC_EVErrorCode_FAILED_Breaker
023746	CCS_EVCC_EVErrorCode_FAILED_NoData
023747	CCS_EVCC_EVErrorCode_FAILED_reserved_by_DIN_A
023748	CCS_EVCC_EVErrorCode_FAILED_reserved_by_DIN_B
023749	CCS_EVCC_EVErrorCode_FAILED_reserved_by_DIN_C
023750	CCS_EVCC_EVErrorCode_FAILED_reserved_by_ISO_1
023751	CCS_EVCC_EVErrorCode_FAILED_reserved_by_ISO_2
023752	CCS_EVCC_EVErrorCode_FAILED_reserved_by_ISO_3
023753	CCS_EVCC_EVErrorCode_FAILED_reserved_by_OEM_1
023754	CCS_EVCC_EVErrorCode_FAILED_reserved_by_OEM_2
023755	CCS_EVCC_EVErrorCode_FAILED_reserved_by_OEM_3
023756	CCS_EVCC_EVErrorCode_FAILED_reserved_by_OEM_4
023757	CCS_EVCC_EVErrorCode_FAILED_reserved_by_OEM_5

Állapotkód	Leírás
023758	CCS_SECC_ResponseCode_FAILED_SequenceError
023759	CCS_SECC_ResponseCode_FAILED_SignatureError
023760	CCS_SECC_ResponseCode_FAILED_UnknownSession
023761	CCS_SECC_ResponseCode_FAILED_ServiceIDInvalid
023762	CCS_SECC_ResponseCode_FAILED_Payment SelectionInvalid
023763	CCS_SECC_ResponseCode_FAILED_IdentificationSelectionInvalid
023764	CCS_SECC_ResponseCode_FAILED_ServiceSelectionInvalid
023765	CCS_SECC_ResponseCode_FAILED_CertificateExpired
023766	CCS_SECC_ResponseCode_FAILED_CertificateNotYetValid
023767	CCS_SECC_ResponseCode_FAILED_CertificateRevoked
023768	CCS_SECC_ResponseCode_FAILED_NoCertificateAvailable
023769	CCS_SECC_ResponseCode_FAILED_CertChainError
023770	CCS_SECC_ResponseCode_FAILED_CertValidationError
023771	CCS_SECC_ResponseCode_FAILED_CertVerificationError
023772	CCS_SECC_ResponseCode_FAILED_ContractCanceled
023773	CCS_SECC_ResponseCode_FAILED_ChallengeInvalid
023774	CCS_SECC_ResponseCode_FAILED_WrongEnergyTransferMode
023775	CCS_SECC_ResponseCode_FAILED_WrongChargeParameter
023776	CCS_SECC_ResponseCode_FAILED_ChargingProfileInvalid
023777	CCS_SECC_ResponseCode_FAILED_TariffSelectionInvalid
023778	CCS_SECC_ResponseCode_FAILED_EVSEPresentVoltageTooLow
023779	CCS_SECC_ResponseCode_FAILED_PowerDeliveryNotApplied
023780	CCS_SECC_ResponseCode_FAILED_MeteringSignatureNotValid
023781	CCS_SECC_ResponseCode_FAILED_NoChargeServiceSelected
023782	CCS_SECC_ResponseCode_FAILED_ContactorError
023783	CCS_SECC_ResponseCode_FAILED_CertificateNotAllowedAtThisEVSE
023784	CCS_SECC_ResponseCode_FAILED_GAChargeStop
023785	CCS_SECC_ResponseCode_FAILED_AlignmentError
023786	CCS_SECC_ResponseCode_FAILED_ACDError
023787	CCS_SECC_ResponseCode_FAILED_AssociationError
023788	CCS_SECC_ResponseCode_FAILED_EVSEChargeAbort

# I-FAST COMPACT STATION

---

Állapotkód	Leírás
023789	CCS_SECC_ResponseCode_FAILED_NoSupportedApp-Protocol
023790	CCS_SECC_ResponseCode_FAILED_ContractNotAccepted
023791	CCS_SECC_ResponseCode_FAILED_MOUnknown
023792	CCS_SECC_ResponseCode_FAILED_OEM_Prov_CertificateRevoke
023793	CCS_SECC_ResponseCode_FAILED_OEM_SubCA1_CertificateRevoked
023794	CCS_SECC_ResponseCode_FAILED_OEM_SubCA2_CertificateRevoked
023795	CCS_SECC_ResponseCode_FAILED_OEM_RootCA_CertificateRevoked
023796	CCS_SECC_ResponseCode_FAILED_MO_Prov_CertificateRevoked
023797	CCS_SECC_ResponseCode_FAILED_MO_SubCA1_CertificateRevoked
023798	CCS_SECC_ResponseCode_FAILED_MO_SubCA2_CertificateRevoked
023799	CCS_SECC_ResponseCode_FAILED_MO_RootCA_CertificateRevoked
023800	CCS_SECC_ResponseCode_FAILED_CPS_Prov_CertificateRevoked
023801	CCS_SECC_ResponseCode_FAILED_CPS_SubCA1_CertificateRevoked
023802	CCS_SECC_ResponseCode_FAILED_CPS_SubCA2_CertificateRevoked
023803	CCS_SECC_ResponseCode_FAILED_CPS_RootCA_CertificateRevoked
023804	CCS_SECC_ResponseCode_FAILED_reserved_1
023805	CCS_SECC_ResponseCode_FAILED_reserved_2
023806	CCS_SECC_ResponseCode_FAILED_reserved_3
023807	CCS_SECC_ResponseCode_FAILED_reserved_4
023808	CCS_SECC_ResponseCode_FAILED_reserved_5
023809	CCS_SECC_TIMEOUT_SLAC_TT_EVSE_SLAC_init
023810	CCS_SECC_TIMEOUT_SLAC_TP_match_response
023811	CCS_SECC_TIMEOUT_CM_START_ATTEN_CHAR_IND



Állapotkód	Leírás
023812	CCS_SECC_TIMEOUT_SLAC_TT_EVSE_match_MNBC
023813	CCS_SECC_TIMEOUT_SLAC_TP_EVSE_avg_atten_calc
023814	CCS_SECC_TIMEOUT_SLAC_CM_ATTEN_CHAR_RSP
023815	CCS_SECC_TIMEOUT_SLAC_CM_VALIDATE_REQ_1ST_CM_SLAC_MATCH_REQ
023816	CCS_SECC_TIMEOUT_SLAC_TT_EVSE_assoc_session
023817	CCS_SECC_TIMEOUT_SLAC_TT_EVSE_vald_toggle
023818	CCS_SECC_TIMEOUT_SLAC_CM_MNBC_SOUND_IND
023819	CCS_SECC_TIMEOUT_SLAC_CM_VALIDATE_REQ_2ND_CM_SLAC_MATCH_REQ
023820	CCS_SECC_TIMEOUT_SLAC_reserved_3
023821	CCS_SECC_TIMEOUT_SLAC_reserved_4
023822	CCS_SECC_TIMEOUT_SLAC_reserved_5
023823	CCS_SECC_TIMEOUT_SLACC_SDP_UDP_TT_match_join
023824	CCS_SECC_TIMEOUT_SLACC_SDP_TCP_TT_match_join
023825	CCS_SECC_TIMEOUT_SLACC_SDP_TP_amp_map_exchange
023826	CCS_SECC_TIMEOUT_SLACC_SDP_TP_link_ready_notification
023827	CCS_SECC_TIMEOUT_SLACC_SDP_reserved_1
023828	CCS_SECC_TIMEOUT_SLACC_SDP_reserved_2
023829	CCS_SECC_TIMEOUT_SLACC_SDP_reserved_3
023830	CCS_SECC_TIMEOUT_SLACC_SDP_reserved_4
023831	CCS_SECC_TIMEOUT_SLACC_SDP_reserved_5
023832	CCS_SECC_TIMEOUT_V2G_Msg_Performance_Time_SupportedAppProtocolRes
023833	CCS_SECC_TIMEOUT_V2G_Msg_Performance_Time_SessionSetupRes
023834	CCS_SECC_TIMEOUT_V2G_Msg_Performance_Time_ServiceDiscoveryRes
023835	CCS_SECC_TIMEOUT_V2G_Msg_Performance_Time_ServicePaymentSelectionRes
023836	CCS_SECC_TIMEOUT_V2G_Msg_Performance_Time_ContractAuthenticationRes
023837	CCS_SECC_TIMEOUT_V2G_Msg_Performance_Time_ChargeParameterDiscoveryRes

# I-FAST COMPACT STATION

Állapotkód	Leírás
023838	CCS_SECC_TIMEOUT_V2G_Msg_Performance_Time_PowerDeliveryRes
023839	CCS_SECC_TIMEOUT_V2G_Msg_Performance_Time_CableCheckRes
023840	CCS_SECC_TIMEOUT_V2G_Msg_Performance_Time_PreChargeRes
023841	CCS_SECC_TIMEOUT_V2G_Msg_Performance_Time_CurrentDemandRes
023842	CCS_SECC_TIMEOUT_V2G_Msg_Performance_Time_WeldingDetectionRes
023843	CCS_SECC_TIMEOUT_V2G_Msg_Performance_Time_SessionStopRes
023844	CCS_SECC_TIMEOUT_V2G_Sequence_Time
023845	CCS_SECC_TIMEOUT_V2G_ReadyToCharge_Performance_Time
023846	CCS_SECC_TIMEOUT_V2G_CommunicationSetup_Performance_Time
023847	CCS_SECC_TIMEOUT_V2G_CableCheck_Performance_Time (Output short circuit)
023848	CCS_SECC_TIMEOUT_V2G_CPState_Detection_Time
023849	CCS_SECC_TIMEOUT_V2G_CPOscillator_Retain_Time
023850	CCS_SECC_TIMEOUT_V2G_PreCharge_Performance_Time
023851	CCS_SECC_TIMEOUT_V2G_reserved_2
023852	CCS_SECC_TIMEOUT_V2G_reserved_3
023853	CCS_SECC_TIMEOUT_V2G_reserved_4
023854	CCS_SECC_TIMEOUT_V2G_reserved_5
023855	CCS_CAN_TIMEOUT_TP_GET_EV_TARGET_INFO
023856	CCS_CAN_TIMEOUT_TT_GET_EV_TARGET_INFO
023857	CCS_CAN_TIMEOUT_TP_GET_EV_BATTERY_INFO
023858	CCS_CAN_TIMEOUT_TT_GET_EV_BATTERY_INFO
023859	CCS_CAN_TIMEOUT_TP_EV_STOP_EVENT
023860	CCS_CAN_TIMEOUT_TT_EV_STOP_EVENT
023861	CCS_CAN_TIMEOUT_TP_EVSE_STOP_EVENT
023862	CCS_CAN_TIMEOUT_TT_EVSE_STOP_EVENT
023863	CCS_CAN_TIMEOUT_TP_GET_MISC_INFO

Állapotkód	Leírás
023864	CCS_CAN_TIMEOUT_TT_GET_MISC_INFO
023865	CCS_CAN_TIMEOUT_TP_DOWNLOAD_REQUEST
023866	CCS_CAN_TIMEOUT_TT_DOWNLOAD_REQUEST
023867	CCS_CAN_TIMEOUT_TP_START_BLOCK_TRANSFER
023868	CCS_CAN_TIMEOUT_TT_START_BLOCK_TRANSFER
023869	CCS_CAN_TIMEOUT_TP_DATA_TRANSFER
023870	CCS_CAN_TIMEOUT_TT_DATA_TRANSFER
023871	CCS_CAN_TIMEOUT_TP_DOWNLOAD_FINISH
023872	CCS_CAN_TIMEOUT_TT_DOWNLOAD_FINISH
023873	CCS_CAN_TIMEOUT_TP_ISOLATION_STATUS
023874	CCS_CAN_TIMEOUT_TT_ISOLATION_STATUS
023875	CCS_CAN_TIMEOUT_TP_CONNECTOR_INFO
023876	CCS_CAN_TIMEOUT_TT_CONNECTOR_INFO
023877	CCS_CAN_TIMEOUT_TT_RTC_INFO
023878	CCS_CAN_TIMEOUT_TP_RTC_INFO
023879	CCS_CAN_TIMEOUT_TP_EVSE_PRECHARGE_INFO
023880	CCS_CAN_TIMEOUT_TT_EVSE_PRECHARGE_INFO
023881	CCS_CAN_TIMEOUT_MSG_Sequence
023882	CCS_CAN_MSG_Unrecognized_CMD_ID
023883	CCS_SECC_DIN_Msg_Decode_Error
023884	CCS_SECC_DIN_Msg_Encode_Error
023885	CCS_SECC_ISO1_Msg_Decode_Error
023886	CCS_SECC_ISO1_Msg_Encode_Error
023887	CCS_SECC_ISO2_Msg_Decode_Error
023888	CCS_SECC_ISO2_Msg_Encode_Error
023889	CCS_SECC_CP_State_Error
023890	CCS_SECC_Unexpected_60V_Before_Charging_Error
023891	CCS_SECC_Not_Ready_For_Charging
023892	CCS_SECC_TIMEOUT_QCA7000_COMM (Lehet, hogy a QCA7000 firmware kódja még nincs telepítve)
023893	CCS_SECC_FAIL_QCA7000_SETKEY
023894	Fenntartva

# I-FAST COMPACT STATION

---

Állapotkód	Leírás
023895	Fenntartva
023896	Fenntartva
023897	Fenntartva
023898	Fenntartva
023899	Fenntartva
023900	GBT_LOS_CC1
023901	GBT_CONNECTOR_LOCK_FAIL
023902	GBT_BATTERY_INCOMPATIBLE
023903	GBT_BMS_BROAA_TIMEOUT
023904	GBT_CSU_PRECHARGE_TIMEOUT
023905	GBT_BMS_PRESENT_VOLTAGE_FAULT
023906	GBT_BMS_VOLTAGE_OVER_RANGE
023907	GBT_BSM_CHARGE_ALLOW_00_10MIN_COUUNTDONE
023908	GBT_WAIT_GROUNDFULT_TIMEOUT
023909	GBT_ADC_MORE_THAN_10V
023910	GBT_ADC_MORE_THAN_60V
023911	GBT_CHARGER_GET_NORMAL_STOP_CMD
023912	GBT_CHARGER_GET_EMERGENCY_STOP_CMD
023913	GBT_ISOLATION_RESULT_FAIL
023914	GBT_MOTHER_BOARD_MISS_LINK
023915	GBT_OUTPUT_VOLTAGE_MORE_THAN_LIMIT
023916	GBT_REQ_CURRENT_MORE_THAN_LIMIT
023917	GBT_OUTPUT_VOLTAGE_MORE_THAN_10_PERCENT
023918	GBT_OUTPUT_VOLTAGE_DIFF_BCS_5_PERCENT
023919	GBT_STOP_ADC_MORE_THAN_10V
023920	ERROR_CODE_GBT_BMS_BROAA_NO_VOLTAGE_TIMEOUT
023921	ERROR_CODE_GBT_BMS_BROAA_TO_BRO00_ERROR
023922	Fenntartva
023923	Fenntartva
023924	Fenntartva
023925	Fenntartva
023926	Fenntartva

Állapotkód	Leírás
023927	Fenntartva
023928	Fenntartva
023929	Fenntartva
023930	GBT_CEM_BHM_TIMEOUT
023931	GBT_CEM_BRM_TIMEOUT
023932	GBT_CEM_BCP_TIMEOUT
023933	GBT_CEM_BRO_TIMEOUT
023934	GBT_CEM_BCL_TIMEOUT
023935	GBT_CEM_BCS_TIMEOUT
023936	GBT_CEM_BSM_TIMEOUT
023937	GBT_CEM_BST_TIMEOUT
023938	GBT_CEM_BSD_TIMEOUT
023939	GBT_CEM_BEM_OTHER_TIMEOUT
023940	GBT_BEM_CRM_TIMEOUT
023941	GBT_BEM_CRMAA_TIMEOUT
023942	GBT_BEM_CTS_CML_TIMEOUT
023943	GBT_BEM_CRO_TIMEOUT
023944	GBT_BEM_CCS_TIMEOUT
023945	GBT_BEM_CST_TIMEOUT
023946	GBT_BEM_CSD_TIMEOUT
023947	GBT_BEM_BEM_OTHER_TIMEOUT
023948	Fenntartva
023949	Fenntartva
023950	GBT_BST_SOC_GOAL
023951	GBT_BST_TOTAL_VOLTAGE_GOAL
023952	GBT_BST_CELL_VOLTAGE_GOAL
023953	GBT_BST_GET_CST
023954	GBT_BST_ISOLATION
023955	GBT_BST_OUTPUT_CONNECTOR_OTP
023956	GBT_BST_COMPONEN
023957	GBT_BST_CHARGE_CONNECTOR
023958	GBT_BST_OTP

# I-FAST COMPACT STATION

Állapotkód	Leírás
023959	GBT_BST_OTHER
023960	GBT_BST_HIGH_V
023961	GBT_BST_CC2
023962	GBT_BST_CURRENT
023963	GBT_BST_VOLTAGE
023964	GBT_GET_BST_NO_REASON
023965	Fenntartva
023966	Fenntartva
023967	Fenntartva
023968	Fenntartva
023969	Fenntartva
023970	GBT_BSM_CELL_OVER_VOLTAGE
023971	GBT_BSM_CELL_UNDER_VOLTAGE
023972	GBT_BSM_OVER_SOC
023973	GBT_BSM_UNDER_SOC
023974	GBT_BSM_CURRENT
023975	GBT_BSM_TEMPERATURE
023976	GBT_BSM_ISOLATE
023977	GBT_BSM_OUTPUT_CONNECTOR
023978	
023979	CCS_EV full charging
023980	ERROR_CODE_CHADEMO_BMS_CHARGE_ALLOW_ERROR
023981	ERROR_CODE_CHADEMO_OUTPUT_VOLTAGE_MORE_THAN_10_PERCENT
023982	ERROR_CODE_CHADEMO_ADC_LESS_THAN_10V
023983	CCS_STOP by EV with unknow reason
023984	STOP by EVSE condition (Config or OCPP)
033900	leválasztva a backend rendszerről Etherneten keresztül
033901	WiFi-n keresztül leválasztva a backend
033902	leválasztva a backend rendszerről 3G/4G-n keresztül
033903	Távoli töltés indítása backend rendszerrel
033904	A töltés távoli leállítása backend rendszerrel

Állapotkód	Leírás
033905	Távoli helyreállítás backend rendszerrel
033906	Fenntartva
033907	Fenntartva
041004	RCD/CCID önteszt sikertelen
041005	AC bemeneti kontaktor 1 hegesztés
041006	AC bemeneti kontaktor 1 hajtás hiba
041007	AC bemeneti kontaktor 2 hegesztés
041008	AC bemeneti kontaktor 2 hajtás hiba
041009	AC kimeneti relé hegesztés
041010	AC kimeneti relé hajtási hiba
041017	AC csatlakozó hőmérséklet-érzékelője hibás
041021	WiFi modul hibás
041022	3G/4G modul hibás
041023	Segéd tápmodul hibás
041024	Relévezérlő modul / okosdoboz hibás
041031	PSU modul hibás
041032	RCD/ CCID modul hibás
041033	Maximális kimeneti áram beállítási hiba
041034	Zsalu hiba
041035	Ble modul hibás
041036	Forgókapcsoló hiba
042200	Rendszer L1 OVP bemenet
042201	Rendszer L2 OVP bemenet
042202	Rendszer L3 OVP bemenet
042203	Rendszer L1 UVP bemenet
042204	Rendszer L2 UVP bemenet
042205	Rendszer L3 UVP bemenet
042206	PSU L1 OVP bemenet
042207	PSU L2 OVP bemenet
042208	PSU L3 OVP bemenet
042209	PSU L1 UVP bemenet
042210	PSU L2 UVP bemenet

# I-FAST COMPACT STATION

---

Állapotkód	Leírás
042211	PSU L3 UVP bemenet
042212	Rendszer L1 drop bemenet
042213	Rendszer L2 drop bemenet
042214	Rendszer L3 drop bemenet
042223	Rendszer környezeti/bemeneti OTP
042224	Rendszerkritikus pont OTP
042225	PSU környezeti/bemeneti OTP
042226	PSU kritikus pont OTP
042227	Segéd tápmodul OTP
042228	Relé kártya/okosdoboz OTP
042232	AC csatlakozó OTP
042233	RCD/CCID kioldás
042237	SPD kioldás
042238	Fő árammegszakító kioldása
042239	Kiegészítő árammegszakító kioldása
042240	PSU kommunikációs hiba
042241	WiFi modul kommunikáció hiba
042242	3G/ 4G modul kommunikáció hiba
042244	Bluetooth modul kommunikáció hiba
042246	Segédteljesítmény modul kommunikáció hiba
042247	Relé vezérlőkártya/okosdoboz kommunikációs hiba
042251	Vészleállítás
042252	Ajtó nyitva
042253	Rendszer ventilátor hiba
042254	Nem sikerült létrehozni a megosztott memóriát
042255	CSU inicializálása nem sikerült
042257	MCU önteszt Hiba
042258	Relé önteszt Hiba
042262	Rendszer AC L1 kimeneti kör rövidzárlat
042263	PSU duplikált azonosító
042264	Psu Hiba : Infy => Kimeneti rövidzárlat UU => Rendellenes kisülési áramkör



Állapotkód	Leírás
042265	PSU rendellenes kisülés
042266	PSU Dc oldal kikapcsolás
042267	PSU hiba riasztás
042268	PSU védelem riasztás
042269	Psu Hiba : Infy => Ventilátorhiba UU => Ventilátorhiba
042270	PSU bemenet UVP
042271	PSU OVP bemenet
042272	PSU WalkIn állapot
042273	Psu Hiba : Infy => Teljesítménykorlátozott állapot UU => Dc OVP és leállítás
042274	Psu Hiba : Infy => Id ismétlés UU => Id ismétlés
042275	Psu Hiba : Infy => Súlyos egyenetlen áram UU => Pfc belső egyensúlyhiány
042276	PSU háromfázisú bemenete nem megfelelő
042277	PSU háromfázisú kimenete nem megfelelő
042278	PSU Ffc oldal kikapcsolás
042279	NINCS PSU erőforrás
042280	Önteszt Sikertelen a relékártya kommunikációs hibája miatt
042281	Az önteszt meghiúsult a ventilátorkártya kommunikáció hiba miatt
042282	Önteszt Sikertelen az elsődleges kommunikáció hiba miatt
042283	Az önteszt meghiúsult a chademo kártya kommunikációja hiba miatt
042284	Az önteszt meghiúsult a CCSkártya kommunikáció hiba miatt
042285	Az önteszt AC érintkező hibája miatt nem sikerült
042286	Önteszt Sikertelen a tápegység-hiba kommunikációja miatt
042287	Önteszt Sikertelen, mert a modellnév nem egyezik
042291	Önteszt Sikertelen a GBT kártya kommunikációs hibája miatt
042292	Önteszt AC hiba kommunikációja miatt sikertelen
042293	Az önteszt sikertelen a Led kártya hiba kommunikációja miatt
042294	AC bemenet ovp
042295	AC bemenet uvp
042299	Rendszer AC L2 OCP kimenet
042300	Rendszer AC L3 OCP kimenet

## I-FAST COMPACT STATION

---

Állapotkód	Leírás
042301	Rendszer AC L2 kimeneti kör rövidzárlat
042302	Rendszer AC L3 kimeneti kör rövidzárlat
042304	leválasztva az adagolóról
042305	A mérő kommunikációs időtúllépése
042306	Lehet, hogy a tápegység Dip kapcsolója nem megfelelő
042307	Psu biztosíték kiégett
042308	Psu Pfc és Dcdc kommunikációs hiba
042309	Psu bus feszültség kiegyensúlyozatlanság
042310	Psu bus túlfeszültség
042311	Psu bus feszültség rendellenes
042312	Psu bus feszültség alatt
042313	Psu bemeneti fázisvesztés
042314	Psu ventilátor teljes sebesség
042315	Psu hőmérséklet teljesítmény határ
042316	Psu AC teljesítmény határ
042317	Psu Dcdc Eeprom hiba
042318	Psu Pfc Eeprom hiba
042319	Psu Dcdc túlfeszültség
042326	A rendszerfeladat elveszett
042327	DC bemenet ovp
042328	DC bemenet uvp
043600	Normál esetben a felhasználó leállítja a töltést
043601	A töltési idő lejárt
043602	Cserélje ki a rendszer levegőszűrőjét
043607	A CSU firmware frissítése sikertelen
043611	A segéd tápmodul firmware-frissítése sikertelen
043612	Relévezérlő modul firmware frissítése sikertelen
043614	Bluetooth modul firmware frissítése sikertelen
043615	WiFi modul firmware frissítése sikertelen
043616	3G/4G modul firmware frissítése sikertelen
043617	A SMR firmware frissítése sikertelen

<b>Állapotkód</b>	<b>Leírás</b>
043618	RFID modul firmware frissítése sikertelen
043619	USB flash meghajtóval konfigurálva
043620	backend által konfigurálva
043621	weblap által konfigurálva
043622	leválasztva az internetről Etherneten keresztül
043623	leválasztva az internetről WiFi-n keresztül
043624	leválasztva az internetről 3G/4G-n keresztül
043625	WiFi-n keresztül leválasztva az AP-ről
043626	leválasztva az APN-ről 3G/4G-n keresztül
043627	WiFi letiltva (csak külön töltő)
043628	4G letiltva (csak külön töltő)
043629	PSU mennyisége nem egyezik

## 7. Karbantartás

### 7.1 Karbantartás előtt

Az NFPA-70E, OSHA 1910.333 és más egészségügyi/biztonsági/biztonsági kódexek teljesítése érdekében kérjük, tartsa be az értesítést, és előzetesen szerezze be a szükséges engedélyt az alábbiak szerint:

- 1) Kapcsolja ki az áramellátást (lehetőség szerint feszültségmentesen dolgozzon)
- 2) Kizárás/kitáblázás (LOTO)
- 3) Feszültség alatt munkavégzési engedély (bemeneti kapcsok HV-vel ajtónyitás után)
- 4) Munka tervezés/munka engedélyezés
- 5) Használjon egyéni védőfelszerelést (PPE)
- 6) Biztonságos munkahelyi körülmények& tér

#### 7.1.1 Karbantartási ellenőrző lista

További részletekért lásd a Függelékét.

### 7.2 Általános karbantartás

- A DC Charging Solution hűtése kényszerített levegővel történik. Kérjük, tartsa a töltőtől szellőző helyen, és ne takarja el a DC Charging Solution szellőzőnyílásait.
- Kérjük, rendszeresen tisztítsa vagy cserélje ki a légszűrőket, hogy a DC Charging Solution megfelelően működjön.
- A ház hegesztési eljárással és felületfestéssel készült. A külső részt folyamatosan tisztán kell tartani. Könnyen berozsdásodik, ha nem tartja tisztán a külső részt, különösen korrózióra érzékeny környezetben. Az enyhe rozsdásodás nem befolyásolja a töltő teljesítményét, de ha a töltő súlyosan berozsdásodott a jótállási időszak alatt vagy túllépi azt, kérjük, forduljon a helyi forgalmazóhoz útmutatásért.
- Évente legalább háromszor tisztítsa meg a DC Charging Solution-t, és tartsa mindig tisztán a külsejét.
- Tisztítsa meg a szekrény külső felületét nedves ruhával vagy vizes pamut törülközővel. csak alacsony nyomású csapvizet és 6 és 8 közötti pH-értékű tisztítószereket használjon.
- Ne alkalmazzon nagynyomású vízsugarat.
- Ne használjon súroló hatású komponenseket tartalmazó tisztítószereket, és ne használjon súrolószereket. A nem megfelelő tisztítószerek ronthatják az összes külső alkatrész bevonatát, festését, felületét, fényességét és tartósságát.
- Ha víz hatol be a DC Charging Solution-ba, azonnal kapcsolja ki az áramforrást, és javítás céljából forduljon a DC Charging Solution szállítójához.
- Kérjük, győződjön meg arról, hogy a töltőcsatlakozó a töltés után visszakerül a töltőcsatlakozó tartójába, hogy elkerülje a sérüléseket.
- Ha a töltőcsatlakozó, a töltőkábel vagy a töltőcsatlakozó tartója megsérül, forduljon a DC Charging Solution szolgáltatójához.

- A DC Charging Solution használatakor kérjük, megfelelően kezelje. Ne üsse meg vagy kaparja meg a szekrényt vagy a képernyőt.
- Ha a burkolat vagy a képernyő eltört, megrepedt, kinyílt vagy bármilyen más sérülés jele látható, kérjük, forduljon a DC Charging Solution szolgáltatójához.



**FIGYELMEZTETÉS:** Áramütés veszélye vagy sérülés. Kapcsolja KI az áramellátást a panelen vagy a terhelési központon, mielőtt a berendezésen dolgozik vagy bármely alkatrészt eltávolítana. Ne távolítsa el az áramkörvédő eszközöket vagy bármely más alkatrészt, amíg az áramellátást KI nem kapcsolja.

- Bármilyen karbantartási munka előtt válassza le a DC Charging Solution-t az elektromos áramról, hogy biztosítsa az AC hálózatról való leválasztást. Ennek elmulasztása testi sérülést vagy az elektromos rendszer és a töltőegység károsodását okozhatja.

#### Megjegyzés:

- Mielőtt lekapcsolná a fő megszakítót a karbantartás megkezdéséhez, kérjük, jegyezze fel az állapotkód számát, ami az LCD monitoron látható.
- A karbantartási ajtó kinyitása vagy a töltő MCCB kikapcsolása után a töltő továbbra is veszélyes. Csak szemrevételezéssel lehet ellenőrizni.
- A DC Charging Solution karbantartását csak képzett technikus végezheti.
- Miután kinyitotta a DC Charging Solution elülső ajtaját, minden karbantartási munka előtt kapcsolja ki a fő megszakítót és a kiegészítő megszakítót.
- Hat-tizenkét havonta cserélje ki a szellőzőszűrőt.
- Kérjük, győződjön meg arról, hogy a fő tápcsatlakozók minden hónapban meg vannak húzva, és forgassa el a kábelek tesztelését, amikor ki van kapcsolva. Ha valamelyik fő tápcsavar meglazul, az a töltő károsodásához vagy a csatlakozások füstjéhez vezethet. Kérjük, erősítse meg a csavarnyomaték-követelmény táblázatát.
- Töltőkábel karbantartás: Ne csavarja, hajlítsa meg a töltőkábelt. A fém érintkező nem fakulhat ki vagy nem lehet rozsdásodott.
- Kérjük, adja meg az elektromos jármű töltőberendezésére vonatkozó információkat, beleértve a sorozatszámot, a modell nevét, az állapotkódot, a hibaviselkedést és az időzítést, valamint csatlakoztassa az elektromos jármű töltőberendezését az internethez a távoli diagnosztika és frissítés előtt.

# **I-FAST COMPACT STATION**

---

## 1. Függelék - csomag lista

Tétel	Leírás	Szám	Észrevétel
1	Elektromos jármű töltőberendezés	1	
2	Többnyelvű figyelmeztető adatlap	1	
3	Huzalozási diagram	1	
4	Megfelelőségi nyilatkozat	1	
5	RFID kártya	2	
6	Ajtó kulcs	1	
7	Vízálló műanyag csavarok	4	
8	ALAP FEDÉL	2	

## 2. Függelék - Megelőző karbantartási ellenőrző lista

Szám	Tétel	Leírás	0,5 év	1. év	2. év	3. év	4. év	5. év
1	Megelőző karbantartás		I	I	I	I	I	I
2	Külső átvizsgálás	Külső vizsgálat szemrevételezéssel	I	I	I	I	I	I
3	Rendszer ventilátor	A ventilátor tisztítása és egyenletes forgás ellenőrzése	I	I	I	R	I	I
4	Levegőszűrő	Levegőszűrő, levegő bemeneti és kimeneti nyílás tisztítás	I	I	R	I	R	I
5	Töltőkábel	Külső tisztítás	I	I	I	R	I	I
6	PCBA	Látható szakasz tisztítás	--	I	I	I	I	R
7	SPD	SPD állapotjelzés ellenőrzése	I	I	I	I	I	R
8	DC kimenet csavarnyomaték	Csavarnyomaték ellenőrzése	--	I	I	I	I	I
9	AC bemenet csavarnyomaték	Csavarnyomaték ellenőrzése	--	I	I	I	I	I
10	LCD kijelző	A kijelző élessége és a háttérvilágítás ellenőrzése	--	I	I	I	I	R
11	Választógomb	Jelzőlámpa és funkció ellenőrzése	--	I	I	I	I	R
12	RFID olvasó	Funkció ellenőrzés	--	I	I	I	I	R
13	Vésznyomógomb	Funkció ellenőrzés	--	I	I	I	I	R
14	Megszakító és RCD	Funkció ellenőrzés	--	I	I	I	I	R
15	Segéd tápegység	Nem igényel karbantartást	--	--	--	--	--	R
16	PSU modul	Nem igényel karbantartást	--	--	--	--	--	R

### Megjegyzés:

A felhasználó az környezeti feltételek szerint dönthet a szűrő cseréjének időközéről.

I: Javasolt vizsgálat

R: Javasolt csere

--: Nincs szükség karbantartásra, vagy a helyzettől függ



**INHOUDSOPGAVE**

**Inleiding .....621**

**Kenmerken .....621**

**Toepassingen .....621**

**1. Basisgebruikersinterface.....622**

**2. specificaties .....623**

**2.1 Productspecificatie .....623**

**2.2 Beschrijving GWJ912xx-versies .....626**

**2.3 LED-indicatie en bedrijfsstatus .....627**

**2.4 Afmetingen .....628**

**2.5 Koelrichting luchtstroom.....628**

**2.6 Meterweergave (optioneel) .....629**

**3. Levering en opslag van het apparaat .....630**

**3.1 Levering .....630**

**3.2 Identificatie van het apparaat .....630**

**3.3 Schade tijdens transport.....630**

**3.4 Opslag.....630**

**4. Installatie-instructies.....632**

**4.1 Vóór installatie .....632**

**4.2 Aarding en veiligheidsvereisten.....638**

**4.3 Installatie van de sensorkaart voor veilige uitschakeling (optioneel) .....640**

**4.4 Uitpakken van de lader .....644**

**4.5 Aanbevolen gereedschap voor installatie en inspectie .....648**

**4.6 Installatieprocedure .....649**

**4.7 Installatie-inspectie en inbedrijfstelling.....657**

**5. Netwerkinstelling .....660**

**5.1 Wi-Fi netwerkinstelling .....660**

**5.2 3G/4G-instelling.....662**

**5.3 Tijdinstellingen .....664**

# I-FAST COMPACT STATION

---

<b>6. Bedrijfsproces .....</b>	<b>666</b>
<b>6.1 Bedrijfsvolgorde .....</b>	<b>666</b>
<b>6.2 Bedrijfsprocedure.....</b>	<b>666</b>
<b>6.3 Problemen oplossen .....</b>	<b>672</b>
<b>6.4 Statuscodes .....</b>	<b>680</b>
<b>7. Onderhoud .....</b>	<b>702</b>
<b>7.1 Vóór onderhoud .....</b>	<b>702</b>
<b>7.2 Algemeen onderhoud .....</b>	<b>702</b>
<b>Bijlage 1 - Paklijst.....</b>	<b>705</b>
<b>Bijlage 2 - Checklist preventief onderhoud .....</b>	<b>706</b>

## Inleiding

De DC-laadoplossing is de beste keuze om elektrische voertuigen met accu (BEV) en plug-in hybride elektrische voertuigen (PHEV) van stroom te voorzien. Het apparaat is ontworpen voor snel opladen op zowel openbare als particuliere locaties, zoals parkeerplaatsen van winkels en bedrijven, laadstations voor wagenparken, parkeerplaatsen langs de snelweg, werkplekken, woningen, enz.

De DC-laadoplossing heeft het voordeel van eenvoudige installatie. Het ontwerp voor wandmontage zorgt voor een flexibele en kosteneffectieve installatie voor verschillende soorten locaties. De DC-laadoplossing beschikt ook over netwerkcommunicatiemogelijkheden. Hij kan verbinding maken met externe netwerksystemen en bestuurders van elektrische auto's real-time informatie verschaffen, zoals de voortgang van het opladen en factuurinformatie. De DC-laadoplossing heeft een duidelijke gebruikersinterface met functietoetsen, veiligheidscertificaten en een uitstekend waterdicht en stofdicht ontwerp om de beste keuze voor buitenomgevingen te bieden.

## Kenmerken

- Eenvoudige en flexibele installatie.
- Biedt klanten het gemak van start/stop-oplaadcontrole vanaf een geautoriseerde RFID smart card of mobiele app (beschikbaar op aanvraag).
- Gebouwd volgens de nieuwste industriestandaarden voor DC-opladen.
- Heeft een buitenclassificatie die bestand is tegen het indringen van vaste en vloeibare stoffen in een buitenomgeving, waardoor de unit stabiel en zeer betrouwbaar is.
- Biedt een contrastrijke scherminterface met multifunctionele knoppen.

## Toepassingen

- Openbare en particuliere parkeerplaatsen
- Parkeerplaatsen van gemeenschappen
- Parkeerplaatsen van hotels, supermarkten en winkelcentra
- Parkeerplaatsen op de werkplek
- Laadstations
- Rustplaatsen langs snelwegen

## 1. Basisgebruikersinterface

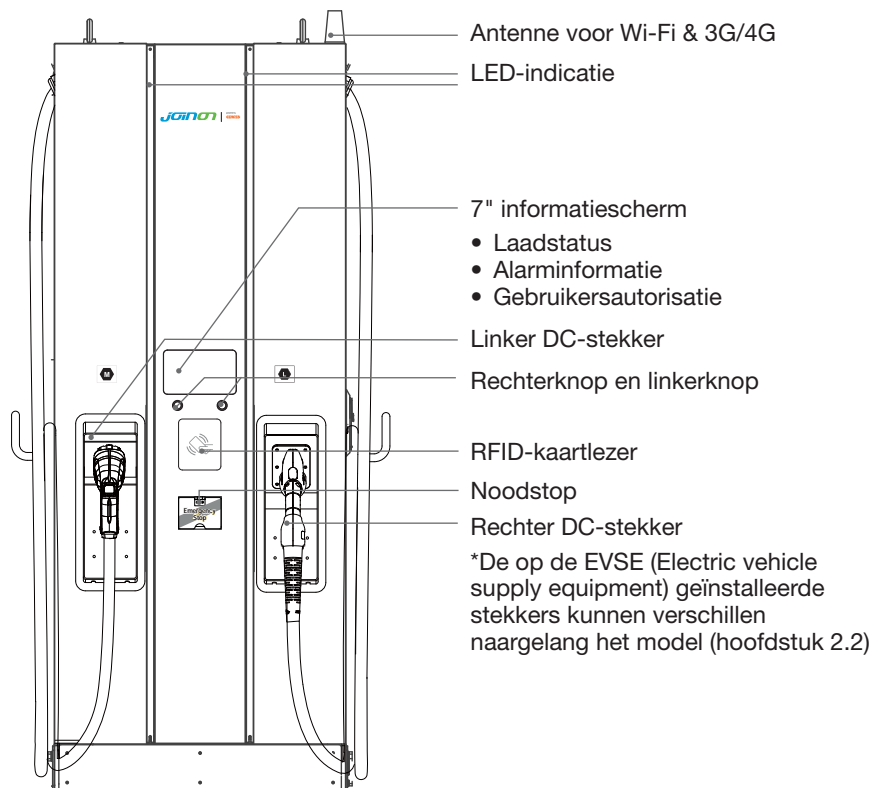

Opmerking:

Overeenkomstig de EN-17186 norm legt dit document geharmoniseerde identificatiecodes vast voor de stroomvoorziening van elektrische wegvoertuigen. De voorschriften in deze norm zijn bedoeld als aanvulling op de informatiebehoefte van de gebruikers met betrekking tot de compatibiliteit tussen de laadstations voor elektrische voertuigen, de kabelassemblages en de voertuigen die in de handel worden gebracht. De identificatiecode is bedoeld om zichtbaar te zijn in laadstations voor elektrische voertuigen, op voertuigen, op kabelassemblages, bij EV-dealers en in handleidingen voor consumenten, zoals beschreven (voor CE-model).

## 2. specificaties

### 2.1 Productspecificatie

Modelnaam		GWJ912xx-serie
AC INPUT	Voltageclassificatie	** DC 60 kW 380-415 Vac ( $\pm 15\%$ )
	Max. ingangsstroom	118 A
	Elektrische distributie	3P+ N+ PE (Wye-configuratie)
	Stroomnetsysteem	TN/TT
	Frequentie	50/60Hz
	Max. ingangsvermogen	65 kVA (60 kW)
	Vermogensfactor	> 0,99
	Efficiëntie	> 94%, bij optimaal V/I punt
	SCCR	25 kA
DC OUTPUT	Bereik uitgangsspanning	DC 150 ~ 950V (CCS) DC 150 ~ 500V (CHAdEMO) DC 150~750 (GB/T)
	Maximale uitgangsstroom	** CCS 120 A@150 Vdc ~ 500 Vdc ** CHAdEMO 120 A@150 Vdc ~ 500 Vdc ** GB/T 120 A@150 Vdc ~ 500 Vdc
	Maximaal uitgangsvermogen	DC 60 kW

# I-FAST COMPACT STATION

Modelnaam		GWJ912xx-serie
	Gelijktijdige uitgangsmodus	0%, 50%, 100% *Elke stekker ontvangt 50% uitgangsvermogen bij gelijktijdige aansluiting; En een stekker ontvangt 100% als de andere stekker klaar is met opladen of als alleen deze stekker is aangesloten.
	Spanningsnauwkeurigheid	±2%
	Stroomnauwkeurigheid	±2%
Elektrische isolatie	Isolatie tussen Input en Output	
Stand-by vermogen	< 100W	
Communicatie	Extern	Ethernet, Wi-Fi en 3G of 4G
	Intern	CAN / RS485
Inputbescherming	OVP, OCP, OPP, OTP, UVP, RCD, SPD	
Outputbescherming	SCP, OCP, OVP, LVP, OTP, IMD	
Interne bescherming	OTP, AC-contactordetectie, DC-contactordetectie, zekeringdetectie	
Laadbeheer	Via OCPP 1.6 JSON	
Gebruikersinterface en -controle	Display	7-inch LCD
	Knop	Rechter drukknop: selecteer het opladen stekker. Linkerknop: Home / Stop opladen
	Gebruikersverificatie	<b>RFID:</b> support ISO 14443A/B, ISO 15693, FeliCa Lite-S (RCS966), <b>OCPP Backend:</b> App, Mobiele betaling
	Backend Support	OCPP 1.6 JSON

Modelnaam		GWJ912xx-serie
Omgevings- condities	Bedrijfstemperatuur	-30 °C tot 50 °C (-22 °F tot 122 °F), derating vanaf 50 °C (122 °F) en daarboven
	Opslagtemperatuur	-40°C tot 70°C (-40°F tot 158°F)
	Relatieve vochtigheid	5%~95% RH, niet-condenserend
	Hoogte	≤ 2000m (6560 ft)
Regelgeving	CE-model Veiligheid	IEC 61851-1, IEC 61851-23
	CE model EMI/EMC	IEC 61851-21-2
	Oplaadinterface	CHAdEMO Ver 1.2 CCS DIN 70121 GB/T 27930 ISO15118:2020/Q4
Mechanische specificaties	Afmetingen (BxDxH)	700 x 331 x 1800 mm (28 x 13 x 71 inches)
	Gewicht (typisch)	< 235 kg (518 lbs);
	Laadstekker	Zie hoofdstuk 2.2 Tabel
	Koeling	Geforceerde lucht
	Bescherming tegen indringing	IP55
	Anti-vandalisme	IK10, m.u.v. afdekking LCD & RFID

## 2.2 Beschrijving GWJ912xx-versies

De producten in de serie GWJ912xx zijn verkrijgbaar in verschillende versies, afhankelijk van de laadstekkers. De onderstaande tabel toont de beschikbare combinaties: de bijbehorende posities van de laadstekkers worden van links naar rechts aangegeven wanneer u naar de lader kijkt.

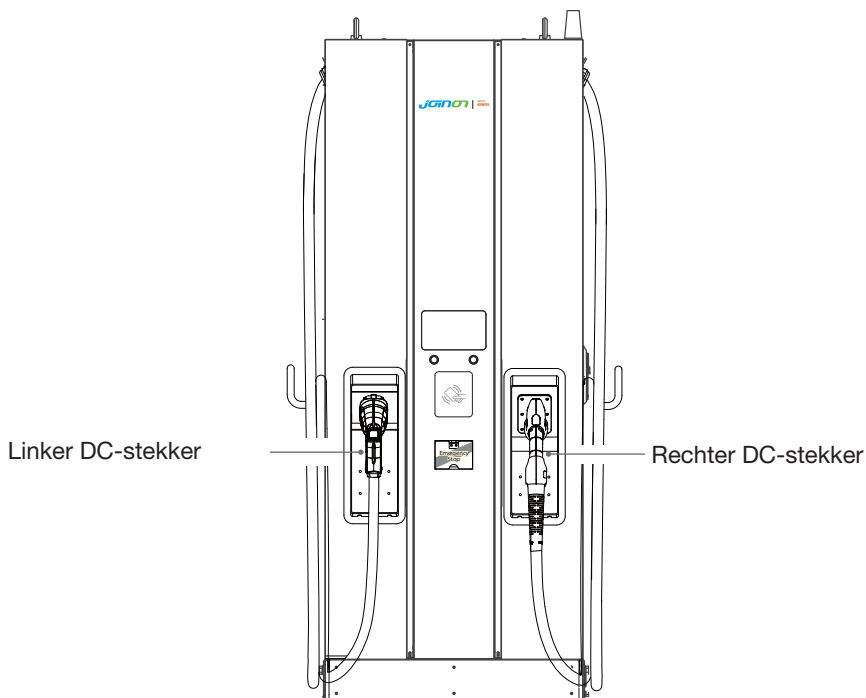

Code	Linker stekker	Rechter stekker	Beschrijving
GWJ9122W	CCS2	CCS2	Standaard versie
GWJ9122M	CCS2	CCS2	Uitgerust met MID-meters
GWJ9122P	CCS2	CCS2	Uitgerust met POS voor betaling
GWJ9122F	CCS2	CCS2	Uitgerust met MID-meters + POS
GWJ9123W	CCS2	CHAdeMO	Standaard versie
GWJ9123M	CCS2	CHAdeMO	Uitgerust met MID-meters
GWJ9123P	CCS2	CHAdeMO	Uitgerust met POS voor betaling
GWJ9123F	CCS2	CHAdeMO	Uitgerust met MID-meters + POS
GWJ9126W	CCS2	GBT	Standaard versie



Code	Linker stekker	Rechter stekker	Beschrijving
GWJ9126M	CCS2	GBT	Uitgerust met MID-meters
GWJ9126P	CCS2	GBT	Uitgerust met POS voor betaling
GWJ9126F	CCS2	GBT	Uitgerust met MID-meters + POS
GWJ9126Y	CCS2	GBT	Standaard versie
GWJ9122Y	CCS2	CCS2	Standaard versie
GWJ9123Y	CCS2	ChaDemo	Standaard versie
GWJ9122D	CCS2	CCS2	Versie Eichrecht + POS
GWJ9122E	CCS2	CCS2	Versie Eichrecht
GWJ9123D	CCS2	ChaDemo	Versie Eichrecht + POS
GWJ9123E	CCS2	ChaDemo	Versie Eichrecht

## 2.3 LED-indicatie en bedrijfsstatus

**\*Linker LED voor linker stekker,  
rechter LED voor rechter stekker**

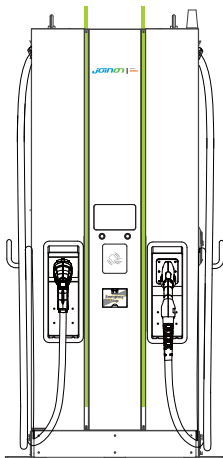

Stand-by

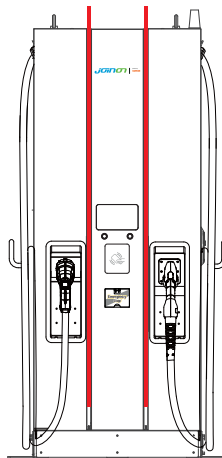

Storing

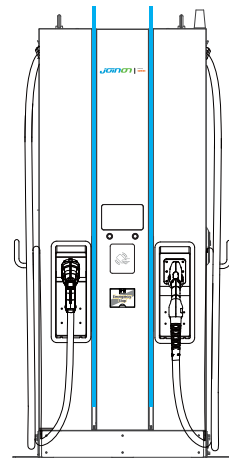

Opladen

Status \ LED	Indicator links	Indicator rechts
Stand-by	Groen	Groen
Storing	Rood	Rood
Opladen	Blauw	Blauw

# I-FAST COMPACT STATION

## 2.4 Afmetingen

Buitenmaten van lader: (Eenheid: mm)

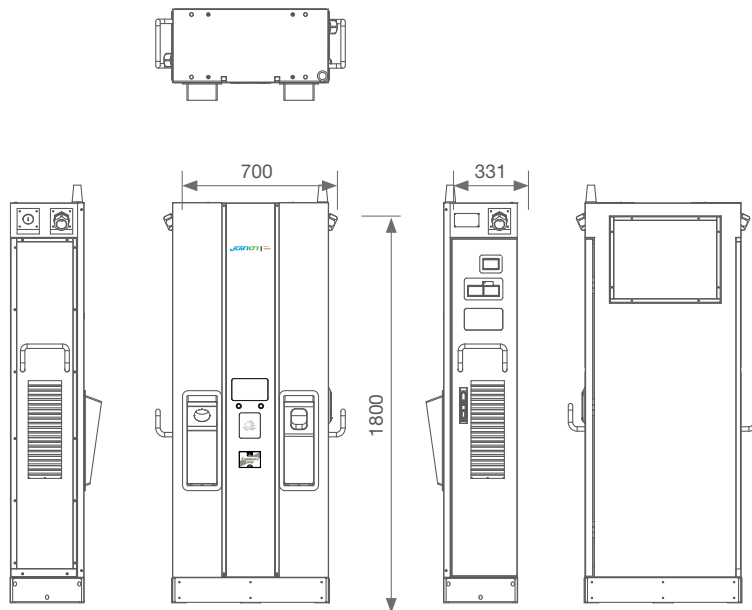

## 2.5 Koelrichting luchtstroom

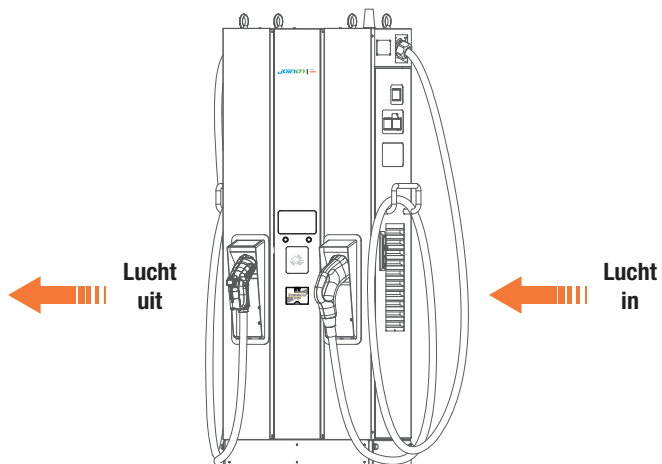

## 2.6 Meterweergave (optioneel)

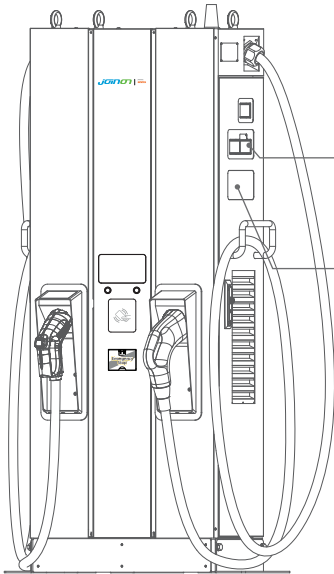

Linker AC-meter voor PSU #01  
 Rechter AC-meter voor PSU #02  
 DC-meter voor linker DC-stekker

DC-meter voor rechter DC-stekker

+ OPMERKING:

Wanneer 2 DC-stekkers tegelijkertijd aan het laden zijn, worden PSU #01 en #02 toegewezen aan respectievelijk de linker en rechter DC-stekker.

## 3. Levering en opslag van het apparaat

### 3.1 Levering

Houd het apparaat verpakt tot het moment van installatie.

### 3.2 Identificatie van het apparaat

Het serienummer van het apparaat identificeert het op ondubbelzinnige wijze. Bij alle communicatie met Gewiss moet naar dit nummer worden verwezen.

Het serienummer van het apparaat wordt aangegeven met een datamatrix op het etiket met technische gegevens (aan de zijkant van het frontpaneel).

### 3.3 Schade tijdens transport

Als het apparaat tijdens het transport is beschadigd:

1. Installeer het niet.
2. Breng het feit onmiddellijk ter kennis (binnen 5 dagen na levering).

Als het apparaat naar de fabrikant moet worden teruggestuurd, moet de originele verpakking worden gebruikt.

### 3.4 Opslag



Het niet naleven van de instructies in dit hoofdstuk kan leiden tot schade aan het apparaat. De fabrikant is niet aansprakelijk voor schade die voortvloeit uit het niet naleven van deze instructies.

Indien het apparaat niet onmiddellijk na levering wordt geïnstalleerd, dient u, om verslechtering ervan te voorkomen, te werk te gaan zoals hieronder aangegeven:

- Om ervoor te zorgen dat het laadstation correct wordt bewaard, mag u de originele verpakking pas verwijderen wanneer het klaar is om te worden geïnstalleerd.
- Verslechtering van de verpakking (insnijdingen, gaten, enz.) verhindert de correcte bewaring van de laadstations vóór installatie. De fabrikant wijst alle verantwoordelijkheid af met betrekking tot de gevolgen van de verslechtering van de verpakking.

- Houd het apparaat schoon (verwijder stof, houtkrullen, enz.) en houd knaagdieren uit de buurt.
- Bescherm het tegen spatwater, lasvonken, enz.
- Bedek het apparaat met een beschermend ademend materiaal om condensatie door omgevingsvochtigheid te voorkomen.
- Laadstations die in een magazijn worden bewaard, mogen niet worden blootgesteld aan andere dan de hieronder aangegeven klimaatomstandigheden.

<b>Omgevingscondities voor opslag</b>
Minimumtemperatuur
Minimumtemperatuur van de omgevingslucht
Maximumtemperatuur van de omgevingslucht
Maximale relatieve vochtigheid zonder condensatie

- Het is zeer belangrijk het systeem te beschermen tegen corrosieve chemische producten en zoute omgevingen.

## 4. Installatie-instructies

### 4.1 Vóór installatie

- Lees alle instructies voordat u dit product gebruikt en installeert.
- Gebruik dit product niet als de stroomkabel of laadkabel beschadigd is.
- Gebruik dit product niet als de behuizing of de laadstekker kapot of geopend is of als er schade is.
- Steek geen gereedschappen, materialen, vingers of ander lichaamsdelen in de laadstekker of EV-stekker.
- Men mag de laadkabel niet draaien, zwaaien, buigen, laten vallen of pletten. Rij er nooit met een voertuig overheen.



**WAARSCHUWING:** Het product mag alleen worden geïnstalleerd door een erkende aannemer en/of erkende technicus in overeenstemming met alle bouwverordeningen, elektrische verordeningen en veiligheidsnormen.



**WAARSCHUWING:** Het product moet vóór het eerste gebruik worden geïnspecteerd door een gekwalificeerde installateur. In geen geval zal het naleven van de informatie in deze handleiding de gebruiker ontslaan van zijn/haar verantwoordelijkheid om te voldoen aan alle toepasselijke voorschriften en veiligheidsnormen.

- De voeding moet een 3-fasen Wye-configuratie zijn met TN(-S)/TT-aardingsystemen.
- Bij de installatie van een TN(-S) systeem: de nulleider (N) en de PE van de stroomdistributie zijn rechtstreeks verbonden met de aarde. De PE van de laderapparatuur wordt rechtstreeks aangesloten op de PE van de stroomdistributie en een aparte geleider voor PE en de nul (N).
- De capaciteit van de voeding moet groter zijn dan 93 kVA om correct te kunnen functioneren.
- Het product moet worden geïnstalleerd in de vrije luchtruimte en er moet ten minste 30 cm (12 inches) afstand worden gehouden tot alle luchtopeningen van het product.
- Aanbevolen wordt om een afstand van minimaal 100 cm (3 ft. 6 in.) rondom het product aan te houden volgens NEC-tabel 110.26 conditie 2, 151-600V.



**OPMERKING:**

Het is aanbevolen om de WI-Fi- en 3G- of 4G-siginaalsterkte uit te voeren tijdens de installatie van de lader. De RSSI-waarde (Received Signal Strength Indication) wordt als goed beschouwd als deze hoger is dan -65 dBm. Een slechte kwaliteit van de verbinding kan het laadproces of de gegevenstransactie onderbreken.

## 4.1.1 Veiligheidsgids voor aannemers

### Inleiding

- Een veilige werkomgeving voor iedereen - deelnemers, installatie- en sloopploegen, aannemers en onderaannemers.
- Uiteindelijk is het de verantwoordelijkheid van de aannemers om te zorgen voor de veiligheid en de veilige werkpraktijken van hun werknemers en onderaannemers die namens hen op de bouwplaats werken.
- Deze gids biedt een eenvoudige referentiegids met basisregels voor de uitvoering. Deze gids bevat niet alle veiligheidsnormen: hij is bedoeld als aanvulling voor deelnemers, aannemers en onderaannemers.
- Aannemers, onderaannemers en werknemers moeten met hun werkgevers en andere personen samenwerken bij de naleving van veiligheidsvoorschriften en -instructies.

In het bijzonder moeten de werknemers:

1. de gekwalificeerde toestemming van de verantwoordelijke eenheid in het bouwgebied verkrijgen.
2. veilig werken.
3. niets doen dat henzelf of andere personen in gevaar brengt.
4. persoonlijke beschermingsmiddelen gebruiken zoals vereist en er goed voor zorgen wanneer zij niet in gebruik zijn.
5. onveilige activiteiten onmiddellijk aan de leidinggevenden of de persoon die verantwoordelijk is voor de werkplek melden.
6. alle ongevallen en gevaarlijke voorvallen onmiddellijk na het gebeuren aan de supervisor melden.

# I-FAST COMPACT STATION

## 1. Vereisten voor arbeidsomstandigheden

- Plaats een geschikt hekwerk om het bouwterrein van de buitenwereld te isoleren
- Sluit en beveilig alle ingangen wanneer het terrein onbeheerd is
- Hang in de buurt waarschuwingsborden op met de volgende informatie: waarschuwingspictogram en telefoonnummer van de verantwoordelijke persoon
- Installeer voldoende verlichtingsarmaturen



## 2. Reiniging

- Houd werkgebieden (inclusief toegangswegen) vrij van puin en obstakels
- Houd de grond netjes en vlak om te voorkomen dat mensen struikelen of gewond raken door gereedschap of andere voorwerpen
- Stapel en sla materialen en uitrusting netjes en stabiel op
- Ruim regelmatig op en verwijder afval
- Verwijder alle overbodige materialen en uitrusting na voltooiing van het werk



## 3. Brandgevaar

- Pas op voor brandbare materialen en goederen. Houd ze uit de buurt van werkgebieden.





#### 4. Bescherming tegen hoge temperaturen op de bouwplaats

- Plaats een zonnescerm of luifel om de werknemers te beschermen tegen de hitte en de zon
- Stel koelapparatuur zoals afzuigventilatoren op
- Stel waterdispensers beschikbaar
- Zorg voor geschikte beschermende kleding zoals een hoed, een zonnebril en lange mouwen om werknemers te beschermen tegen hitteberoerte en UV-stralen



#### 5. Ongunstige weersomstandigheden

- Zet alle steigers, tijdelijke constructies, uitrusting en losse materialen vast
- Controleer en voer een operationele standaardprocedure (SOP) uit om ervoor te zorgen dat de gastoevoer, de elektrische circuits en de apparatuur zijn afgesloten
- Inspecteer de werkterreinen om te zorgen voor bescherming tegen het binnendringen van water of stof
- Controleer het afvoersysteem op verstoppingen en verwijder deze indien nodig
- Stop alle werkzaamheden buiten, met uitzondering van noodwerkzaamheden



#### 6. Ladders

- Gebruik alleen ladders die voldoen aan de plaatselijke veiligheidsvoorschriften
- Gebruik geen houten ladders
- Bij werkzaamheden op hoogte wordt aanbevolen platforms in plaats van ladders te gebruiken
- Indien het gebruik van een platform niet uitvoerbaar is, moet een toezichthouder het potentiële risico beoordelen en zorgen voor veiligheid
- Beschermingsmiddelen voor werknemers
- Gebruik bij elektrische werkzaamheden niet-geleidende ladders van glasvezel of versterkte kunststof

# I-FAST COMPACT STATION

- Wijs assistenten aan die ondersteuning bieden bij het werken op ladders
- Controleer alle ladders vóór gebruik en regelmatig op gebroken sporten of andere gebreken
- Open trapladders bij gebruik volledig
- Ga niet op de bovenste twee sporten van een ladder staan
- Reik niet te ver bij het werken op een ladder
- Let op overbelastingsbeperkingen



Land	Normen
Groot-Brittannië	BS1129,BS2037,EN131,EATS13/1
USA	ANSI A 14.1,ANSI A 14.2,ANSI A 14.5
Australië Nieuw-Zeeland	AS 1892.2-1922,AS/NZS1892.1,AS/NZS 1892.3
Canada	CSA Z11 M81

## Gemeenschappelijke normen voor ladders

### 7. Werken op hoogte

- Vermijd werken op hoogte door zoveel mogelijk gebruik te maken van alternatieve gereedschappen en methoden
- Het wordt sterk aanbevolen om geschikte steigers of werkplatforms te bouwen
- Zorg voor valbeveiligingssystemen voor werknemers als het ondoenlijk is om werkplatforms te gebruiken
- Zet alle materialen en gereedschappen vast om te voorkomen dat ze van hoogte vallen

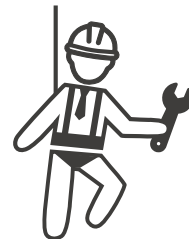

## 8. Hijswerkzaamheden

- Laat hijsapparatuur en -toestellen regelmatig door gekwalificeerde personen inspecteren en testen
- Isoleer de hijsgebieden en zet ze af om niet-bouwpersoneel te weren
- Zorg ervoor dat hijsroutes geen gebouwen of mensen kruisen en vermijd botsingen met voorwerpen
- Overschrijd niet de grenzen van de veilige werklast



## 9. Voor werknemers ter plaatse

- Plan de volledige taak
- Schakel de stroom uit (werk zoveel mogelijk met spanningsloze onderdelen)
- LOTO (Lock Out, Tag Out, vergrendeling en verzegeling)
- Vergunning voor werk onder spanning (ingangsklemmen met hoogspanning na geopende deur)
- Gebruik persoonlijke beschermingsmiddelen (PBM)
- Zorg voor veilige werkplekcondities en -ruimte
- Leef andere gezondheids-, veiligheids- en beveiligingsvoorschriften na, zoals die gepubliceerd door OSHA



## 10. Referentienorm

Houd u aan de volgende norm:

- NFPA-70E (Elektrische veiligheid op de werkplek, schokrisicobeoordeling, boogflitsrisicobeoordeling)



## 4.2 Aarding en veiligheidsvereisten

- Het product moet worden aangesloten op een geaard, metalen, permanent bedradingssysteem. De aansluitingen moeten voldoen aan alle toepasselijke elektrische voorschriften. Zorg ervoor dat de aardingsweerstand minder dan  $10\Omega$  bedraagt.
- Zorg ervoor dat er te allen tijde geen stroom is aangesloten wanneer de lader wordt geïnstalleerd, onderhouden of gerepareerd.
- Gebruik passende bescherming bij het aansluiten op het hoofdstroomnet.
- Gebruik voor elke taak het juiste gereedschap.



**LET OP:** De uitschakelaar voor elke niet-geaarde geleider van de wisselstroomingang moet door de installateur of technicus worden verstrekt.



**LET OP:** Voor de aansluiting van het elektrische voertuig op de voedingsapparatuur mag in aanvulling op de kabelassemblage geen verlengsnoer of tweede kabel worden gebruikt.

## 4.2.1 Servicebedrading

- Aardverbinding

Sluit de nulleider altijd aan op de service-aardverbinding. Als de aarding niet door de elektriciteitsservice wordt verzorgd, moet er in de buurt een aardingspaal worden geïnstalleerd. De aardingspaal moet worden aangesloten op de aardingsstaaf in het hoofdstroomonderbrekerpaneel en de nul moet op dat punt met de aarde worden verbonden.

- 400Vac drie-fase (lijn naar lijn)

**LET OP!**



Dit is voeding van een stroomnet met wye-aansluiting, de DC-laadoplossing kan verbinding maken met L1, L2 of L3 en Nul. De aarding moet slechts op één punt met de nul worden verbonden, meestal op het stroomonderbrekerpaneel.

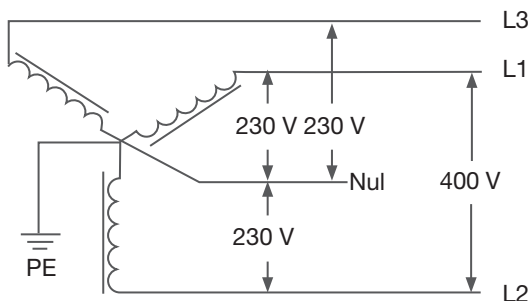

400V drie-fase bedradingsaansluiting



**GEVAREN**

Pas op voor hoogspanning!



**WAARSCHUWING!**

Een aardverbinding is buitengewoon belangrijk!

## 4.3 Installatie van de sensorkaart voor veilige uitschakeling (optioneel)

**1. Inleiding:** Het is mogelijk om een besturingskaart te installeren die een deursensor en een kantelsensor bevat, evenals schone contactpunten om de bedrading door te trekken naar de stroomonderbreker stroomopwaarts om de stroomtoevoer onmiddellijk te stoppen wanneer de sensoren worden ingeschakeld. De kaart heeft ook een autotest-drukknop waarmee de werking zowel tijdens de productiecycclus (of op de installatielocatie) als tijdens routineonderhoud kan worden gecontroleerd.

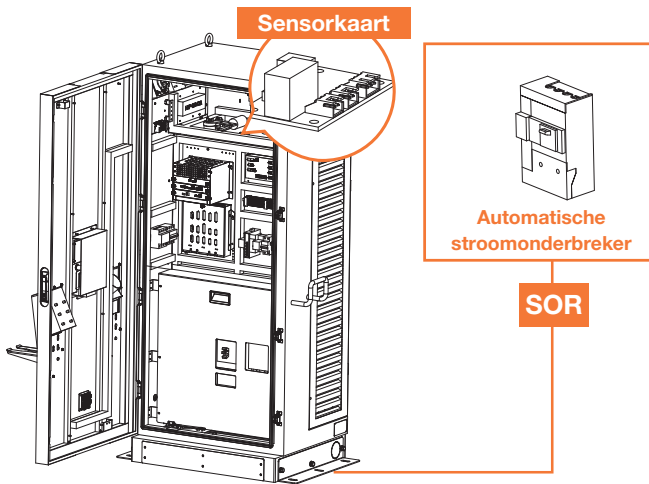

### 2. Functieblokdiagram:

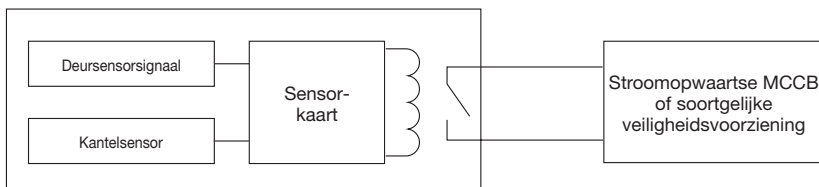

### 3. Aansluiting sensorkaart

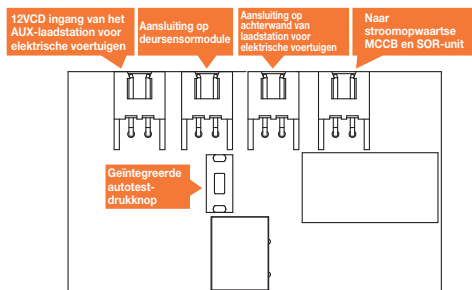

### 4. Functionaliteit sensorkaart:

a) Als de deursensor of kantelsensor ingeschakeld is, wordt er een spanning verzonden om de stroomopwaartse MCCB (installatieautomaat) in te schakelen of het contact te openen, of om de voeding uit te schakelen; deze wordt een 'shuntuitschakelspoel' genoemd, in meer detail beschreven op het internet.

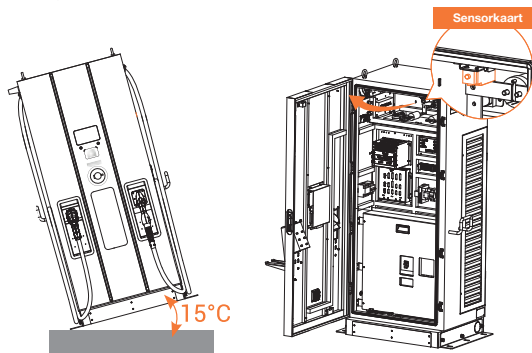

b) Wanneer de stroomopwaartse installatieautomaat wordt uitgeschakeld, wordt het laadstation voor elektrische voertuigen volledig uitgeschakeld en gaat het onmiddellijk over naar "off line".

c) Deze kaart heeft ook een autotest-drukknop die gebruikt wordt om de correcte werking te controleren, in de productielijn of op de installatieplaats, of tijdens routineonderhoud.

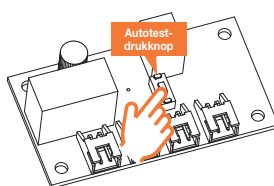

# I-FAST COMPACT STATION



**OPMERKING:**

Zodra de stroom wordt uitgeschakeld op de stroomonderbrekerbeveiliging stroomopwaarts, schakelt u de deursensor uit voordat u de stroomonderbrekerbeveiliging weer inschakelt, om de hulpstroomvoorziening op het laadstation voor elektrische voertuigen te herstellen voor onderhoudsdoeleinden.

**5. Keuze van de stroomopwaartse MCCB en voorbereiding van de hulpstroomvoeding:**

De ontwerper of CPO (Chief Product Officer) moet kiezen voor een MCCB met 'shuntuitschakelspoel' of een gelijksoortig apparaat om de veiligheidsfunctie te kunnen inschakelen. Als u advies nodig hebt over het juiste modelshuntuitschakelspoel, neem dan contact op met uw plaatselijke dealer. Hieronder staan voorbeelden van ABB SOR-referentiemodellen:

12V: SOR-C 12V CC (1SDA066321R1)

24V: SOR-C 24-30V CA/CC (1SDA066322R1)

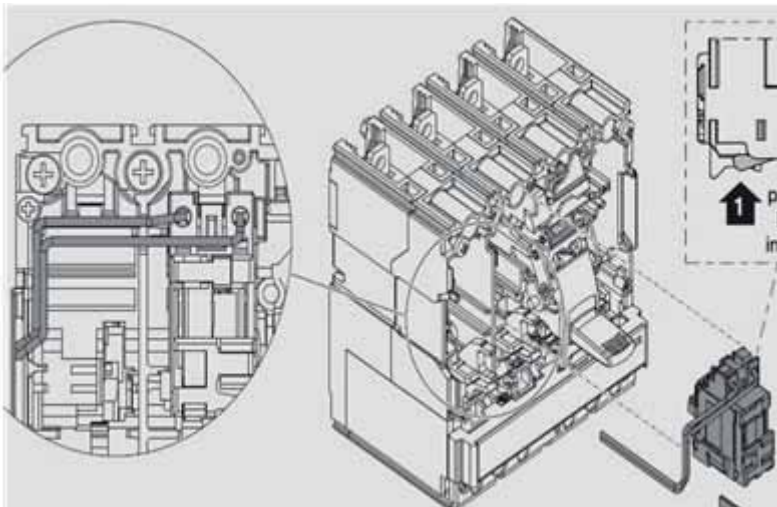





**OPMERKING:**

De SOR-componenten vereisen een maximale diëlektrische sterkte van 277Vca.

**6. Specificaties voor het kiezen van de kabels:**

Voor de kabels van de sensorkaart naar de stroomopwaartse stroomonderbrekerbeveiliging wordt 22AWG VW-1 105°C 600V of gelijkwaardig geadviseerd.

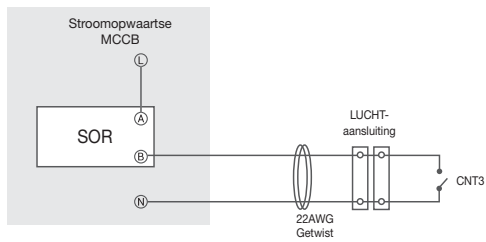

**Stuurschakeling**

## 4.4 Uitpakken van de lader

- Het product is een gelijkstroomlader (DC) en het verpakkingsontwerp heeft de simulatietest van de verpakking doorstaan. Als de verpakking beschadigd is door omvallen, vallen of externe impact tijdens het transport, kan het product beschadigd of defect raken. Als er bij ontvangst van de goederen ernstige schade aan de verpakking is, dient u de leverancier op de hoogte te stellen van uw bevindingen.
- Het product wordt door het transportbedrijf afgeleverd bij het magazijn of een bepaalde locatie waar het wordt overhandigd. Het vervoer van de lader naar de eindlocatie (last mile service) is niet standaard inbegrepen in de bestelling.

### OPMERKING:

De vrachtwagen lost de pallet met de lader. De verplaatsing van de lader naar zijn definitieve plek is de verantwoordelijkheid van de klant/aannemer.



Als de TiltWatch-indicator rood is (meer dan 80° gekanteld)

1. Weiger de zending/ontvangst niet.
2. Maak hiervan aantekening op het leveringsbewijs en controleer de kast op schade.
3. Als er schade wordt ontdekt, laat de kast dan in de originele verpakking en vraag om onmiddellijke inspectie bij de vervoerder binnen 3 dagen na levering.
4. Neem per mail of telefoon contact op met de leverancier om uw bevindingen te bespreken.

### WAARSCHUWING!

**60 kW:** Het gewicht van de lader zou 235 kg (518 lbs) kunnen zijn. Het gewicht van de lader met verpakking zou 335 kg (739 lbs) kunnen zijn.

Wees voorzichtig tijdens het uitpakken.



**STAP 1.**

Verwijder de omringende schotten

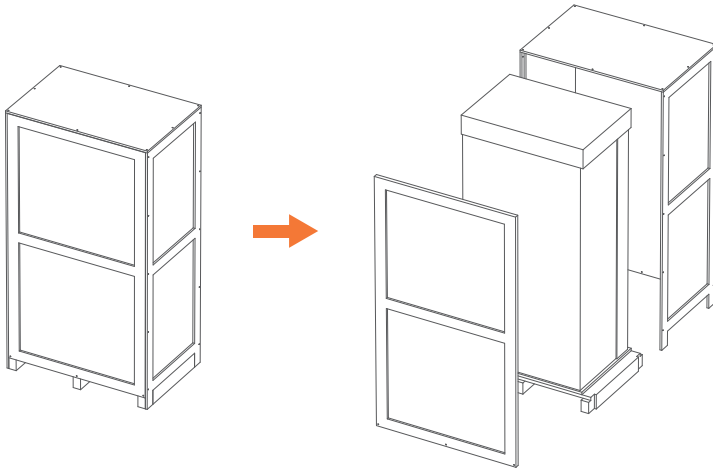
**STAP 2.**

Verwijder de doos en het verpakkingskussen en de folie.

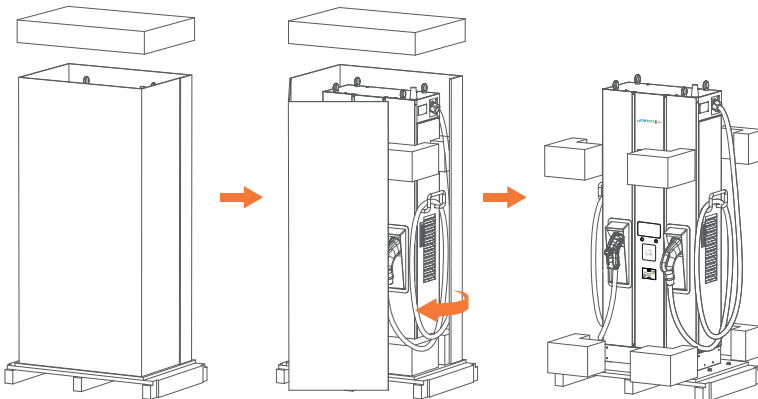

# I-FAST COMPACT STATION

## STAP 3.

Verwijder de 4 bevestigingsschroeven M12.

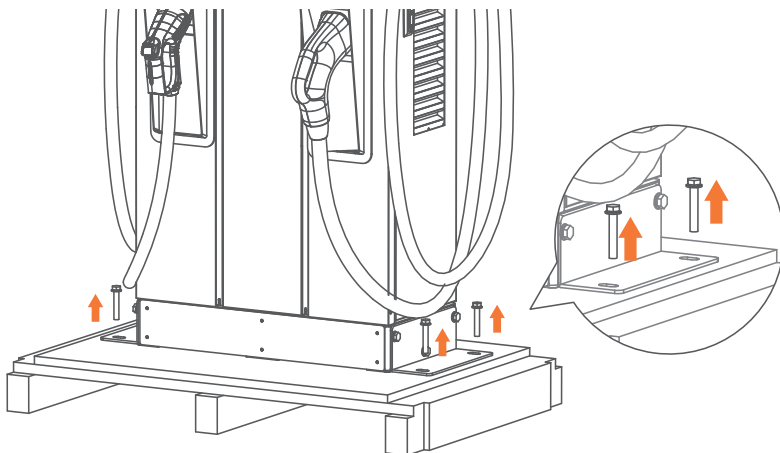

## STAP 4.

Om oogbouten te gebruiken om de EVSE te verplaatsen, bevestigt u staalkabels van 6 mm (1/4 inch) doorsnede aan de vier oogbouten zoals op de volgende afbeelding.

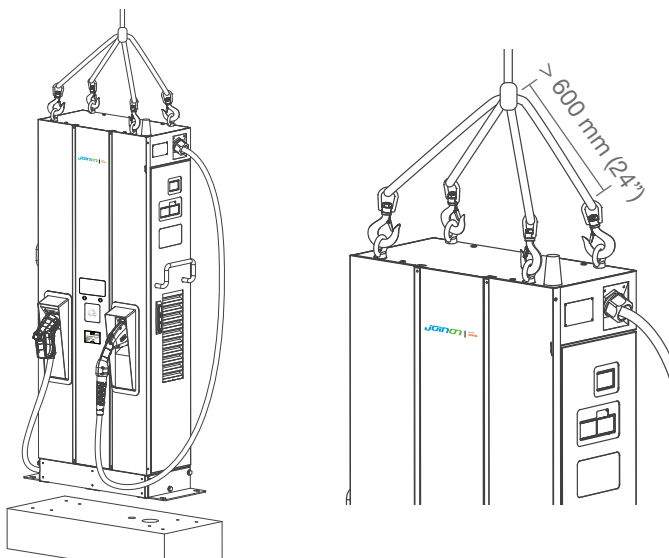

Of gebruik een vorkheftruck om de EVSE te verplaatsen.

Stap 1. Verwijder eerst de voorste en achterste afwerkingspanelen aan de onderkant.

Stap 2. Gebruik een vorkheftruck om de EVSE op te tillen.  
(de vork moet maximaal geopend zijn)

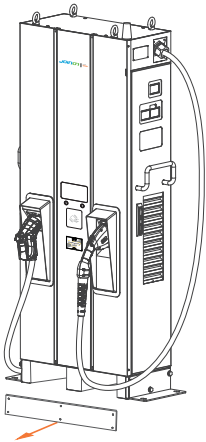

Stap 1

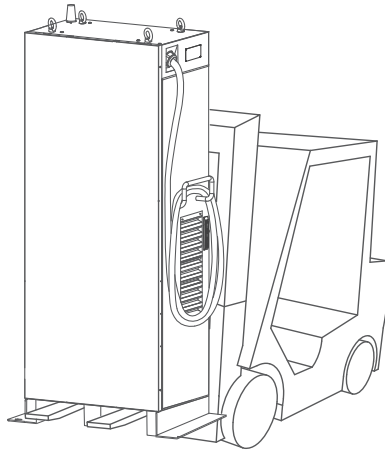

Stap 2

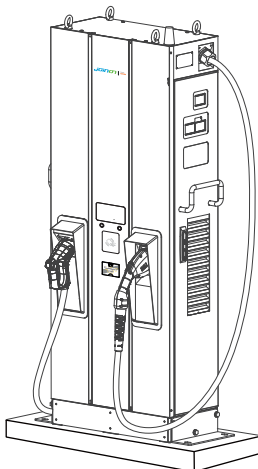

## 4.5 Aanbevolen gereedschap voor installatie en inspectie

### 4.5.1 Aanbevolen gereedschap voor installatie

Type	Beschrijving
Kruiskopschroevendraaier	Nr. 2 en 3
Regelbare moersleutel	
Dopschroevendraaier	Nr. 8, 10, 17 en 19
Isolatietape	Zwart / 15 mm (0.6") breedte
AC-ingangskabel	Ten minste 50 mm <sup>2</sup> voor L1, L2, L3, N en 35 mm <sup>2</sup> voor PE. Aanbevolen gebruik van 600V, 75°C, XLPE stroomkabel
Kabelschoen	1. Kabelschoen voor L1, L2, L3, N (binnendiameter: 10,5 mm (0.41"), buitendiameter: 22 mm (0.87")) 2. Kabelschoen voor PE (binnendiameter: 6,4 mm (0.25"), buitendiameter: 22 mm (0.87"))
Krimptang voor Kabelschoen	Zeshoekig
Draadstripper	
Draadsnijders	
Kraan / Heftruck	>235 kg (518 lbs) voor 60kW

### 4.5.2 Aanbevolen gereedschap voor inspectie en inbedrijfstelling

Type	Beschrijving
EV of EV-simulator	Voldoet aan CHAdeMO/CCS/GB/T-norm
Multimeter	1000 V
Stroomsonde	200Amp
RFID geautoriseerde kaart	
RFID Geen geldige kaart	
Deursleutel	
Naaldtang	
Momentschroevendraaier	
Laptop & CAT 6 kabel	Voor laderconfiguratie
Wi-Fi, 3G/4G signaalkwaliteit-checker	Als de internetverbinding tot stand is gebracht door een draadloze router, plaats de router dan niet in een metalen doos om ervoor te zorgen dat het signaal sterk genoeg is

## 4.6 Installatieprocedure

### 4.6.1 Benodigde ruimte voor plaatsing en onderhoud

Vereist een minimale ruimte van 1400x1531 mm (55.1x60.3 inch). Deze ruimte wordt als volgt berekend:

- Afmetingen lader B x D x H: 700 x 331 x 1800 mm (27.6x13.0x315.4 inches).
- Voorkant 600 mm (23.6 inch), om het dashboard te bedienen.
- Links en rechts 350 mm (13.8 inch), om de linker en rechter deur te openen.
- Achterkant 600 mm (23.6 inch), om de beugel deur te openen.

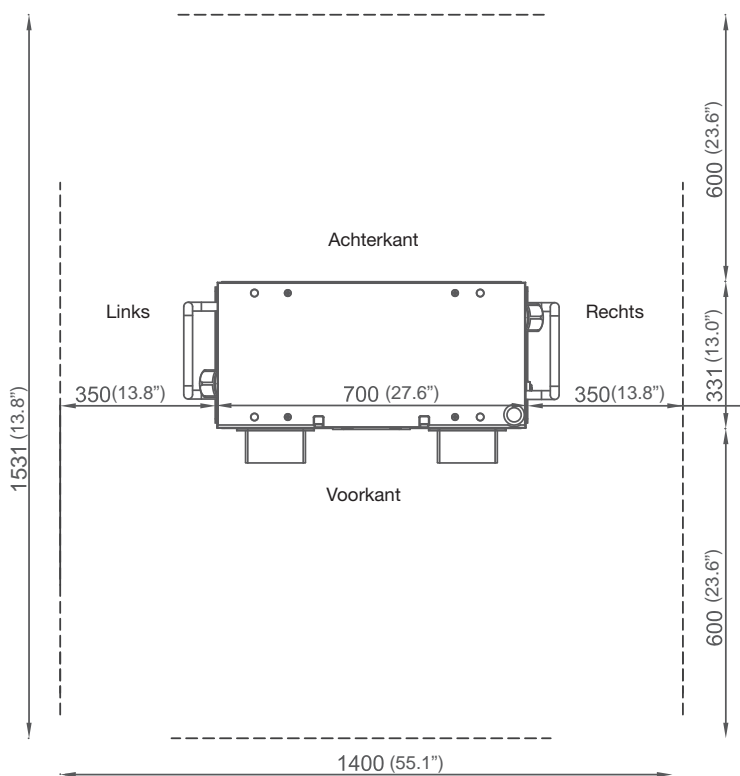

eenheid: mm (inch)

## 4.6.2 Betonnen basis bouwen

### STAP 1.

1. Bouw een betonnen basis van 1020 mm x 430 mm x 200 mm (40.16" x 16.93" x 7.87") op het niveau waarop de lader zal komen te staan.
2. Implodeer de AC-ingangs- en de SFTP Ethernet-kabelbuis met  $\Phi$  kleiner dan 120 mm (4.72").
3. En implanteer 4 stuks M12-schroeven die 40 mm (1.57") uit de betonnen basis steken om de lader te bevestigen. De positie van deze 4 stuks M12-schroeven moet binnen  $\pm 2$  mm (0.08") in de korte as,  $\pm 8$  mm (0.32") in de lange as liggen, volgens de schroefgaten van de lader.
4. Voor deze positionering wordt een stalen opspanplaat voorgesteld. Maak de opspanplaat volgens onderstaande tekening of bestel deze bij uw leverancier.
5. De andere manier om de lader op een betonnen basis te bevestigen is door 2 L-beugels (accessoires) buiten de lader te monteren en de schroefgaten ( $\Phi$  12 mm (0.63")) in de betonnen basis te boren zoals in onderstaande tekening.

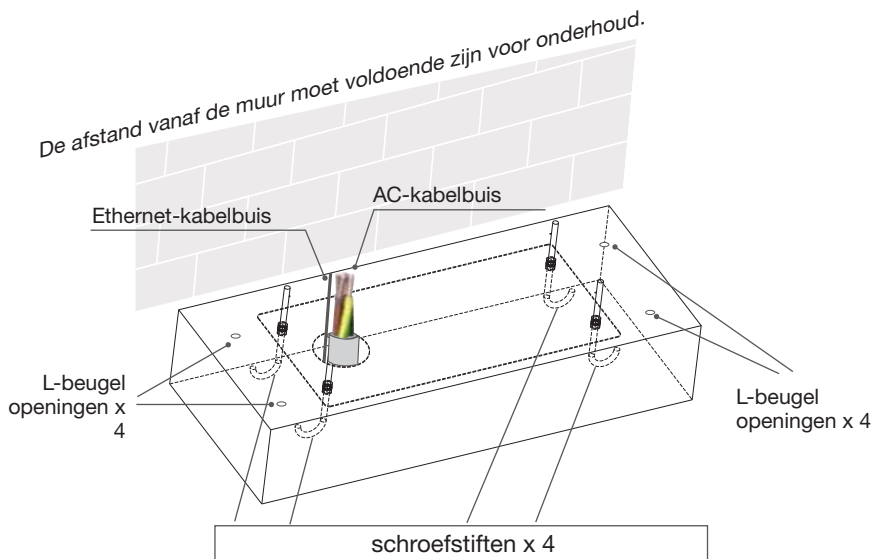



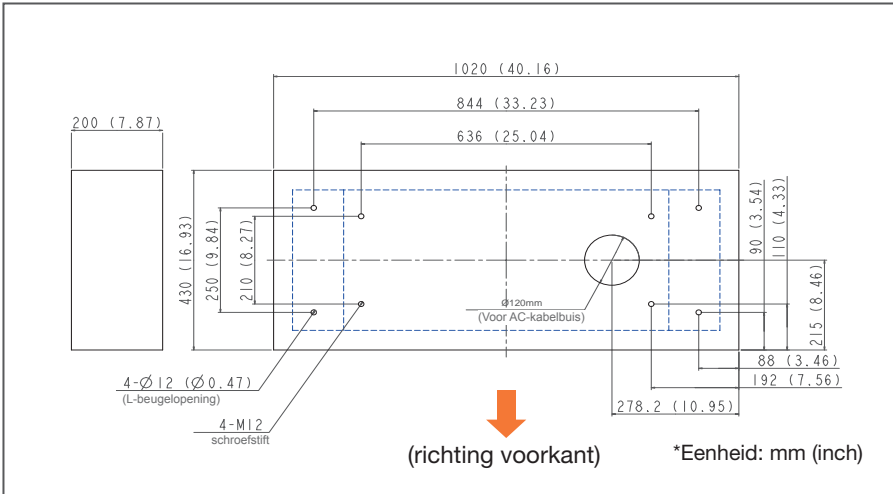

**STAP 2.**

- Laat 3-fase 5-draadse AC-ingangskabels uit de buis van de betonnen basis steken; de AC-kabels laten minstens 400 kcmil (15.75") bloot en deze 5 draden moeten met kabelschoenen zijn (L1,L2,L3&N: Binnendiameter: 10,5 mm (0.41"), buitendiameter: 22 mm (0.87") & PE: Binnendiameter: 6,4 mm (0.25"), buitendiameter: 22 mm (0.87")).
- De geleiderdwarsdoorsnede van de ingangsstroomdraden moet minstens 50 mm<sup>2</sup> bedragen voor L1, L2, L3, N, en 35mm<sup>2</sup> voor PE voor 60kW. Als internet via Ethernet wordt aangesloten, moet ten minste 1800 mm (71") van de Ethernet-kabel uit de buis steken.

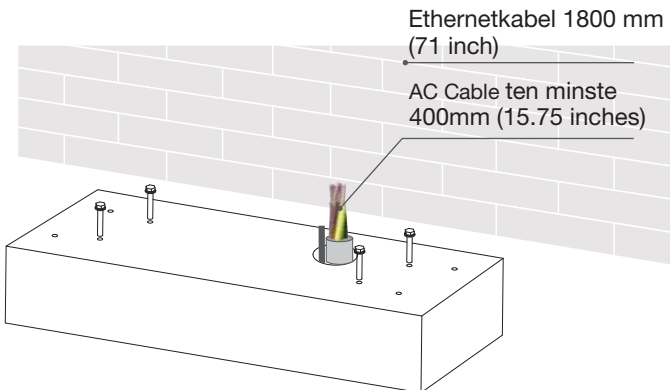

## 4.6.3 Twee methoden om de lader van de GWJ912xx-series te bevestigen

### METHODE 1.

Til de lader op de betonnen basis, trek de ingangskabel door het onderste gat van de lader; bevestig 8 stuks M12 schroefmoeren en 4 stuks M12 sluitringen op 4 stuks M12 schroeven van de betonnen basis (2 moeren voor elke schroef) om de lader vast te zetten. Bevestig vervolgens de basisafdekking (in het accessoirepakket) in het laderonderstel.

Stap 1.

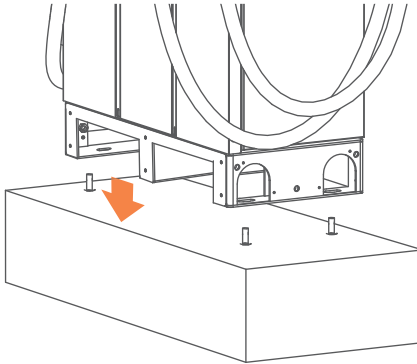

Stap 2.

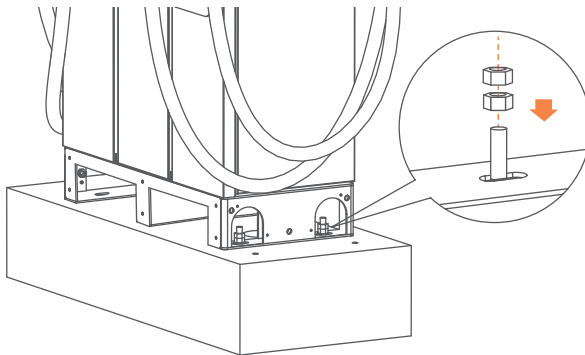

Stap 3.

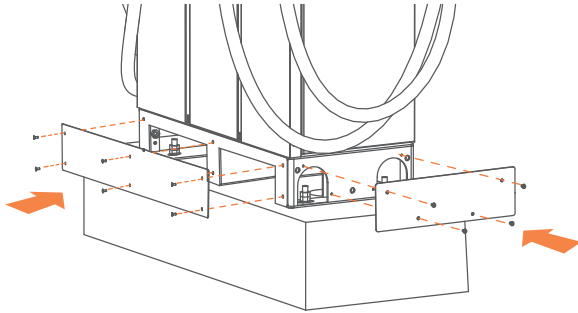

**METHODE 2.**

Als u L-beugels gebruikt om de lader te bevestigen, bevestigt u de L-beugels op de betonnen basis met 4 stuks M12-expansiebouten.

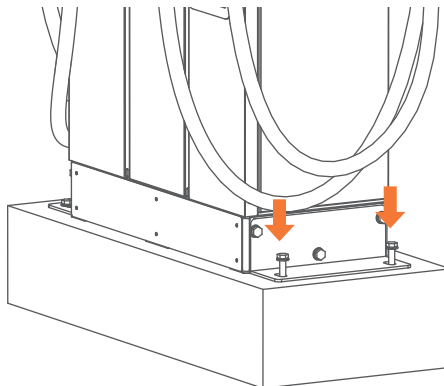

# I-FAST COMPACT STATION

## OPMERKING:

Als u de oogbouten aan de bovenkant van de kast verwijdert, moet u de waterdichte plastic bouten monteren (in het accessoirepakket).

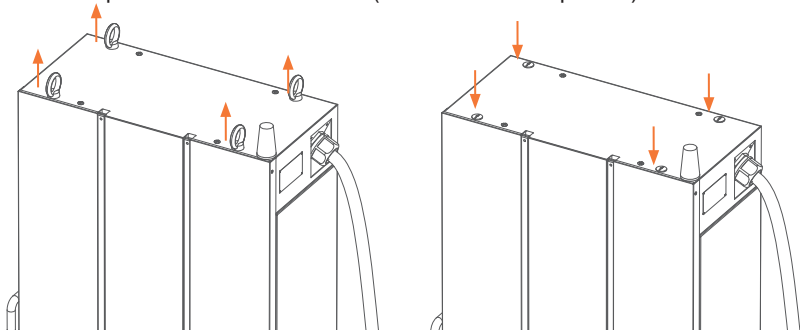

## 4.6.4 Kabels installeren

### STAP 1.

Open het rechter deksel voor de bedrading: Sluit L1, L2, L3 en N van de wisselstroom aan op de 4P-aansluiting. Bevestig elke draad met de schroef en het juiste aanhaalmoment - 120 Kgf.cm/5-15 sec. Sluit de PE-draad (groen met geel) aan op de aardverbindingspositie van de lader en haal deze met een aanhaalmoment van 60 Kgf.cm aan.

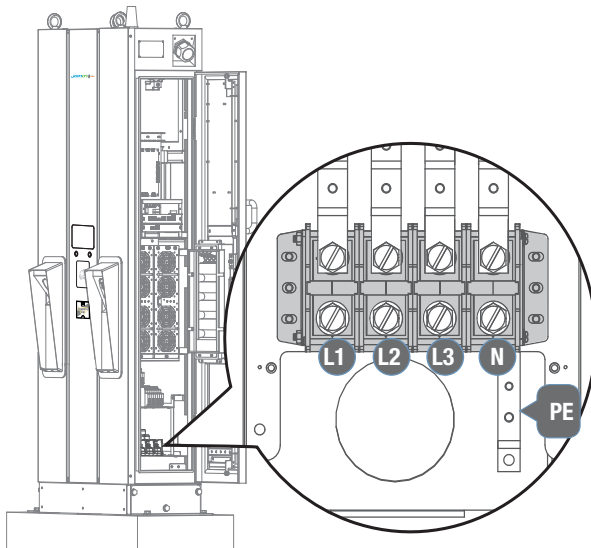

**STAP 2.**

Trek de wisselstroomkabels naar de stroomverdeelkast, sluit de beschermende aarddraad (groen/geel) aan op het aardingspunt van de stroomverdeelkast. De nulleider moet worden kortgesloten met het aardingspunt om te voldoen aan het TN(-S) aardingsysteem. De Ethernet-kabel moet worden aangesloten op de RJ45-poort van de lader (zie de foto van punt 4.1) en worden vastgemaakt met zelfklevende kabelbinders zoals op de onderstaande foto.

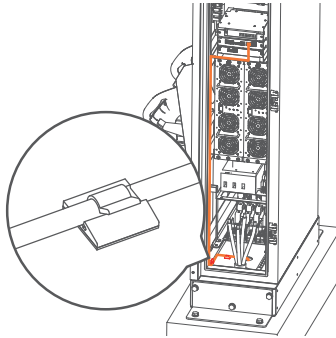
**STAP 3.**

Bedradinginstallatie van L1, L2, L3 en nulleider naar een externe stroomonderbreker. Aanbevolen specificaties stroomonderbreker: De maximale ingangsstroom moet groter zijn dan of gelijk aan 125A voor het 60kW model. B Curve type, max. aardlekstroom (RCD) moet 30 mA zijn.



Een stroomonderbreker met 30mA RCD-type A wordt aanbevolen.

**STAP 4.**

Voer de inspectie uit zoals beschreven in sectie 3.6.1 tot en met 3.6.3. Schakel de stroombron in en wees gereed voor de operationele tests. De voeding van de DC-laadoplossing wordt ingeschakeld en stuurt automatisch het informatiescherm aan. Het informatiescherm gaat binnen 30 seconden over naar het scherm van de GEWISS laadoplossing.



Het niet volgen van de installatie-instructies zal schade aan de lader veroorzaken.

**STAP 5.**

Gebruik schuimmiddel om de opening in de Ac-kabelbuis op te vullen en voltooi de installatie.

# I-FAST COMPACT STATION

## 4.6.5 Tabel met vereiste koppelwaarden

Schroef in metrisch						
Schroefmaat	Schroeftype	Staal Inch-Lbs	Staal Kgf-Cm	Staal N-m	Aluminium Kgf-Cm	Aluminium N-m
M2*0,4	Machine	3~4,77	3,5~5,5	0,34~0,54	3~4,5	0,34~0,44
M2,5*0,45	Machine	3~4,77	3,5~5,5	0,34~0,54	3~4,5	0,34~0,44
M3*0,5	Machine	5,5~9	6,5~10,5	0,64~1,04	5,2~8,4	0,51~0,82
M3,5*0,6	Machine	8,5~13	10~15	0,98~1,47	8~12	0,78~1,18
M4*0,7	Machine	13~18	15~21	1,47~2,06	12~17	1,18~1,66
M5*0,8	Machine	25~34	29~39	2,84~3,82	23~32	2,26~3,14
M6*1,0	Machine	45~55	52~63,5	5,1~6,22	42~51	4,11~5
M6*1,0	Zeskantkop	85~112	98~129	9,6~12,65	78~103	7,65~10,1
M8*1,25	Machine	106~141	122~163	11,96~15,98	98~130	9,61~12,75
M8*1,25	Zeskantkop	205~274	237~316	23,24~30,98	190~253	18,63~24,8
M10*1,5	Zeskantkop	212~382	245~440	24,02~43,15	196~351	19,22~34,42
M12*1,75	Zeskantkop	372~668	430~770	42,17~75,49	343~615	33,63~60,3
Schroef in Imperiaal						
2-56	Machine	1,5~2	1,7~2,3	0,17~0,22	1,4~1,8	0,14~0,18
4-40	Machine	3~4	3,5~4,5	0,34~0,44	2,8~3,6	0,27~0,35
6-32	Machine	6~10	7~11,5	0,68~1,13	5,6~9,2	0,55~0,9
8-32	Machine	10~15	11,5~17	1,13~1,66	9,2~14	0,9~1,37
10-32	Machine	16~24	18,5~28	1,81~2,74	15~22	1,47~2,16
1/4-20	Machine	35~46	40~53	3,92~5,2	32~42	3,14~4,11
1/4-20	Zeskantkop	57~77	66~89	6,47~8,73	53~71	5,2~6,96
5/16-18	Zeskantkop	119~158	137~182	13,43~17,85	110~145	10,77~14,21
3/8-16	Zeskantkop	205~274	237~316	23,24~30,99	190~253	18,63~24,82
7/16-14	Zeskantkop	338~451	390~521	38,24~51,09	312~416	30,59~40,79
1/2-13	Zeskantkop	515~686	595~792	58,35~77,66	476~634	46,68~62,17

## 4.7 Installatie-inspectie en inbedrijfstelling

### 4.7.1 De omgevingsomstandigheden controleren

Item	Status	Opmerking
Omgevingstemperatuur		
Omgevingsvochtigheid		
Zonnescherm		Aanbevolen ter bescherming tegen zonlicht bij omgevingstemperaturen boven 40°C
Regenkap		Aanbevolen voor een betere laadervaring en onderhoud op regenachtige dagen.
Installatiehoogte		< 2000 m (6560 ft)
Luchtcirculatie / tochtig		
Stofniveau		
Anti-vandalisme maatregelen		

### 4.7.2 Gereedheid en controle van externe infrastructuur

Item	Status	Opmerking
Ingangsbedrading en aansluitingen		Type / Lengte / Dwarsdoorsnede
Sleutel en slot van kastdeur		
Bevestigingsschroeven		Type / Nr.
MCCB (Moulded Case Circuit Breaker, installatieautomaat)		De stroomsterkte van de MCCB moet hoger zijn dan of gelijk aan 125 A, 4Port (voor L1, L2, L3, N draad)
Aardlekschakelaar		De maximale RCD lekstroom mag niet hoger zijn dan 30 mA
Capaciteit elektriciteitstoevoer		
Configuratie elektriciteitstoevoer		Wye
Aardingsweerstand		<10Ω
Aardingssysteem		TN/TT
Netspanning en -frequentie		
Netwerkverbinding en kwaliteit		Wi-Fi, 3G/4G > -65 dBm

## 4.7.3 EVSE-controle - statisch (niet ingeschakeld)

Item	Status	Opmerking
Uiterlijk		Geen deuken, roestplekken of krassen
Etiketgeving en waarschuwingsborden		
Paklijst (accessoires)		
Ingangsbedrading en robuustheid aansluiting		Zie 3.5.5 Tabel met vereiste koppelwaarden



### WAARSCHUWING!

Een onjuiste aansluiting van de aardingsgeleider van de EVSE kan leiden tot een risico op elektrische schokken. Zorg ervoor dat de EVSE goed geaard is voordat u hem onder spanning zet.

## 4.7.4 EVSE-controle - inschakeling

Item	Status	Opmerking
Inschakeling		
Schermbaan		
Akoestisch geluid		
Schermschermweergave en -functie		
Tijdsweergave correct		
Netwerkverbinding en kwaliteit		
Werkzaamheid en geluid van koelventilatoren		
Led statusindicatie		
EVSE-instelling		
H.W.- en F.W.-versie		
Controle en bewaking op afstand		
Backend serververbinding		
Netwerkverbinding en kwaliteit		Wi-Fi , 3G/4G > -65 dBm



#### 4.7.5 EVSE-controle - opladen

Item	Status	Opmerking
Gebruikersautorisatie - RFID		
Gebruikersautorisatie - Andere.		
Wachttijd van verbindingcontrole		
Aflezen van elk display-item		
Temperatuurmeting		
Volledige ladingstest		Temperatuurmeting
Functie van elektronisch slot		
Luchtstroom en geluid van koelventilator		
Upload laadrecord (logboek)		
Controle en bewaking op afstand		

#### 4.7.6 EVSE Check - Noodstopknop

Item	Status	Opmerking
Noodstopknop en recovery		<p>Stel de nominale laadstatus in en druk op de noodstopknop, de lader moet onmiddellijk stoppen.</p> <ol style="list-style-type: none"> <li>1. De lader stopt met laden en slaat alarm wanneer op de noodstopknop wordt gedrukt.</li> <li>2. Wanneer de drukknop wordt losgelaten en de laadaansluiting wordt verwijderd, keert de EVSE terug naar de stand-by status.</li> </ol>

## 5. Netwerkinstelling

### 5.1 Wi-Fi netwerkinstelling

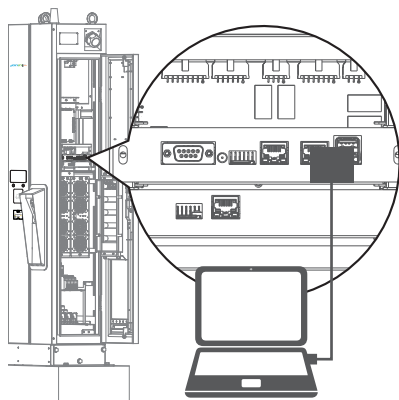

- Laptop met RJ45 interface.
- Sluit de RJ45-kabel van de laptop aan op de RJ45-poort van de lader.
- Stel de parameters in de webservice in.
- De RJ45-aansluitpoort is bestemd voor onderhoud door technici.

Use the following IP address:

IP address:

Subnet mask:

Default gateway:

#### Stap 1.

Voordat u de webbrowser opent, gaat u naar de netwerkinstelling om uw IPV4 statische IP in te stellen op 192.168.1.1 in de PC

login https://192.168.1.10

Account

Password

#### Stap 2.

Open de webservice-browser, typ het IP-adres van de lader "192.168.1.10" in de URL-balk om de webpagina van de lader te openen.

- Account: admin
- Password: 1231231238

SET UPGRADE OTHER LANGUAGE

S System

Charging

Network

Backend

#### Stap 3.

SET -> Network.

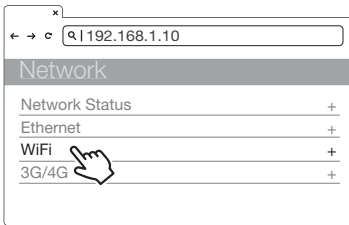

#### Stap 4.

Wi-Fi Module selecteren

Selecteer de wifi-modi en voer de SSID en het wachtwoord in volgens de applicatie; als dit niet nodig is, handhaaf dan de standaardinstellingen.

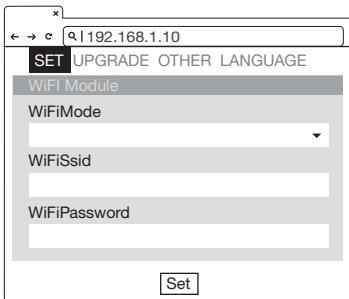

Wi-Fi instelling	Beschrijving
Wi-Fi SSID	Service Set Identifier, SSID
Wi-Fi Password	Wachtwoord voor toegang tot Wi-Fi
Wi-Fi Dhcp Server	DHCP server van Wi-Fi
Wi-Fi Dhcp Client	DHCP client van Wi-Fi
Wi-Fi Ip Address	Wi-Fi IP-adres
Wi-Fi Submask Address	Wi-Fi submask-adres
Wi-Fi Gateway Address	Wi-Fi-gateway-adres



**WAARSCHUWING:** Vanwege de verschillende omgevingsomstandigheden wordt aanbevolen om vóór de installatie de signaaltests van de Wi-Fi- en 4G-module uit te voeren. De RSSI-waarde (Received Signal Strength Indication) moet hoger zijn dan -65 dBm. Als deze lager is dan deze waarde, kan het risico van abnormale Wi-Fi- of 4G-verbindingskwaliteit of verbreking van de verbinding ontstaan door de invloed van externe interferentie in de omgeving.

## 5.2 3G/4G-instelling

### 5.2.1 Installatie van SIM-kaart

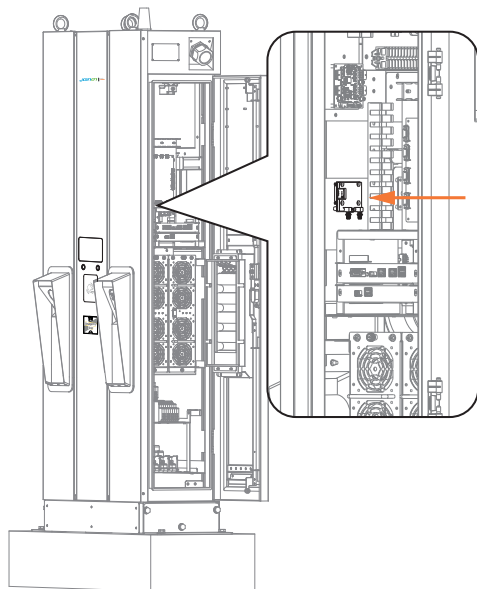

#### Stap 1.

Open de rechter deur. U ziet de 4G/Wi-Fi module in de kast.

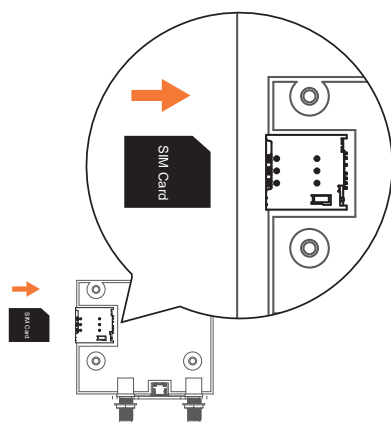

#### Stap 2.

Voordat u de 3G/4G Micro SIM-kaart in de lade plaatst, moet u de pincode van de SIM-kaart uitschakelen en ervoor zorgen dat de gouden contacten naar beneden wijzen en de inkeping zich in de rechterbovenhoek bevindt. De lade kan beschadigd raken als u de SIM-kaart in de verkeerde richting plaatst.

### 5.2.2 3G/4G-module instellen en inschakelen.

#### Stap 1.

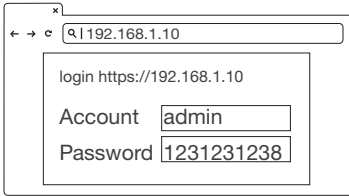

- Neem contact op met uw SIM-provider voor de APN, PPP ID en wachtwoord.
- \*Opmerking: de PPP ID en het wachtwoord kunnen afhankelijk zijn van de SIM-provider.
- Open de webpagina van de lader en meld u aan.

#### Stap 2.

SET -> Network.

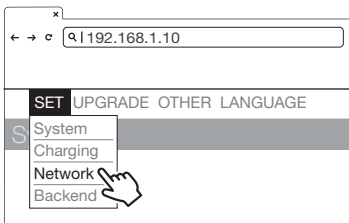

#### Stap 3.

- Network -> 3G/4G Module om overeenkomstige informatie in te vullen in APN, Chap Pap Id en Chap Pap Pwd.
- Neem indien nodig contact op met uw SIM-provider voor de APN, PPP ID en wachtwoord.
- Klik op "Set" om het instellingsproces te voltooien. De 3G/4G zal binnen korte tijd geactiveerd worden.

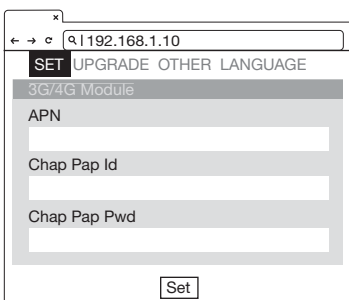
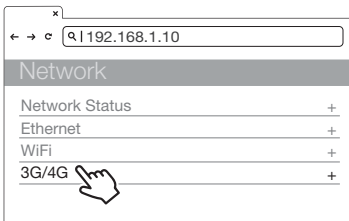

TelcomApn	APN-instelling
Chap Pap Id	Login ID authenticatie
Chap Pap Pwd	Login wachtwoord authenticatie

## 5.3 Tijdstellingen

**Automatische instelling:** De tijd wordt automatisch aangepast wanneer de lader verbinding maakt met internet.

Tijdserver:

- [time.windows.com](http://time.windows.com)
- [cn.ntp.org.cn](http://cn.ntp.org.cn)
- [tock.stdtime.gov.tw](http://tock.stdtime.gov.tw)

Opmerking: Firewall en netwerkgeving kunnen de verbinding met de tijdserver beïnvloeden

### Handmatige instelling:

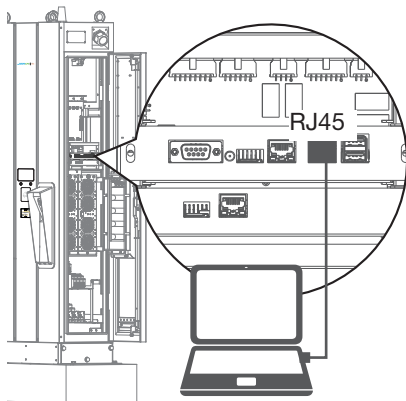

#### Stap 1.

- Laptop met RJ45 interface.
- Sluit de RJ45-kabel van de laptop aan op de RJ45-poort van de lader.
- Stel de parameters in de webservice in.
- De RJ45-aansluitpoort is bestemd voor onderhoud door technici.

#### Stap 2.

Voordat u de webbrower opent, gaat u naar de netwerkinstelling om uw IPV4 statische IP in te stellen op 192.168.1.1 in de PC

Use the following IP address:

IP address:

Subnet mask:

Default gateway:

#### Stap 3.

Open de webservice-browser, typ het IP-adres van de lader "192.168.1.10" in de URL-balk om de webpagina van de lader te openen.

- Account: admin
- Password: 1231231238

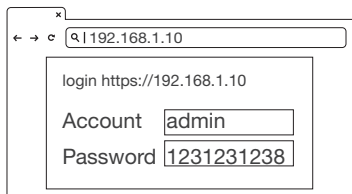

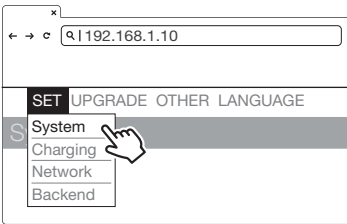

**Stap 4.**  
SET -> Network.

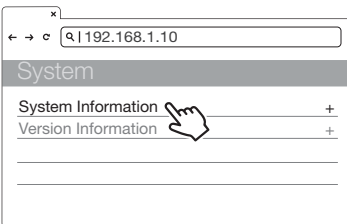

**Stap 5.**  
Klik op "Systeeminformatie".

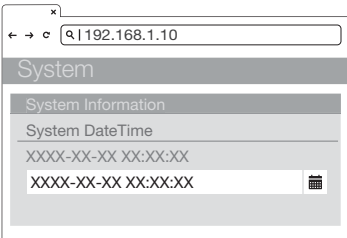

**Stap 6.**  
Klik op System Date Time.  
Klik op de kalenderknop rechts om de huidige tijd in te stellen.

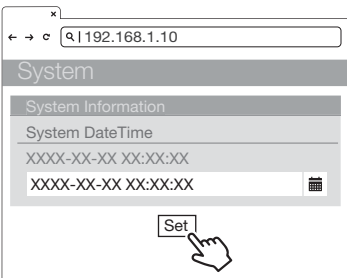

**Stap 7.**  
Nadat de instelling is voltooid, klikt u op SET en wacht u tot het venster voor het voltooiën van de instelling verschijnt.

## 6. Bedrijfsproces

### 6.1 Bedrijfsvolgorde

- Systeeminitialisatie
- Gebruikersautorisatie
- Laadstekker inbrengen
- Voorbereiding van opladen
- Opladen
- Opladen beëindigd
- Statusberichten

### 6.2 Bedrijfsprocedure

#### 6.2.1 Systeeminitialisatie

- Wanneer de lader is ingeschakeld, start hij met de initialisatiepagina van het laadstation.
- U ziet de onderstaande afbeelding op het scherm nadat het systeem is ingeschakeld en geïnitieerd wordt.
- Het initialisatieproces duurt ongeveer 2 minuten, daarna verschijnt de startpagina.



Initialisatiepagina



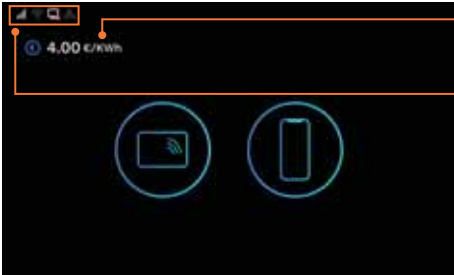

Startpagina

Eenheid en valuta indien de lokale factureringsfunctie is ingeschakeld

- Ethernet Backend Status



Verbinding



Foutconditie

- Wi-Fi Status



Verbinding



Foutconditie

- 3G/4G-status



Verbinding



Foutconditie

- OCPP Backend Status



Verbinding



Foutconditie

## 6.2.2 Gebruikersautorisatie

- Nadat het systeem is geïnitieerd, blijft het scherm op de Startpagina zoals hieronder afgebeeld.
- Gebruik uw RFID-kaart of mobiele app om het gebruik van de EVSE te autoriseren.



Startpagina

Gebruikersautorisatiemethode: RFID en mobiele app.

- Onbevoegde methoden worden donkerder op het scherm als de methode is uitgeschakeld.

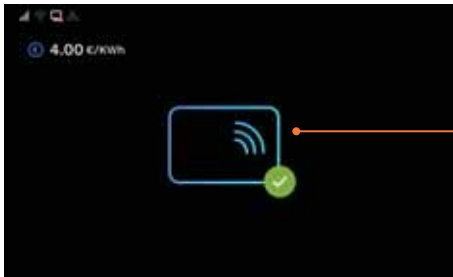

Gebruikersautorisatie



Gebruiker geautoriseerd.



Autorisatie mislukt

## 6.2.3 Laadstekker inbrengen

- Na autorisatie zal het scherm de gebruiker vragen om de laadstekker in de EV-laadaansluiting te steken, zoals hieronder afgebeeld.
- Neem de laadstekker uit de laadkabelhouder en steek de stekker in de EV-laadaansluiting. De lader detecteert automatisch het type laadstekker.
- Normaal gesproken duurt het minder dan 10 seconden om het proces te starten nadat de fysieke verbinding van de laadstekker met de laadaansluiting is voltooid. Om deze sessie te beëindigen, drukt u op de rechterknop om terug te keren naar de startpagina

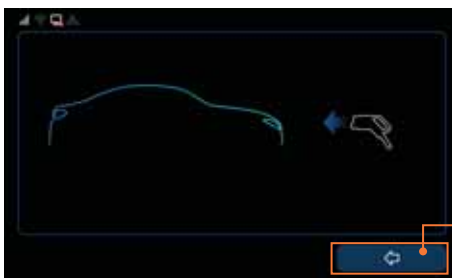

Plug-in pagina

Druk op de rechterknop om de laadsessie te beëindigen en terug te keren naar de startpagina.



De linker stekker zal altijd voorrang krijgen bij het opladen met 2 stekkers tegelijk.

## 6.2.4 Voorbereiding van opladen

- Na autorisatie en plug-in proces, zal de lader beginnen te communiceren met het voertuig en toont het scherm de Voorbereidingspagina zoals hieronder geïllustreerd.



Informatie over geselecteerde laadstekker

Vorbereidingspagina

## 6.2.5 Opladen

- Het scherm toont de hieronder afgebeelde oplaadpagina zodra de lader in de laadklaar-fase komt.



Laadstatus EV-accu

Toont de gebruikte stekker

Gebied met informatie over het opladen

 Oplaadtijd,

 Opgeladen vermogen

 Energie

Oplaadpagina

Druk op de linkerknop om informatie over de laadstekker te selecteren. Indien ingeschakeld, drukt u op de rechterknop om de sessie te stoppen, anders is het pictogram van de rechterknop niet zichtbaar en wordt in plaats daarvan een RFID-pictogram getoond.

# I-FAST COMPACT STATION

---

- Wanneer de accu volledig is opgeladen of de grens van de instelling heeft bereikt, stopt het opladen automatisch en gaat het naar het volgende proces.

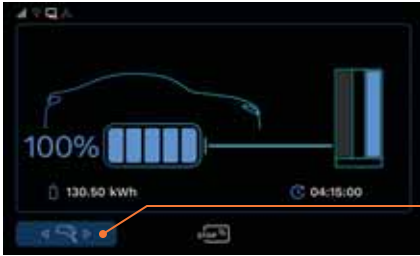

Druk op de linkerknop om de laadstekker te selecteren die de gebruiker wil stoppen.

- De gebruiker kan ook op de RFID tikken om het opladen te stoppen.



Indien ingeschakeld, drukt u op de rechterknop om de sessie te stoppen, anders is het pictogram van de rechterknop niet zichtbaar en wordt in plaats daarvan een RFID-pictogram getoond.

## 6.2.6 Opladen beëindigd



- Nadat het laden is beëindigd, toont het laadsysteem de Overzichtspagina van het opladen, zoals hieronder afgebeeld, en wordt de laadstekker automatisch ontgrendeld.
- Haal de laadstekker uit de laadaansluiting van de EV en plaats hem terug in de laadkabelhouder.
- Het scherm gaat terug naar de Startpagina of de Oplaadpagina van de andere laadstekker.
- Tijdens het gelijktijdig opladen gaat het scherm naar de Oplaadpagina van de andere laadstekker als een van beide laadstekkers wordt losgekoppeld.

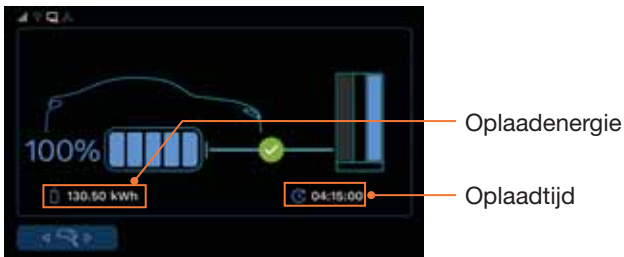

Overzichtspagina opladen

## 6.2.7 Statusberichten

- Bij problemen met deze lader of het laadproces verschijnt een statuscode op het scherm zoals hieronder afgebeeld. Volg de probleeroplossingstabel om het probleem op te lossen.

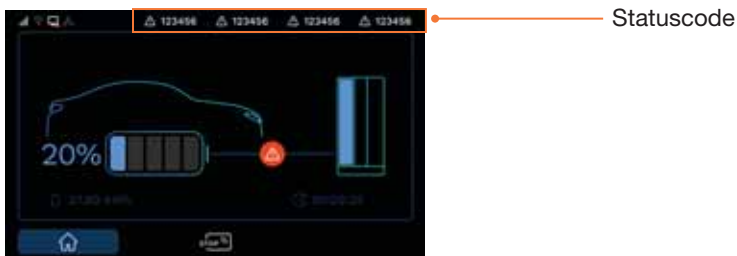

## 6.3 Problemen oplossen

- Volg de instructies in de tabel als er fouten optreden tijdens het opladen.
- Of sluit de EVSE aan op het internet en neem vervolgens contact op met de EVSE-provider voor verdere instructies.
- Geef de informatie over de EVSE door, inclusief serienummer, modelnaam, statuscode, storingsgedrag en tijd, en sluit de EVSE ook aan op het internet voor diagnose op afstand en upgrading.
- Als zich een noodgeval voordoet, drukt u op de noodstopknop om het opladen onmiddellijk te stoppen.

### 6.3.1 Gids voor probleemoplossing voor de eindgebruiker

Wanneer zich een laadfout voordoet, kan de gebruiker de foutstatus opheffen door de volgende stappen te volgen.

condities	Gids voor probleemoplossing
Zwart scherm	Neem contact op met uw dealer.
Vastgelopen op opstart- of servicescherm	Neem contact op met uw dealer.
Tikken op kaart mislukt	<ol style="list-style-type: none"><li>1. Ongeldige RFID-kaart of onvoldoende saldo.</li><li>2. Storing in de kaartlezer of andere fouten; Neem contact op met uw dealer.</li></ol>
Indicatiepagina keert terug van aansluiten van kabel naar selectie	<ol style="list-style-type: none"><li>1. Controleer of de selectie van de laadkabel juist is</li><li>2. Controleer of de laadkabel volledig is aangesloten met een 'klikkend' geluid en de pistoolknop niet kan worden ingedrukt.</li><li>3. Controleer de indicator van de laadaansluiting of de meter of de laadfunctie is mislukt.</li><li>4. Probeer het opnieuw met andere laders. Als de situatie hetzelfde blijft en het EV misschien niet kan opladen, stuur het EV dan naar de garage voor onderhoud.</li><li>5. Laadkabel of startprocedure ongeldig, neem contact op met uw dealer.</li></ol>

condities	Gids voor probleemoplossing
<p>Indicatiepagina: rechtstreekse overgang van voorbereiding opladen naar verrekening</p>	<ol style="list-style-type: none"> <li>1. Koppel de laadkabel los en probeer het opnieuw.</li> <li>2. Controleer op de indicator of meter van de EV-laadaansluiting of de beoogde laadlimiet is bereikt of beëindigd vóór de standaard laadtijd.</li> <li>3. Rijd met het EV enkele meters weg, keer terug en probeer het dan opnieuw.</li> <li>4. Neem contact op met uw dealer.</li> </ol>
<p>Indicatiepagina: rechtstreekse overgang van voorbereiding opladen naar verrekening</p>	<ol style="list-style-type: none"> <li>1. Koppel de laadkabel los en probeer het opnieuw.</li> <li>2. Controleer op de indicator of meter van de EV-laadaansluiting of de beoogde laadlimiet is bereikt of beëindigd vóór de standaard laadtijd.</li> <li>3. Rijd met het EV enkele meters weg, keer terug en probeer het dan opnieuw.</li> <li>4. Neem contact op met uw dealer.</li> </ol>
<p>Blijft hangen op SOC 100% of 0% verrekeningspagina zonder op te laden</p>	<ol style="list-style-type: none"> <li>1. Controleer op de indicator of meter van de EV-laadaansluiting of de beoogde laadlimiet is bereikt of beëindigd vóór de standaard laadtijd.*</li> <li>2. Koppel de laadkabel los en probeer het opnieuw.</li> <li>3. Neem contact op met uw dealer.</li> </ol>
<p>Opladen voltooid maar de lader heeft EV niet vrijgegeven</p>	<ol style="list-style-type: none"> <li>1. Ontgrendel het EV, druk op de knop van het deksel van de HV-laadaansluiting en probeer de stekker er weer uit te trekken*.</li> <li>2. Zet de opstartschakelaar aan en uit, en probeer dan de stekker er weer uit te trekken.</li> <li>3. Vergrendel de deuren van het EV en ontgrendel ze, en probeer dan de stekker er weer uit te trekken.</li> <li>4. Zet de airconditioner van het EV uit en probeer dan de stekker er weer uit te trekken.</li> <li>5. Ontgrendel met de handmatige ontgrendeling van het EV.</li> <li>6. Als er geen handmatige ontgrendeling is, schakel dan de lader uit of reset hem.</li> <li>7. Neem contact op met het bedrijf of de dealer van uw EV.</li> </ol>

## 6.3.2 Problemen oplossen - Geen statuscode

condities	Gids voor probleemoplossing
Zwart scherm	<ol style="list-style-type: none"><li>1. Onjuist ingangsvermogen of verbindingfout, voer de stroom correct toe en reset de stroom.</li><li>2. Hulpvoeding van de lader, display of andere storingen. Neem contact op met uw dealer.</li></ol>
Vastgelopen op opstart- of servicescherm	<ol style="list-style-type: none"><li>1. Systeem is in update of zelfcontroleprocedure, gelieve te wachten.</li><li>2. Andere fouten van de lader, reset de stroom of start de lader opnieuw.</li><li>3. Neem contact op met uw dealer.</li></ol>
Tikken op kaart mislukt	<ol style="list-style-type: none"><li>1. Ongeldige RFID-kaart of onvoldoende saldo.</li><li>2. Neem contact op met het leidinggevend personeel om de internetverbinding tussen lader en back-end server te controleren.</li><li>3. Code scannen of Back-End autorisatie is mislukt; Neem contact op met het leidinggevend personeel.</li><li>4. Storing in de kaartlezer of andere fouten; Neem contact op met uw dealer.</li></ol>
Indicatiepagina keert terug van aansluiten van kabel naar selectie	<ol style="list-style-type: none"><li>1. Controleer of de selectie van de laadkabel juist is.</li><li>2. Controleer of de laadkabel volledig is aangesloten met een 'klikkend' geluid en de pistoolknop niet kan worden ingedrukt.</li><li>3. Controleer de indicator van de laadaansluiting of de meter of de laadfunctie is mislukt.</li><li>4. Probeer het opnieuw met andere laders. Als de situatie hetzelfde blijft en het EV misschien niet kan opladen, stuur het EV dan naar de garage voor onderhoud.</li><li>5. Startprocedure lader mislukt. Schakel de lader uit en start hem opnieuw op.</li><li>6. Laadkabel of startprocedure ongeldig, neem contact op met uw dealer.</li></ol>



condities	Gids voor probleemoplossing
Indicatiepagina: rechtstreekse overgang van voorbereiding opladen naar verrekening	<ol style="list-style-type: none"> <li>1. Koppel de laadkabel los en probeer het opnieuw.</li> <li>2. Controleer op de indicator of meter van de EV-laadaansluiting of de beoogde laadlimiet is bereikt of beëindigd vóór de standaard laadtijd. *</li> <li>3. Rijd met het EV enkele meters weg, keer terug en probeer het dan opnieuw.</li> <li>4. Handshaking lader mislukt, reset of zet de lader uit en start hem opnieuw op.</li> <li>5. Neem contact op met uw dealer.</li> </ol>
Blijft hangen op SOC 100% of 0% verrekeningspagina zonder op te laden	<ol style="list-style-type: none"> <li>1. Controleer op de indicator of meter van de EV-laadaansluiting of de beoogde laadlimiet is bereikt of beëindigd vóór de standaard laadtijd.*</li> <li>2. Koppel de laadkabel los en probeer het opnieuw.</li> <li>3. Laden EV-berichten mislukt. Schakel de lader uit en start hem opnieuw op.</li> <li>4. Neem contact op met uw dealer.</li> </ol>
Opladen voltooid maar de lader heeft EV niet vrijgegeven	<ol style="list-style-type: none"> <li>1. Ontgrendel het EV, druk op de knop van het deksel van de HV-laadaansluiting en probeer de stekker er weer uit te trekken. *</li> <li>2. Zet de opstartschakelaar aan en uit, en probeer dan de stekker er weer uit te trekken.</li> <li>3. Vergrendel de deuren van het EV en ontgrendel ze, en probeer dan de stekker er weer uit te trekken.</li> <li>4. Zet de airconditioner van het EV uit en probeer dan de stekker er weer uit te trekken.</li> <li>5. Ontgrendel met de handmatige ontgrendeling van het EV.</li> <li>6. Als er geen handmatige ontgrendeling is, schakel dan de lader uit of reset hem.</li> <li>7. Neem contact op met het bedrijf of de dealer van uw EV.</li> </ol>

\*Elk EV-model heeft verschillende laadvoorwaarden en pistoolontgrendelingsmethodes, raadpleeg uw gebruikershandleiding.

### 6.3.3 (011-XXX) Problemen oplossen - Foutcode

011-XXX bevat storingsmeldingen over onderdelen van de lader of verbindingfouten; Trek de laadstekker eruit, zet de stroom uit, sluit het defecte onderdeel weer aan en zet dan de unit weer aan. Als dezelfde foutcode wordt weergegeven, moet onderhoud worden uitgevoerd door een gekwalificeerde technicus. Neem contact op met uw dealer.

## 6.3.4 Problemen oplossen - Waarschuwingscodes

Status-code	condities	Probleemoplossingsmethoden
012200 ↓ 012214	Abnormale ingangsspanning	<ol style="list-style-type: none"> <li>1. Het opladen kan worden ingeschakeld nadat het elektriciteitsnet regelmatig wordt gevoed.</li> <li>2. Controleer het ingangsvermogen of schakel de lader uit en start hem opnieuw op.</li> <li>3. Neem contact op met uw dealer.</li> </ol>
012223 ↓ 012232	Abnormale omgeving of apparaattemperatuur	<ol style="list-style-type: none"> <li>1. Houd de luchtinlaat en -uitlaat vrij of verwijder de warmtebronnen; het opladen wordt ingeschakeld na het afkoelen.</li> <li>2. Slechte werking van de beveiliging tegen te hoge temperatuur of apparaten met te hoge temperatuur. Neem contact op met uw dealer.</li> </ol>
012241 ↓ 012244	Extern netwerk verbroken	<ol style="list-style-type: none"> <li>1. De 'app authorize' applicatie is momenteel niet beschikbaar, schakel over op RFID of andere autorisaties.</li> <li>2. Neem contact op met de medewerkers van het netwerkbeheer voor inspectie van het netwerk.</li> </ol>
012251	Noodstopknop is ingedrukt	<ol style="list-style-type: none"> <li>1. Draai de noodschakelaar om en laat hem los; het opladen wordt ingeschakeld nadat de waarschuwingscode is verwijderd. (Draai ondertussen, als de servicepagina wordt getoond, dan de noodstopknop terug, zet de lader uit en start opnieuw op)</li> <li>2. Neem contact op met uw dealer of schakel de lader uit en start hem opnieuw op.</li> </ol>
012252	De kastdeur is geopend	<ol style="list-style-type: none"> <li>1. Sluit de kastdeur, het opladen wordt ingeschakeld nadat de waarschuwingscode is verwijderd.</li> <li>2. 'Deur open'-sensor is verschoven, schroef de sensor op zijn vaste positie.</li> <li>3. Slechte werking van de 'deur open'-sensor, neem contact op met uw dealer voor verdere instructies.</li> </ol>
012304	Communicatiefout tussen voeding en laadpistoolkast	<ol style="list-style-type: none"> <li>1. Zorg ervoor dat de ethernetkabelverbinding tussen de kasten betrouwbaar is.</li> <li>2. Als er geen groen licht brandt op de stroomkast, reset hem dan.</li> <li>3. Neem contact op met uw dealer voor verdere instructies.</li> </ol>

### 6.3.5 (013-XXX) Problemen oplossen - Berichtcode van lader

Code 013-XXX bevat berichten over instellingen en onderhoud of suggestie ter referentie; over het algemeen heeft dit geen invloed op het opladen. Laad op met het algemene proces en neem contact op met uw dealer.

### 6.3.6 (023-XXX) Problemen oplossen - Berichtcode van EV

023-XXX bevat berichten van het EV die een laadprocedure of communicatiefout betekenen; deze fouten maken het onmogelijk om met het opladen door te gaan of de kabel los te koppelen. Raadpleeg de handleiding van uw EV voor het instellen van het opladen of de back-upprocedure, elimineer vervolgens de foutstatus door de volgende stappen te volgen, of neem contact op met de fabrikant van de lader.

- 1) Koppel de laadkabel los en wacht nog eens 5 seconden. Sluit de laadkabel volledig aan met een "klikkend" geluid en probeer de laadprocedure opnieuw.
- 2) Koppel de laadkabel los, probeer het met de andere laadkabel of start een nieuwe laadsessie.
- 3) Koppel de laadkabel los, rij enkele meters weg met het EV en keer terug, stop het EV, koppel de sleutel los en probeer het opnieuw.
- 4) Controleer na het loskoppelen van de laadkabel op het EV of de laadmodus en de tijdslimiet zijn ingeschakeld.
- 5) Als het laadproces niet kan worden gestart en de meter of laadindicator van het EV een abnormale status of foutmeldingen vertoont, volg dan de gebruikershandleiding van uw EV voor het oplossen van problemen.
- 6) Nadat u de laadkabel hebt losgekoppeld, neemt u contact op met de fabrikant om de lader uit te schakelen en het opnieuw te proberen.
- 7) Als het laden is beëindigd, maar de laadkabel niet kan worden losgekoppeld, volg dan de gebruikershandleiding van het EV, druk op de ontgrendelingsknop (op het EV of de afstandsbediening) of de handmatige ontgrendelingsschakelaar. Als al deze methoden niet beschikbaar zijn, neem dan contact op met de fabrikant om de lader uit te schakelen en opnieuw op te starten.

# I-FAST COMPACT STATION

Status-code	condities	Probleemoplossingsmethoden
23758	Procedurefout feedbackcode aan EV-zijde	<ol style="list-style-type: none"> <li>1. Koppel de laadkabel los, ontgrendel de laadlimiet aan EV-zijde en probeer het opnieuw.</li> <li>2. Volg stap 1~7 voor het oplossen van problemen.</li> </ol>
23809	Lader heeft eerste bericht van EV gemist	<ol style="list-style-type: none"> <li>1. Laadkabel is niet vergrendeld aan EV-zijde, haal de stekker eruit en sluit de laadkabel volledig aan met een "klikkend" geluid.</li> <li>2. Volg stap 1~7 voor het oplossen van problemen</li> </ol>
23814	Handshaking feedback onjuist aan EV-zijde	<ol style="list-style-type: none"> <li>1. Koppel de laadkabel los, herstart het accumanagementsysteem (BMS) aan EV-zijde en probeer het opnieuw.</li> <li>2. Volg stap 1~7 voor het oplossen van problemen.</li> </ol>
23844	Time-out V2G-communicatie aan EV-zijde	<ol style="list-style-type: none"> <li>1. Koppel de laadkabel los, herstart het accumanagementsysteem (BMS) aan EV-zijde en probeer het opnieuw.</li> <li>2. Volg stap 1~7 voor het oplossen van problemen.</li> </ol>
23847	Time-out isolatietest laadkabel	<ol style="list-style-type: none"> <li>1. Koppel de laadkabel los en probeer het opnieuw.</li> <li>2. Koppel de laadkabel los, herstart de lader en probeer het opnieuw.</li> </ol>
23889	Storing door ruis of opladen beëindigd aan EV-zijde veroorzaakt statusfout	<ol style="list-style-type: none"> <li>1. Koppel de laadkabel los, herstart het accumanagementsysteem (BMS) aan EV-zijde en probeer het opnieuw.</li> <li>2. Volg stap 1~7 voor het oplossen van problemen.</li> </ol>
23891	Lader niet klaar	<ol style="list-style-type: none"> <li>1. Koppel de laadkabel los, wacht nog eens 5 seconden en probeer het opnieuw.</li> <li>2. Koppel de laadkabel los, herstart de lader en probeer het opnieuw.</li> </ol>
23983	Opladen beëindigd door onbekend verzoek	<ol style="list-style-type: none"> <li>1. Controleer of het laaddoel of de laadtijd beperkt is.</li> <li>2. Volg de bedrijfsmelding van het EV voor het oplossen van problemen.</li> <li>3. Koppel de laadkabel los, herstart het accumanagementsysteem (BMS) aan EV-zijde en probeer het opnieuw.</li> </ol>

### 6.3.7 (033-XXX) Problemen oplossen - Berichtcode van ladernetwerk

033-XXX bevat berichten van de charger control server die de intelligente afstandsbediening uitvoert. Volg de procedure op afstand of neem contact op met de fabrikant om het opladen te regelen.

Status-code	condities	Probleemoplossingsmethoden
033900 033901 033902	Back-End voorlopig uitgeschakeld	<ol style="list-style-type: none"> <li>1. App-autorisatie is momenteel niet beschikbaar, schakel over op RFID of andere autorisaties.</li> <li>2. Neem contact op met het leidinggevend personeel om de connectiviteit van de Back-End server te controleren.</li> <li>3. Als de verbinding niet kan worden hersteld na het opnieuw opstarten van de router of het toegangspunt, moet u de hoofd-/subkasten opnieuw opstarten.</li> <li>4. Als de verbinding niet kan worden hersteld nadat de hoofd-/subkasten opnieuw zijn opgestart, schakel dan de hele lader uit en start opnieuw op.</li> <li>5. Neem contact op met uw dealer.</li> </ol>
033903	Opladen gestart met afstandsbediening	<ol style="list-style-type: none"> <li>1. Autorisatie op afstand geslaagd, sluit de laadkabel aan om op te laden.</li> <li>2. Neem contact op met het leidinggevend personeel voor verdere instructies.</li> </ol>
033904	Opladen gestopt met afstandsbediening	<ol style="list-style-type: none"> <li>1. Opladen voldoet aan ingestelde tijd, Wattuur of hoeveelheid, opladen beëindigd door afstandsbediening.</li> <li>2. Neem contact op met het leidinggevend personeel voor verdere instructies.</li> </ol>
033905	Herstarten met afstandsbediening	<ol style="list-style-type: none"> <li>1. Resetten lader en opstarten proces met afstandsbediening, opladen beëindigd.</li> <li>2. Neem contact op met het leidinggevend personeel voor verdere instructies.</li> </ol>

## 6.4 Statuscodes

\*Bezoek onze website voor de nieuwste statuscodes.

(V0.48)

Statuscode	Beschrijving
011001	Zekering CHAdeMO-uitgang doorgebrand
011002	Zekering CCS-uitgang doorgebrand
011003	Zekering GB-uitgang doorgebrand
011004	Zelftest RCD/CCID mislukt
011005	AC input contactor 1 welding
011006	AC input contactor 1 driving fault
011007	AC input contactor 2 welding
011008	AC input contactor 2 driving fault
011009	AC output relay welding
011010	AC output relay driving fault
011011	CHAdeMO output relay welding
011012	CHAdeMO output relay driving fault
011013	CCS output relay welding
011014	CCS output relay driving fault
011015	GB output relay welding
011016	GB output relay driving fault
011017	AC stekker temperatuursensor kapot
011018	CHAdeMO stekker temperatuursensor kapot
011019	CCS stekker temperatuursensor kapot
011020	GB stekker temperatuursensor kapot
011021	WiFi-module kapot
011022	3G/4G-module kapot
011023	Hulpvoedingsmodule kapot
011024	Relaisbesturingsmodule /smartbox kapot
011025	CHAdeMO stekker vergrendeling mislukt
011026	GB stekker vergrendeling mislukt
011027	AC stekker vergrendeling mislukt
011028	CHAdeMO module kapot
011029	CCS module kapot

Statuscode	Beschrijving
011030	GBT module kapot
011031	PSU module kapot
011032	RCD/CCID module kapot
011033	Instellingsfout maximale uitgangsstroom
011034	Storing in afsluiter
011035	BLE-module kapot
011036	Storing draaischakelaar
011037	Storing waterniveau CCS-vloeistofkoeler
011038	Temperatuursensor koeler kapot
011039	Parallel relais lassen
011040	Parallel uitgangsrelais aandrijvingsfout
012200	Systeem L1 ingang OVP
012201	Systeem L2 ingang OVP
012202	Systeem L3 ingang OVP
012203	Systeem L1 ingang UVP
012204	Systeem L2 ingang UVP
012205	Systeem L3 ingang UVP
012206	PSU L1 ingang OVP
012207	PSU L2 ingang OVP
012208	PSU L3 ingang OVP
012209	PSU L1 ingang UVP
012210	PSU L2 ingang UVP
012211	PSU L3 ingang UVP
012212	Systeem L1 ingang daling
012213	Systeem L2 ingang daling
012214	Systeem L3 ingang daling
012215	Systeem AC uitgang OVP
012216	Systeem AC L1 uitgang OCP
012217	Systeem CHAdeMO uitgang OVP
012218	Systeem CHAdeMO uitgang OCP
012219	Systeem CCS uitgang OVP
012220	Systeem CCS uitgang OCP

# I-FAST COMPACT STATION

---

Statuscode	Beschrijving
012221	Systeem GB uitgang OVP
012222	Systeem GB uitgang OCP
012223	Systeem omgeving/inlaat OTP
012224	Systeem kritiek punt OTP
012225	PSU omgeving/inlaat OTP
012226	PSU kritiek punt OTP
012227	Hulpvoedingsmodule OTP
012228	Relaiskaart/smartbox OTP
012229	CHAdEMO stekker OTP
012230	CCS stekker OTP
012231	GB stekker OTP
012232	AC stekker OTP
012233	RCD/CCID trip
012234	CHAdEMO GFD trip
012235	CCS GFD trip
012236	GB GFD trip
012237	SPD trip
012238	Uitschakeling hoofdstroomonderbreker
012239	Uitschakeling hulpstroomonderbreker
012240	PSU communicatie mislukt
012241	WiFi-module communicatie mislukt
012242	3G/4G-module communicatie mislukt
012243	RFID-module communicatie mislukt
012244	Bluetooth-module communicatie mislukt
012245	LCM-module communicatie mislukt
012246	Hulpstroommodule communicatie mislukt
012247	Relaisbesturingsmodule/smartbox communicatie mislukt
012248	CCS-module communicatie mislukt
012249	CHAdEMO-module communicatie mislukt
012250	GBT-module communicatie mislukt
012251	Noodstop



Statuscode	Beschrijving
012252	Deur open
012253	Verslechtering systeemventilator
012254	Creatie van gedeeld geheugen mislukt
012255	CSU-initialisatie mislukt
012256	AC Aardlek
012257	Zelftest MCU Storing
012258	Zelftest relais Storing
012259	CHAdEMO time-out aardlekdetectie (GFD)
012260	CCS time-out aardlekdetectie (GFD)
012261	GB time-out aardlekdetectie (GFD)
012262	Systeem AC L1 uitgang kortsluiting
012263	PSU Duplicaat ID
012264	PSU Uitgang Kortsluiting
012265	PSU Ontlading Abnormaal
012266	PSU DC-zijde Uitschakeling
012267	PSU Storing Alarm
012268	PSU Bescherming Alarm
012269	PSU Ventilatorstoring Alarm
012270	PSU ingang UVP
012271	PSU ingang OVP
012272	PSU WalkIn State
012273	PSU Vermogen Beperkt Toestand
012274	PSU Id Herhaling
012275	PSU Ernstige ongelijke stroom
012276	PSU Driefase ingang ontoereikend
012277	PSU Driefase ingang onbalans
012278	PSU Ffc-zijde Uitschakeling
012279	GEEN PSU-bron
012280	Zelftest mislukt door storing in communicatie van relaiskaart
012281	Zelftest mislukt door storing in communicatie van ventilatorkaart
012282	Zelftest mislukt door storing in communicatie van primary

# I-FAST COMPACT STATION

---

Statuscode	Beschrijving
012283	Zelftest mislukt door storing in communicatie van Chademo-kaart
012284	Zelftest mislukt door storing in communicatie van CCS-kaart
012285	Zelftest mislukt door storing in communicatie van AC Contact
012286	Zelftest mislukt door storing in communicatie van PSU
012287	Zelftest mislukt omdat modelnaam niet overeenkomt
012288	CCS output UVP
012289	Chademo output UVP
012290	GBT output UVP
012291	Zelftest mislukt door storing in communicatie van GBT-kaart
012292	Zelftest mislukt door storing in communicatie van AC
012293	Zelftest mislukt door storing in communicatie van led-kaart
012294	AC input ovp
012295	AC input uvp
012296	CHAdEMO aardlekdetectie - waarschuwing
012297	CCS aardlekdetectie - waarschuwing
012298	GB aardlekdetectie - waarschuwing
012299	Systeem AC L2 uitgang OCP
012300	Systeem AC L3 uitgang OCP
012301	Systeem AC L2 uitgang kortsluiting
012302	Systeem AC L3 uitgang kortsluiting
012303	Waterniveau CCS-vloeistofkoeler, waarschuwing
012304	Losgekoppeld van stroomkast
012305	Time-out metercommunicatie
012306	De dipschakelaar van de PSU kan onjuist zijn
012307	Psu Storing: Infy => Zekering doorgebrand, UU => Pfc interne OVP
012308	Psu Storing: Infy => Pfc en Dcdc communicatiefout UU => Pfc en Dcdc communicatiefout
012309	Psu Storing: Infy => onbalans busspanning UU => onbalans gelijkstroomuitgangsspanning
012310	Psu Storing: Infy => Bus Overspanning UU => Ac site OVP
012311	Psu Storing: Infy => Abnormaal busvoltage, UU => Ac site UVP
012312	Psu Storing: Infy => Bus onderspanning UU => Pfc interne UVP
012313	Psu Storing: Infy => input faseverlies UU => Dc naar Dc werkt niet

Statuscode	Beschrijving
012314	Psu Storing: Infy => ventilator volle snelheid UU => ventilator werkt niet
012315	Psu Storing: Infy => temperatuur vermogensgrens, UU => env OTP, Pfc OTP, uitgangsrelais kapot, DC OTP
012316	Psu Storing: Infy => Ac vermogensgrens UU => Ac OVP en uitschakeling
012317	Psu Storing: Infy => Dcdc Eeprom-fout, UU => Dc naar Dc kapot
012318	Psu Storing: Infy => Pfc Eeprom-fout UU => Pfc kapot
012319	Psu Dcdc overspanning
012320	Systeem CHAdeMO uitgang UCP
012321	Systeem CCS uitgang UCP
012322	Systeem GBT uitgang UCP
012323	Systeem koeler uitgang OTP
012324	Stekker 1 detecteert abnormale spanning op de uitgangslijn
012325	Stekker 2 detecteert abnormale spanning op de uitgangslijn
012326	Systeemtaak is verloren
012327	Systeem DC ingang OVP
012328	Systeem DC ingang UVP
012329	Psu Storing: Infy => Psu Can-communicatiestoring UU =>
012330	Psu Storing: Infy => Psu Dc naar Dc OTP UU => env UTP
012331	Psu Storing: Infy => Psu Dc naar Dc OVP UU => Dc uitgang OVP
012332	Koelbuis OTP
012333	Psu Storing: Infy => DC ingang OVP (Fase OVP) UU => Dc uitgang UVP
012343	Zelftest kantelsensor mislukt
012344	Time-out meter-IC-communicatie
012345	Pilot negatieve fout
012346	Psu Communicatiefout met CSU
012347	AC: Communicatiefout bij lokale stroomdeling (slave verbreekt verbinding met master)
012348	Storing koeleralarm
012349	
012350	
012351	
012352	Time-out communicatie betalingssysteem

# I-FAST COMPACT STATION

---

Statuscode	Beschrijving
012353	Meter Slave Lost Link
012354	Meter Sync Tijd Fout
012355	Meter Start Transactiefout
012356	Meter Stop Transactiefout
012357	Meter Get Transaction Ocmf fout
013600	Normale stop opladen door gebruiker
013601	Oplaadtijd verstreken
013602	Vervang luchtfilter van systeem
013603	CHAdEMO max. aantal oplaadbeurten bereikt.
013604	CCS max. aantal oplaadbeurten bereikt.
013605	GB max. aantal oplaadbeurten bereikt.
013606	AC max. aantal oplaadbeurten bereikt.
013607	CSU firmware-update mislukt
013608	Update firmware CHAdEMO module mislukt
013609	Update firmware CCS module mislukt
013610	Update firmware GB module mislukt
013611	Update firmware hulpstroommodule mislukt
013612	Update firmware relaisregelmodule mislukt
013613	Update firmware LCM module mislukt
013614	Update firmware Bluetooth module mislukt
013615	Update firmware WiFi module mislukt
013616	Update firmware 3G/4G module mislukt
013617	SMR firmware-update mislukt
013618	Update firmware RFID module mislukt
013619	Geconfigureerd door USB-stick
013620	Geconfigureerd door backend
013621	Geconfigureerd door webage
013622	Losgekoppeld van Internet via Ethernet
013623	Losgekoppeld van Internet via WiFi
013624	Losgekoppeld van Internet via 3G/ 4G
013625	Losgekoppeld van AP via WiFi
013626	Losgekoppeld van APN via 3G/ 4G

Statuscode	Beschrijving
013627	WiFi uitgeschakeld
013628	4G uitgeschakeld
013629	PSU hoeveelheid komt niet overeen
013630	Gereserveerd
013631	Gereserveerd
023700	CHAdEMO EV communicatie mislukt
023701	CCS EV communicatie mislukt
023702	GB EV communicatie mislukt
023703	AC: pilotfout
023704	CHAdEMO: accudefect
023705	CHAdEMO: geen toestemming voor opladen
023706	CHAdEMO: incompatibiliteit van accu
023707	CHAdEMO: accu OVP
023708	CHAdEMO: accu UVP
023709	CHAdEMO: accu OTP
023710	CHAdEMO: verschil in accustroom
023711	CHAdEMO: verschil in accuspanning
023712	CHAdEMO: schakelpositie
023713	CHAdEMO: andere fout accu
023714	CHAdEMO: fout in laadsysteem
023715	CHAdEMO: ev normale stop
023716	CHAdEMO: temperatuursensor stekker kapot
023717	CHAdEMO: vergrendeling stekker mislukt
023718	CHAdEMO: d1 op geen ontvangst
023719	CHAdEMO: time-out bms k naar j aan
023720	CHAdEMO: time-out toestemming opladen bms
023721	CHAdEMO: time-out wachten aardlek (kortsluiting uitgang)
023722	CHAdEMO: time-out ev-relais aan bms
023723	CHAdEMO: time-out req current bms
023724	CHAdEMO: time-out k naar j uit bms
023725	CHAdEMO: time-out ev relais uit bms
023726	CHAdEMO: adc meer dan 10v

# I-FAST COMPACT STATION

Statuscode	Beschrijving
023727	CHAdEMO: adc meer dan 20v
023728	CHAdEMO: bms opladen voor stop
023729	CHAdEMO: lader krijgt normaal stopcommando
023730	CHAdEMO: lader krijgt noodstopcommando
023731	CHAdEMO: isolatieresultaat mislukt
023732	CHAdEMO: moederbord mist link
023733	CHAdEMO: uitgangsspanning meer dan limiet
023734	CHAdEMO: verzochte stroom meer dan limiet
023735	CHAdEMO: re capability bms req current exceed
023736	CHAdEMO: lading resterende telling gedaan
023737	CCS_EVCC_EVErrorCode_FAILED_RESSTemperatureInhibit
023738	CCS_EVCC_EVErrorCode_FAILED_EVShiftPosition
023739	CCS_EVCC_EVErrorCode_FAILED_ChargerConnectorLockFault
023740	CCS_EVCC_EVErrorCode_FAILED_EVRESSMalfunction
023741	CCS_EVCC_EVErrorCode_FAILED_ChargingCurrentdifferential
023742	CCS_EVCC_EVErrorCode_FAILED_ChargingVoltageOutOfRange
023743	CCS_EVCC_EVErrorCode_FAILED_ChargingSystemIncompatibility
023744	CCS_EVCC_EVErrorCode_FAILED_EmergencyEvent
023745	CCS_EVCC_EVErrorCode_FAILED_Breaker
023746	CCS_EVCC_EVErrorCode_FAILED_NoData
023747	CCS_EVCC_EVErrorCode_FAILED_reserved_by_DIN_A
023748	CCS_EVCC_EVErrorCode_FAILED_reserved_by_DIN_B
023749	CCS_EVCC_EVErrorCode_FAILED_reserved_by_DIN_C
023750	CCS_EVCC_EVErrorCode_FAILED_reserved_by_ISO_1
023751	CCS_EVCC_EVErrorCode_FAILED_reserved_by_ISO_2
023752	CCS_EVCC_EVErrorCode_FAILED_reserved_by_ISO_3
023753	CCS_EVCC_EVErrorCode_FAILED_reserved_by_OEM_1
023754	CCS_EVCC_EVErrorCode_FAILED_reserved_by_OEM_2
023755	CCS_EVCC_EVErrorCode_FAILED_reserved_by_OEM_3
023756	CCS_EVCC_EVErrorCode_FAILED_reserved_by_OEM_4
023757	CCS_EVCC_EVErrorCode_FAILED_reserved_by_OEM_5

Statuscode	Beschrijving
023758	CCS_SECC_ResponseCode_FAILED_SequenceError
023759	CCS_SECC_ResponseCode_FAILED_SignatureError
023760	CCS_SECC_ResponseCode_FAILED_UnknownSession
023761	CCS_SECC_ResponseCode_FAILED_ServiceIDInvalid
023762	CCS_SECC_ResponseCode_FAILED_Payment SelectionInvalid
023763	CCS_SECC_ResponseCode_FAILED_IdentificationSelectionInvalid
023764	CCS_SECC_ResponseCode_FAILED_ServiceSelectionInvalid
023765	CCS_SECC_ResponseCode_FAILED_CertificateExpired
023766	CCS_SECC_ResponseCode_FAILED_CertificateNotYetValid
023767	CCS_SECC_ResponseCode_FAILED_CertificateRevoked
023768	CCS_SECC_ResponseCode_FAILED_NoCertificateAvailable
023769	CCS_SECC_ResponseCode_FAILED_CertChainError
023770	CCS_SECC_ResponseCode_FAILED_CertValidationError
023771	CCS_SECC_ResponseCode_FAILED_CertVerificationError
023772	CCS_SECC_ResponseCode_FAILED_ContractCanceled
023773	CCS_SECC_ResponseCode_FAILED_ChallengeInvalid
023774	CCS_SECC_ResponseCode_FAILED_WrongEnergyTransferMode
023775	CCS_SECC_ResponseCode_FAILED_WrongChargeParameter
023776	CCS_SECC_ResponseCode_FAILED_ChargingProfileInvalid
023777	CCS_SECC_ResponseCode_FAILED_TariffSelectionInvalid
023778	CCS_SECC_ResponseCode_FAILED_EVSEPresentVoltageTooLow
023779	CCS_SECC_ResponseCode_FAILED_PowerDeliveryNotApplied
023780	CCS_SECC_ResponseCode_FAILED_MeteringSignatureNotValid
023781	CCS_SECC_ResponseCode_FAILED_NoChargeServiceSelected
023782	CCS_SECC_ResponseCode_FAILED_ContactorError
023783	CCS_SECC_ResponseCode_FAILED_CertificateNotAllowedAtThisEVSE
023784	CCS_SECC_ResponseCode_FAILED_GAChargeStop
023785	CCS_SECC_ResponseCode_FAILED_AlignmentError
023786	CCS_SECC_ResponseCode_FAILED_ACDError
023787	CCS_SECC_ResponseCode_FAILED_AssociationError
023788	CCS_SECC_ResponseCode_FAILED_EVSEChargeAbort

# I-FAST COMPACT STATION

Statuscode	Beschrijving
023789	CCS_SECC_ResponseCode_FAILED_NoSupportedApp-Protocol
023790	CCS_SECC_ResponseCode_FAILED_ContractNotAccepted
023791	CCS_SECC_ResponseCode_FAILED_MOUnknown
023792	CCS_SECC_ResponseCode_FAILED_OEM_Prov_CertificateRevoke
023793	CCS_SECC_ResponseCode_FAILED_OEM_SubCA1_CertificateRevoked
023794	CCS_SECC_ResponseCode_FAILED_OEM_SubCA2_CertificateRevoked
023795	CCS_SECC_ResponseCode_FAILED_OEM_RootCA_CertificateRevoked
023796	CCS_SECC_ResponseCode_FAILED_MO_Prov_CertificateRevoked
023797	CCS_SECC_ResponseCode_FAILED_MO_SubCA1_CertificateRevoked
023798	CCS_SECC_ResponseCode_FAILED_MO_SubCA2_CertificateRevoked
023799	CCS_SECC_ResponseCode_FAILED_MO_RootCA_CertificateRevoked
023800	CCS_SECC_ResponseCode_FAILED_CPS_Prov_CertificateRevoked
023801	CCS_SECC_ResponseCode_FAILED_CPS_SubCA1_CertificateRevoked
023802	CCS_SECC_ResponseCode_FAILED_CPS_SubCA2_CertificateRevoked
023803	CCS_SECC_ResponseCode_FAILED_CPS_RootCA_CertificateRevoked
023804	CCS_SECC_ResponseCode_FAILED_reserved_1
023805	CCS_SECC_ResponseCode_FAILED_reserved_2
023806	CCS_SECC_ResponseCode_FAILED_reserved_3
023807	CCS_SECC_ResponseCode_FAILED_reserved_4
023808	CCS_SECC_ResponseCode_FAILED_reserved_5
023809	CCS_SECC_TIMEOUT_SLAC_TT_EVSE_SLAC_init
023810	CCS_SECC_TIMEOUT_SLAC_TP_match_response
023811	CCS_SECC_TIMEOUT_CM_START_ATTEN_CHAR_IND
023812	CCS_SECC_TIMEOUT_SLAC_TT_EVSE_match_MNBC
023813	CCS_SECC_TIMEOUT_SLAC_TP_EVSE_avg_atten_calc
023814	CCS_SECC_TIMEOUT_SLAC_CM_ATTEN_CHAR_RSP
023815	CCS_SECC_TIMEOUT_SLAC_CM_VALIDATE_REQ_1ST_CM_SLAC_MATCH_REQ
023816	CCS_SECC_TIMEOUT_SLAC_TT_EVSE_assoc_session
023817	CCS_SECC_TIMEOUT_SLAC_TT_EVSE_vald_toggle



Statuscode	Beschrijving
023818	CCS_SECC_TIMEOUT_SLAC_CM_MNBC_SOUND_IND
023819	CCS_SECC_TIMEOUT_SLAC_CM_VALIDATE_REQ_2ND_CM_SLAC_MATCH_REQ
023820	CCS_SECC_TIMEOUT_SLAC_reserved_3
023821	CCS_SECC_TIMEOUT_SLAC_reserved_4
023822	CCS_SECC_TIMEOUT_SLAC_reserved_5
023823	CCS_SECC_TIMEOUT_SLACC_SDP_UDP_TT_match_join
023824	CCS_SECC_TIMEOUT_SLACC_SDP_TCP_TT_match_join
023825	CCS_SECC_TIMEOUT_SLACC_SDP_TP_amp_map_exchange
023826	CCS_SECC_TIMEOUT_SLACC_SDP_TP_link_ready_notification
023827	CCS_SECC_TIMEOUT_SLACC_SDP_reserved_1
023828	CCS_SECC_TIMEOUT_SLACC_SDP_reserved_2
023829	CCS_SECC_TIMEOUT_SLACC_SDP_reserved_3
023830	CCS_SECC_TIMEOUT_SLACC_SDP_reserved_4
023831	CCS_SECC_TIMEOUT_SLACC_SDP_reserved_5
023832	CCS_SECC_TIMEOUT_V2G_Msg_Performance_Time_SupportedAppProtocolRes
023833	CCS_SECC_TIMEOUT_V2G_Msg_Performance_Time_SessionSetupRes
023834	CCS_SECC_TIMEOUT_V2G_Msg_Performance_Time_ServiceDiscoveryRes
023835	CCS_SECC_TIMEOUT_V2G_Msg_Performance_Time_ServicePaymentSelectionRes
023836	CCS_SECC_TIMEOUT_V2G_Msg_Performance_Time_ContractAuthenticationRes
023837	CCS_SECC_TIMEOUT_V2G_Msg_Performance_Time_ChargeParameterDiscoveryRes
023838	CCS_SECC_TIMEOUT_V2G_Msg_Performance_Time_PowerDeliveryRes
023839	CCS_SECC_TIMEOUT_V2G_Msg_Performance_Time_CableCheckRes
023840	CCS_SECC_TIMEOUT_V2G_Msg_Performance_Time_PreChargeRes
023841	CCS_SECC_TIMEOUT_V2G_Msg_Performance_Time_CurrentDemandRes
023842	CCS_SECC_TIMEOUT_V2G_Msg_Performance_Time_WeldingDetectionRes

# I-FAST COMPACT STATION

Statuscode	Beschrijving
023843	CCS_SECC_TIMEOUT_V2G_Msg_Performance_Time_SessionStopRes
023844	CCS_SECC_TIMEOUT_V2G_Sequence_Time
023845	CCS_SECC_TIMEOUT_V2G_ReadyToCharge_Performance_Time
023846	CCS_SECC_TIMEOUT_V2G_CommunicationSetup_Performance_Time
023847	CCS_SECC_TIMEOUT_V2G_CableCheck_Performance_Time (Output short circuit)
023848	CCS_SECC_TIMEOUT_V2G_CPState_Detection_Time
023849	CCS_SECC_TIMEOUT_V2G_CPOscillator_Retain_Time
023850	CCS_SECC_TIMEOUT_V2G_PreCharge_Performance_Time
023851	CCS_SECC_TIMEOUT_V2G_reserved_2
023852	CCS_SECC_TIMEOUT_V2G_reserved_3
023853	CCS_SECC_TIMEOUT_V2G_reserved_4
023854	CCS_SECC_TIMEOUT_V2G_reserved_5
023855	CCS_CAN_TIMEOUT_TP_GET_EV_TARGET_INFO
023856	CCS_CAN_TIMEOUT_TT_GET_EV_TARGET_INFO
023857	CCS_CAN_TIMEOUT_TP_GET_EV_BATTERY_INFO
023858	CCS_CAN_TIMEOUT_TT_GET_EV_BATTERY_INFO
023859	CCS_CAN_TIMEOUT_TP_EV_STOP_EVENT
023860	CCS_CAN_TIMEOUT_TT_EV_STOP_EVENT
023861	CCS_CAN_TIMEOUT_TP_EVSE_STOP_EVENT
023862	CCS_CAN_TIMEOUT_TT_EVSE_STOP_EVENT
023863	CCS_CAN_TIMEOUT_TP_GET_MISC_INFO
023864	CCS_CAN_TIMEOUT_TT_GET_MISC_INFO
023865	CCS_CAN_TIMEOUT_TP_DOWNLOAD_REQUEST
023866	CCS_CAN_TIMEOUT_TT_DOWNLOAD_REQUEST
023867	CCS_CAN_TIMEOUT_TP_START_BLOCK_TRANSFER
023868	CCS_CAN_TIMEOUT_TT_START_BLOCK_TRANSFER
023869	CCS_CAN_TIMEOUT_TP_DATA_TRANSFER
023870	CCS_CAN_TIMEOUT_TT_DATA_TRANSFER
023871	CCS_CAN_TIMEOUT_TP_DOWNLOAD_FINISH
023872	CCS_CAN_TIMEOUT_TT_DOWNLOAD_FINISH

Statuscode	Beschrijving
023873	CCS_CAN_TIMEOUT_TP_ISOLATION_STATUS
023874	CCS_CAN_TIMEOUT_TT_ISOLATION_STATUS
023875	CCS_CAN_TIMEOUT_TP_CONNECTOR_INFO
023876	CCS_CAN_TIMEOUT_TT_CONNECTOR_INFO
023877	CCS_CAN_TIMEOUT_TT_RTC_INFO
023878	CCS_CAN_TIMEOUT_TP_RTC_INFO
023879	CCS_CAN_TIMEOUT_TP_EVSE_PRECHARGE_INFO
023880	CCS_CAN_TIMEOUT_TT_EVSE_PRECHARGE_INFO
023881	CCS_CAN_TIMEOUT_MSG_Sequence
023882	CCS_CAN_MSG_Unrecognized_CMD_ID
023883	CCS_SECC_DIN_Msg_Decode_Error
023884	CCS_SECC_DIN_Msg_Encode_Error
023885	CCS_SECC_ISO1_Msg_Decode_Error
023886	CCS_SECC_ISO1_Msg_Encode_Error
023887	CCS_SECC_ISO2_Msg_Decode_Error
023888	CCS_SECC_ISO2_Msg_Encode_Error
023889	CCS_SECC_CP_State_Error
023890	CCS_SECC_Unexpected_60V_Before_Charing_Error
023891	CCS_SECC_Not_Ready_For_Charging
023892	CCS_SECC_TIMEOUT_QCA7000_COMM (De firmwarecode van QCA7000 is mogelijk nog niet geïnstalleerd)
023893	CCS_SECC_FAIL_QCA7000_SETKEY
023894	Gereserveerd
023895	Gereserveerd
023896	Gereserveerd
023897	Gereserveerd
023898	Gereserveerd
023899	Gereserveerd
023900	GBT_LOS_CC1
023901	GBT_CONNECTOR_LOCK_FAIL
023902	GBT_BATTERY_INCOMPATIBLE

# I-FAST COMPACT STATION

---

Statuscode	Beschrijving
023903	GBT_BMS_BROAA_TIMEOUT
023904	GBT_CSU_PRECHARGE_TIMEOUT
023905	GBT_BMS_PRESENT_VOLTAGE_FAULT
023906	GBT_BMS_VOLTAGE_OVER_RANGE
023907	GBT_BSM_CHARGE_ALLOW_00_10MIN_COUUNTDONE
023908	GBT_WAIT_GROUNDFULT_TIMEOUT
023909	GBT_ADC_MORE_THAN_10V
023910	GBT_ADC_MORE_THAN_60V
023911	GBT_CHARGER_GET_NORMAL_STOP_CMD
023912	GBT_CHARGER_GET_EMERGENCY_STOP_CMD
023913	GBT_ISOLATION_RESULT_FAIL
023914	GBT_MOTHER_BOARD_MISS_LINK
023915	GBT_OUTPUT_VOLTAGE_MORE_THAN_LIMIT
023916	GBT_REQ_CURRENT_MORE_THAN_LIMIT
023917	GBT_OUTPUT_VOLTAGE_MORE_THAN_10_PERCENT
023918	GBT_OUTPUT_VOLTAGE_DIFF_BCS_5_PERCENT
023919	GBT_STOP_ADC_MORE_THAN_10V
023920	ERROR_CODE_GBT_BMS_BROAA_NO_VOLTAGE_TIMEOUT
023921	ERROR_CODE_GBT_BMS_BROAA_TO_BRO00_ERROR
023922	Gereserveerd
023923	Gereserveerd
023924	Gereserveerd
023925	Gereserveerd
023926	Gereserveerd
023927	Gereserveerd
023928	Gereserveerd
023929	Gereserveerd
023930	GBT_CEM_BHM_TIMEOUT
023931	GBT_CEM_BRM_TIMEOUT
023932	GBT_CEM_BCP_TIMEOUT

Statuscode	Beschrijving
023933	GBT_CEM_BRO_TIMEOUT
023934	GBT_CEM_BCL_TIMEOUT
023935	GBT_CEM_BCS_TIMEOUT
023936	GBT_CEM_BSM_TIMEOUT
023937	GBT_CEM_BST_TIMEOUT
023938	GBT_CEM_BSD_TIMEOUT
023939	GBT_CEM_BEM_OTHER_TIMEOUT
023940	GBT_BEM_CRM_TIMEOUT
023941	GBT_BEM_CRMAA_TIMEOUT
023942	GBT_BEM_CTS_CML_TIMEOUT
023943	GBT_BEM_CRO_TIMEOUT
023944	GBT_BEM_CCS_TIMEOUT
023945	GBT_BEM_CST_TIMEOUT
023946	GBT_BEM_CSD_TIMEOUT
023947	GBT_BEM_BEM_OTHER_TIMEOUT
023948	Gereserveerd
023949	Gereserveerd
023950	GBT_BST_SOC_GOAL
023951	GBT_BST_TOTAL_VOLTAGE_GOAL
023952	GBT_BST_CELL_VOLTAGE_GOAL
023953	GBT_BST_GET_CST
023954	GBT_BST_ISOLATION
023955	GBT_BST_OUTPUT_CONNECTOR_OTP
023956	GBT_BST_COMPONEN
023957	GBT_BST_CHARGE_CONNECTOR
023958	GBT_BST_OTP
023959	GBT_BST_OTHER
023960	GBT_BST_HIGH_V
023961	GBT_BST_CC2
023962	GBT_BST_CURRENT

# I-FAST COMPACT STATION

Statuscode	Beschrijving
023963	GBT_BST_VOLTAGE
023964	GBT_GET_BST_NO_REASON
023965	Gereserveerd
023966	Gereserveerd
023967	Gereserveerd
023968	Gereserveerd
023969	Gereserveerd
023970	GBT_BSM_CELL_OVER_VOLTAGE
023971	GBT_BSM_CELL_UNDER_VOLTAGE
023972	GBT_BSM_OVER_SOC
023973	GBT_BSM_UNDER_SOC
023974	GBT_BSM_CURRENT
023975	GBT_BSM_TEMPERATURE
023976	GBT_BSM_ISOLATE
023977	GBT_BSM_OUTPUT_CONNECTOR
023978	
023979	CCS_EV full charging
023980	ERROR_CODE_CHADEMO_BMS_CHARGE_ALLOW_ERROR
023981	ERROR_CODE_CHADEMO_OUTPUT_VOLTAGE_MORE_THAN_10_PERCENT
023982	ERROR_CODE_CHADEMO_ADC_LESS_THAN_10V
023983	CCS_STOP door EV met onbekende reden
023984	STOP door EVSE-toestand (Config of OCPP)
033900	losgekoppeld van backend via Ethernet
033901	losgekoppeld van backend via WiFi
033902	losgekoppeld van backend via 3G/ 4G
033903	Start opladen op afstand door backend
033904	Stop opladen op afstand door backend
033905	Reset op afstand door backend
033906	Gereserveerd
033907	Gereserveerd

Statuscode	Beschrijving
041004	Zelftest RCD/CCID mislukt
041005	AC input contactor 1 welding
041006	AC input contactor 1 driving fault
041007	AC input contactor 2 welding
041008	AC input contactor 2 driving fault
041009	AC output relay welding
041010	AC output relay driving fault
041017	AC stekker temperatuursensor kapot
041021	WiFi-module kapot
041022	3G/4G-module kapot
041023	Hulpvoedingsmodule kapot
041024	Relaisbesturingsmodule /smartbox kapot
041031	PSU module kapot
041032	RCD/CCID module kapot
041033	Instellingsfout maximale uitgangsstroom
041034	Storing in afsluiter
041035	BLE-module kapot
041036	Storing draaischakelaar
042200	Systeem L1 ingang OVP
042201	Systeem L2 ingang OVP
042202	Systeem L3 ingang OVP
042203	Systeem L1 ingang UVP
042204	Systeem L2 ingang UVP
042205	Systeem L3 ingang UVP
042206	PSU L1 ingang OVP
042207	PSU L2 ingang OVP
042208	PSU L3 ingang OVP
042209	PSU L1 ingang UVP
042210	PSU L2 ingang UVP
042211	PSU L3 ingang UVP
042212	Systeem L1 ingang daling

# I-FAST COMPACT STATION

---

Statuscode	Beschrijving
042213	Systeem L2 ingang daling
042214	Systeem L3 ingang daling
042223	Systeem omgeving/inlaat OTP
042224	Systeem kritiek punt OTP
042225	PSU omgeving/inlaat OTP
042226	PSU kritiek punt OTP
042227	Hulpvoedingsmodule OTP
042228	Relaiskaart/smartbox OTP
042232	AC stekker OTP
042233	RCD/CCID trip
042237	SPD trip
042238	Uitschakeling hoofdstroomonderbreker
042239	Uitschakeling hulpstroomonderbreker
042240	PSU communicatie mislukt
042241	WiFi-module communicatie mislukt
042242	3G/4G-module communicatie mislukt
042244	Bluetooth-module communicatie mislukt
042246	Hulpstroommodule communicatie mislukt
042247	Relaisbesturingsmodule/smartbox communicatie mislukt
042251	Noodstop
042252	Deur open
042253	Verslechtering systeemventilator
042254	Creatie van gedeeld geheugen mislukt
042255	CSU-initialisatie mislukt
042257	Zelftest MCU Storing
042258	Zelftest relais Storing
042262	Systeem AC L1 uitgang kortsluiting
042263	PSU Duplicaat ID
042264	Psu Storing: Infy => kortsluiting uitgang UU => abnormaal ontladingscircuit
042265	PSU Ontlading Abnormaal
042266	PSU DC-zijde Uitschakeling



Statuscode	Beschrijving
042267	PSU Storing Alarm
042268	PSU Bescherming Alarm
042269	Psu Storing: Infy => ventilatorfout UU => ventilatorfout
042270	PSU ingang UVP
042271	PSU ingang OVP
042272	PSU WalkIn State
042273	Psu Storing: Infy => beperkte vermogenstoestand UU => DC OVP en uitschakeling
042274	Psu Storing: Infy => Id Herhaling UU => Id Herhaling
042275	Psu Storing: Infy => zeer ongelijkmatige stroom UU => interne onbalans Pfc
042276	PSU Driefase ingang ontoereikend
042277	PSU Driefase ingang onbalans
042278	PSU Ffc-zijde Uitschakeling
042279	GEEN PSU-bron
042280	Zelftest mislukt door storing in communicatie van relaiskaart
042281	Zelftest mislukt door storing in communicatie van ventilatorkaart
042282	Zelftest mislukt door storing in communicatie van primary
042283	Zelftest mislukt door storing in communicatie van Chademo-kaart
042284	Zelftest mislukt door storing in communicatie van CCS-kaart
042285	Zelftest mislukt door storing in communicatie van AC Contact
042286	Zelftest mislukt door storing in communicatie van PSU
042287	Zelftest mislukt omdat modelnaam niet overeenkomt
042291	Zelftest mislukt door storing in communicatie van GBT-kaart
042292	Zelftest mislukt door storing in communicatie van AC
042293	Zelftest mislukt door storing in communicatie van led-kaart
042294	AC input ovp
042295	AC input uvp
042299	Systeem AC L2 uitgang OCP
042300	Systeem AC L3 uitgang OCP
042301	Systeem AC L2 uitgang kortsluiting
042302	Systeem AC L3 uitgang kortsluiting

## I-FAST COMPACT STATION

---

Statuscode	Beschrijving
042304	losgekoppeld van dispenser
042305	Time-out metercommunicatie
042306	De dipschakelaar van de PSU kan onjuist zijn
042307	Psu zekering doorgebrand
042308	Psu Pfc en Dcdc communicatiestoring
042309	Psu onbalans busspanning
042310	Psu overspanning bus
042311	Psu busspanning abnormaal
042312	Psu onderspanning bus
042313	Psu verlies ingangsfase
042314	Psu volle snelheid ventilator
042315	Psu vermogenslimiet temperatuur
042316	Psu Ac vermogenslimiet
042317	Psu Dcdc Eeprom fout
042318	Psu Pfc Eeprom fout
042319	Psu Dcdc overspanning
042326	Systeemtaak is verloren
042327	DC input ovp
042328	DC input uvp
043600	Normale stop opladen door gebruiker
043601	Oplaadtijd verstreken
043602	Vervang luchtfilter van systeem
043607	CSU firmware-update mislukt
043611	Update firmware hulpstroommodule mislukt
043612	Update firmware relaisregelmodule mislukt
043614	Update firmware Bluetooth module mislukt
043615	Update firmware WiFi module mislukt
043616	Update firmware 3G/4G module mislukt
043617	SMR firmware-update mislukt
043618	Update firmware RFID module mislukt
043619	Geconfigureerd door USB-stick

Statuscode	Beschrijving
043620	Geconfigureerd door backend
043621	Geconfigureerd door webage
043622	Losgekoppeld van Internet via Ethernet
043623	Losgekoppeld van Internet via WiFi
043624	Losgekoppeld van Internet via 3G/ 4G
043625	Losgekoppeld van AP via WiFi
043626	Losgekoppeld van APN via 3G/ 4G
043627	WiFi uitgeschakeld
043628	4G uitgeschakeld
043629	PSU hoeveelheid komt niet overeen

## 7. Onderhoud

### 7.1 Vóór onderhoud

Om te voldoen aan NFPA-70E, OSHA 1910.333 en andere gezondheids-/veiligheids-/beveiligingsvoorschriften, dient u zich te houden aan de kennisgeving en vooraf de benodigde vergunning te verkrijgen, zoals hieronder beschreven:

- 1) Schakel de stroom uit (werk wanneer mogelijk spanningsloos)
- 2) Lockout/Tagout (LOTO)
- 3) Vergunning voor werk onder spanning (ingangsklemmen met hoogspanning na geopende deur)
- 4) Plan het werk/werkvergunning
- 5) Gebruik persoonlijke beschermingsmiddelen (PBM)
- 6) Zorg voor veilige werkplekomstandigheden en -ruimte

#### 7.1.1 Checklist onderhoud

Zie de bijlage voor meer details.

### 7.2 Algemeen onderhoud

- De DC-laadoplossing wordt gekoeld door geforceerde lucht. Houd de lader op een geventileerde plaats en blokkeer de ventilatieopeningen van de DC-laadoplossing niet.
- Reinig of vervang de luchtfilters regelmatig om ervoor te zorgen dat de DC-laadoplossing goed werkt.
- De behuizing is gemaakt door middel van lassen en verven. De buitenkant moet altijd schoon worden gehouden. Er bestaat een grote kans op roesten als de buitenkant niet schoon wordt gehouden, vooral in een corrosiegevoelige omgeving. Een lichte roest zal de prestaties van de lader niet beïnvloeden, maar als de lader ernstige roest tijdens of na de garantieperiode vertoont, neem dan contact op met de plaatselijke verkoper voor instructies.
- Reinig de DC-laadoplossing ten minste drie keer per jaar en houd de buitenkant altijd schoon.
- Reinig de buitenkant van de kast met een vochtige doek of natte katoenen handdoek; gebruik alleen kraanwater onder lage druk en reinigingsmiddelen met een PH tussen 6 en 8.
- Gebruik geen waterstralen onder hoge druk.
- Gebruik geen reinigingsmiddelen met schurende bestanddelen en gebruik geen schurende gereedschappen. Onjuiste reinigingsmiddelen kunnen de coating, het schilderwerk, het oppervlak, de glans en de duurzaamheid van alle buitendelen aantasten.
- Als er water binnendringt in de DC-laadoplossing, sluit dan onmiddellijk de stroombron af en neem contact op met de leverancier van de DC-laadoplossing voor reparatie.

- Zorg ervoor dat de laadstekker na het opladen terug in zijn houder wordt geplaatst om schade te voorkomen.
- Als er schade is aan de laadstekker, de laadkabel of de houder van de laadstekker, neem dan contact op met de leverancier van de DC-laadoplossing.
- Wanneer u de DC-laadoplossing gebruikt, dient u deze op de juiste manier te hanteren. Sla of schraap niet tegen de kast of het scherm.
- Als de behuizing of het scherm gebroken, gebarsten of open is of andere tekenen van schade vertoont, neem dan contact op met de leverancier van de DC-laadoplossing.



**WAARSCHUWING:** Gevaar voor elektrische schokken of letsel. Schakel de stroom naar de lader uit voordat u aan de apparatuur werkt of onderdelen verwijdert. Verwijder geen circuitbeveiligingen of andere onderdelen voordat de stroom is uitgeschakeld.

- Ontkoppel de elektrische stroom naar de DC-laadoplossing vóór alle onderhoudswerkzaamheden om ervoor te zorgen dat deze gescheiden is van de toevoer van het wisselstroomnet. Als u dit niet doet, kan dit lichamelijk letsel of schade aan het elektrische systeem en de lader veroorzaken.

Opmerking:

- Voordat u de hoofdschakelaar uitschakelt om met het onderhoud te beginnen, noteert u het statuscodenummer op het LCD-scherm.
- Nadat de onderhoudsdeur is geopend of de MCCB van de lader is uitgeschakeld, is de lader nog steeds gevaarlijk. Alleen visuele inspectie is mogelijk.
- Het onderhoud van de DC-laadoplossing mag alleen worden uitgevoerd door een gekwalificeerde technicus.
- Schakel de hoofdschakelaar en de hulpschakelaar uit nadat u de voordeur van de DC-laadoplossing hebt geopend voordat u onderhoudswerkzaamheden uitvoert.
- Vervang het ventilatiefilter om de zes tot twaalf maanden.
- Controleer elke maand of de hoofdstroomaansluitingen goed vastzitten, en controleer de kabels wanneer de stroom is uitgeschakeld. Als een van de hoofdstroomschroeven los zit, leidt dit tot schade aan de lader of rook op de aansluitingen. Controleer de tabel met de vereiste schroefkoppelwaarden.
- Onderhoud van de laadkabel: Verdraai of buig de laadkabel niet. Het metalen contact mag niet vervagen of roestig zijn.
- Geef de informatie over de EVSE door, inclusief serienummer, modelnaam, statuscode, storingsgedrag en tijd, en sluit de EVSE ook aan op het internet voor diagnose op afstand en upgradering

# **I-FAST COMPACT STATION**

---

## Bijlage 1 - Paklijst

Item	Beschrijving	Nr.	Opmerking
1	EVSE	1	
2	Meertalig waarschuwingsblad	1	
3	Bedradingschema	1	
4	Verklaring van overeenstemming	1	
5	RFID-kaart	2	
6	Deursleutel	1	
7	Waterdichte plastic bouten	4	
8	Basisafdekking	2	

## Bijlage 2 - Checklist preventief onderhoud

Nr.	Item	Beschrijving	0,5 jaar	1e jaar	2e jaar	3e jaar	4e jaar	5e jaar
1	Preventief onderhoud		I	I	I	I	I	I
2	Inspectie uiterlijk	Visuele inspectie uiterlijk	I	I	I	I	I	I
3	Systeemventilator	Controle of ventilator schoon is en soepel draait	I	I	I	R	I	I
4	Luchtfilter	Luchtfilter, luchtinlaat en -uitlaat schoon	I	I	R	I	R	I
5	Laadkabel	Uiterlijk schoon	I	I	I	R	I	I
6	PCBA	Zichtbare deel schoon	--	I	I	I	I	R
7	SPD	Controle van SPD-statusindicatie	I	I	I	I	I	R
8	Koppel van bouten DC-uitgang	Koppelcontrole bouten	--	I	I	I	I	I
9	Koppel van bouten AC-ingang	Koppelcontrole bouten	--	I	I	I	I	I
10	LCD-display	Controle van scherppte en achtergrondverlichting display	--	I	I	I	I	R
11	Selectieknop	Indicatielampje en functiecontrole	--	I	I	I	I	R
12	RFID-lezer	Functiecontrole	--	I	I	I	I	R
13	Noodstopknop	Functiecontrole	--	I	I	I	I	R
14	Stroomonderbreker en RCD	Functiecontrole	--	I	I	I	I	R
15	Hulpvoeding	Geen onderhoud nodig	--	--	--	--	--	R
16	PSU-module	Geen onderhoud nodig	--	--	--	--	--	R

**Opmerking:**

De gebruiker kan het tijdsinterval voor het vervangen van het filter aanpassen aan de omgevingsomstandigheden.

I: Inspectie aanbevolen

R: Vervanging aanbevolen

--: Geen onderhoud vereist of afhankelijk van de situatie



## ÍNDICE

<b>Introdução .....</b>	<b>709</b>
<b>Características .....</b>	<b>709</b>
<b>Aplicações .....</b>	<b>709</b>
<b>1. Interface básica do utilizador .....</b>	<b>710</b>
<b>2. Especificações .....</b>	<b>711</b>
2.1 Especificações do produto .....	711
2.2 Descrição da versão GWJ912xx .....	714
2.3 Indicação LED e estado da operação .....	715
2.4 Dimensões .....	716
2.5 Sentido do fluxo de ar de arrefecimento.....	716
2.6 Ecrã do medidor (opcional) .....	717
<b>3. Entrega e armazenamento do aparelho.....</b>	<b>718</b>
3.1 Entrega .....	718
3.2 Identificação do aparelho.....	718
3.3 Danos durante o transporte .....	718
3.4 Armazenamento .....	718
<b>4. Instruções de instalação.....</b>	<b>720</b>
4.1 Antes da instalação .....	720
4.2 Requisitos de aterramento e segurança .....	726
4.3 Instalação da placa do sensor para uma desativação segura (opcional).....	728
4.4 Desembalar o carregador .....	732
4.5 Ferramentas recomendadas para instalação e inspeção.....	736
4.6 Procedimento de instalação.....	737
4.7 Instalação, inspeção e colocação em funcionamento.....	745
<b>5. Configuração de rede.....</b>	<b>748</b>
5.1 Configuração da rede Wi-Fi.....	748
5.2 Configuração 3G/4G .....	750
5.3 Configurações da hora .....	752

# I-FAST COMPACT STATION

---

<b>6. Processo de funcionamento .....</b>	<b>754</b>
<b>6.1 Sequência de funcionamento.....</b>	<b>754</b>
<b>6.2 Procedimento de funcionamento .....</b>	<b>754</b>
<b>6.3 Resolução de problemas .....</b>	<b>760</b>
<b>6.4 Códigos de estado .....</b>	<b>768</b>
<b>7. Manutenção .....</b>	<b>790</b>
<b>7.1 Antes da manutenção.....</b>	<b>790</b>
<b>7.2 Manutenção geral.....</b>	<b>790</b>
<b>Apêndice 1 - Lista de itens da embalagem .....</b>	<b>793</b>
<b>Apêndice 2 - Lista de verificação de manutenção preventiva .....</b>	<b>794</b>

## Introdução

A Solução de Carregamento de CC é a melhor escolha para carregar veículos elétricos a bateria (BEV) e veículo elétrico híbrido plug-in (PHEV). Foi concebida para realizar carregamentos rápidos em locais públicos e privados, como espaços de estacionamento comerciais e de retalho, estações de carregamento de frotas, áreas de serviço de autoestradas, locais de trabalho, residências, etc..

A Solução de Carregamento de CC tem a vantagem de ser de fácil instalação. O design de montagem na parede permite uma instalação flexível e económica para diferentes tipos de locais. A Solução de Carregamento de CC também tem capacidade de comunicação de rede. Pode ligar-se a sistemas de rede remotos e fornecer aos condutores de veículos elétricos informações em tempo real, como o progresso do carregamento e as informações de faturação. A Solução de Carregamento possui uma interface de utilizador simples com botões funcionais, certificações de segurança e um excelente design à prova de água e poeira, sendo a melhor opção para ambientes externos.

## Características

- Instalação fácil e flexível.
- Oferece aos clientes a conveniência de controlar o início/paragem do carregamento a partir de um smart card RFID autorizado ou APP para telemóvel (disponível mediante pedido).
- Construída de acordo com as mais recentes normas da indústria para carregamento de CC.
- Possui uma classificação externa capaz de resistir à intrusão de sólidos e líquidos em ambientes externos, tornando a unidade mais estável e altamente fiável.
- Fornece uma interface de ecrã de alto contraste com botões multifuncionais.

## Aplicações

- Áreas de estacionamento públicas e privadas
- Áreas de estacionamento comunitário
- Parques de estacionamento de hotéis, supermercados e centros comerciais
- Áreas de estacionamento no local de trabalho
- Estações de carregamento
- Áreas de descanso em autoestrada

## 1. Interface básica do utilizador

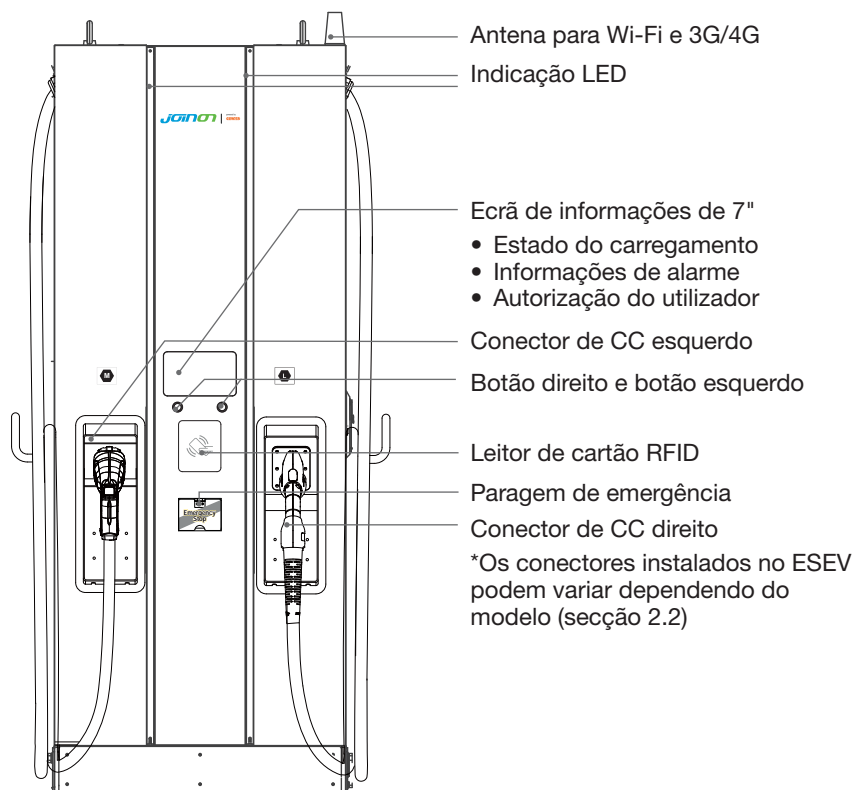

Aviso:

De acordo com o requisito EN-17186, este documento estabelece identificadores harmonizados para o fornecimento de energia para veículos rodoviários elétricos. Os requisitos desta norma visam complementar as necessidades de informação dos utilizadores em relação à compatibilidade entre as estações de carga de veículos elétricos, os conjuntos de cabos e os veículos que são colocados no mercado. O identificador destina-se a ser visualizado nas estações de carga de veículos elétricos, nos veículos, nos conjuntos de cabos, nas concessionárias de veículos elétricos e nos manuais do consumidor, conforme descrito (para o modelo CE).

## 2. Especificações

### 2.1 Especificações do produto

Nome do modelo		Série GWJ912xx
CA ENTRADA	Tensão nominal	** CC 60KW 380-415Vac ( $\pm 15\%$ )
	Corrente máx. de entrada	118 A
	Distribuição elétrica	3P+ N+ PE (configuração estrela)
	Sistema de rede elétrica	TN/TT
	Frequência	50/60 Hz
	Potência máx. de entrada	65 kVA (60kW)
	Fator de potência	> 0,99
	Eficiência	> 94%, no ponto Optimize V/I
	SCCR	25 kA
SAÍDA CC	Intervalo de tensão de saída	CC 150 ~ 950V (CCS) CC 150 ~ 500V (CHAdEMO) CC 150~750 (GB/T)
	Corrente máxima de saída	** CCS 120A@150Vcc ~ 500Vcc ** CHAdEMO 120A@150Vcc ~ 500Vcc ** GB/T 120A@150Vcc ~ 500Vcc
	Potência máxima de saída	CC 60kW

# I-FAST COMPACT STATION

Nome do modelo		Série GWJ912xx
	Modo de saída simultânea	0%, 50%, 100% *Cada conector terá 50% de potência de saída quando ligado simultaneamente; E um conector receberá 100% quando outro conector terminar a sessão de carregamento ou apenas este estiver ligado.
	Precisão da tensão	±2%
	Precisão da corrente	±2%
Isolamento elétrico	Isolamento entre entrada e saída	
Energia de standby	< 100 W	
Comunicação	Externo	Ethernet, Wi-Fi e 3G ou 4G
	Interno	CAN / RS485
Proteção de entrada	OVP, OCP, OPP, OTP, UVP, RCD, SPD	
Proteção de saída	SCP, OCP, OVP, LVP, OTP, IMD	
Proteção interna	OTP, Detecção de Contactador de CA, Detecção de Contactador de CC, Detecção de Fusível	
Gestão de carga	Via OCPP 1.6 JSON	
Interface de utilizador e controlo	Display	LCD de 7 polegadas
	Botão	Botão direito: seleccione o conector de carregamento. Botão esquerdo: Início / Parar carregamento
	Autenticação do utilizador	<b>RFID:</b> suporta ISO 14443A/B, ISO 15693, FeliCa Lite-S (RCS966), <b>Backend OCPP:</b> APP, pagamento por telemóvel
	Suporte de backend	OCPP 1.6 JSON

Nome do modelo		Série GWJ912xx
Condições ambientais	Temperatura de funcionamento	-30 °C a 50 °C (-22 °F a 122 °F), redução da potência de 50 °C (122 °F) e acima
	Temperatura de armazenamento	-40°C a 70°C (-40°F a 158°F)
	Humidade relativa	5%~95% HR, sem condensação
	Altitude	≤ 2000m (6560 ft)
Normativas	Segurança do modelo CE	IEC 61851-1, IEC 61851-23
	Modelo CE EMI/EMC	IEC 61851-21-2
	Interface de carga	CHAdemo Ver 1.2 CCS DIN 70121 GB/T 27930 ISO15118:2020/Q4
Especificações mecânicas	Dimensões (LxPxA)	700 x 331 x 1800 mm (28 x 13 x 71 pol)
	Peso (tip.)	< 235 kg (518 lbs);
	Conector de carregamento	Consulte o Capítulo 2.2 Tabela
	Arrefecimento	Ar forçado
	Proteção contra penetração	IP55
	Antivandalismo	IK10, excluindo a tampa LCD e RFID

## 2.2 Descrição da versão GWJ912xx

Os produtos da série GWJ912xx estão disponíveis em diferentes versões, dependendo dos conectores de carregamento. A tabela abaixo mostra as combinações disponíveis: a posição correspondente dos conectores de carregamento é indicada da esquerda para a direita quando se está de frente para o carregador.

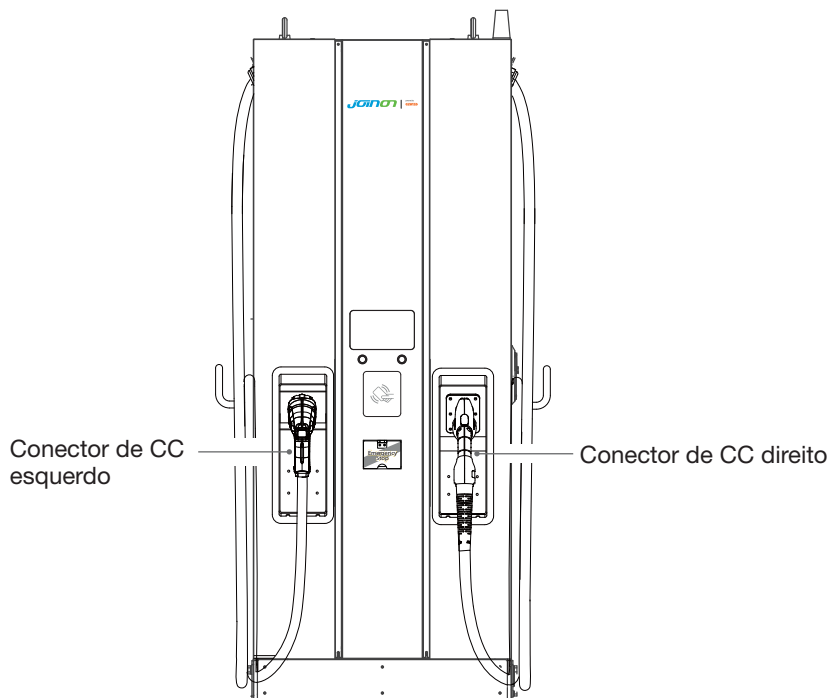

Código	Conector esquerdo	Conector direito	Descrição
GWJ9122W	CCS2	CCS2	Versão padrão
GWJ9122M	CCS2	CCS2	Equipado com medidores MID
GWJ9122P	CCS2	CCS2	Equipado com POS para pagamento
GWJ9122F	CCS2	CCS2	Equipado com medidores MID + POS
GWJ9123W	CCS2	CHAdEMO	Versão padrão
GWJ9123M	CCS2	CHAdEMO	Equipado com medidores MID
GWJ9123P	CCS2	CHAdEMO	Equipado com POS para pagamento
GWJ9123F	CCS2	CHAdEMO	Equipado com medidores MID + POS



GWJ9126W	CCS2	GBT	Versão padrão
GWJ9126M	CCS2	GBT	Equipado com medidores MID
GWJ9126P	CCS2	GBT	Equipado com POS para pagamento
GWJ9126F	CCS2	GBT	Equipado com medidores MID + POS
GWJ9126Y	CCS2	GBT	Versão padrão
GWJ9122Y	CCS2	CCS2	Versão padrão
GWJ9123Y	CCS2	ChaDemo	Versão padrão
GWJ9122D	CCS2	CCS2	Versão Eichrecht + POS
GWJ9122E	CCS2	CCS2	Versão Eichrecht
GWJ9123D	CCS2	ChaDemo	Versão Eichrecht + POS
GWJ9123E	CCS2	ChaDemo	Versão Eichrecht

## 2.3 Indicação LED e estado da operação

**\* LED esquerdo para o conector esquerdo,  
LED direito para o conector direito**

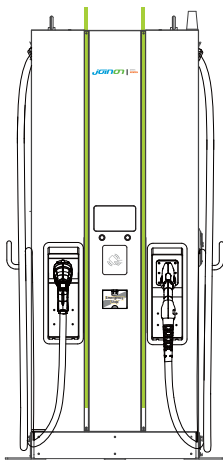

Standby

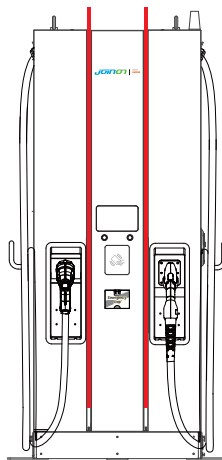

Falha

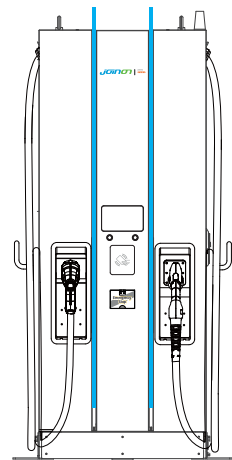

Carga

Estado \ LED	Indicador esquerdo	Indicador direito
Standby	Verde	Verde
Falha	Vermelho	Vermelho
Carga	Azul	Azul

# I-FAST COMPACT STATION

## 2.4 Dimensões

Dimensão principal do carregador: (unidade: mm)

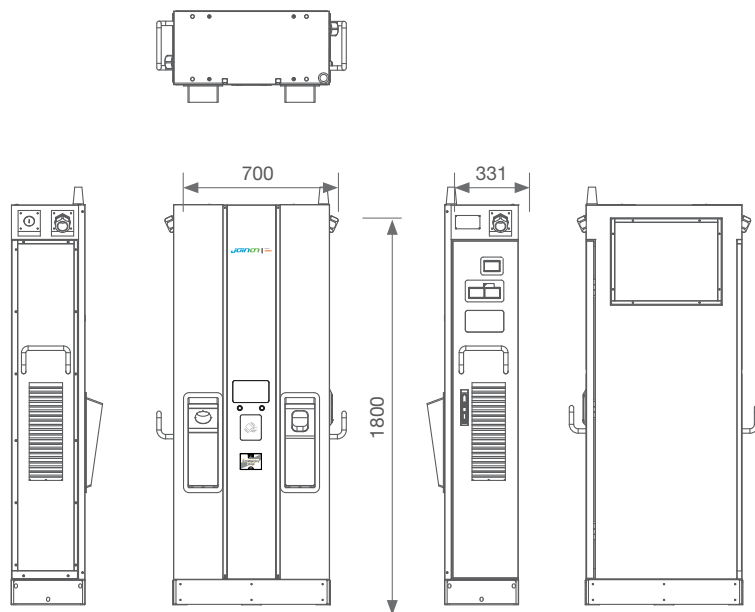

## 2.5 Sentido do fluxo de ar de arrefecimento

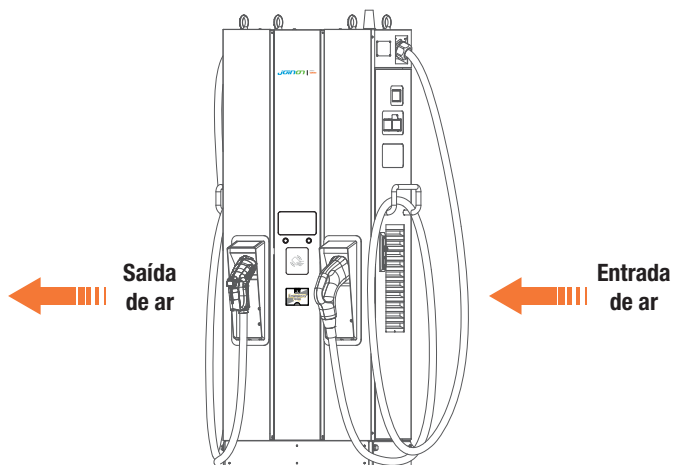

## 2.6 Ecrã do medidor (opcional)

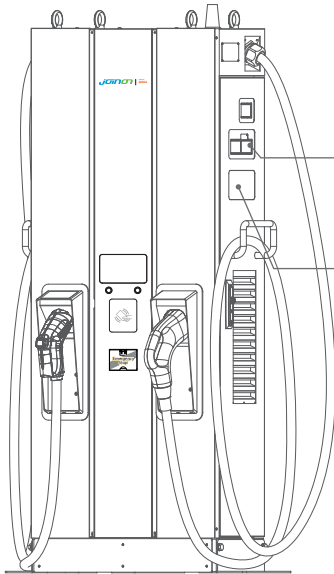

Medidor de CA esquerdo para PSU #01  
 Medidor de CA direito para PSU #02  
 Medidor de CC para o conector de CC esquerdo

Medidor de CC para o conector de CC direito

\* NOTA:

Quando 2 conectores de CC estão a carregar simultaneamente, a PSU #01 e #02 são atribuídas ao conector de CC esquerdo e direito, respetivamente.

## 3. Entrega e armazenamento do aparelho

### 3.1 Entrega

Mantenha o aparelho embalado até à instalação.

### 3.2 Identificação do aparelho

O número de série do dispositivo identifica-o de forma única. Este número deve ser citado em todas as comunicações com a Gewiss.

O número de série do dispositivo é indicado com uma data matrix aplicado na etiqueta de dados técnicos, colocada lateralmente no lado comprido da frente.

### 3.3 Danos durante o transporte

Se o aparelho tiver sido danificado durante o transporte:

1. Não o instale.
2. Notifique o facto imediatamente (até 5 dias após a entrega).

Caso seja necessário devolver o aparelho ao fabricante, a embalagem original deve ser utilizada.

### 3.4 Armazenamento



A não observância das instruções fornecidas nesta secção pode causar danos ao aparelho. O fabricante declina toda a responsabilidade por danos decorrentes da não observância destas instruções.

Se o aparelho não for instalado imediatamente após a entrega, proceda conforme indicado abaixo para evitar a sua deterioração:

- Para a correta conservação das estações de recarga, não remover a embalagem original até sua instalação.
- A deterioração da embalagem (cortes, furos, etc.) impede uma correta conservação das estações de recarga antes da instalação. O fabricante declina toda a responsabilidade em relação às consequências causadas pela deterioração da embalagem.

- Manter o dispositivo limpo (eliminar poeiras, aparas, graxa, etc.) e evitar a presença de roedores.
- Protegê-lo contra salpicos de água, faíscas de soldagem, etc.
- Cobrir o dispositivo com um material protetor transpirante para evitar a condensação causada pela humidade ambiental.
- As estações de recarga mantidas em depósito não devem ser submetidas a condições climáticas diferentes das indicadas a seguir.

<b>Condições ambientais de armazenamento</b>
Temperatura mínima
Temperatura mínima do ar circundante
Temperatura máxima do ar circundante
Humidade relativa máxima sem condensação

- É muito importante proteger o sistema de produtos químicos corrosivos e ambientes salinos.

## 4. Instruções de instalação

### 4.1 Antes da instalação

- Leia todas as instruções antes de utilizar e instalar este produto.
- Não utilize este produto se o cabo de alimentação ou o cabo de carga apresentar danos.
- Não utilize este produto se o invólucro ou o conector de carga estiverem partidos, aberto ou apresentarem danos.
- Não introduza ferramentas, materiais, dedos ou outras partes do corpo no conector de carga ou no conector VE.
- Não torça, faça oscilar, dobre, deixe cair ou esmague o cabo de carregamento. Nunca passe com um veículo por cima dele.



**ATENÇÃO:** O produto deve ser instalado apenas por um empreiteiro licenciada e/ou técnico licenciado de acordo com todos os códigos de construção, códigos elétricos e normas de segurança.



**ATENÇÃO:** O produto deve ser inspecionado por um instalador qualificado antes da primeira utilização. Sob nenhuma circunstância o cumprimento das informações contidas neste manual isentará o utilizador de suas responsabilidades de cumprir todos os códigos e normas de segurança aplicáveis.

- A alimentação deve ser de configuração trifásica em estrela com sistemas de aterramento TN(-S)/TT.
- Ao instalar o sistema TN(-S): o neutro (N) e o PE da distribuição de energia devem estar diretamente ligados à terra. O PE do equipamento de recarga é diretamente ligado ao PE da distribuição de energia e ao condutor separado para PE e neutro (N).
- A capacidade da fonte de alimentação deve ser superior a 93kVA para funcionar corretamente.
- O produto deve ser instalado numa área de ar livre e manter uma distância de pelo menos 30 cm (12 polegadas) de todas as saídas de ar do produto.
- Recomenda-se manter uma distância livre não inferior a 100 cm (3 pés e 6 pol.) em redor do produto, de acordo com a tabela NEC 110.26, condição 2, 151-600V.



#### AVISO

Recomenda-se a verificação da intensidade do sinal Wi-Fi e 3G ou 4G durante a instalação do carregador. O valor RSSI (Received Signal Strength Indication) é considerado bom quando superior a -65dBm. A má qualidade da ligação pode interromper o processo de carregamento ou a transação de dados.

## 4.1.1 Guia de segurança para empreiteiro

### Introdução

- Um ambiente de trabalho seguro para todos - participantes, equipas de instalação e demolição, empreiteiros e subempreiteiros.
- Em última análise, é responsabilidade dos empreiteiros garantir a segurança e práticas de trabalho seguras dos seus funcionários e subempreiteiros que possam estar a trabalhar no local em seu nome.
- Este documento fornece um guia de referência simples com regras básicas de implementação. Este guia não descreve todas as normas de segurança: foi concebido para ser um complemento destinado a participantes, empreiteiros e subempreiteiros.
- Os empreiteiros, subempreiteiros e funcionários devem cooperar com os seus empregadores e outras pessoas no cumprimento dos regulamentos e instruções de segurança.

Em particular, os funcionários devem:

1. Obter a autorização qualificada da unidade responsável na área de construção.
2. Trabalhar em segurança.
3. Não fazer nada que ponha em perigo a si próprio ou outras pessoas.
4. Utilizar equipamentos de proteção individual conforme necessário e ter um cuidado razoável com os mesmos quando não estiverem a ser utilizados.
5. Comunicar atividades inseguras imediatamente aos supervisores ou à pessoa responsável do local de trabalho.
6. Comunicar todos os acidentes e ocorrências perigosas ao supervisor imediatamente após a ocorrência.

# I-FAST COMPACT STATION

## 1. Requisitos relativos às condições do local de trabalho

- Instale uma cerca adequada para isolar a área de construção do exterior
- Feche e proteja todas as entradas quando o sítio estiver sem vigilância
- Fixe avisos nas proximidades que mostrem as seguintes informações: ícone de aviso e número de telefone da pessoa responsável
- Instale luminárias suficientes



## 2. Limpeza

- Mantenha as áreas de trabalho (incluindo vias de acesso) livres de detritos e obstruções
- Mantenha as superfícies do solo limpas e planas, para evitar que as pessoas tropecem ou se machuquem com ferramentas ou outros objetos
- Empilhe e armazene equipamentos e materiais de maneira organizada e estável
- Limpe e elimine regularmente os resíduos
- Remova todos os materiais e equipamentos excedentes após a conclusão do trabalho



## 3. Riscos de incêndio

- Cuidado com materiais e bens inflamáveis. Mantenha-os longe das áreas de trabalho.





#### 4. Proteção contra altas temperaturas no local

- Erga um para-sol ou galpão para proteger os trabalhadores do calor e do sol
- Configure um equipamento de resfriamento, como exaustores
- Disponibilize bebedouros
- Forneça roupas protetoras adequadas, como capacetes, óculos de sol e mangas compridas para proteger os trabalhadores da insolação e dos raios UV



#### 5. Condições climáticas adversas

- Fixe todos os andaimes, estruturas temporárias, equipamentos e materiais soltos
- Verifique e implemente os POPs para garantir a desconexão do fornecimento de gás, circuitos elétricos e equipamentos
- Inspeccione os locais de trabalho para garantir a proteção contra a entrada de água ou poeira
- Inspeccione o sistema de drenagem para verificar a presença de quaisquer obstruções e removê-las
- Interrompa todos os trabalhos ao ar livre, exceto os trabalhos de emergência



#### 6. Escadas

- Utilize apenas escadas que cumpram os regulamentos de segurança locais
- Não utilize escadas de madeira
- Ao trabalhar em altura, recomenda-se a utilização de plataformas em vez de escadas
- Se o uso de uma plataforma não for viável, um supervisor deve avaliar o risco potencial e garantir a segurança
- Equipamentos de proteção para trabalhadores
- Utilize escadas não condutoras feitas de fibra de vidro ou plástico reforçado ao realizar trabalhos elétricos

- Designe assistentes para fornecer apoio ao trabalhar em escadas
- Verifique todas as escadas quanto a degraus partidos ou outros defeitos antes de usar e periodicamente
- Abra totalmente as escadas quando em uso
- Não fique nos dois degraus superiores de uma escada
- Não se estique excessivamente ao trabalhar numa escada
- Tenha atenção às restrições de sobrecarga



País	Normas
Britânicas	BS1129,BS2037,EN131,EATS13/1
EUA	ANSI A 14.1,ANSI A 14.2,ANSI A 14.5
Austrália, Nova Zelândia	AS 1892.2-1922,AS/NZS1892.1,AS/NZS 1892.3
Canadá	CSA Z11 M81

## Normas comuns para escadas

## 7. Trabalhos em altura

- Evite trabalhar em altura, utilizando ferramentas e métodos alternativos sempre que possível
- Recomenda-se fortemente a construção de andaimes ou plataformas de trabalho adequadas
- Forneça sistemas de proteção contra quedas para os trabalhadores, se não for viável usar plataformas de trabalho
- Proteja todos os materiais e ferramentas para evitar que caiam de locais elevados

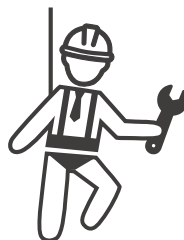

## 8. Operações de elevação

- Inspecione e teste regularmente por pessoas qualificadas equipamentos e aparelhos de levantamento
- Isole e aplique um cordão de segurança nas áreas de levantamento para impedir a entrada de pessoal que não seja da construção
- Assegure-se de que as rotas de levantamento não cruzem edifícios ou pessoas e evite colisões com objetos
- Não exceda os limites de carga de trabalho seguros



## 9. Para trabalhadores no local

- Planifique todo o trabalho
- Desligue a energia (trabalhe com as peças sem estarem ligadas à eletricidade, se possível)
- LOTO (Lock Out, Tag Out)
- Autorização de trabalho elétrico energizado (terminais de entrada com alta tensão após porta aberta)
- Utilize equipamentos de proteção individual (EPI)
- Condições e espaço seguros no local de trabalho
- Cumpra outros códigos de saúde ocupacional, segurança e proteção, como aqueles publicados pela OSHA



## 10. Normas de referência

Respeite o seguinte regulamento:

- NFPA-70E (Segurança Elétrica no Local de Trabalho, Avaliação de Risco de Choque, Avaliação de Risco de Arco Elétrico)



## 4.2 Requisitos de aterramento e segurança

- O produto deve estar conectado a um sistema de cablagem permanente, metálico e ligado à terra. As conexões devem cumprir todos os códigos elétricos aplicáveis. Recomenda-se que a resistência de aterramento seja inferior a 10  $\Omega$ .
- Durante a instalação, manutenção ou reparação do carregador, certifique-se de que a corrente nunca está ligada.
- Utilize uma proteção adequada ao realizar a ligação à rede de distribuição elétrica principal.
- Utilize ferramentas apropriadas para cada tarefa.



**CUIDADO:** O interruptor de corte para cada condutor não aterrado da entrada CA deve ser fornecido pelo empreiteiro ou técnico de instalação.



**CUIDADO:** Não deve ser usado um conjunto de extensão de cabo ou segundo conjunto de cabos além do conjunto de cabos para a ligação do VE ao EVSE.

## 4.2.1 Cablagem de serviço

- Ligação à terra

Deve-se sempre ligar o neutro à terra na ligação de serviço. Se o sistema elétrico não fornecer ligação à terra, deverá ser instalada uma estaca de aterramento nas proximidades. A estaca de aterramento deve ser ligada à barra de terra no painel do disjuntor principal e o neutro ligado à terra nesse ponto.

- 400Vac Trifásico (Linha a Linha)

**CUIDADO!**



Esta é um fornecimento da rede elétrica em configuração estrela, a Solução de Carregamento de CC pode ligar-se a L1, L2 ou L3 e Neutro. A terra deve ser ligada ao neutro num único ponto, geralmente no painel do disjuntor.

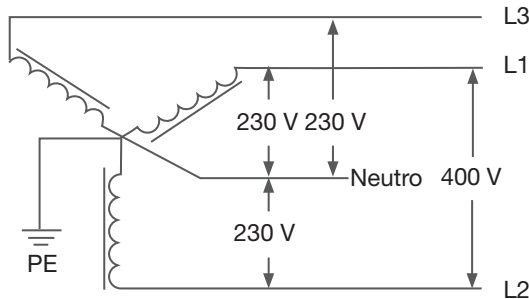

Ligação da cablagem trifásica de 400V



**PERIGOS**

Cuidado com a alta tensão!



**ATENÇÃO!**

A ligação à terra é essencial!

## 4.3 Instalação da placa do sensor para uma desativação segura (opcional)

**1. Introdução:** É possível instalar uma placa de controlo que inclui um sensor de porta e um sensor de inclinação, bem como pontos de contacto limpos para prolongar a cablagem até ao disjuntor a montante para cortar imediatamente a alimentação quando os sensores forem ativados. A placa também possui um botão de autoteste que pode ser utilizado para verificar o funcionamento durante o ciclo de produção (ou no local de instalação) e durante a manutenção de rotina.

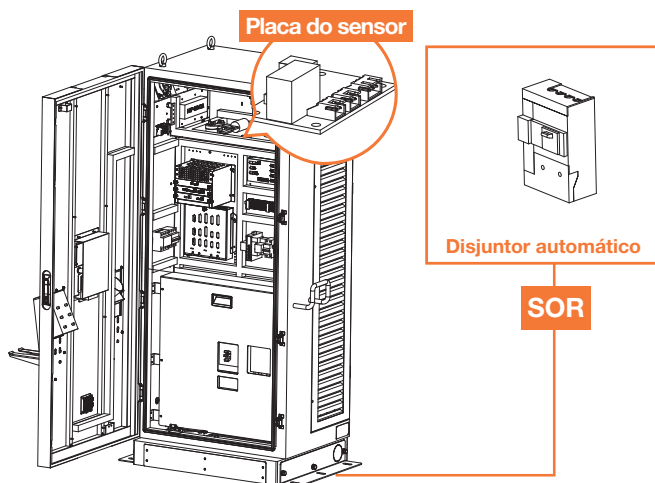

### 2. Diagrama de blocos de funções:

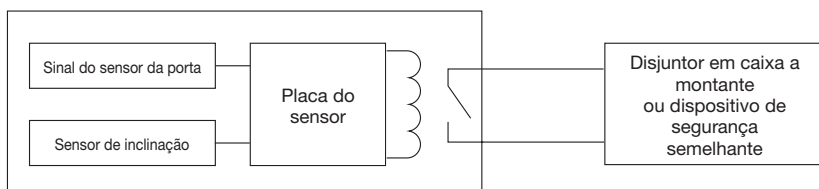

### 3. Ligação da placa do sensor

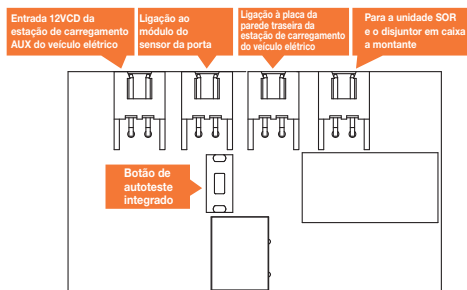

### 4. Praticidade da placa do sensor:

a) Se o sensor da porta ou o sensor de inclinação estiverem ativados, é enviada uma tensão para ativar o disjuntor em caixa a montante ou abrir o contacto, ou desligar a alimentação; isto também é definido como "bobina de disparo com emissão de corrente", descrito mais detalhadamente na Internet.

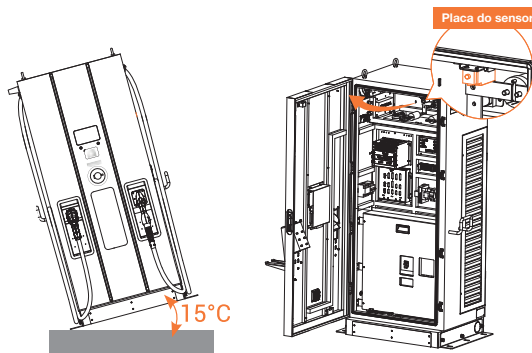

b) Quando o disjuntor em caixa a montante é desativado, a estação de carregamento do veículo elétrico é completamente desativada, passando imediatamente para "offline".

c) Esta placa também possui um botão de autoteste utilizado para verificar o funcionamento correto, na linha de produção ou no local de instalação, ou durante a manutenção de rotina.

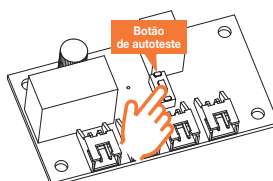



## AVISO

Assim que a corrente for desligada na proteção do disjuntor a montante, desative o sensor da porta antes de reativar a proteção do disjuntor para restaurar a fonte de alimentação auxiliar na estação de carregamento do veículo elétrico para fins de manutenção.

## 5. Escolha do disjuntor em caixa a montante e preparação da fonte de alimentação de corrente auxiliar:

O projetista ou CPO deve optar por um disjuntor em caixa com "bobina de disparo com emissão de corrente" ou um dispositivo correspondente, para poder ativar a função de segurança. Se for necessário aconselhamento sobre o modelo correto de bobina de disparo com emissão de corrente, contacte o seu revendedor local. Exemplos de modelos de referência ABB SOR são apresentados abaixo:

12V: SOR-C 12V CC (1SDA066321R1)

24V: SOR-C 24-30V CA/CC (1SDA066322R1)

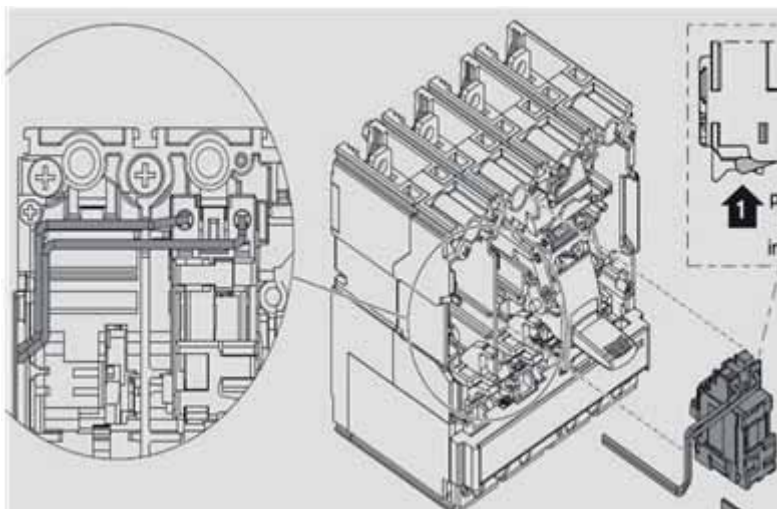





**AVISO**

Os componentes Sor requerem rigidez dielétrica máxima de 277Vca.

**6. Especificações para a escolha dos cabos:**

Para os cabos da placa do sensor para a proteção do disjuntor a montante, são aconselhados 22AWG VW-1 105°C 600V ou equivalente.

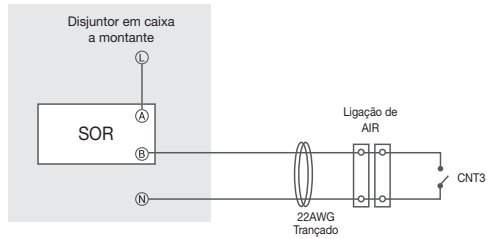

**Circuito de comando**

## 4.4 Desembalar o carregador

- O produto é um carregador de corrente contínua (CC) e o design da embalagem passou no teste de simulação de embalagem. Se a embalagem for danificada devido a capotamento, queda ou impacto externo durante o transporte, isso pode causar danos ou defeitos no produto. Se houver algum dano grave à embalagem ao receber a mercadoria, notifique-o ao fornecedor.
- O produto é entregue pela empresa de transporte ao armazém ou local especificado para entrega. O transporte do carregador para o seu local final (serviço de última milha) não está incluído na encomenda.

### AVISO

O camião de entrega descarrega o palete com o carregador. A movimentação do carregador até à sua localização final é da responsabilidade do cliente/empreiteiro.



Se o indicador TiltWatch estiver vermelho (inclinado acima de 80°)

1. Não recuse a entrega/receção.
2. Faça uma anotação no recibo de entrega e inspecione o armário quanto a danos.
3. Se forem descobertos danos, deixe o armário na embalagem original e solicite uma inspeção imediata por parte da transportadora no prazo de 3 dias após a entrega.
4. Contacte o fornecedor por email ou telefone para comunicar as suas descobertas.

### ATENÇÃO!

**60kW:** O peso do carregador é de aproximadamente 235 kg (518 lbs). O carregador com a embalagem é de aproximadamente 335 kg (739 lbs).

Tenha cuidado durante o processo de desembalagem.



**ETAPA 1.**

Remova as placas em redor

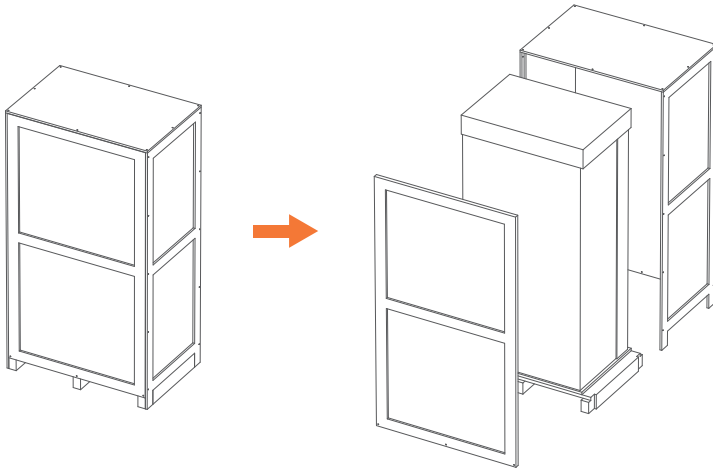
**ETAPA 2.**

Remova a caixa e a almofada de embalagem e a película.

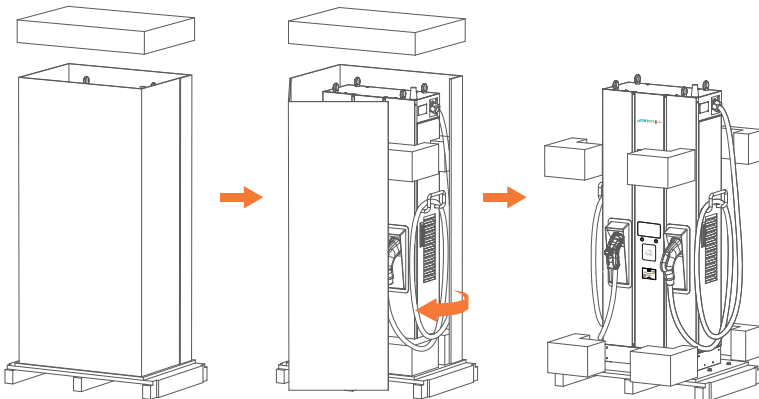

# I-FAST COMPACT STATION

## ETAPA 3.

Remova estes 4 parafusos de fixação M12.

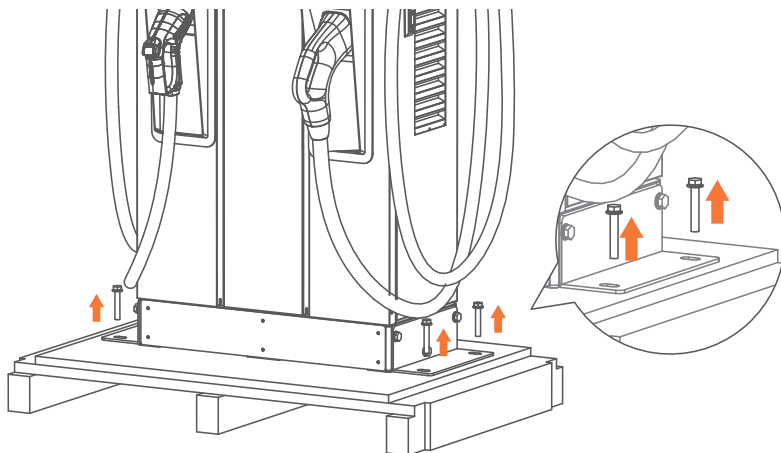

## ETAPA 4.

Para usar os olhais de elevação para mover o ESEV, use um cabo de aço de 6 mm (1/4 de polegada) de diâmetro nos quatro olhais, conforme a imagem a seguir.

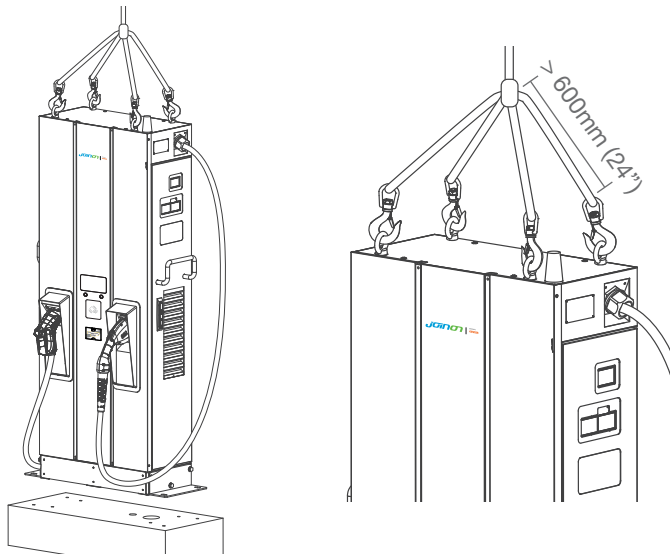

Ou use um empilhador para mover o EVSE.

Etapa 1. Remova primeiro os painéis de revestimento inferior dianteiro e traseiro.

Etapa 2. Use um empilhador para elevar o EVSE.

(os garfos devem ser abertos no máximo)

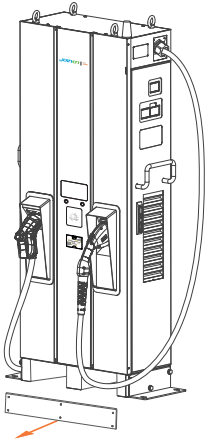

Etapa 1

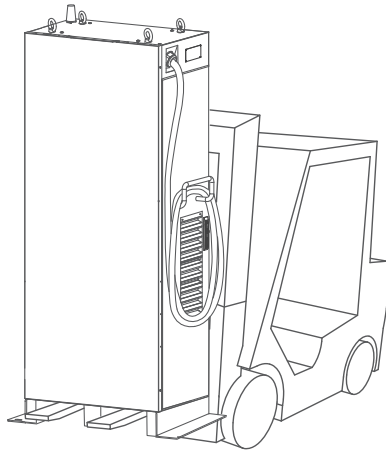

Etapa 2

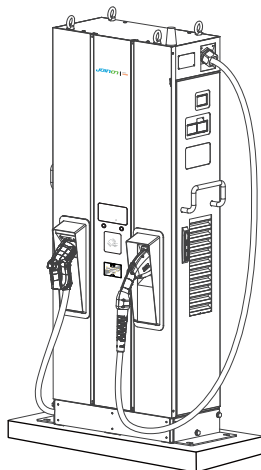

## 4.5 Ferramentas recomendadas para instalação e inspeção

### 4.5.1 Ferramentas recomendadas para instalação

Tipo	Descrição
Chave de fendas Philips	N.º 2 e 3
Chave ajustável	
Chave de caixa	N.º 8, 10, 17 e 19
Fita isolante	Preta / 15 mm (0.6") de largura
Cabo de entrada de CA	Pelo menos 50mm <sup>2</sup> para L1, L2, L3, N e 35mm <sup>2</sup> para PE. Recomenda-se usar um cabo de alimentação XLPE de 600V, 75°C
Terminal de anel	1. Terminal de anel para L1, L2, L3, N (Diâmetro interno: 10,5mm (0,41"), Diâmetro externo: 22 mm (0,87")) 2. Terminal de anel para PE (Diâmetro interno: 6,4mm (0,25"), Diâmetro externo: 22 mm (0,87"))
Alicates de crimpagem para terminal de anel	Sextavado
Descarnador de fios	
Cortadores de fio	
Guindaste / Empilhador	>235 kg (518 lbs) para 60kW

### 4.5.2 Ferramentas recomendadas para inspeção e colocação em funcionamento

Tipo	Descrição
Simulador VE ou VE	Cumpra a norma CHAdeMO/CCS/GB/T
Multímetro	1000 V
Sonda de corrente	200Amp
Cartão autorizado RFID	
Cartão RFID inválido	
Chave da porta	
Alicate de bico fino	
Chave dinamométrica	
Portátil e cabo CAT 6	Para configuração do carregador
Verificador de qualidade de sinal Wi-Fi, 3G/4G	Se a ligação à Internet for estabelecida com um router sem fios, para garantir que o sinal é suficientemente forte, não coloque o router numa caixa metálica

## 4.6 Procedimento de instalação

### 4.6.1 Espaço necessário para colocação e manutenção

Requer um espaço mínimo de 1400x1531 mm (55,1x60,3 pol.). Este espaço é calculado da seguinte forma:

- Dimensões do carregador L x P x A: 700 x 331 x 1800 mm (27,6 x 13,0 x 315,4 pol.).
- Lado frontal 600 mm (23,6 pol.), para operar o painel.
- Lado esquerdo e direito 350 mm (13,8 pol.), para abrir a porta esquerda e direita.
- Lado traseiro 600 mm (23,6 pol.), para abrir a porta do suporte.

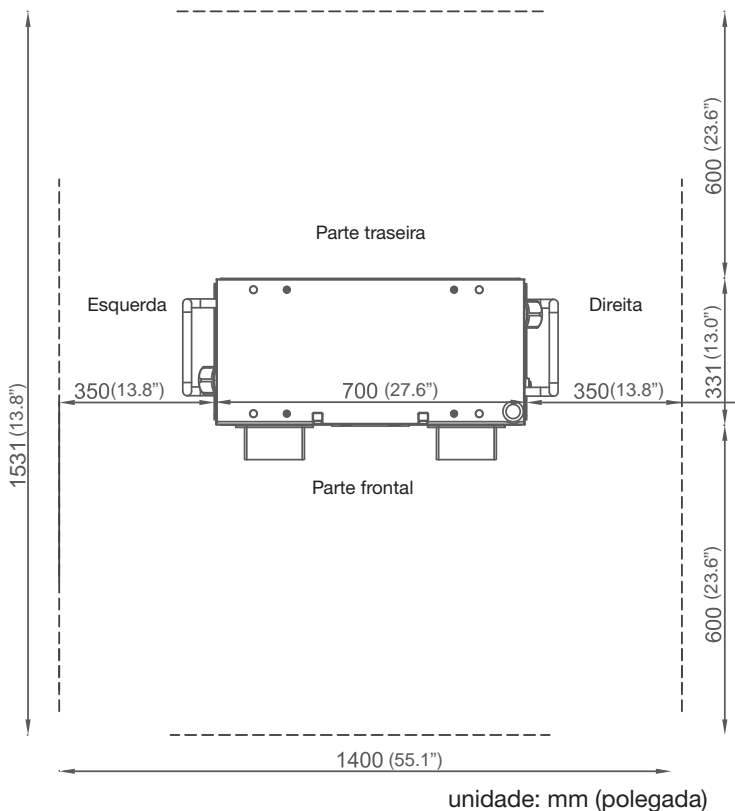

## 4.6.2 Construir base de betão

### ETAPA 1.

1. Construa uma base de betão previamente de 1020 mm x 430 mm x 200 mm (40,16" x 16,93" x 7,87") nivelada para suportar o carregador.
2. Instale a entrada de CA e a conduta do cabo Ethernet SFTP inferior a  $\Phi 120$  mm (4,72").
3. E use 4 parafusos M12 saindo da base de betão cerca de 40 mm (1,57") para fixar o carregador. O posicionamento destes 4 parafusos M12 deve ser de  $\pm 2$  mm (0,08") no eixo curto,  $\pm 8$  mm (0,32") no eixo longo de acordo com os orifícios dos parafusos do carregador.
4. Para cumprir este requisito de posicionamento, recomenda-se a utilização de uma placa de aço. A placa deve ser criada através do seguinte desenho ou encomende-a ao seu fornecedor.
5. A outra maneira de fixar o carregador na base de betão é instalar 2 suportes em L fora do carregador e furar os orifícios dos parafusos ( $\Phi 12$  mm (0,63")) na base de cimento conforme desenho abaixo.

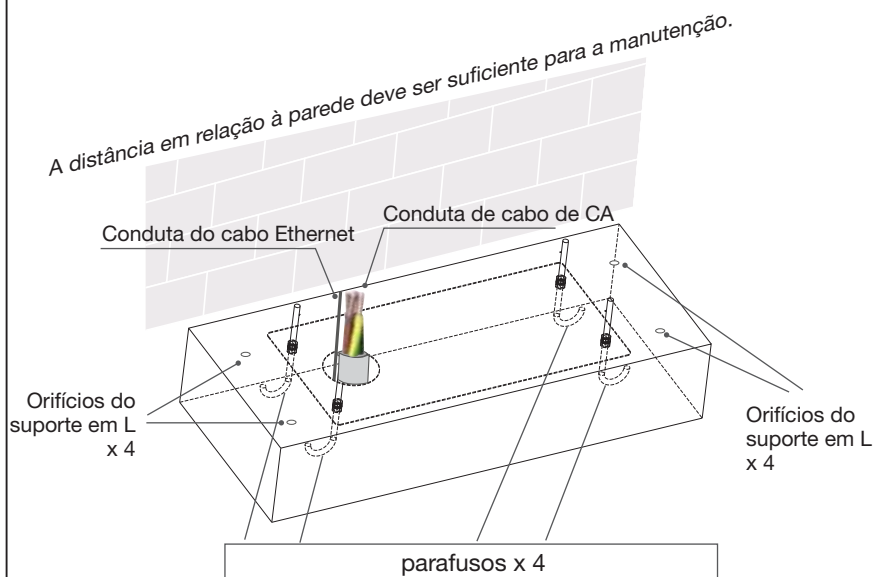



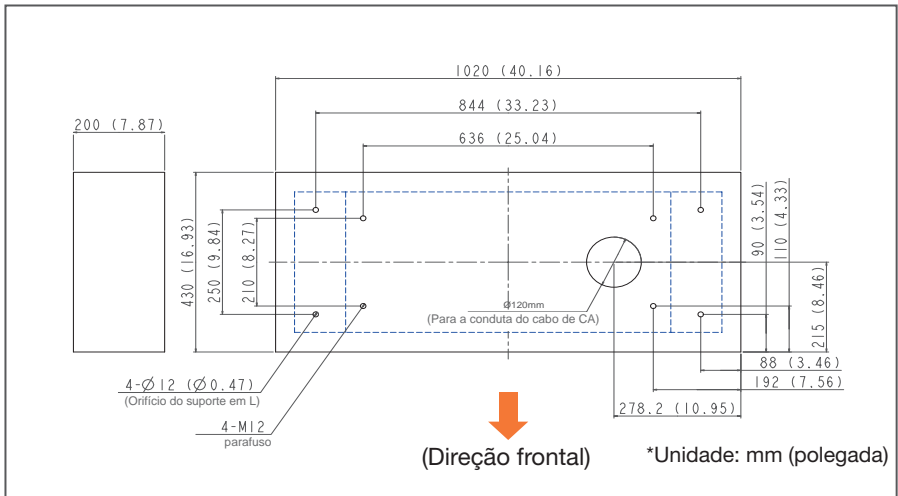

## ETAPA 2.

- Estenda os cabos de entrada de CA trifásicos de 5 fios a partir da conduta da base de betão, os cabos de CA devem ficar expostos pelo menos 400 mm (15,75") e estes 5 fios devem possuir terminais de anel (L1, L2, L3 e N: Diâmetro interno: 10,5mm (0,41"), Diâmetro externo: 22mm (0,87") e PE: Diâmetro interno: 6,4mm (0,25"), Diâmetro externo: 22mm (0,87")).
- A área da secção transversal do condutor dos fios de alimentação de entrada deve ser de pelo menos 50mm<sup>2</sup> para L1, L2, L3, N e 35mm<sup>2</sup> para PE para 60kW. Se a Internet estiver ligada via Ethernet, pelo menos 1800 mm (71") do cabo Ethernet deve ficar exposto fora da conduta.

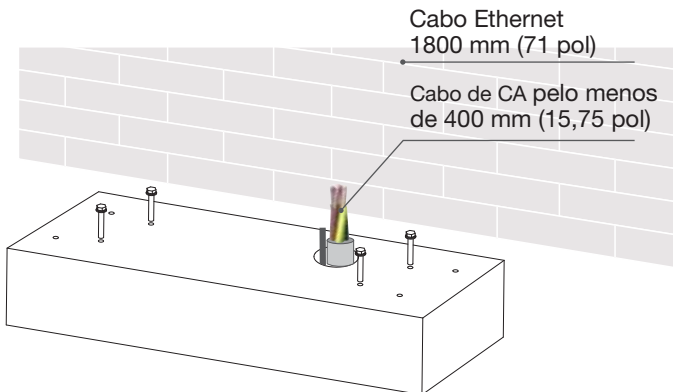

## 4.6.3 Dois métodos de fixação do carregador da série GWJ912xx

### MÉTODO 1.

Levante o carregador da base de betão, puxe o cabo de entrada através do orifício inferior do carregador; aperte 8 porcas M12 e 4 anilhas M12 em 4 parafusos M12 da base de betão (2 porcas para cada parafuso) para fixar os carregadores. Em seguida, fixe a tampa da base (na embalagem de acessórios) na base do carregador.

Etapa 1.

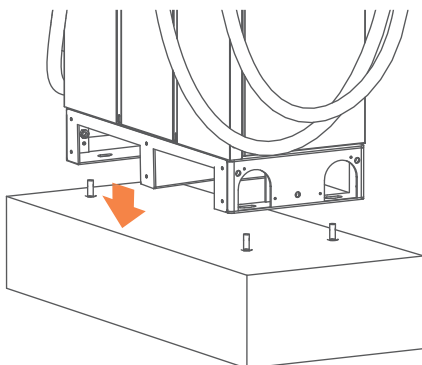

Etapa 2.

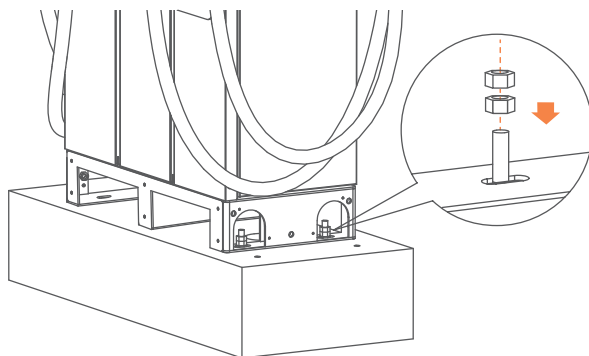

Etapa 3.

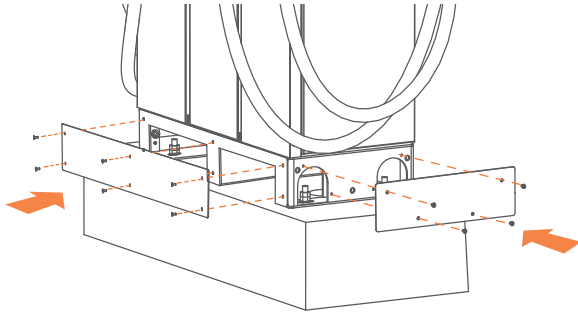

**MÉTODO 2.**

Se utilizar suportes em L para fixar o carregador, fixe os suportes em L na base de cimento com 4 parafusos de expansão M12.

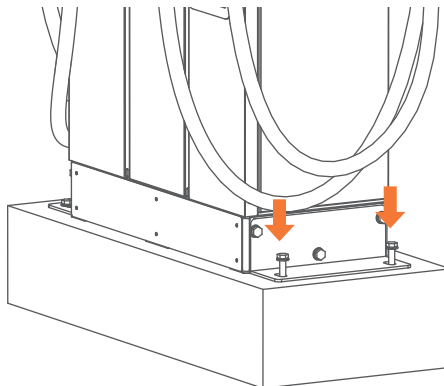

# I-FAST COMPACT STATION

## NOTA

Se remover os parafusos de olhal na parte superior do armário, deve montar os parafusos de plástico à prova de água (na embalagem de acessórios).

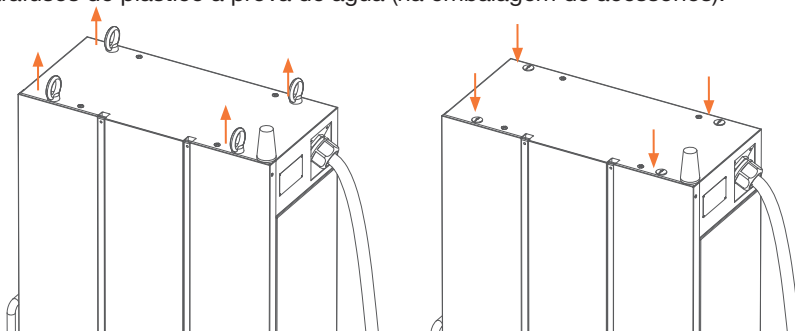

## 4.6.4 Instalação dos cabos

### ETAPA 1.

Abra a tampa direita para a cablagem: Ligue L1, L2, L3 e N da energia CA ao terminal 4P. Fixe cada fio com o parafuso e o binário de aperto apropriado - 120 Kgf.cm/5-15 seg. Ligue o fio PE (verde com amarelo) à posição de ligação à terra no carregador e com o binário de aperto de 60 Kgf.cm.

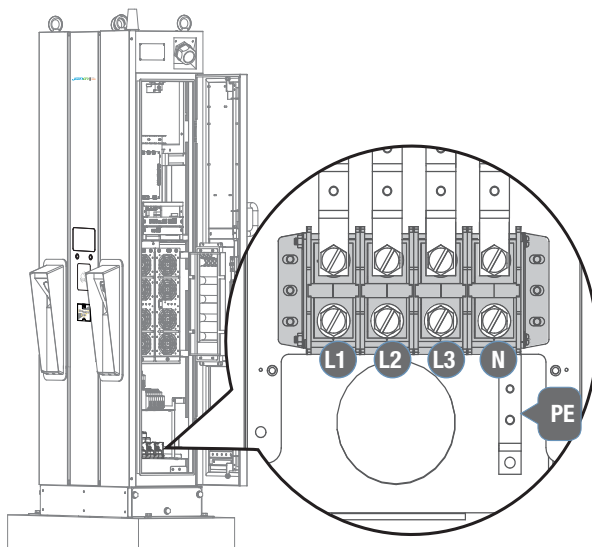

**ETAPA 2.**

Puxe os cabos de alimentação de CA para a caixa de distribuição de energia, ligue o fio de aterramento de proteção (verde/amarelo) ao ponto de aterramento da caixa de distribuição de energia. O neutro deve ser curto-circuitado com o ponto de aterramento para cumprir o sistema de aterramento TN(-S). O cabo Ethernet deve ser ligado à porta RJ45 do carregador (consulte a fig. da secção 4.1) e fixado com abraçadeiras adesivas conforme a imagem abaixo.

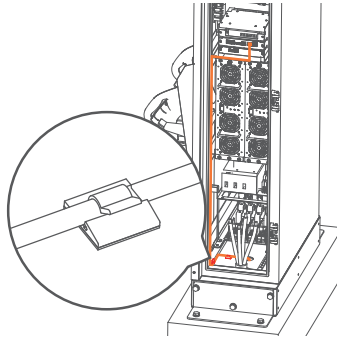
**ETAPA 3.**

Instalação da cablagem de L1, L2, L3 e fio neutro para um disjuntor externo. Especificações recomendadas do disjuntor: A corrente máxima de entrada deve ser igual ou superior a 125A para o modelo de 60kW. Tipo de curva B, corrente de fuga residual máxima (RCD) deve ser de 30mA.



Recomenda-se um disjuntor com 30mA RCD-Tipo A.

**ETAPA 4.**

Faça a inspeção conforme as secções 3.6.1 a 3.6.3. Ligue a fonte de alimentação e esteja pronto para os testes operacionais. A fonte de alimentação da Solução de Carregamento de CC será ativada e acionará automaticamente o ecrã de informações. O ecrã de informações passará para o ecrã da solução de carregamento GEWISS em 30 segundos.



O não cumprimento das instruções de instalação causará danos ao carregador.

**ETAPA 5.**

Use agente espumante para preencher a lacuna na conduta do cabo de CA e concluir a instalação.

# I-FAST COMPACT STATION

## 4.6.5 Tabela de requisitos de binário dos parafusos

Parafuso no sistema métrico						
Tamanho do parafuso	Tipo de parafuso	Aço Polegadas-Libras	Aço Kgf-Cm	Aço N-m	Alumínio Kgf-Cm	Alumínio N-m
M2*0,4	Máquina	3~4,77	3,5~5,5	0,34~0,54	3~4,5	0,34~0,44
M2.5*0,45	Máquina	3~4,77	3,5~5,5	0,34~0,54	3~4,5	0,34~0,44
M3*0,5	Máquina	5,5~9	6,5~10,5	0,64~1,04	5,2~8,4	0,51~0,82
M3.5*0,6	Máquina	8,5~13	10~15	0,98~1,47	8~12	0,78~1,18
M4*0,7	Máquina	13~18	15~21	1,47~2,06	12~17	1,18~1,66
M5*0,8	Máquina	25~34	29~39	2,84~3,82	23~32	2,26~3,14
M6*1,0	Máquina	45~55	52~63,5	5,1~6,22	42~51	4,11~5
M6*1,0	Tampa sextavada	85~112	98~129	9,6~12,65	78~103	7,65~10,1
M8*1,25	Máquina	106~141	122~163	11,96~15,98	98~130	9,61~12,75
M8*1,25	Tampa sextavada	205~274	237~316	23,24~30,98	190~253	18,63~24,8
M10*1,5	Tampa sextavada	212~382	245~440	24,02~43,15	196~351	19,22~34,42
M12*1,75	Tampa sextavada	372~668	430~770	42,17~75,49	343~615	33,63~60,3
Parafuso no sistema imperial						
2-56	Máquina	1,5~2	1,7~2,3	0,17~0,22	1,4~1,8	0,14~0,18
4-40	Máquina	3~4	3,5~4,5	0,34~0,44	2,8~3,6	0,27~0,35
6-32	Máquina	6~10	7~11,5	0,68~1,13	5,6~9,2	0,55~0,9
8-32	Máquina	10~15	11,5~17	1,13~1,66	9,2~14	0,9~1,37
10-32	Máquina	16~24	18,5~28	1,81~2,74	15~22	1,47~2,16
1/4-20	Máquina	35~46	40~53	3,92~5,2	32~42	3,14~4,11
1/4-20	Tampa sextavada	57~77	66~89	6,47~8,73	53~71	5,2~6,96
5/16-18	Tampa sextavada	119~158	137~182	13,43~17,85	110~145	10,77~14,21
3/8-16	Tampa sextavada	205~274	237~316	23,24~30,99	190~253	18,63~24,82
7/16-14	Tampa sextavada	338~451	390~521	38,24~51,09	312~416	30,59~40,79
1/2-13	Tampa sextavada	515~686	595~792	58,35~77,66	476~634	46,68~62,17

## 4.7 Instalação, inspeção e colocação em funcionamento

### 4.7.1 Verificação das condições ambientais

Item	Estado	Observação
Temperatura ambiente		
Humidade ambiente		
Toldo		Recomendado para proteger da luz solar quando a temperatura ambiente estiver acima de 40°C
Cobertura de chuva		Recomendado para uma melhor experiência de carregamento e manutenção num dia chuvoso.
Altitude de instalação		< 2000m (6560 ft)
Circulação de ar / Corrente de ar		
Nível de poeira		
Medidas antivandalismo		

### 4.7.2 Preparação e verificação da infraestrutura externa

Item	Estado	Observação
Cablagens e terminais de entrada		Tipo/Comprimento/Secção transversal
Chave e fechadura da porta do armário		
Parafusos de fixação		Tipo / N.º
Disjuntor (disjuntor em caixa moldada)		A corrente nominal do disjuntor em caixa deve ser maior ou igual a 125A, 4 portas (para fio L1,L2,L3,N)
Dispositivos de corrente diferencial		A corrente residual máxima do RCD não deve exceder 30mA
Capacidade de entrada de eletricidade		
Configuração da entrada de eletricidade		Estrela
Resistência de aterramento		<10Ω
Sistema de aterramento		TN/TT
Tensão e frequência da rede		
Ligação de rede e qualidade		Wi-Fi , 3G/4G > -65dBm

## 4.7.3 Verificação do EVSE - Estático (sem alimentação)

Item	Estado	Observação
Aspeto		Sem amolgadelas, ferrugem ou riscos
Etiquetagem e sinais de aviso		
Lista de embalagens (acessórios)		
Cablagem de entrada e robustez da ligação		Consulte 3.5.5 Tabela de requisitos de binário dos parafusos

## 4.7.4 Verificação do EVSE – Com alimentação



### ATENÇÃO!

Uma ligação inadequada do condutor de aterramento do EVSE pode resultar em risco de choque elétrico. Certifique-se de que o EVSE esteja devidamente aterrado antes de o ligar.

Item	Estado	Observação
Ligação de energia		
Ecrã ligado		
Ruído acústico		
Exibição e funcionamento do ecrã		
Exibição correta da hora		
Ligação de rede e qualidade		
Funcionamento e ruído dos ventiladores de refrigeração		
Indicação do estado dos leds		
Configuração EVSE		
Versão H.W. e F.W.		
Controlo remoto e monitorização		
Ligação do servidor de backend		
Ligação de rede e qualidade		Wi-Fi , 3G/4G > -65dBm



#### 4.7.5 Verificação do EVSE - Carregamento

Item	Estado	Observação
Autorização do utilizador - RFID		
Autorização do utilizador - Outros.		
Tempo de espera da verificação da ligação		
Leitura de cada item do ecrã		
Leitura da temperatura		
Teste de carga completa		Leitura da temperatura
Funcionamento da fechadura eletrónica		
Fluxo de ar e ruído do ventilador de refrigeração		
Carregamento do registo de carga (log)		
Controlo remoto e monitorização		

#### 4.7.6 Verificação do EVSE - Botão de alimentação do sistema

Item	Estado	Observação
Botão de paragem de emergência e recuperação		<p>Defina o estado de carga nominal e pressione o botão de paragem de emergência, o carregador deve parar imediatamente.</p> <ol style="list-style-type: none"> <li>1. O carregador deixa de carregar e dispara o alarme quando o botão de paragem de emergência é pressionado.</li> <li>2. Quando o botão é libertado e a tomada de carregamento é retirada, o EVSE volta ao estado de espera.</li> </ol>

## 5. Configuração de rede

### 5.1 Configuração da rede Wi-Fi

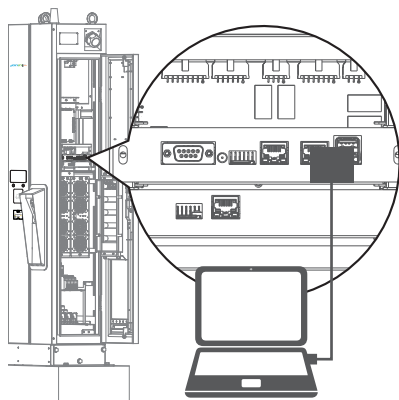

- Portátil com interface RJ45.
- Ligue o cabo RJ45 do portátil à porta RJ45 do carregador.
- Parâmetros de configuração no Webservice.
- A porta do conector RJ45 de entrada é para uso do engenheiro para manutenção.

Use o seguinte endereço IP:

Endereço IP:

Subnet mask:

Gateway  
predefinido:

#### Etapa 1.

Antes de abrir o navegador da web, insira a configuração de rede para definir o seu IP estático IPV4 para 192.168.1.1 no PC

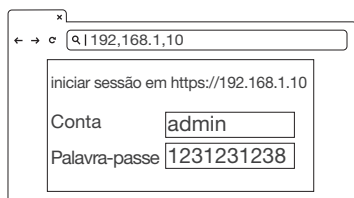

#### Etapa 2.

Abra o navegador do serviço web, digite o endereço IP do carregador "192.168.1.10" na barra de URL para aceder à página web do carregador.

- Conta: admin
- Palavra-passe: 1231231238

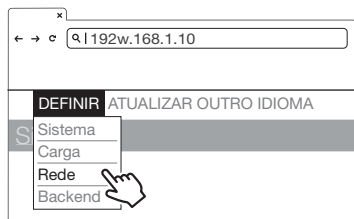

#### Etapa 3.

DEFINIR -> Rede.

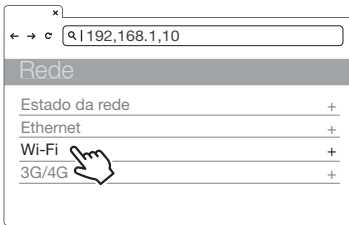

#### Etapa 4.

Selecionar módulo Wi-Fi

Selecione os modos Wi-Fi e insira o SSID e a palavra-passe de acordo com a aplicação; se não for necessário, mantenha as configurações padrão.

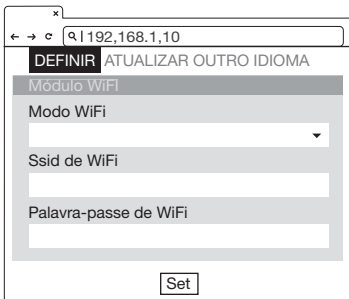

Configuração de Wi-Fi	Descrição
SSID de Wi-Fi	Identificador do conjunto de serviços, SSID
Palavra-passe de Wi-Fi	Palavra-passe para aceder ao Wi-Fi
Servidor Dhcp de Wi-Fi	Servidor DHCP de Wi-Fi
Cliente Dhcp de Wi-Fi	Cliente DHCP de Wi-Fi
Endereço IP de Wi-Fi	Endereço IP de Wi-Fi
Endereço de submáscara de Wi-Fi	Endereço de submáscara de Wi-Fi
Endereço de gateway de Wi-Fi	Endereço de gateway de Wi-Fi



**ATENÇÃO:** Devido às diferentes condições ambientais, recomenda-se a realização de testes de sinal de rede dos módulos Wi-Fi e 4G antes da instalação. O valor RSSI (Received Signal Strength Indication) sugere ser superior a -65 dBm. Se for inferior a este valor, pode haver risco de qualidade anormal de ligação Wi-Fi ou 4G ou desconexão, devido à influência de interferências externas no ambiente.

## 5.2 Configuração 3G/4G

### 5.2.1 Instalação do cartão SIM

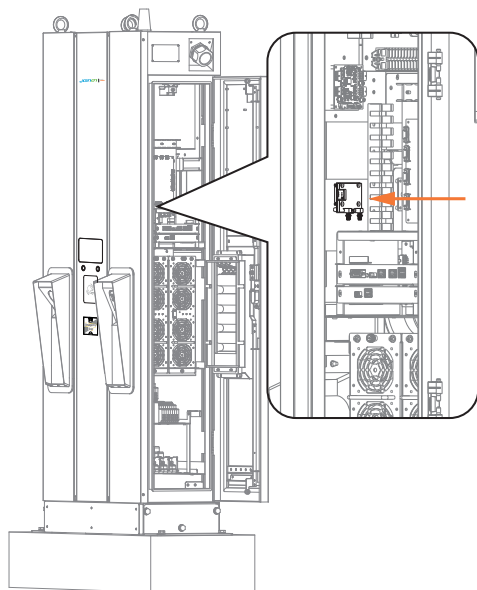

#### Etapa 1.

Abra a porta direita. E conseguirá ver o módulo 4G/Wi-Fi dentro do armário.

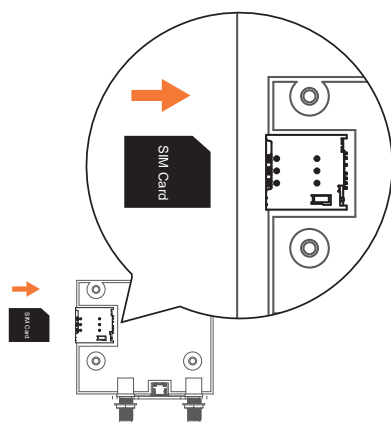

#### Etapa 2.

Antes de inserir o cartão SIM Micro 3G/4G na bandeja, o PIN do cartão SIM deve ser desativado, certifique-se de que os contactos dourados estejam voltados para baixo e que a ranhura está localizada no canto superior direito. Nota: a bandeja pode ser danificada se inserir o cartão SIM na direção errada.

## 5.2.2 Configuração e ativação do módulo 3G/4G.

### Etapa 1.

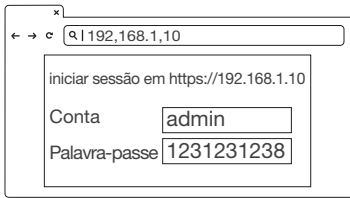

- Contacte o seu fornecedor de SIM para obter o APN, a ID do PPP e a palavra-passe.

\*Nota: a ID do PPP e a palavra-passe podem depender do fornecedor do cartão SIM.

- Abra a página web do carregador e entre.

### Etapa 2.

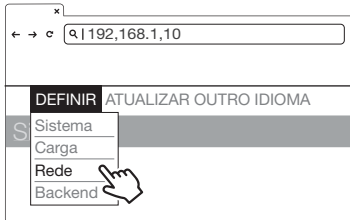

DEFINIR -> Rede.

### Etapa 3.

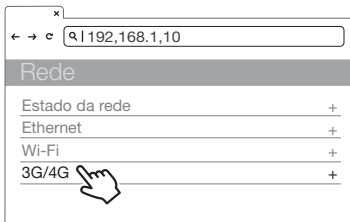

- Rede -> Módulo 3G/4G para preencher as informações correspondentes em APN, Chap Pap Id e Chap Pap Pwd.

- Contacte o seu fornecedor de SIM para obter o APN, a ID do PPP e a palavra-passe, se necessário.

- Clique em “Definir” para concluir o processo de configuração. O 3G/4G será ativado em breve.

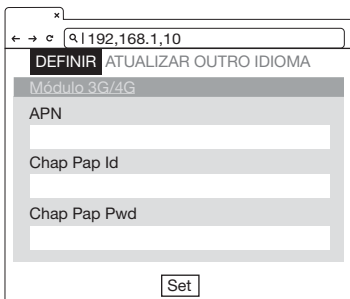

TelcomApn	Configuração APN
Chap Pap Id	Autenticação de ID de início de sessão
Chap Pap Pwd	Autenticação de palavra-passe de início de sessão

## 5.3 Configurações da hora

**Configuração automática:** A hora será ajustada automaticamente quando o carregador se ligar à Internet.

Servidor da hora:

- [time.windows.com](http://time.windows.com)
- [cn.ntp.org.cn](http://cn.ntp.org.cn)
- [tock.stdtime.gov.tw](http://tock.stdtime.gov.tw)

Nota: A firewall e o ambiente da rede podem influenciar a ligação ao servidor da hora

### Configuração manual:

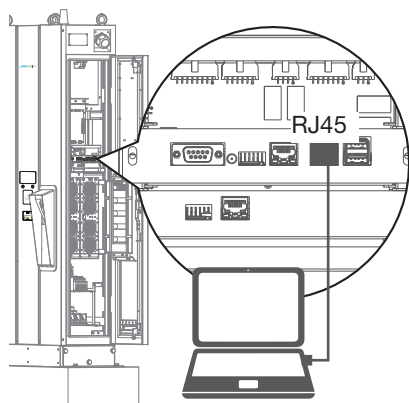

#### Etapa 1.

- Portátil com interface RJ45.
- Ligue o cabo RJ45 do portátil à porta RJ45 do carregador.
- Parâmetros de configuração no Webservice.
- A porta do conector RJ45 de entrada é para uso do engenheiro para manutenção.

Use o seguinte endereço IP:

Endereço IP:

Subnet mask:

Gateway predefinido:

#### Etapa 2.

Antes de abrir o navegador da web, insira a configuração de rede para definir o seu IP estático IPV4 para 192.168.1.1 no PC

#### Etapa 3.

Abra o navegador do serviço web, digite o endereço IP do carregador "192.168.1.10" na barra de URL para aceder à página web do carregador.

- Conta: admin
- Palavra-passe: 1231231238

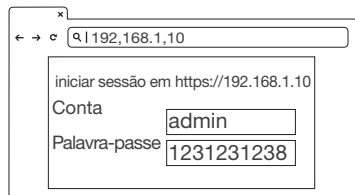

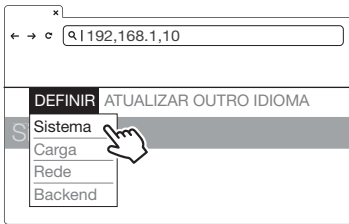
**Etapa 4.**

DEFINIR -> Rede.

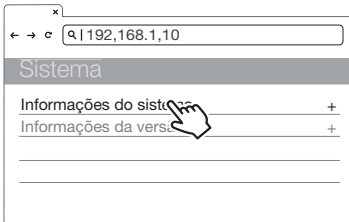
**Etapa 5.**

Clique em "Informações do sistema".

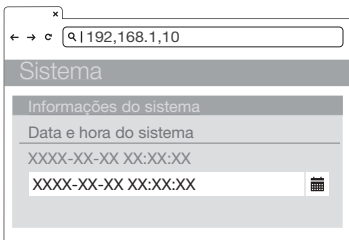
**Etapa 6.**

Clique na hora e data do sistema.

Clique no botão do calendário à direita para definir a hora atual.

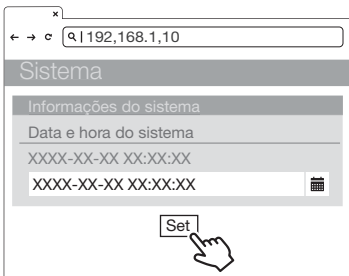
**Etapa 7.**

Após a conclusão da configuração, clique em DEFINIR e aguarde até que a janela de conclusão da configuração apareça.

## 6. Processo de funcionamento

### 6.1 Sequência de funcionamento

- Inicialização do sistema
- Autorização do utilizador
- Ligue o conector de carregamento
- Preparação para o carregamento
- Em carregamento
- Carregamento terminado
- Mensagens de estado

### 6.2 Procedimento de funcionamento

#### 6.2.1 Inicialização do sistema

- Quando o carregador é ligado, começa com a página de inicialização de "Estação de Carregamento".
- Verá a imagem abaixo no ecrã após ligar o carregador e o sistema estiver a inicializar.
- O processo de inicialização levará cerca de 2 minutos e, em seguida, mostrará a página inicial.



Página de inicialização



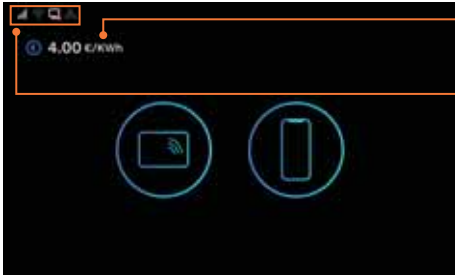

Página inicial

Unidade e moeda se a função de faturação local estiver ativada

- Estado do backend Ethernet



Conexão



Condição de erro

- Estado do Wi-Fi



Conexão



Condição de erro

- Estado 3G/4G



Conexão



Condição de erro

- Estado do backend OCPP



Conexão



Condição de erro

## 6.2.2 Autorização do utilizador

- Após a inicialização do sistema, o ecrã permanece na página inicial, conforme ilustrado abaixo.
- Use o seu cartão RFID ou aplicação móvel para autorizar a utilização do EVSE.



Página inicial

Método de autorização do utilizador: RFID e APP para telemóvel.

- O(s) método(s) não autorizado(s) ficará(ão) mais escuro(s) no ecrã se o método estiver desativado.

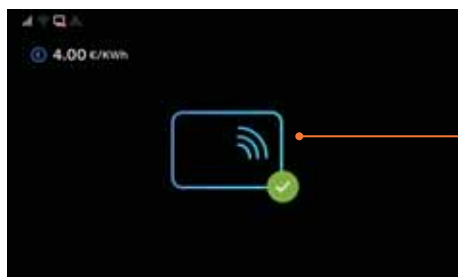

Autorização do utilizador



Utilizador autorizado.



Falha na autorização

## 6.2.3 Ligar o conector de carregamento

- Após a autorização, o ecrã pedirá ao utilizador para ligar o conector de carregamento à entrada de carregamento do VE, conforme ilustrado abaixo.
- Retire o conector de carregamento do suporte do cabo de carregamento e ligue o conector à entrada de carregamento do VE. O carregador deteta automaticamente o tipo de conector de carregamento.
- Normalmente, levará menos de 10 segundos para iniciar o processo depois de concluir a ligação física do conector de carregamento à entrada de carregamento. Para terminar esta sessão, pressione o botão direito para voltar à página inicial

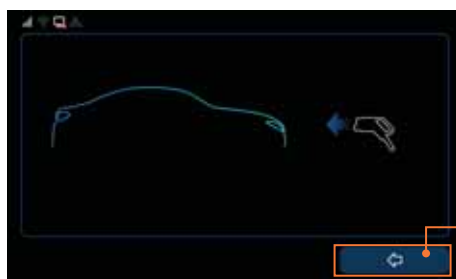

Página de plug-in

Pressione o botão direito para terminar a sessão de carregamento e voltar à página inicial.



O conector esquerdo terá sempre a prioridade de carregamento quando ligar 2 conectores simultaneamente.

## 6.2.4 Preparação para o carregamento

- Após a autorização e o processo de ligação, o carregador começa a comunicar com o veículo e o ecrã mostra a Página de Preparação, conforme ilustrado abaixo.



Informações do conector de carregamento selecionado

Página de preparação

## 6.2.5 Em carregamento

- O ecrã mostra a Página de Carregamento, conforme ilustrado abaixo, quando o carregador entra na fase de pronto a carregar.

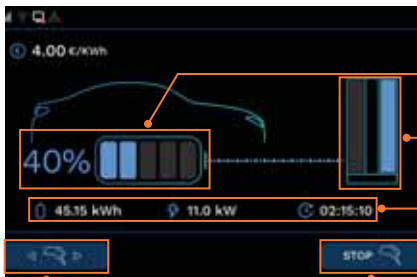

SOC da bateria do VE

Mostra o conector selecionado em uso

Área de informações de carregamento

🕒 Duração do carregamento,

⚡ Potência carregada

🔋 Energia

Página de carregamento

Pressione o botão esquerdo para selecionar as informações sobre o conector do carregador. Se ativado, pressione o botão direito para parar a sessão de carregamento, caso contrário, o ícone do botão direito não estará visível e, em vez disso, será mostrado um ícone RFID.

## I-FAST COMPACT STATION

---

- Quando a bateria estiver totalmente carregada ou a atingir o limite da configuração, o carregamento parará automaticamente e passará para o próximo processo.

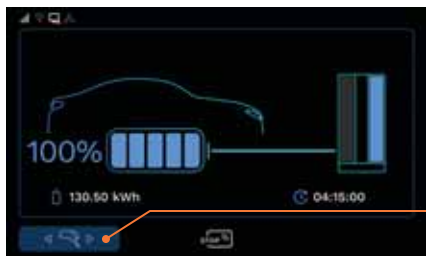

Pressione o botão esquerdo para selecionar o conector do carregador que o utilizador deseja parar.

- O utilizador também pode tocar no RFID para parar o carregamento.



Se ativado, pressione o botão direito para parar a sessão de carregamento, caso contrário, o ícone do botão direito não estará visível e, em vez disso, será mostrado um ícone RFID.

## 6.2.6 Carregamento terminado



- Após o fim do carregamento, o sistema do carregador mostra a Página de Resumo do Carregamento, conforme ilustrado abaixo, e o conector de carregamento é desbloqueado automaticamente.
- Retire o conector de carregamento da entrada de carregamento do VE e coloque-o no suporte do cabo de carregamento.
- O ecrã volta à Página inicial ou à Página de Carregamento do outro conector de carregamento se o conector for retirado.
- Durante o carregamento simultâneo, o ecrã mudará para a Página de Carregamento do outro conector se qualquer um dos conectores de carregamento for retirado.

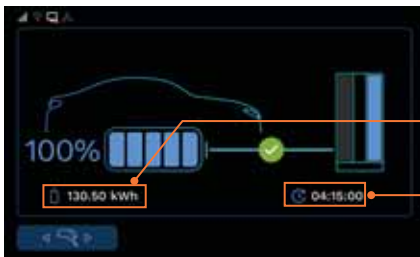

Energia de carregamento

Duração do carregamento

Página de resumo do carregamento

## 6.2.7 Mensagens de estado

- Quando ocorrem problemas com este carregador ou com o processo de carregamento, é apresentado um código de estado no ecrã, conforme ilustrado abaixo. Siga a tabela de resolução de problemas para resolver o problema.



Código de estado

## 6.3 Resolução de problemas

- Siga as instruções da tabela quando ocorrerem erros durante o processo de carregamento.
- Ou ligue o EVSE à Internet e, em seguida, entre em contacto com o fornecedor do EVSE para obter mais instruções.
- Forneça as informações do ESEV, incluindo o número de série, o nome do modelo, o código de estado, o comportamento e a hora da falha e também ligue o ESEV à Internet para efetuar diagnóstico remoto e atualização.
- Em caso de emergência, prima o botão de paragem de emergência para parar o carregamento imediatamente.

### 6.3.1 Guia de resolução de problemas para o utilizador final

Quando ocorre uma falha de carregamento, o utilizador pode eliminar o estado da falha através dos passos abaixo.

Condições	Guia de resolução de problemas
Ecrã preto	Contacte o seu revendedor.
Bloqueado na inicialização ou no ecrã de serviço	Contacte o seu revendedor.
Falha na leitura do cartão	<ol style="list-style-type: none"><li>1. Cartão RFID inválido ou saldo insuficiente.</li><li>2. Falha do leitor de cartão ou outras falhas; contacte o seu revendedor.</li></ol>
A página de indicação regressa da ligação do cabo à seleção	<ol style="list-style-type: none"><li>1. Certifique-se de que a seleção do cabo de carregamento está correta</li><li>2. Certifique-se de que o cabo de carregamento foi completamente ligado com um som de "clique" e que o botão da pistola não pode ser pressionado.</li><li>3. Verifique o indicador ou o medidor da porta de carregamento para confirmar se a função de carregamento falhou.</li><li>4. Tente novamente com outros carregadores. Se a situação se mantiver inalterada, o VE poderá não conseguir carregar. Envie-o para a assistência técnica.</li><li>5. Cabo de carregamento ou guia de controlo inválido, contacte o seu revendedor.</li></ol>

Condições	Guia de resolução de problemas
<p>A página de indicação transita diretamente da fase de preparação de carregamento para o pagamento</p>	<ol style="list-style-type: none"> <li>1. Retire o cabo de carregamento e tente novamente.</li> <li>2. Verifique o indicador ou o medidor da porta de carregamento do VE para confirmar se o limite de carregamento pretendido foi atingido ou interrompido antes do tempo de carregamento predefinido.</li> <li>3. Afaste o VE alguns metros e regresse, depois tente novamente.</li> <li>4. Contacte o seu revendedor.</li> </ol>
<p>A página de indicação transita diretamente da fase de preparação de carregamento para o pagamento</p>	<ol style="list-style-type: none"> <li>1. Retire o cabo de carregamento e tente novamente.</li> <li>2. Verifique o indicador ou o medidor da porta de carregamento do VE para confirmar se o limite de carregamento pretendido foi atingido ou interrompido antes do tempo de carregamento predefinido.</li> <li>3. Afaste o VE alguns metros e regresse, depois tente novamente.</li> <li>4. Contacte o seu revendedor.</li> </ol>
<p>Bloqueado na página de pagamento SOC 100% ou 0% sem carregar</p>	<ol style="list-style-type: none"> <li>1. Verifique o indicador ou o medidor da porta de carregamento do VE para confirmar se o veículo está totalmente carregado, se o limite de carregamento foi atingido ou interrompido antes do tempo de carregamento predefinido.*</li> <li>2. Retire o cabo de carregamento e tente novamente.</li> <li>3. Contacte o seu revendedor.</li> </ol>
<p>O carregamento foi concluído, mas o carregador não libertou o VE</p>	<ol style="list-style-type: none"> <li>1. Desbloqueie o VE, pressione o botão da tampa da porta de carregamento de alta tensão e tente novamente retirar o cabo de carregamento*.</li> <li>2. Ligue e desligue o interruptor de arranque, depois tente novamente retirar o cabo de carregamento.</li> <li>3. Tranque e destranque as portas do VE, depois tente novamente retirar o cabo de carregamento.</li> <li>4. Desligue o ar condicionado do VE, depois tente novamente retirar o cabo de carregamento.</li> <li>5. Realize o desbloqueio através do interruptor de desbloqueio manual do VE.</li> <li>6. Se não houver desbloqueio manual, desligue ou reinicie o carregador.</li> <li>7. Contacte a sua empresa ou revendedor de VE.</li> </ol>

## 6.3.2 Resolução de problemas - Sem código de estado

Condições	Guia de resolução de problemas
Ecrã preto	<ol style="list-style-type: none"><li>1. Alimentação de entrada incorreta ou falha de ligação, forneça a energia corretamente reiniciando a alimentação.</li><li>2. Falha da alimentação auxiliar do carregador, do ecrã ou outras falhas. Contacte o seu revendedor.</li></ol>
Bloqueado na inicialização ou no ecrã de serviço	<ol style="list-style-type: none"><li>1. O sistema está em procedimento de atualização ou autoverificação, aguarde.</li><li>2. Se houver outras falhas no carregador, reinicie a alimentação ou o carregador.</li><li>3. Contacte o seu revendedor.</li></ol>
Falha na leitura do cartão	<ol style="list-style-type: none"><li>1. Cartão RFID inválido ou saldo insuficiente.</li><li>2. Contacte a equipa de gestão para verificar a ligação à Internet entre o carregador e o servidor Back-End.</li><li>3. Falha na leitura de código ou na autorização de back-end; contacte a equipa de gestão.</li><li>4. Falha do leitor de cartão ou outras falhas; contacte o seu revendedor.</li></ol>
A página de indicação regressa da ligação do cabo à seleção	<ol style="list-style-type: none"><li>1. Certifique-se de que a seleção do cabo de carregamento está correta.</li><li>2. Certifique-se de que o cabo de carregamento foi completamente ligado com um som de "clique" e que o botão da pistola não pode ser pressionado.</li><li>3. Verifique o indicador ou o medidor da porta de carregamento para confirmar se a função de carregamento falhou.</li><li>4. Tente novamente com outros carregadores. Se a situação se mantiver inalterada, o VE poderá não conseguir carregar. Envie-o para a assistência técnica.</li><li>5. Falha no guia de controlo do carregador. Desligue e reinicie o carregador.</li><li>6. Cabo de carregamento ou guia de controlo inválido, contacte o seu revendedor.</li></ol>



Condições	Guia de resolução de problemas
A página de indicação transita diretamente da fase de preparação de carregamento para o pagamento	<ol style="list-style-type: none"> <li>1. Retire o cabo de carregamento e tente novamente.</li> <li>2. Verifique o indicador ou o medidor da porta de carregamento do VE para confirmar se o limite de carregamento pretendido foi atingido ou interrompido antes do tempo de carregamento predefinido. *</li> <li>3. Afaste o VE alguns metros e regresse, depois tente novamente.</li> <li>4. Falha no handshake do carregador. Reinicie ou desligue e ligue novamente o carregador.</li> <li>5. Contacte o seu revendedor.</li> </ol>
Bloqueado na página de pagamento SOC 100% ou 0% sem carregar	<ol style="list-style-type: none"> <li>1. Verifique o indicador ou o medidor da porta de carregamento do VE para confirmar se o veículo está totalmente carregado, se o limite de carregamento foi atingido ou interrompido antes do tempo de carregamento predefinido.*</li> <li>2. Retire o cabo de carregamento e tente novamente.</li> <li>3. Falha no carregamento das mensagens do VE. Desligue e reinicie o carregador.</li> <li>4. Contacte o seu revendedor.</li> </ol>
O carregamento foi concluído, mas o carregador não libertou o VE	<ol style="list-style-type: none"> <li>1. Desbloqueie o VE, pressione o botão da tampa da porta de carregamento de alta tensão e tente novamente retirar o cabo de carregamento. *</li> <li>2. Ligue e desligue o interruptor de arranque, depois tente novamente retirar o cabo de carregamento.</li> <li>3. Tranque e destranque as portas do VE, depois tente novamente retirar o cabo de carregamento.</li> <li>4. Desligue o ar condicionado do VE, depois tente novamente retirar o cabo de carregamento.</li> <li>5. Realize o desbloqueio através do interruptor de desbloqueio manual do VE.</li> <li>6. Se não houver desbloqueio manual, desligue ou reinicie o carregador.</li> <li>7. Contacte a sua empresa ou revendedor de VE.</li> </ol>

\*Cada modelo de VE contém diferentes condições de carregamento e método de libertação da pistola, consulte o manual do utilizador.

### 6.3.3 (011-XXX) Resolução de problemas - Código de erro

011-XXX contém as peças do carregador ou a mensagem de falha de ligação; desencaixe o conector de carregamento, desligue a energia, volte a ligar a peça com problema e, em seguida, ligue a unidade. Se o mesmo código de erro for exibido, o equipamento deverá ser reparado por um técnico qualificado. Contacte o seu revendedor.

## 6.3.4 Resolução de problemas - Formulário de códigos de aviso

Código de estado	Condições	Métodos de resolução de problemas
012200 ↓ 012214	Tensão de entrada anormal	<ol style="list-style-type: none"><li>1. O carregamento pode ser ativado após o fornecimento regular da rede elétrica.</li><li>2. Verifique a potência de entrada ou desligue e ligue novamente o carregador.</li><li>3. Contacte o seu revendedor.</li></ol>
012223 ↓ 012232	Temperatura anormal do ambiente ou dos dispositivos	<ol style="list-style-type: none"><li>1. Mantenha as entradas e saídas de ar desobstruídas ou remova as fontes de calor; o carregamento será ativado após o arrefecimento.</li><li>2. Mau funcionamento da proteção contra sobretensão ou dispositivos com excesso de temperatura.. Contacte o seu revendedor.</li></ol>
012241 ↓ 012244	Rede externa desligada	<ol style="list-style-type: none"><li>1. A aplicação de autorização da app está temporariamente indisponível, mude para RFID ou outros métodos de autorização.</li><li>2. Contacte a equipa de gestão da rede para uma verificação da rede.</li></ol>
012251	O interruptor de emergência foi pressionado	<ol style="list-style-type: none"><li>1. Gire e solte o interruptor de emergência; o carregamento será ativado após o código de aviso ter sido eliminado. (Caso seja exibida a página de serviço, gire novamente o interruptor, desligue e reinicie o carregador)</li><li>2. Contacte o seu revendedor ou desligue e ligue novamente o carregador.</li></ol>
012252	A porta do armário foi aberta	<ol style="list-style-type: none"><li>1. Feche a porta do armário, o carregamento será ativado após o código de aviso ter sido removido.</li><li>2. O sensor de porta aberta encontra-se deslocado, aparafuse o sensor na posição fixa.</li><li>3. Mau funcionamento do sensor de porta aberta, entre em contacto com o seu revendedor para obter mais instruções.</li></ol>
012304	Erro de comunicação entre o armário de alimentação e o armário da pistola de carregamento	<ol style="list-style-type: none"><li>1. Certifique-se de que a ligação do cabo ethernet entre os armários é fiável.</li><li>2. Se não houver luz verde fixa no armário de alimentação, reinicie-o.</li><li>3. Contacte o seu revendedor para obter mais instruções.</li></ol>

### **6.3.5 (013-XXX) Resolução de problemas - Código de mensagem do carregador**

O código 013-XXX contém mensagens de configuração e manutenção ou sugestões de referência; geralmente, não tem impacto no carregamento. O carregamento deve ser efetuado seguindo o processo geral e entre em contacto com o seu revendedor.

### **6.3.6 (023-XXX) Resolução de problemas - Código de mensagem do VE**

023-XXX contém mensagens do VE, que significam um erro de procedimento de carregamento ou de comunicação; estes erros tornam impossível continuar o carregamento ou desligar o cabo. Consulte o manual do seu VE para as configurações de carregamento ou procedimento de backup e siga os passos indicados para eliminar o estado de falha, ou contacte a equipa de gestão do carregador.

- 1) Retire o cabo de carregamento e aguarde mais 5 segundos. Ligue completamente o cabo de carregamento até ouvir um "clique" e tente o procedimento de carregamento novamente.
- 2) Retire o cabo de carregamento, tente com o outro cabo ou carregador.
- 3) Retire o cabo de carregamento, afaste o VE alguns metros e volte a estacionar o VE, desligue a chave e tente novamente.
- 4) Depois de retirar o cabo de carregamento, verifique no VE se o modo de carregamento e o limite de tempo foram ativados.
- 5) Se o processo de carregamento não puder ser iniciado e o medidor ou o indicador de carregamento do VE mostrar um estado anormal ou mensagens de erro, siga o manual do utilizador do VE para a resolução de problemas.
- 6) Depois de retirar o cabo de carregamento, contacte a equipa de gestão para desligar e reiniciar o carregador e tente novamente.
- 7) Se o carregamento for concluído, mas o cabo de carregamento não puder ser retirado, siga as instruções manual do utilizador do VE, pressione o botão de desbloqueio (no VE ou no controlo remoto) ou o interruptor de desbloqueio manual. Se todos estes métodos não estiverem disponíveis, contacte a equipa de gestão para desligar e reiniciar o carregador.

# I-FAST COMPACT STATION

Código de estado	Condições	Métodos de resolução de problemas
23758	Código de feedback do VE - erro de procedimento	<ol style="list-style-type: none"> <li>1. Retire o cabo de carregamento, desbloqueie o limite de carregamento do lado do VE e tente novamente.</li> <li>2. Siga os passos 1 a 7 para a resolução de problemas.</li> </ol>
23809	O carregador perdeu a primeira mensagem do VE	<ol style="list-style-type: none"> <li>1. O cabo de carregamento não está bloqueado no lado do VE, retire e volte a ligar completamente o cabo de carregamento com um som de "clique".</li> <li>2. Siga os passos 1 a 7 para a resolução de problemas</li> </ol>
23814	Feedback de handshake do VE incorreto	<ol style="list-style-type: none"> <li>1. Retire o cabo de carregamento, reinicie o BMS no lado EV e tente novamente.</li> <li>2. Siga os passos 1 a 7 para a resolução de problemas.</li> </ol>
23844	Tempo-limite de comunicação V2G no lado do VE	<ol style="list-style-type: none"> <li>1. Retire o cabo de carregamento, reinicie o BMS no lado EV e tente novamente.</li> <li>2. Siga os passos 1 a 7 para a resolução de problemas.</li> </ol>
23847	Tempo-limite do teste de isolamento do cabo de carregamento	<ol style="list-style-type: none"> <li>1. Retire o cabo de carregamento e tente novamente.</li> <li>2. Retire o cabo de carregamento, reinicie o carregador e tente novamente.</li> </ol>
23889	Interferência de ruído ou carregamento terminado no lado do VE causa erro de estado do guia de controlo	<ol style="list-style-type: none"> <li>1. Retire o cabo de carregamento, reinicie o BMS no lado EV e tente novamente.</li> <li>2. Siga os passos 1 a 7 para a resolução de problemas.</li> </ol>
23891	O carregador não está pronto	<ol style="list-style-type: none"> <li>1. Retire o cabo de carregamento, aguarde mais 5 segundos e tente novamente.</li> <li>2. Retire o cabo de carregamento, reinicie o carregador e tente novamente.</li> </ol>
23983	Carregamento terminado por pedido desconhecido de	<ol style="list-style-type: none"> <li>1. Verifique se o objetivo ou o tempo de carregamento é limitado.</li> <li>2. Siga as indicações de funcionamento do VE para a resolução de problemas.</li> <li>3. Retire o cabo de carregamento, reinicie o BMS no lado EV e tente novamente.</li> </ol>

### 6.3.7 (033-XXX) Resolução de problemas - Código de mensagem da rede do carregador

033-XXX contém mensagens do servidor de controlo do carregador que está a executar o controlo remoto inteligente. Siga o procedimento remoto ou contacte a equipa de gestão para proceder ao carregamento.

Código de estado	Condições	Métodos de resolução de problemas
033900 033901 033902	Back-End desligado temporariamente	<ol style="list-style-type: none"> <li>1. A autorização da app está temporariamente indisponível, mude para RFID ou outros métodos de autorização.</li> <li>2. Contacte a equipa de gestão para verificar a conectividade do servidor Back-End.</li> <li>3. Se a ligação não puder ser restaurada após o reinício do router ou da AP, reinicie os armários principais ou secundários.</li> <li>4. Se a ligação não puder ser restaurada após reiniciar os armários principais ou secundários, desligue o carregador completamente e reinicie-o.</li> <li>5. Contacte o seu revendedor.</li> </ol>
033903	Carregamento iniciado por controlo remoto	<ol style="list-style-type: none"> <li>1. Autorização remota foi bem-sucedida, ligue o cabo de carregamento para iniciar o carregamento.</li> <li>2. Contacte a equipa de gestão para obter mais instruções.</li> </ol>
033904	Carregamento interrompido por controlo remoto	<ol style="list-style-type: none"> <li>1. O carregamento atingiu o tempo, Watt-Hora ou quantidade configurados, e foi terminado por controlo remoto.</li> <li>2. Contacte a equipa de gestão para obter mais instruções.</li> </ol>
033905	Reinício por controlo remoto	<ol style="list-style-type: none"> <li>1. Processo de reinicialização e manutenção do carregador por controlo remoto, carregamento terminado.</li> <li>2. Contacte a equipa de gestão para obter mais instruções.</li> </ol>

## 6.4 Códigos de estado

\*Para obter os códigos de estado mais recentes, visite o nosso website. (V0.48)

Código de estado	Descrição
011001	Fusível de saída CHAdeMO queimado
011002	Fusível de saída CCS queimado
011003	Fusível de saída GB queimado
011004	Falha no autoteste RCD/CCID
011005	Soldadura do contactor de entrada CA 1
011006	Falha de acionamento do contactor de entrada CA 1
011007	Soldadura do contactor de entrada CA 2
011008	Falha de acionamento do contactor de entrada CA 2
011009	Soldadura do relé de saída CA
011010	Falha de acionamento do relé de saída CA
011011	Soldadura do relé de saída CHAdeMO
011012	Falha de acionamento do relé de saída CHAdeMO
011013	Soldadura do relé de saída CCS
011014	Falha de acionamento do relé de saída CCS
011015	Soldadura do relé de saída GB
011016	Falha de acionamento do relé de saída GB
011017	Sensor de temperatura do conector CA avariado
011018	Sensor de temperatura do conector CHAdeMO avariado
011019	Sensor de temperatura do conector CCS avariado
011020	Sensor de temperatura do conector GB avariado
011021	Módulo Wi-Fi avariado
011022	Módulo 3G/4G avariado
011023	Módulo de alimentação auxiliar avariado
011024	Módulo de controlo de relés/caixa inteligente avariados
011025	Falha no bloqueio do conector CHAdeMO
011026	Falha no bloqueio do conector GB
011027	Falha no bloqueio do conector CA
011028	Módulo CHAdeMO avariado
011029	Módulo CCS avariado

Código de estado	Descrição
011030	Módulo GBT avariado
011031	Módulo PSU avariado
011032	Módulo RCD/CCID avariado
011033	Erro na configuração da corrente máxima de saída
011034	Falha no obturador
011035	Módulo Ble avariado
011036	Falha no interruptor rotativo
011037	Falha no nível de água do refrigerador de líquido CCS
011038	Sensor de temperatura do refrigerador avariado
011039	Soldadura do relé paralelo
011040	Falha de acionamento do relé de saída paralelo
012200	OVP entrada L1 do sistema
012201	OVP entrada L2 do sistema
012202	OVP entrada L3 do sistema
012203	UVP entrada L1 do sistema
012204	UVP entrada L2 do sistema
012205	UVP entrada L3 do sistema
012206	OVP na entrada L1 da PSU
012207	OVP na entrada L2 da PSU
012208	OVP na entrada L3 da PSU
012209	UVP na entrada L1 da PSU
012210	UVP na entrada L2 da PSU
012211	UVP na entrada L3 da PSU
012212	Queda de entrada L1 do sistema
012213	Queda de entrada L2 do sistema
012214	Queda de entrada L3 do sistema
012215	OVP na saída CA do sistema
012216	OCP na saída L1 CA do sistema
012217	OVP na saída CHAdeMO do sistema
012218	OCP na saída CHAdeMO do sistema
012219	OVP na saída CCS do sistema
012220	OCP na saída CCS do sistema

## I-FAST COMPACT STATION

---

Código de estado	Descrição
012221	OVP na saída GB do sistema
012222	OCP na saída GB do sistema
012223	OTP no ambiente/entrada do sistema
012224	OTP no ponto crítico do sistema
012225	OTP no ambiente/entrada da PSU
012226	OTP no ponto crítico da PSU
012227	OTP no módulo de alimentação auxiliar
012228	OTP na placa de relés/caixa inteligente
012229	OTP no conector CHAdeMO
012230	OTP no conector CCS
012231	OTP no conector GB
012232	OTP no conector CA
012233	Disparo de RCD/CCID
012234	Disparo de GFD do CHAdeMO
012235	Disparo de GFD do CCS
012236	Disparo de GFD do GB
012237	Disparo de SPD
012238	Disparo do disjuntor principal
012239	Disparo do disjuntor de alimentação auxiliar
012240	Falha de comunicação da PSU
012241	Falha de comunicação do módulo Wi-Fi
012242	Falha de comunicação do módulo 3G/4G
012243	Falha de comunicação do módulo RFID
012244	Falha de comunicação do módulo Bluetooth
012245	Falha de comunicação do módulo LCM
012246	Falha de comunicação do módulo de alimentação auxiliar
012247	Falha de comunicação da placa de controlo de relés/caixa inteligente
012248	Falha de comunicação do módulo CCS
012249	Falha de comunicação do módulo CHAdeMO
012250	Falha de comunicação do módulo GBT
012251	Paragem de emergência
012252	Porta aberta



Código de estado	Descrição
012253	Deterioração do ventilador do sistema
012254	Falha ao criar memória partilhada
012255	Falha na inicialização da CSU
012256	Falha de aterramento CA
012257	Falha no autoteste da MCU
012258	Falha no autoteste do relé
012259	Tempo-limite na deteção de falha de terra CHAdEMO (GFD)
012260	Tempo-limite na deteção de falha de terra CCS (GFD)
012261	Tempo-limite na deteção de falha de terra GB (GFD)
012262	Curto-circuito na saída L1 CA do sistema
012263	ID duplicada da PSU
012264	Curto-circuito na saída da PSU
012265	Descarga anormal da PSU
012266	Desligamento do lado de CC da PSU
012267	Alarme de falha da PSU
012268	Alarme de proteção da PSU
012269	Alarme de falha do ventilador da PSU
012270	UVP na entrada da PSU
012271	OVP na entrada da PSU
012272	Estado WalkIn da PSU
012273	Estado de potência limitada da PSU
012274	Repetição da ID da PSU
012275	Corrente irregular grave da PSU
012276	Entrada trifásica inadequada na PSU
012277	Desequilíbrio na entrada trifásica da PSU
012278	Desligamento do lado FFC da PSU
012279	Sem recurso da PSU
012280	Falha no autoteste devido a comunicação de falha da placa de relés
012281	Falha no autoteste devido a comunicação de falha na placa do ventilador
012282	Falha no autoteste devido a comunicação de falha primária
012283	Falha no autoteste devido a falha de comunicação da placa CHAdEMO

# I-FAST COMPACT STATION

---

Código de estado	Descrição
012284	Falha no autoteste devido a falha de comunicação da placa CCS
012285	Falha no autoteste devido a falha de contacto de CA
012286	Falha no autoteste devido a falha de comunicação da PSU
012287	Falha no autoteste devido a não correspondência de nome de modelo
012288	UVP na saída CCS
012289	UVP na saída CHAdeMO
012290	UVP na saída GBT
012291	Falha no autoteste devido a falha de comunicação da placa GBT
012292	Falha no autoteste devido a falha de comunicação da AC
012293	Falha no autoteste devido a falha de comunicação da placa de leds
012294	ovp na entrada de CA
012295	uvo na entrada de CA
012296	Deteção de falha de terra CHAdeMO - aviso
012297	Deteção de falha de terra CCS - aviso
012298	Deteção de falha de terra GB - aviso
012299	OCP na saída L2 CA do sistema
012300	OCP na saída L3 CA do sistema
012301	Curto-circuito na saída L2 CA do sistema
012302	Curto-circuito na saída L3 CA do sistema
012303	Aviso de nível de água do refrigerador de líquido CCS
012304	desligado do armário de alimentação
012305	Tempo-limite de comunicação do medidor
012306	O dip switch da PSU pode estar incorreto
012307	Falha na Psu: Infy => Queima do fusível, UU => OVP interna de Pfc
012308	Falha na Psu: Infy => Falha de comunicação Pfc e Dcdc UU => Falha de comunicação Pfc e Dcdc
012309	Falha na Psu: Infy => Desequilíbrio da tensão de barramento UU => Desequilíbrio da tensão de saída CC
012310	Falha na Psu: Infy => Sobretensão do barramento UU => OVP de Ca do local
012311	Falha na Psu: Infy => Tensão do barramento anormal UU => UVP de Ca do local
012312	Falha na Psu: Infy => Subtensão do barramento UU => Subtensão interna de Pfc

Código de estado	Descrição
012313	Falha na Psu: Infy => Perda de fase na entrada UU => CC para CC não funciona
012314	Falha na Psu: Infy => Velocidade máxima do ventilador UU => A ventilador não funciona
012315	Falha na Psu: Infy => Limite de potência da temperatura, UU => env OTP, Pfc OTP relé de saída avariado, CC OTP
012316	Falha na Psu: Infy => Limite de potência UU => OVP de CA e desligamento
012317	Falha na Psu: Infy => Falha Eeprom CCdc, UU => CC para CC avariada
012318	Falha na Psu: Infy => Falha Eeprom do Pfc UU => Pfc avariado
012319	Sobretensão Psu Dcdc
012320	UCP na saída CHAdEMO do sistema
012321	UCP na saída CCS do sistema
012322	UCP na saída GBT do sistema
012323	OTP na saída do refrigerador do sistema
012324	O conector 1 deteta tensão anormal na linha de saída
012325	O conector 2 deteta tensão anormal na linha de saída
012326	A tarefa do sistema foi perdida
012327	ovp na entrada CC do sistema
012328	uvp na entrada CC do sistema
012329	Falha na Psu: Infy => Falha de comunicação Psu Can UU =>
012330	Falha na Psu: Infy => Psu CC para CC OTP UU => env UTP
012331	Falha na Psu: Infy => Psu CC para CC OVP UU => OVP de saída CC
012332	OTP no tubo do refrigerador
012333	Falha na Psu: Infy => ovp de entrada CC (OVP de fase) UU => UVP de saída CC
012343	O autoteste do sensor de inclinação falhou
012344	Tempo-limite de comunicação do CI do contador
012345	Erro negativo do piloto
012346	Erro de comunicação da Psu com CSU
012347	CA: Erro de comunicação de partilha de energia local (desconexão slave do Master)
012348	Falha no alarme do refrigerador
012349	

# I-FAST COMPACT STATION

---

Código de estado	Descrição
012350	
012351	
012352	Tempo-limite de comunicação do sistema de pagamento
012353	Perda de ligação com slave do medidor
012354	Erro de tempo de sincronização do medidor
012355	Erro na transação de início do medidor
012356	Erro na transação da paragem do medidor
012357	Erro Ocmf de transação de obtenção do medidor
013600	Paragem normal do carregamento pelo utilizador
013601	O tempo de carregamento terminou
013602	Substitua o filtro de ar do sistema
013603	Tempo máximo de ligações CHAdeMO atingido.
013604	Tempo máximo de ligações CCS atingido.
013605	Tempo máximo de ligações GB atingido.
013606	Tempo máximo de ligações CA atingido.
013607	Falha na atualização do firmware da CSU
013608	Falha na atualização do firmware do módulo CHAdeMO
013609	Falha na atualização do firmware do módulo CCS
013610	Falha na atualização do firmware do módulo GB
013611	Falha na atualização do firmware do módulo da alimentação auxiliar
013612	Falha na atualização do firmware do módulo de controlo de relés
013613	Falha na atualização do firmware do módulo LCM
013614	Falha na atualização do firmware do módulo Bluetooth
013615	Falha na atualização do firmware do módulo Wi-Fi
013616	Falha na atualização do firmware do módulo 3G/4G
013617	Falha na atualização do firmware da SMR
013618	Falha na atualização do firmware do módulo RFID
013619	Configurado por pen drive USB
013620	configurado por backend
013621	configurado pela página web
013622	desligado da Internet através de Ethernet
013623	desligado da Internet através de Wi-Fi

Código de estado	Descrição
013624	desligado da Internet através de 3G/4G
013625	desligado da AP através de Wi-Fi
013626	desligado de APN através de 3G/4G
013627	Wi-Fi desativado (apenas carregador separado)
013628	4G desativado (apenas carregador separado)
013629	Quantidade da PSU não corresponde
013630	Reservado
013631	Reservado
023700	Falha de comunicação VE CHAdeMO
023701	Falha de comunicação VE CCS
023702	Falha de comunicação VE GB
023703	CA: falha do piloto
023704	CHAdeMO: avaria da bateria
023705	CHAdeMO: sem permissão de carregamento
023706	CHAdeMO: incompatibilidade da bateria
023707	CHAdeMO: OVP da bateria
023708	CHAdeMO: UVP da bateria
023709	CHAdeMO: OTP da bateria
023710	CHAdeMO: diferença de corrente da bateria
023711	CHAdeMO: diferença de tensão da bateria
023712	CHAdeMO: mudar de posição
023713	CHAdeMO: bateria outra avaria
023714	CHAdeMO: erro no sistema de carregamento
023715	CHAdeMO: paragem normal de ve
023716	CHAdeMO: sensor de temperatura do conector avariado
023717	CHAdeMO: falha no bloqueio do conector
023718	CHAdeMO: d1 sem receção
023719	CHAdeMO: tempo-limite de bms k a j ligado
023720	CHAdeMO: tempo-limite de permissão de carregamento bms
023721	CHAdeMO: aguarde tempo-limite de falha de aterramento (curto-circuito de saída)
023722	CHAdeMO: tempo-limite de relé bms ev
023723	CHAdeMO: tempo-limite de corrente bms req

# I-FAST COMPACT STATION

---

Código de estado	Descrição
023724	CHAdEMO: tempo-limite de bms k a j desligado
023725	CHAdEMO: tempo-limite de relé ve bms desligado
023726	CHAdEMO: adc superior a 10v
023727	CHAdEMO: adc superior a 20v
023728	CHAdEMO: carga bms antes de paragem
023729	CHAdEMO: carregador recebe comando de paragem normal
023730	CHAdEMO: carregador recebe comando de paragem de emergência
023731	CHAdEMO: falha no resultado do isolamento
023732	CHAdEMO: placa-mãe falhou ligação
023733	CHAdEMO: tensão de saída superior ao limite
023734	CHAdEMO: corrente req superior ao limite
023735	CHAdEMO: capacidade re bms eqr corrente excedida
023736	CHAdEMO: contagem de carga restante concluída
023737	CCS_EVCC_EVErrorCode_FAILED_RESSTemperatureInhibit
023738	CCS_EVCC_EVErrorCode_FAILED_EVShiftPosition
023739	CCS_EVCC_EVErrorCode_FAILED_ChargerConnectorLockFault
023740	CCS_EVCC_EVErrorCode_FAILED_EVRESSMalfunction
023741	CCS_EVCC_EVErrorCode_FAILED_ChargingCurrentdifferential
023742	CCS_EVCC_EVErrorCode_FAILED_ChargingVoltageOutOfRange
023743	CCS_EVCC_EVErrorCode_FAILED_ChargingSystemIncompatibility
023744	CCS_EVCC_EVErrorCode_FAILED_EmergencyEvent
023745	CCS_EVCC_EVErrorCode_FAILED_Breaker
023746	CCS_EVCC_EVErrorCode_FAILED_NoData
023747	CCS_EVCC_EVErrorCode_FAILED_reserved_by_DIN_A
023748	CCS_EVCC_EVErrorCode_FAILED_reserved_by_DIN_B
023749	CCS_EVCC_EVErrorCode_FAILED_reserved_by_DIN_C
023750	CCS_EVCC_EVErrorCode_FAILED_reserved_by_ISO_1
023751	CCS_EVCC_EVErrorCode_FAILED_reserved_by_ISO_2
023752	CCS_EVCC_EVErrorCode_FAILED_reserved_by_ISO_3
023753	CCS_EVCC_EVErrorCode_FAILED_reserved_by_OEM_1
023754	CCS_EVCC_EVErrorCode_FAILED_reserved_by_OEM_2

Código de estado	Descrição
023755	CCS_EVCC_EVErrorCode_FAILED_reserved_by_OEM_3
023756	CCS_EVCC_EVErrorCode_FAILED_reserved_by_OEM_4
023757	CCS_EVCC_EVErrorCode_FAILED_reserved_by_OEM_5
023758	CCS_SECC_ResponseCode_FAILED_SequenceError
023759	CCS_SECC_ResponseCode_FAILED_SignatureError
023760	CCS_SECC_ResponseCode_FAILED_UnknownSession
023761	CCS_SECC_ResponseCode_FAILED_ServiceIDInvalid
023762	CCS_SECC_ResponseCode_FAILED_Payment SelectionInvalid
023763	CCS_SECC_ResponseCode_FAILED_IdentificationSelectionInvalid
023764	CCS_SECC_ResponseCode_FAILED_ServiceSelectionInvalid
023765	CCS_SECC_ResponseCode_FAILED_CertificateExpired
023766	CCS_SECC_ResponseCode_FAILED_CertificateNotYetValid
023767	CCS_SECC_ResponseCode_FAILED_CertificateRevoked
023768	CCS_SECC_ResponseCode_FAILED_NoCertificateAvailable
023769	CCS_SECC_ResponseCode_FAILED_CertChainError
023770	CCS_SECC_ResponseCode_FAILED_CertValidationError
023771	CCS_SECC_ResponseCode_FAILED_CertVerificationError
023772	CCS_SECC_ResponseCode_FAILED_ContractCanceled
023773	CCS_SECC_ResponseCode_FAILED_ChallengeInvalid
023774	CCS_SECC_ResponseCode_FAILED_WrongEnergyTransferMode
023775	CCS_SECC_ResponseCode_FAILED_WrongChargeParameter
023776	CCS_SECC_ResponseCode_FAILED_ChargingProfileInvalid
023777	CCS_SECC_ResponseCode_FAILED_TariffSelectionInvalid
023778	CCS_SECC_ResponseCode_FAILED_EVSEPresentVoltageTooLow
023779	CCS_SECC_ResponseCode_FAILED_PowerDeliveryNotApplied
023780	CCS_SECC_ResponseCode_FAILED_MeteringSignatureNotValid
023781	CCS_SECC_ResponseCode_FAILED_NoChargeServiceSelected
023782	CCS_SECC_ResponseCode_FAILED_ContactorError
023783	CCS_SECC_ResponseCode_FAILED_CertificateNotAllowedAtThisEVSE
023784	CCS_SECC_ResponseCode_FAILED_GAChargeStop

# I-FAST COMPACT STATION

Código de estado	Descrição
023785	CCS_SECC_ResponseCode_FAILED_AlignmentError
023786	CCS_SECC_ResponseCode_FAILED_ACDError
023787	CCS_SECC_ResponseCode_FAILED_AssociationError
023788	CCS_SECC_ResponseCode_FAILED_EVSEChargeAbort
023789	CCS_SECC_ResponseCode_FAILED_NoSupportedApp-Protocol
023790	CCS_SECC_ResponseCode_FAILED_ContractNotAccepted
023791	CCS_SECC_ResponseCode_FAILED_MOUnknown
023792	CCS_SECC_ResponseCode_FAILED_OEM_Prov_CertificateRevoke
023793	CCS_SECC_ResponseCode_FAILED_OEM_SubCA1_CertificateRevoked
023794	CCS_SECC_ResponseCode_FAILED_OEM_SubCA2_CertificateRevoked
023795	CCS_SECC_ResponseCode_FAILED_OEM_RootCA_CertificateRevoked
023796	CCS_SECC_ResponseCode_FAILED_MO_Prov_CertificateRevoked
023797	CCS_SECC_ResponseCode_FAILED_MO_SubCA1_CertificateRevoked
023798	CCS_SECC_ResponseCode_FAILED_MO_SubCA2_CertificateRevoked
023799	CCS_SECC_ResponseCode_FAILED_MO_RootCA_CertificateRevoked
023800	CCS_SECC_ResponseCode_FAILED_CPS_Prov_CertificateRevoked
023801	CCS_SECC_ResponseCode_FAILED_CPS_SubCA1_CertificateRevoked
023802	CCS_SECC_ResponseCode_FAILED_CPS_SubCA2_CertificateRevoked
023803	CCS_SECC_ResponseCode_FAILED_CPS_RootCA_CertificateRevoked
023804	CCS_SECC_ResponseCode_FAILED_reserved_1
023805	CCS_SECC_ResponseCode_FAILED_reserved_2
023806	CCS_SECC_ResponseCode_FAILED_reserved_3
023807	CCS_SECC_ResponseCode_FAILED_reserved_4
023808	CCS_SECC_ResponseCode_FAILED_reserved_5
023809	CCS_SECC_TIMEOUT_SLAC_TT_EVSE_SLAC_init
023810	CCS_SECC_TIMEOUT_SLAC_TP_match_response
023811	CCS_SECC_TIMEOUT_CM_START_ATTEN_CHAR_IND



Código de estado	Descrição
023812	CCS_SECC_TIMEOUT_SLAC_TT_EVSE_match_MNBC
023813	CCS_SECC_TIMEOUT_SLAC_TP_EVSE_avg_atten_calc
023814	CCS_SECC_TIMEOUT_SLAC_CM_ATTEN_CHAR_RSP
023815	CCS_SECC_TIMEOUT_SLAC_CM_VALIDATE_REQ_1ST_CM_SLAC_MATCH_REQ
023816	CCS_SECC_TIMEOUT_SLAC_TT_EVSE_assoc_session
023817	CCS_SECC_TIMEOUT_SLAC_TT_EVSE_vald_toggle
023818	CCS_SECC_TIMEOUT_SLAC_CM_MNBC_SOUND_IND
023819	CCS_SECC_TIMEOUT_SLAC_CM_VALIDATE_REQ_2ND_CM_SLAC_MATCH_REQ
023820	CCS_SECC_TIMEOUT_SLAC_reserved_3
023821	CCS_SECC_TIMEOUT_SLAC_reserved_4
023822	CCS_SECC_TIMEOUT_SLAC_reserved_5
023823	CCS_SECC_TIMEOUT_SLACC_SDP_UDP_TT_match_join
023824	CCS_SECC_TIMEOUT_SLACC_SDP_TCP_TT_match_join
023825	CCS_SECC_TIMEOUT_SLACC_SDP_TP_amp_map_exchange
023826	CCS_SECC_TIMEOUT_SLACC_SDP_TP_link_ready_notification
023827	CCS_SECC_TIMEOUT_SLACC_SDP_reserved_1
023828	CCS_SECC_TIMEOUT_SLACC_SDP_reserved_2
023829	CCS_SECC_TIMEOUT_SLACC_SDP_reserved_3
023830	CCS_SECC_TIMEOUT_SLACC_SDP_reserved_4
023831	CCS_SECC_TIMEOUT_SLACC_SDP_reserved_5
023832	CCS_SECC_TIMEOUT_V2G_Msg_Performance_Time_SupportedAppProtocolRes
023833	CCS_SECC_TIMEOUT_V2G_Msg_Performance_Time_SessionSetupRes
023834	CCS_SECC_TIMEOUT_V2G_Msg_Performance_Time_ServiceDiscoveryRes
023835	CCS_SECC_TIMEOUT_V2G_Msg_Performance_Time_ServicePaymentSelectionRes
023836	CCS_SECC_TIMEOUT_V2G_Msg_Performance_Time_ContractAuthenticationRes

# I-FAST COMPACT STATION

Código de estado	Descrição
023837	CCS_SECC_TIMEOUT_V2G_Msg_Performance_Time_ChargeParameterDiscoveryRes
023838	CCS_SECC_TIMEOUT_V2G_Msg_Performance_Time_PowerDeliveryRes
023839	CCS_SECC_TIMEOUT_V2G_Msg_Performance_Time_CableCheckRes
023840	CCS_SECC_TIMEOUT_V2G_Msg_Performance_Time_PreChargeRes
023841	CCS_SECC_TIMEOUT_V2G_Msg_Performance_Time_CurrentDemandRes
023842	CCS_SECC_TIMEOUT_V2G_Msg_Performance_Time_WeldingDetectionRes
023843	CCS_SECC_TIMEOUT_V2G_Msg_Performance_Time_SessionStopRes
023844	CCS_SECC_TIMEOUT_V2G_Sequence_Time
023845	CCS_SECC_TIMEOUT_V2G_ReadyToCharge_Performance_Time
023846	CCS_SECC_TIMEOUT_V2G_CommunicationSetup_Performance_Time
023847	CCS_SECC_TIMEOUT_V2G_CableCheck_Performance_Time (curto-circuito na saída)
023848	CCS_SECC_TIMEOUT_V2G_CPState_Detection_Time
023849	CCS_SECC_TIMEOUT_V2G_CPOscillator_Retain_Time
023850	CCS_SECC_TIMEOUT_V2G_PreCharge_Performance_Time
023851	CCS_SECC_TIMEOUT_V2G_reserved_2
023852	CCS_SECC_TIMEOUT_V2G_reserved_3
023853	CCS_SECC_TIMEOUT_V2G_reserved_4
023854	CCS_SECC_TIMEOUT_V2G_reserved_5
023855	CCS_CAN_TIMEOUT_TP_GET_EV_TARGET_INFO
023856	CCS_CAN_TIMEOUT_TT_GET_EV_TARGET_INFO
023857	CCS_CAN_TIMEOUT_TP_GET_EV_BATTERY_INFO
023858	CCS_CAN_TIMEOUT_TT_GET_EV_BATTERY_INFO
023859	CCS_CAN_TIMEOUT_TP_EV_STOP_EVENT
023860	CCS_CAN_TIMEOUT_TT_EV_STOP_EVENT
023861	CCS_CAN_TIMEOUT_TP_EVSE_STOP_EVENT
023862	CCS_CAN_TIMEOUT_TT_EVSE_STOP_EVENT
023863	CCS_CAN_TIMEOUT_TP_GET_MISC_INFO
023864	CCS_CAN_TIMEOUT_TT_GET_MISC_INFO

Código de estado	Descrição
023865	CCS_CAN_TIMEOUT_TP_DOWNLOAD_REQUEST
023866	CCS_CAN_TIMEOUT_TT_DOWNLOAD_REQUEST
023867	CCS_CAN_TIMEOUT_TP_START_BLOCK_TRANSFER
023868	CCS_CAN_TIMEOUT_TT_START_BLOCK_TRANSFER
023869	CCS_CAN_TIMEOUT_TP_DATA_TRANSFER
023870	CCS_CAN_TIMEOUT_TT_DATA_TRANSFER
023871	CCS_CAN_TIMEOUT_TP_DOWNLOAD_FINISH
023872	CCS_CAN_TIMEOUT_TT_DOWNLOAD_FINISH
023873	CCS_CAN_TIMEOUT_TP_ISOLATION_STATUS
023874	CCS_CAN_TIMEOUT_TT_ISOLATION_STATUS
023875	CCS_CAN_TIMEOUT_TP_CONNECTOR_INFO
023876	CCS_CAN_TIMEOUT_TT_CONNECTOR_INFO
023877	CCS_CAN_TIMEOUT_TT_RTC_INFO
023878	CCS_CAN_TIMEOUT_TP_RTC_INFO
023879	CCS_CAN_TIMEOUT_TP_EVSE_PRECHARGE_INFO
023880	CCS_CAN_TIMEOUT_TT_EVSE_PRECHARGE_INFO
023881	CCS_CAN_TIMEOUT_MSG_Sequence
023882	CCS_CAN_MSG_Unrecognized_CMD_ID
023883	CCS_SECC_DIN_Msg_Decode_Error
023884	CCS_SECC_DIN_Msg_Encode_Error
023885	CCS_SECC_ISO1_Msg_Decode_Error
023886	CCS_SECC_ISO1_Msg_Encode_Error
023887	CCS_SECC_ISO2_Msg_Decode_Error
023888	CCS_SECC_ISO2_Msg_Encode_Error
023889	CCS_SECC_CP_State_Error
023890	CCS_SECC_Unexpected_60V_Before_Charging_Error
023891	CCS_SECC_Not_Ready_For_Charging
023892	CCS_SECC_TIMEOUT_QCA7000_COMM (O código de firmware de QCA7000 pode ainda não estar instalado)
023893	CCS_SECC_FAIL_QCA7000_SETKEY
023894	Reservado

## I-FAST COMPACT STATION

---

Código de estado	Descrição
023895	Reservado
023896	Reservado
023897	Reservado
023898	Reservado
023899	Reservado
023900	GBT_LOS_CC1
023901	GBT_CONNECTOR_LOCK_FAIL
023902	GBT_BATTERY_INCOMPATIBLE
023903	GBT_BMS_BROAA_TIMEOUT
023904	GBT_CSU_PRECHARGE_TIMEOUT
023905	GBT_BMS_PRESENT_VOLTAGE_FAULT
023906	GBT_BMS_VOLTAGE_OVER_RANGE
023907	GBT_BSM_CHARGE_ALLOW_00_10MIN_COUUNTDONE
023908	GBT_WAIT_GROUNDFULT_TIMEOUT
023909	GBT_ADC_MORE_THAN_10V
023910	GBT_ADC_MORE_THAN_60V
023911	GBT_CHARGER_GET_NORMAL_STOP_CMD
023912	GBT_CHARGER_GET_EMERGENCY_STOP_CMD
023913	GBT_ISOLATION_RESULT_FAIL
023914	GBT_MOTHER_BOARD_MISS_LINK
023915	GBT_OUTPUT_VOLTAGE_MORE_THAN_LIMIT
023916	GBT_REQ_CURRENT_MORE_THAN_LIMIT
023917	GBT_OUTPUT_VOLTAGE_MORE_THAN_10_PERCENT
023918	GBT_OUTPUT_VOLTAGE_DIFF_BCS_5_PERCENT
023919	GBT_STOP_ADC_MORE_THAN_10V
023920	ERROR_CODE_GBT_BMS_BROAA_NO_VOLTAGE_TIMEOUT
023921	ERROR_CODE_GBT_BMS_BROAA_TO_BRO00_ERROR
023922	Reservado
023923	Reservado
023924	Reservado

Código de estado	Descrição
023925	Reservado
023926	Reservado
023927	Reservado
023928	Reservado
023929	Reservado
023930	GBT_CEM_BHM_TIMEOUT
023931	GBT_CEM_BRM_TIMEOUT
023932	GBT_CEM_BCP_TIMEOUT
023933	GBT_CEM_BRO_TIMEOUT
023934	GBT_CEM_BCL_TIMEOUT
023935	GBT_CEM_BCS_TIMEOUT
023936	GBT_CEM_BSM_TIMEOUT
023937	GBT_CEM_BST_TIMEOUT
023938	GBT_CEM_BSD_TIMEOUT
023939	GBT_CEM_BEM_OTHER_TIMEOUT
023940	GBT_BEM_CRM_TIMEOUT
023941	GBT_BEM_CRMAA_TIMEOUT
023942	GBT_BEM_CTS_CML_TIMEOUT
023943	GBT_BEM_CRO_TIMEOUT
023944	GBT_BEM_CCS_TIMEOUT
023945	GBT_BEM_CST_TIMEOUT
023946	GBT_BEM_CSD_TIMEOUT
023947	GBT_BEM_BEM_OTHER_TIMEOUT
023948	Reservado
023949	Reservado
023950	GBT_BST_SOC_GOAL
023951	GBT_BST_TOTAL_VOLTAGE_GOAL
023952	GBT_BST_CELL_VOLTAGE_GOAL
023953	GBT_BST_GET_CST
023954	GBT_BST_ISOLATION

# I-FAST COMPACT STATION

---

Código de estado	Descrição
023955	GBT_BST_OUTPUT_CONNECTOR_OTP
023956	GBT_BST_COMPONENTEN
023957	GBT_BST_CHARGE_CONNECTOR
023958	GBT_BST_OTP
023959	GBT_BST_OTHER
023960	GBT_BST_HIGH_V
023961	GBT_BST_CC2
023962	GBT_BST_CURRENT
023963	GBT_BST_VOLTAGE
023964	GBT_GET_BST_NO_REASON
023965	Reservado
023966	Reservado
023967	Reservado
023968	Reservado
023969	Reservado
023970	GBT_BSM_CELL_OVER_VOLTAGE
023971	GBT_BSM_CELL_UNDER_VOLTAGE
023972	GBT_BSM_OVER_SOC
023973	GBT_BSM_UNDER_SOC
023974	GBT_BSM_CURRENT
023975	GBT_BSM_TEMPERATURE
023976	GBT_BSM_ISOLATE
023977	GBT_BSM_OUTPUT_CONNECTOR
023978	
023979	CCS_EV carregamento completo
023980	ERROR_CODE_CHADEMO_BMS_CHARGE_ALLOW_ERROR
023981	ERROR_CODE_CHADEMO_OUTPUT_VOLTAGE_MORE_THAN_10_PERCENT
023982	ERROR_CODE_CHADEMO_ADC_LESS_THAN_10V
023983	CCS_STOP por VE com motivo desconhecido
023984	PARAGEM por condição EVSE (Config ou OCPP)
033900	desligado do backend através de Ethernet

Código de estado	Descrição
033901	desligado do backend através de Wi-Fi
033902	desligado do backend através de 3G/4G
033903	Início remoto do carregamento por backend
033904	Paragem remota do carregamento por backend
033905	Reinício remoto por backend
033906	Reservado
033907	Reservado
041004	Falha no autoteste RCD/CCID
041005	Soldadura do contactor de entrada CA 1
041006	Falha de acionamento do contactor de entrada CA 1
041007	Soldadura do contactor de entrada CA 2
041008	Falha de acionamento do contactor de entrada CA 2
041009	Soldadura do relé de saída CA
041010	Falha de acionamento do relé de saída CA
041017	Sensor de temperatura do conector CA avariado
041021	Módulo Wi-Fi avariado
041022	Módulo 3G/4G avariado
041023	Módulo de alimentação auxiliar avariado
041024	Módulo de controlo de relés/caixa inteligente avariados
041031	Módulo PSU avariado
041032	Módulo RCD/CCID avariado
041033	Erro na configuração da corrente máxima de saída
041034	Falha no obturador
041035	Módulo Ble avariado
041036	Falha no interruptor rotativo
042200	OVP entrada L1 do sistema
042201	OVP entrada L2 do sistema
042202	OVP entrada L3 do sistema
042203	UVP entrada L1 do sistema
042204	UVP entrada L2 do sistema
042205	UVP entrada L3 do sistema
042206	OVP na entrada L1 da PSU

## I-FAST COMPACT STATION

---

<b>Código de estado</b>	<b>Descrição</b>
042207	OVP na entrada L2 da PSU
042208	OVP na entrada L3 da PSU
042209	UVP na entrada L1 da PSU
042210	UVP na entrada L2 da PSU
042211	UVP na entrada L3 da PSU
042212	Queda de entrada L1 do sistema
042213	Queda de entrada L2 do sistema
042214	Queda de entrada L3 do sistema
042223	OTP no ambiente/entrada do sistema
042224	OTP no ponto crítico do sistema
042225	OTP no ambiente/entrada da PSU
042226	OTP no ponto crítico da PSU
042227	OTP no módulo de alimentação auxiliar
042228	OTP na placa de relés/caixa inteligente
042232	OTP no conector CA
042233	Disparo de RCD/CCID
042237	Disparo de SPD
042238	Disparo do disjuntor principal
042239	Disparo do disjuntor de alimentação auxiliar
042240	Falha de comunicação da PSU
042241	Falha de comunicação do módulo Wi-Fi
042242	Falha de comunicação do módulo 3G/4G
042244	Falha de comunicação do módulo Bluetooth
042246	Falha de comunicação do módulo de alimentação auxiliar
042247	Falha de comunicação da placa de controlo de relés/caixa inteligente
042251	Paragem de emergência
042252	Porta aberta
042253	Deterioração do ventilador do sistema
042254	Falha ao criar memória partilhada
042255	Falha na inicialização da CSU
042257	Falha no autoteste da MCU



Código de estado	Descrição
042258	Falha no autoteste do relé
042262	Curto-circuito na saída L1 CA do sistema
042263	ID duplicada da PSU
042264	Falha na Psu: Infy => Curto-circuito de saída UU => Circuito de descarga anormal
042265	Descarga anormal da PSU
042266	Desligamento do lado de CC da PSU
042267	Alarme de falha da PSU
042268	Alarme de proteção da PSU
042269	Falha na Psu: Infy => Falha do ventilador UU => Falha do ventilador
042270	UVP na entrada da PSU
042271	OVP na entrada da PSU
042272	Estado WalkIn da PSU
042273	Falha na Psu: Infy => Estado de alimentação limitada UU => OVP CC e desligamento
042274	Falha na Psu: Infy => Repetição de ID UU => Repetição de ID
042275	Falha na Psu: Infy => Corrente irregular grave UU => Desequilíbrio interno de Pfc
042276	Entrada trifásica inadequada na PSU
042277	Desequilíbrio na entrada trifásica da PSU
042278	Desligamento do lado FFC da PSU
042279	Sem recurso da PSU
042280	Falha no autoteste devido a comunicação de falha da placa de relés
042281	Falha no autoteste devido a comunicação de falha na placa do ventilador
042282	Falha no autoteste devido a comunicação de falha primária
042283	Falha no autoteste devido a falha de comunicação da placa CHAdeMO
042284	Falha no autoteste devido a falha de comunicação da placa CCS
042285	Falha no autoteste devido a falha de contacto de CA
042286	Falha no autoteste devido a falha de comunicação da PSU
042287	Falha no autoteste devido a não correspondência de nome de modelo
042291	Falha no autoteste devido a falha de comunicação da placa GBT
042292	Falha no autoteste devido a falha de comunicação da AC

## I-FAST COMPACT STATION

---

<b>Código de estado</b>	<b>Descrição</b>
042293	Falha no autoteste devido a falha de comunicação da placa de leds
042294	ovp na entrada de CA
042295	uvo na entrada de CA
042299	OCP na saída L2 CA do sistema
042300	OCP na saída L3 CA do sistema
042301	Curto-circuito na saída L2 CA do sistema
042302	Curto-circuito na saída L3 CA do sistema
042304	desligado do dispensador
042305	Tempo-limite de comunicação do medidor
042306	O dip switch da PSU pode estar incorreto
042307	Fusível da Psu queimado
042308	Falha de comunicação Psu Pfc e Dcdc
042309	Desequilíbrio da tensão do barramento da Psu
042310	Sobretensão no barramento da PSU
042311	Tensão de barramento da psu anormal
042312	Subtensão do barramento da Psu
042313	Perda de fase na entrada da Psu
042314	Velocidade máxima do ventilador da Psu
042315	Limite de potência devido à temperatura da PSU
042316	Limite de Potência AC da Psu
042317	Falha na Eeprom Dcdc da Psu
042318	Falha na Eeprom Pfc da Psu
042319	Sobretensão Psu Dcdc
042326	A tarefa do sistema foi perdida
042327	ovp na entrada de CC
042328	uvp na entrada de CC
043600	Paragem normal do carregamento pelo utilizador
043601	O tempo de carregamento terminou
043602	Substitua o filtro de ar do sistema
043607	Falha na atualização do firmware da CSU
043611	Falha na atualização do firmware do módulo da alimentação auxiliar
043612	Falha na atualização do firmware do módulo de controlo de relés

Código de estado	Descrição
043614	Falha na atualização do firmware do módulo Bluetooth
043615	Falha na atualização do firmware do módulo Wi-Fi
043616	Falha na atualização do firmware do módulo 3G/4G
043617	Falha na atualização do firmware da SMR
043618	Falha na atualização do firmware do módulo RFID
043619	Configurado por pen drive USB
043620	configurado por backend
043621	configurado pela página web
043622	desligado da Internet através de Ethernet
043623	desligado da Internet através de Wi-Fi
043624	desligado da Internet através de 3G/4G
043625	desligado da AP através de Wi-Fi
043626	desligado de APN através de 3G/4G
043627	Wi-Fi desativado (apenas carregador separado)
043628	4G desativado (apenas carregador separado)
043629	Quantidade da PSU não corresponde

## 7. Manutenção

### 7.1 Antes da manutenção

Para cumprir NFPA-70E, OSHA 1910.333 e outros códigos de Saúde/segurança/proteção, siga o aviso e obtenha as permissões necessárias com antecedência, conforme abaixo:

- 1) Desligue a energia (trabalhe sem energia, se possível)
- 2) Bloqueio/Sinalização (LOTO)
- 3) Autorização de trabalho sob tensão (terminais de entrada com alta tensão após abertura da porta)
- 4) Planejar o trabalho/Permissão de trabalho
- 5) Utilize equipamentos de proteção individual (EPI)
- 6) Condições e espaços de trabalho seguros

#### 7.1.1 Lista de verificação de manutenção

Consulte o Apêndice para obter mais detalhes.

### 7.2 Manutenção geral

- A Solução de Carregamento de CC é arrefecida por ar forçado. Mantenha o carregador num local ventilado e não bloqueie as saídas de ar da Solução de Carregamento de CC.
- Limpe ou substitua os filtros de ar regularmente para garantir que a Solução de Carregamento de CC funciona corretamente.
- A carcaça foi fabricada através de um processo de soldagem e pintura de superfície. É necessário manter o exterior sempre limpo. É fácil que comece a ganhar ferrugem se não mantiver o exterior limpo, especialmente em ambientes sensíveis à corrosão. Uma ligeira ferrugem não afetará o desempenho do carregador, mas se o carregador apresentar ferrugem severa durante ou após o período de garantia, contacte o fornecedor local para instruções.
- Limpe a Solução de Carregamento de CC pelo menos três vezes por ano, mantenha o exterior sempre limpo.
- Limpe o exterior do armário com um pano húmido ou uma toalha de algodão húmida; use apenas água da torneira a baixa pressão e detergentes com pH entre 6 e 8.
- Não aplique jatos de água a alta pressão.
- Não utilize agentes de limpeza com componentes abrasivos e não utilize ferramentas abrasivas. Agentes de limpeza inadequados podem danificar o revestimento, a pintura, a superfície, o brilho e a durabilidade de todas as peças exteriores.
- Se houver infiltração de água na Solução de Carregamento de CC, corte a fonte de alimentação imediatamente e contacte o fornecedor da Solução de Carregamento de CC para reparação.

- Certifique-se de que o conector de carregamento é colocado no suporte do conector de carregamento após o carregamento para evitar danos.
- Se houver danos no conector de carregamento, no cabo de carregamento ou no suporte do conector de carregamento, contacte o fornecedor da Solução de Carregamento de CC.
- Ao usar a Solução de Carregamento de CC, manuseie-a corretamente. Não bata nem raspe o armário ou o ecrã.
- Se o invólucro ou ecrã estiverem partidos, rachados, abertos ou mostrarem qualquer outro indício de danos, contacte o fornecedor da Solução de Carregamento de CC.



**ATENÇÃO:** Perigo de choque elétrico ou ferimentos. DESLIGUE a alimentação no quadro de distribuição ou no centro de carregamento antes de trabalhar no equipamento ou remover qualquer componente. Não remova os dispositivos de proteção do circuito ou qualquer outro componente até que a alimentação seja DESLIGADA.

- Desligue a alimentação elétrica da Solução de Carregamento de CC antes de qualquer trabalho de manutenção para garantir que está isolada da fonte de alimentação de CA. O incumprimento desta instrução pode causar lesões físicas ou danos no sistema elétrico e na unidade de carregamento.

Nota:

- Antes de desligar o disjuntor principal para iniciar a manutenção, registre o número do código de estado no monitor LCD.
- Após a abertura da porta de manutenção ou do disjuntor em caixa do carregador ser desligado, o carregador ainda é perigoso. Apenas a inspeção visual pode ser realizada.
- A manutenção da Solução de Carregamento de CC deve ser realizada apenas por um técnico qualificado.
- Após abrir a porta frontal da Solução de Carregamento de CC, desligue o disjuntor principal e o disjuntor auxiliar antes de qualquer trabalho de manutenção.
- Substitua o filtro de ventilação de cada seis a doze meses.
- Confirme mensalmente se as junções da alimentação principal estão apertadas e gire os cabos para os testar quando a alimentação estiver desligada. Se algum parafuso da alimentação principal estiver solto, poderá causar danos no carregador ou fumo nas ligações. Consulte a tabela de requisitos de binários dos parafusos.
- Manutenção do cabo de carregamento: Não torça nem dobre o cabo de carregamento. O contacto metálico não deve desbotar ou ficar enferrujado.
- Forneça as informações do ESEV, incluindo o número de série, o nome do modelo, o código de estado, o comportamento e a hora da falha e também ligue o ESEV à Internet antes do diagnóstico remoto e da atualização

# **I-FAST COMPACT STATION**

---

## Apêndice 1 - Lista de itens da embalagem

Item	Descrição	N.º	Observação
1	EVSE	1	
2	Folha de aviso multilingue	1	
3	Diagrama da cablagem	1	
4	Declaração de conformidade	1	
5	Cartão RFID	2	
6	Chave da porta	1	
7	Parafusos de plástico impermeáveis	4	
8	Tampa da base	2	

## Apêndice 2 - Lista de verificação de manutenção preventiva

N.º	Item	Descrição	0,5 ano	1.º ano	2.º ano	3.º ano	4.º ano	5.º ano
1	Manutenção preventiva		I	I	I	I	I	I
2	Inspeção do aspeto	Inspeção visual do aspeto	I	I	I	I	I	I
3	Ventilador do sistema	Verificação da limpeza e rotação suave do ventilador	I	I	I	R	I	I
4	Filtro de ar	Filtro de ar, entrada e saída de ar limpas	I	I	R	I	R	I
5	Cabo de carregamento	Aspeto limpo	I	I	I	R	I	I
6	PCBA	Secção visível limpa	--	I	I	I	I	R
7	SPD	Verificação da indicação do estado do SPD	I	I	I	I	I	R
8	Binário dos parafusos da saída de CC	Verificação do binário dos parafusos	--	I	I	I	I	I
9	Binário dos parafusos da entrada de CA	Verificação do binário dos parafusos	--	I	I	I	I	I
10	Display LCD	Verificação da nitidez do ecrã e da retroiluminação	--	I	I	I	I	R
11	Botão de seleção	Luz indicadora e verificação do funcionamento	--	I	I	I	I	R
12	Leitor RFID	Verificação do funcionamento	--	I	I	I	I	R
13	Botão de paragem de emergência	Verificação do funcionamento	--	I	I	I	I	R
14	Disjuntor e RCD	Verificação do funcionamento	--	I	I	I	I	R
15	Fonte de alimentação auxiliar	Não requer manutenção	--	--	--	--	--	R
16	Módulo da PSU	Não requer manutenção	--	--	--	--	--	R

### Nota:

O utilizador pode decidir o intervalo de tempo para substituir o filtro de acordo com as condições ambientais.

I: Inspeção recomendada

R: Substituição recomendada

--: Não é necessária manutenção ou depende da situação



المحتويات

797	.....	مقدمة
797	.....	الميزات
797	.....	الاستعمالات
798	.....	1. واجهة مستخدم أساسية
799	.....	2. الميكانيكية
799	.....	2.1 مواصفة المنتج
802	.....	2.2 وصف إصدار GWJ912xx
803	.....	2.3 مؤشر LED وحالة التشغيل
804	.....	2.4 الأبعاد
804	.....	2.5 اتجاه تدفق هواء التبريد
805	.....	2.6 شاشة العداد (اختياري)
806	.....	3. تسليم الجهاز وتخزينه
806	.....	3.1 التسليم
806	.....	3.2 تعريف الجهاز
806	.....	3.3 التلف أثناء النقل
806	.....	3.4 التخزين
808	.....	4. تعليمات التركيب
808	.....	4.1 قبل التركيب
814	.....	4.2 متطلبات التأريض والسلامة
816	.....	4.3 تركيب لوحة المستشعر للتعطيل الآمن (اختياري)
820	.....	4.4 أخرج الشاحن من عبوته
824	.....	4.5 الأدوات الموصى بها للتركيب والفحص
825	.....	4.6 إجراء التركيب
833	.....	4.7 فحص التركيب والتشغيل
836	.....	5. إعداد الشبكة
836	.....	5.1 إعداد شبكة واي فاي
838	.....	5.2 إعدادات 4G/3G
840	.....	5.3 إعدادات الوقت

842	.....	6. عملية التشغيل
842	.....	6.1 تسلسل التشغيل
842	.....	6.2 إجراءات التشغيل
848	.....	6.3 استكشاف الأخطاء وإصلاحها
856	.....	6.4 رموز الحالات
878	.....	7. الصيانة
878	.....	7.1 ما قبل الصيانة
878	.....	7.2 الصيانة العامة
881	.....	الملحق 1 – قائمة العبوة
882	.....	الملحق 2، قائمة فحص الصيانة الوقائية

## مقدمة

يُعد جهاز نظام شحن التيار المتردد الخيار الأفضل لتشغيل المركبات الكهربائية العاملة بالبطارية (BEV) والمركبات الكهربائية القابلة للتوصيل بالكهرباء (PHEV). وهو مصمم للشحن السريع في الأماكن العامة والخاصة، مثل مواقف السيارات الموجودة في مراكز التسوق والتجارية، ومحطات الشحن الجماعية، ومناطق خدمة الطرق السريعة، وأماكن العمل والمنازل وما إلى ذلك.

يتميز نظام شحن التيار المستمر بميزة التثبيت السهل. يسمح التصميم المخصص للتركيب على الجدار بالتركيب المرن ومعقول التكلفة لأنواع مختلفة من المواقع. كما أن نظام شحن التيار المستمر مزود أيضًا بإمكانية الاتصال بالشبكة. ويمكنه الاتصال بأنظمة الشبكات البعيدة وتزويد سائقي السيارات الكهربائية بمعلومات فورية، مثل مقدار الشحن الحالي ومعلومات الدفع. يتميز نظام شحن التيار المستمر بواجهة مستخدم بسيطة بشهادات أمان وتصميم ممتاز مقاوم للماء والغبار، وهو ما يجعله الخيار الأفضل للبيئات الخارجية.

## الميزات

- التثبيت سهل ومرن.
- إذ يوفر للملاء الراحة في التحكم في بدء الشحن وإيقافه من خلال بطاقة ذكية بتردد الراديو (RFID) معتمدة أو تطبيق الهاتف المحمول (متوفر عند الطلب).
- كما أنه مُصمم وفقًا لأحدث معايير الصناعة للشحن بالتيار المستمر.
- تتميز الوحدة بتصنيف خارجي لمقاومة تسرب المواد الصلبة والسائلة في الأماكن المفتوحة، وهو ما يجعلها أكثر استقرارًا وعالية الكفاءة.
- يوفر واجهة شاشة عالية التباين مع أزرار متعددة الوظائف.

## الاستعمالات

- مواقف السيارات العامة والخاصة
- مواقف السيارات المجتمعية
- مواقف سيارات الفنادق، المحلات التجارية الكبرى ومراكز التسوق
- مواقف السيارات في أماكن العمل
- محطات الشحن
- مناطق استراحة الطرق السريعة

## 1. واجهة مستخدم أساسية

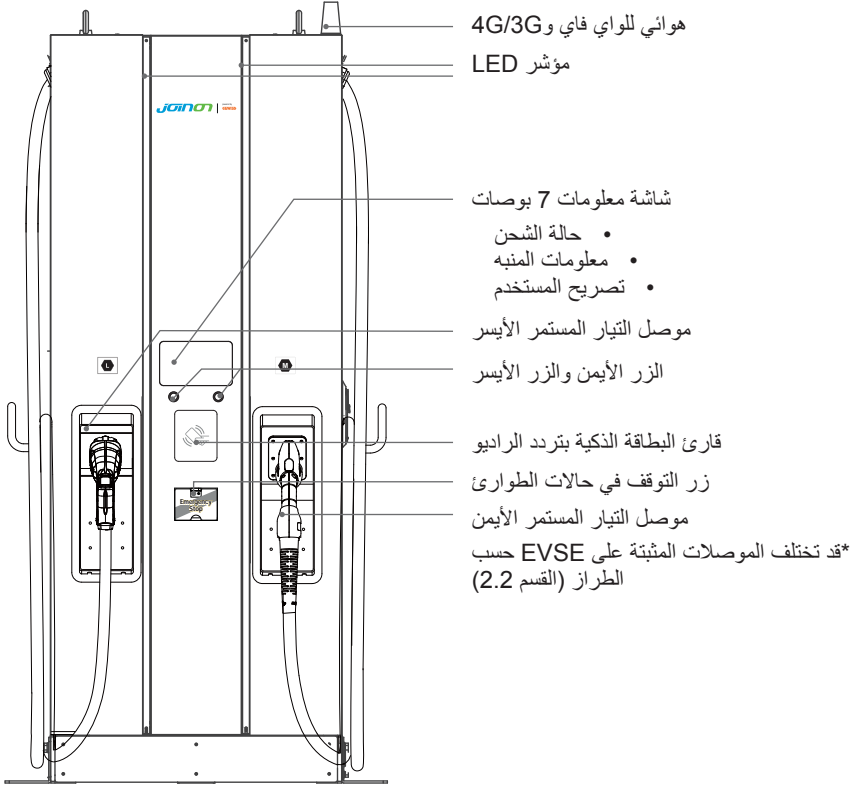

ملاحظة:

وفقاً لمتطلبات EN-17186، يحدد هذا المستند المعرفات المنسقة لإمدادات الطاقة لمركبات الطرق الكهربائية. تهدف المتطلبات الواردة في هذه المواصفة القياسية إلى استكمال احتياجات المعلومات الخاصة بالمستخدمين فيما يتعلق بالتوافق بين محطات شحن المركبات الكهربائية ومجموعات الكابلات والمركبات المعروضة في السوق. تم تصميم المعرف ليتم عرضه في محطات شحن السيارات الكهربائية، وعلى المركبات، وعلى مجموعات الكابلات، ولدى وكلاء السيارات الكهربائية، وفي أدلة المستهلك على النحو الموضح.

## 2. الميكانيكية

### 2.1 مواصفة المنتج

اسم الطراز	سلسلة GWJ912xx
مدخل التيار المتردد	** تيار مستمر 60 كيلو وات، 380-415 فلت تيار متردد ( $\pm 15\%$ )
	أقصى تيار مُدخل 118 أمبير
	التوزيع الكهربائي 3P+ N+ PE (تهئية واي)
	نظام شبكة الطاقة TN/TT
	التردد 50/60 هرتز
	أقصى دخل للطاقة 65 كيلو فلت أمبير (60 كيلو واط)
	عامل الطاقة > 0.99
	الكفاءة < 94%، عند نقطة تحسين I/V
	معدل التيارات ذات الدوائر القصيرة 25 كيلو أمبير
	نطاق الجهد الكهربائي للخروج
تيار مستمر 150~500 فولت (CHAdEMO)	
تيار مستمر 150 ~ 750 (GB/T)	
تيار الخرج الأقصى	** نظام الشحن المشترك
	120 أمبير@150 فولت تيار مستمر ~ 500 فولت تيار مستمر
	** CHAdEMO
	120 أمبير@150 فولت تيار مستمر ~ 500 فولت تيار مستمر
أقصى طاقة شحن	** GB/T
	120 أمبير@150 فولت تيار مستمر ~ 500 فولت تيار مستمر
	تيار مباشر 60 كيلو وات

# I-FAST COMPACT STATION

اسم الطراز	سلسلة GWJ912xx
نمط الإخراج المتزامن	0%, 50%, 100% سيحصل كل موصل على 50% من طاقة الخرج عند توصيله في وقت واحد؛ وسيحصل أحد الموصلات على 100% عندما ينتهي موصل آخر من دورة الشحن ويتم توصيل هذا الموصل فقط.
دقة الجهد الكهربائي	±2%
دقة التيار	±2%
العزل الكهربائي	العزل بين الدخل والخرج
طاقة وضع الاستعداد	> 100 واط
الاتصال	إيثرنت وواي فاي و3G أو 4G
	داخليه
حماية الدخل	OVP, OCP, OPP, OTP, UVP, RCD, SPD
حماية الإخراج	SCP, OCP, OVP, LVP, OTP, IMD
الحماية الداخلية	حماية التيار الزائد، كشف تماس التيار المتردد، كشف تماس التيار المستمر، كشف الصمامات
إدارة الأحمال	عبر OCPP 1.6 JSON
واجهة المستخدم والتحكم	شاشة LCD 7 بوصة
	الأزرار
	زر الضغط الأيمن: حدد الشحن الموصلات. الزر الأيسر الصفحة الرئيسية / إيقاف الشحن
مصادقة المستخدم	البطاقة الذكية بتردد الراديو: تدعم ISO 15693، FeliCa Lite-S، 14443A/B (RCS966)، الواجهة الخلفية لبروتوكول نقطة الشحن المفتوح: تطبيق، دفع عن طريق الموبايل
دعم الخلفية	OCPP 1.6 JSON

اسم الطراز	سلسلة GWJ912xx
البيئية الحالات	30- درجة مئوية إلى 50 درجة مئوية (-22 درجة فهرنهايت إلى 122 درجة فهرنهايت)، سيُخفض من 50 درجة مئوية (122 درجة فهرنهايت) وما فوق
	40- درجة مئوية إلى 70 درجة مئوية (-40 درجة فهرنهايت إلى 158 درجة فهرنهايت)
	الرطوبة النسبية
	الارتفاع
اللوائح التنظيمية	61851-23 IEC, 61851-1 IEC
	2-61851-21 IEC
	1.2 CHAdEMO Ver نظام الشحن المشترك 70121 NID 27930 T/BG Q4/ISO15118:2020
المواصفات الميكانيكية	الأبعاد (العرض × العمق × الارتفاع بالمليميتر)
	الوزن (النوع)
	موصل الشحن
	تبريد
	حماية الدخول
	ضد التخريب

## 2.2 وصف إصدار GWJ912xx

تتوفر المنتجات في السلسلة GWJ912xx بإصدارات مختلفة حسب موصلات الشحن. يُوضح الجدول أدناه التركيبات المُتاحة: يتم الإشارة إلى الموضع المقابل لموصلات الشحن من اليسار إلى اليمين في مواجهة الشاحن.

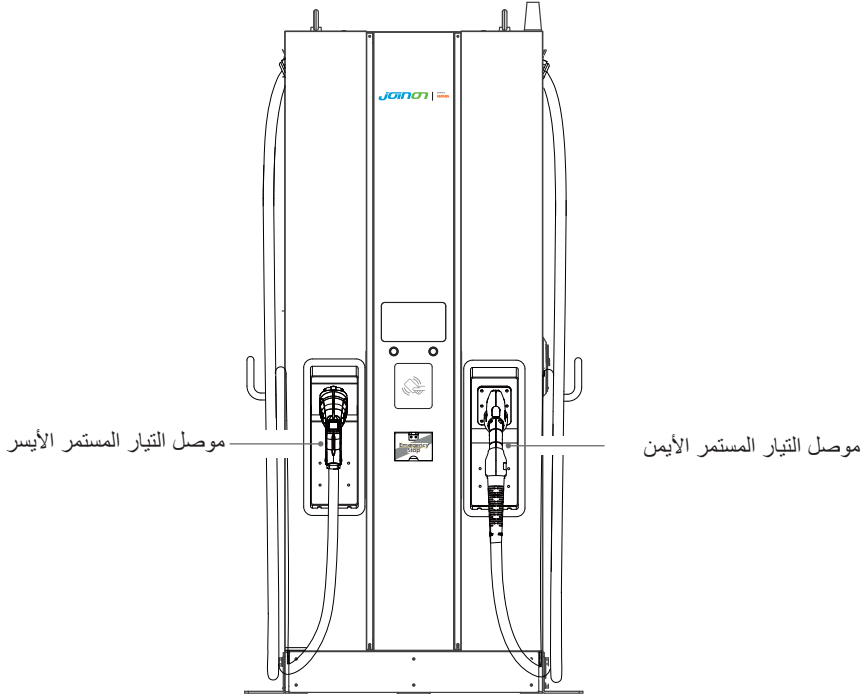

الوصف	موصل التيار المتردد الأيمن	موصل التيار المتردد الأيسر	الرمز
نسخة قياسية	CCS2	CCS2	GWJ9122W
مزود بعدادات MID	CCS2	CCS2	GWJ9122M
مزود بنظام نقاط البيع	CCS2	CCS2	GWJ9122P
مزود بعدادات MID+ بنظام نقاط البيع	CCS2	CCS2	GWJ9122F
نسخة قياسية	CHAdeMO	CCS2	GWJ9123W
مزود بعدادات MID	CHAdeMO	CCS2	GWJ9123M
مزود بنظام نقاط البيع	CHAdeMO	CCS2	GWJ9123P
مزود بعدادات MID+ بنظام نقاط البيع	CHAdeMO	CCS2	GWJ9123F



الوصف	موصل التيار المتردد الأيمن	موصل التيار المتردد الأيسر	الرمز
نسخة قياسية	GBT	CCS2	GWJ9126W
مزود بعدادات MID	GBT	CCS2	GWJ9126M
مزود بنظام نقاط البيع	GBT	CCS2	GWJ9126P
مزود بعدادات +MID بنظام نقاط البيع	GBT	CCS2	GWJ9126F
نسخة قياسية	GBT	CCS2	GWJ9126Y
نسخة قياسية	CCS2	CCS2	GWJ9122Y
نسخة قياسية	ChaDemo	CCS2	GWJ9123Y
إصدار Eichrecht + نقطة التزويد	CCS2	CCS2	GWJ9122D
إصدار Eichrecht	CCS2	CCS2	GWJ9122E
إصدار Eichrecht + نقطة التزويد	ChaDemo	CCS2	GWJ9123D
إصدار Eichrecht	ChaDemo	CCS2	GWJ9123E

### 2.3 مؤشر LED وحالة التشغيل

\* الصمام الأيسر للموصل الأيسر، الصمام الأيمن للموصل الأيمن

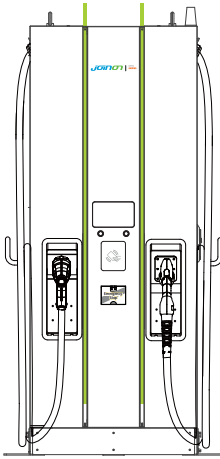

وضع الاستعداد

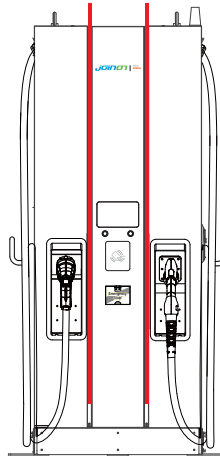

الخطأ

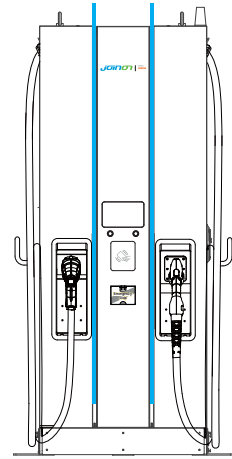

شحن

المؤشر الأيمن	المؤشر الأيسر	مصباح LED
أخضر	أخضر	وضع الاستعداد
أحمر	أحمر	الخطأ
أزرق	أزرق	شحن

## 2.4 الأبعاد

الحجم الرئيسي للشاحن: (الوحدة: مم)

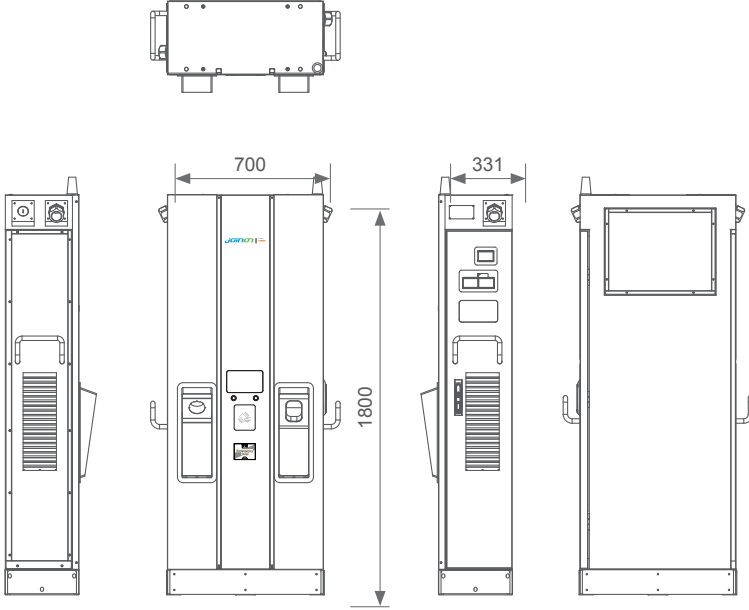

## 2.5 اتجاه تدفق هواء التبريد

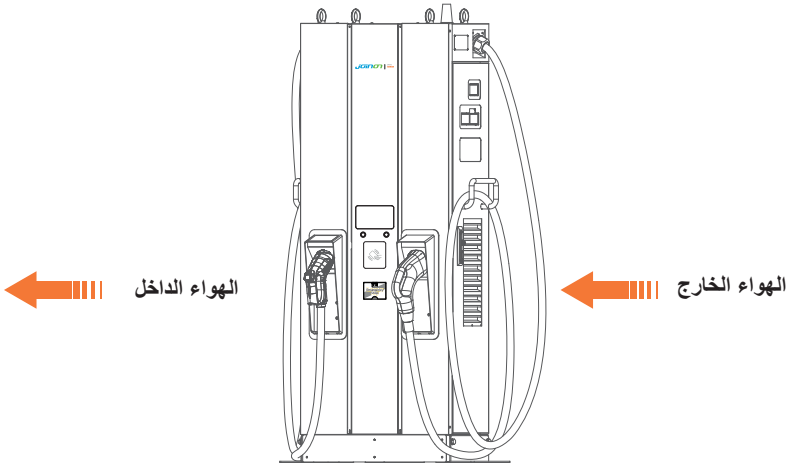

## 2.6 شاشة العداد (اختياري)

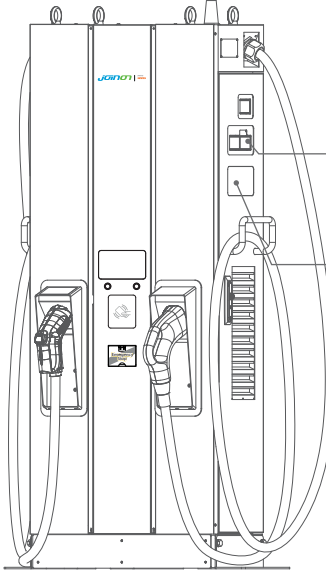

- مقياس التيار المتردد الأيسر لـ PSU #01
- مقياس التيار المتردد الصحيح لـ PSU #02
- مقياس التيار المستمر لموصل التيار المستمر الأيسر
- مقياس التيار المستمر لموصل التيار المستمر الأيمن

\*ملحوظة:

عندما يتم شحن موصلين التيار المستمر في وقت واحد، يتم تعيين PSU #01 و PSU #02 لموصل التيار المستمر الأيسر والأيمن، على التوالي.

## 3. تسليم الجهاز وتخزينه

### 3.1 التسليم

احتفظ بالجهاز داخل علبته حتى تركيبه.

### 3.2 تعريف الجهاز

يوضح الرقم التسلسلي للجهاز على نحو لا لبس فيه. يجب الإشارة إلى هذا الرقم في أي مراسلات مع شركة Gewiss. تتم الإشارة إلى الرقم التسلسلي للجهاز بمصفوفة بيانات على ملصق البيانات الفنية (على جانب اللوحة الأمامية).

### 3.3 التلف أثناء النقل

في حالة تلف الجهاز أثناء النقل:

1. لا تركبه.

2. أخطر المصنع على الفور (في غضون 5 أيام من التسليم).

إذا كان من الضروري إعادة الجهاز إلى الشركة المصنعة، يجب استخدام العبوة الأصلية.

### 3.4 التخزين

قد يؤدي عدم الالتزام بالتعليمات الواردة في هذا القسم إلى تلف الجهاز. لا تتحمل الشركة المصنعة أي مسؤولية عن الأضرار الناجمة عن عدم مراعاة هذه التعليمات.



- في حالة تركيب الجهاز فور التسليم، يجب الالتزام بالإجراءات المُوضحة أدناه لتجنب تعرضه للتلف:
- لضمان الاحتفاظ بمحطة الشحن بطريقة صحيحة، تجنب إزالة العبوة الأصلية حتى جاهزيتها للتركيب.
  - يسبب تلف العبوة (القطع والتقوب وما إلى ذلك) عدم الاحتفاظ بمحطات الشحن بطريقة صحيحة قبل التركيب. لا تتحمل الشركة المصنعة أي مسؤولية فيما يتعلق بالعواقب الناجمة عن تلف العبوة.

- حافظ على نظافة الجهاز (أزل الغبار ونشارة الخشب والشحوم وما إلى ذلك) وتجنب وجود القوارض.
- احرص على حمايته من رذاذ الماء وشرار اللحم، وما إلى ذلك.
- احرص على تغطية الجهاز بمادة واقية جيدة التهوية لتجنب التكثف الناتج عن الرطوبة الموجودة في البيئة.
- يجب ألا تتعرض محطات الشحن الموجودة في المخازن لظروف مناخية غير الظروف المُوضحة أدناه.

ظروف التخزين المحيطة
الحد الأدنى لدرجة الحرارة
الحد الأدنى لدرجة حرارة الهواء المحيط
الحد الأقصى لدرجة حرارة الهواء المحيط
الحد الأقصى للرطوبة النسبية دون تكاثف

- من المهم للغاية حماية النظام من الكيماويات المسببة للتآكل والبيئات المالحة.

## 4. تعليمات التركيب

### 4.1 قبل التركيب

- اقرأ كل التعليمات قبل استخدام وتركيب هذا المنتج.
- لا تستخدم هذا المنتج في حالة وجود أي تلف في كابل الطاقة أو كابل الشحن.
- لا تستخدم هذا المنتج إذا كان هناك كسر أو فتح في العلبة أو موصل الشحن، أو إذا كان هناك أي تلف.
- لا تضع أي أداة أو مادة أو إصبع أو أي جزء آخر من الجسم في موصل الشحن أو موصل المركبة الكهربائية.
- تجنب لِي كابل الشحن أو أرجحته أو ثنيه أو إسقاطه أو حشره. تجنب مطلقًا القيادة فوقه بالمركبة.

**تحذير:** يجب ألا يتم تركيب المنتج إلا من خلال مقال مرخص و/أو فني مرخص وفقًا لجميع قوانين البناء والقوانين الكهربائية ومعايير السلامة.



**تحذير:** يجب فحص المنتج بواسطة فني تركيب مؤهل قبل الاستخدام الأولي. لن يؤدي الالتزام بالمعلومات الواردة في هذا الدليل تحت أي ظرف من الظروف إلى إعفاء المستخدم من مسؤولياته في الامتثال لجميع القواعد ومعايير السلامة المعمول بها.



- يجب أن تتم إدخال الطاقة بتكوين واي ثلاثي الأطوار مع أنظمة التأسيس TT(S-)/TN.
- عند تركيب نظام TN(S-)، يتم توصيل الطرف المحايد (N) وطرف التأريض (PE) الخاص بوحدة توزيع الطاقة مباشرة بالأرض. يتم توصيل طرف التأريض (PE) الخاص بجهاز الشاحن مباشرة بطرف التأريض (PE) الخاص بوحدة توزيع الطاقة وموصل منفصل خاص بالتأريض وموصل محايد (N).
- يجب أن تكون سعة مصدر الطاقة أعلى من 93 كيلو فولت أمبير لكي يعمل بشكل صحيح.
- يجب تركيب المنتج في منطقة هواء نقي والحفاظ على مسافة خلوص لا تقل عن 30 سم لجميع فتحات الهواء الخاصة بالمنتج.
- نوصي بترك مسافة فاصلة لا تقل عن 100 سم (3 أقدام و6 بوصات) من جميع جوانب المنتج وفقًا لجدول NEC 110.26 الشرط 2، 600-151 فولت.

#### ملاحظة

يوصى بتوصيل قوة إشارة الواي فاي و4G/3G عند تركيب الشاحن. تعتبر قيمة RSSI (مؤشر قوة الإشارة المستلمة) قيمة جيدة عندما تكون أعلى من -65 ديسيبل ميلي واط (متر). جودة الاتصال الضعيفة قد تتسبب في انقطاع عملية الشحن أو عملية تحويل البيانات.



## 4.1.1 دليل سلامة المقاول

مقدمة

- بيئة عمل آمنة للجميع، المشاركين، وأطقم التركيب والهدم، والمقاولين، والمقاولين من الباطن.
- في نهاية المطاف، من يقع على عاتقه مسؤولية ضمان السلامة وممارسات العمل الآمنة لموظفيهم هم المقاولون والمقاولون من الباطن الذين قد يعملون في الموقع نيابة عنهم.
- يوفر هذا الدليل دليلاً مرجعياً بسيطاً يتضمن القواعد الأساسية للتنفيذ. لا يوضح هذا الدليل كل معايير السلامة: فهو مصمم ليكون مكملاً للمشاركين والمقاولين والمقاولين من الباطن.
- يجب على المقاولين والمقاولين من الباطن والموظفين التعاون مع أصحاب العمل والأشخاص الآخرين في الالتزام بلوائح وتعليمات السلامة.

وينبغي على الموظفين تحديداً:

1. الحصول على الترخيص المؤهل من الوحدة المسؤولة في منطقة البناء.
2. العمل بأمان.
3. عدم القيام بأي شيء يعرضهم أو الأشخاص الآخرين للخطر.
4. استخدام معدات الحماية الشخصية حسب الحاجة والاعتناء بها بشكل معقول عندما لا تكون قيد الاستخدام.
5. أبلغ عن الأنشطة غير الآمنة على الفور إلى المشرفين أو الشخص المسؤول عن مكان العمل.
6. أبلغ عن جميع الحوادث والأحداث الخطيرة إلى المشرف فور وقوعها.

## 1. متطلبات ظروف مكان العمل



- إقامة سياج مناسب لعزل منطقة البناء عن الخارج
- إغلاق جميع المداخل وتأمينها عندما يكون الموقع غير مراقب
- تعليق إشعارات تحذيرية في مكان قريب، والتي تعرض المعلومات التالية: رمز التحذير ورقم هاتف الشخص المسؤول
- تركيب تجهيزات الإضاءة الكافية

## 2. التنظيف



- حافظ على خلو مناطق العمل (بما في ذلك المداخل) من الحطام والعوائق
- حافظ على ترتيب واستواء أسطح الأرض لتجنب تعثر الأشخاص أو تعرضهم للأذى بسبب الأدوات أو الأشياء الأخرى
- احرص على تكديس المعدات والمواد وتخزينها بطريقة مرتبة ومستقرة
- احرص على تنظيف النفايات والتخلص منها بانتظام
- احرص على إزالة جميع المواد والمعدات المتبقية بعد الانتهاء من العمل

## 3. مخاطر الحريق



- احذر من المواد والبضائع القابلة للاشتعال. أبعدھا عن مناطق العمل.



#### 4. الحماية من درجات الحرارة المرتفعة في موقع العمل



- احرص على وضع مظلة أو سقيفة لحماية العمال من الحرارة والشمس
- قم بإعداد معدات التبريد، مثل مراوح العادم
- وفّر موزعات مياه
- وفّر الملابس الواقية المناسبة مثل القبعات والنظارات الشمسية والأكمام الطويلة لحماية العمال من ضربات الشمس والأشعة فوق البنفسجية

#### 5. سوء الأحوال الجوية



- احرص على تأمين كل السقالات والهياكل المؤقتة والمواد السائبة
- احرص على فحص وتنفيذ إجراءات التشغيل القياسية (SOP) لضمان فصل إمدادات الغاز والدوائر الكهربائية والمعدات
- افحص مواقع العمل للتأكد من حمايتها من دخول الماء أو الغبار
- افحص نظام الصرف الصحي بحثاً عن أي انسدادات وقم بإزالتها إن وجدت
- أوقف جميع الأعمال الخارجية باستثناء أعمال الطوارئ

#### 6. سلال

- استخدم فقط السلال التي تلي لوائح السلامة المحلية
- تجنب استخدام السلال الخشبية
- يوصى باستخدام المنصات بدلاً من السلال عند العمل على ارتفاعات
- إذا كان استخدام المنصة غير عملي، يجب على المشرف تقييم المخاطر المحتملة وتوفير السلامة
- معدات الحماية للعمال
- استخدم السلال غير الموصلة للكهرباء والمصنوعة من الألياف الزجاجية أو البلاستيك المقوى عند القيام بالأعمال الكهربائية



- عيّن مساعدين ليوفروا الدعم اللازم عند العمل على السلالم
- افحص جميع السلالم بصفة دورية للتأكد من عدم وجود درجات مكسورة أو عيوب أخرى قبل الاستخدام
- افتح السلالم بالكامل عند الاستخدام
- لا تقف على أعلى درجتين من السلم
- لا تحاول الوصول إلى شيء ليس في متناولك عند العمل على السلم
- انتبه إلى قيود التحميل الزائد

المعايير	البلد
BS1129,BS2037 ,EN131 ,EATS13/1	بريطانيا
ANSI A 14.1 ,ANSI A 14.2 ,ANSI A 14.5	الولايات المتحدة الأمريكية
AS 1892.2-1922 ,AS/NZS1892.1 ,AS/NZS 1892.3	أستراليا ونيوزيلندا
CSA Z11 M81	كندا

## المعايير المشتركة للسلالم

## 7. العمل على ارتفاع

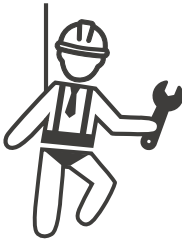

- تجنب العمل على مرتفعات باستخدام أدوات وأساليب بديلة قدر الإمكان
- يوصى بشدة ببناء سقالات أو منصات عمل مناسبة
- وقّر أنظمة منع السقوط للعمال إذا كان استخدام منصات العمل غير عملي
- أمّن جميع المواد والأدوات لمنع سقوطهم من الأماكن المرتفعة

8. عمليات الرفع



- احرص على فحص واختبار معدات وأجهزة الرفع بانتظام من خلال أشخاص مؤهلين
- احرص على عزل وتطويق مناطق الرفع لمنع دخول الأفراد غير العاملين في البناء
- تأكد من عدم تقاطع مسارات الرفع مع المباني أو الأشخاص، وتجنب الاصطدام بالأشياء
- لا تتجاوز حدود أحمال العمل الآمنة

9. بالنسبة إلى العاملين في الموقع



- جدولة المهمة بأكملها
- افصل الطاقة (افصل الطاقة عن الأجزاء المتصلة بالكهرباء قدر الإمكان)
- أوقف تشغيل المعدات الخطرة بطريقة صحيحة (LOTO)
- تصريح العمل مع الأجزاء المتصلة بالكهرباء مباشرة (محطات الإدخال ذات الجهد العالي بعد فتح الباب)
- استخدم معدات الحماية الشخصية (PPE)
- توفير ظروف ومكان عمل آمنين
- الالتزام بقوانين الصحة والسلامة والأمن المهنية الأخرى، مثل القوانين التي نشرتها إدارة السلامة.

10. المعيار المرجعي



التزم بالقانون التالي:

- NFPA-70E (السلامة الكهربائية في مكان العمل، تقييم مخاطر الصدمات، تقييم مخاطر الضوء والحرارة الناتجين عن القوس الكهربائي)

### 4.2 متطلبات التأريض والسلامة

- يجب توصيل المنتج بنظام أسلاك معدني دائم مؤرض. يجب أن تمتثل التوصيلات لجميع القوانين الكهربائية المعمول بها. يُوصى بأن تكون المقاومة الأرضية أقل من 10 أوم.
- احرص على عدم توصيل أي طاقة طوال وقت تركيب الشاحن أو تشغيله أو صيانته.
- استخدم وسائل الحماية المناسبة عند الاتصال بشبكة توزيع الطاقة الرئيسية.
- استخدم الأدوات المناسبة لكل مهمة.

**تنبيه:** يجب توفير مفتاح الفصل لكل موصل غير مؤرض من مدخل التيار المتردد بواسطة مقول أو فني التركيب.



**تنبيه:** لا يجوز استخدام مجموعة تمديد السلك أو مجموعة الكابلات الثانية إضافة إلى مجموعة الكابلات لتوصيل المركبة الكهربائية بمعدات شحن المركبات الكهربائية.



## 4.2.1 توصيلات الخدمة

- **الموصل الأرضي**  
 صل دائماً المحايد في الخدمة بالموصل الأرضي. إذا لم يتم توفير موصل أرضي عن طريق الخدمة الكهربائية، يجب تركيب وتد تأريض في مكان قريب. يجب توصيل وتد التأريض بالقضيب الأرضي في لوحة القاطع الرئيسي وأن يكون الطرف المحايد متصلاً بالطرف الأرضي عند تلك النقطة.
- **400 فولت التيار المتردد من ثلاث مراحل (خط إلى خط)**

### تنبيه!

يتم إدخال هذا من شبكة طاقة اتصال واي، ويمكن أن يتصل نظام شحن التيار المستمر بـ L1 أو L2 أو L3 والمحايد. يجب أن يكون الموصل الأرضي متصلاً بالطرف المحايد عند نقطة واحدة فقط، وتكون عادةً عند لوحة القاطع.

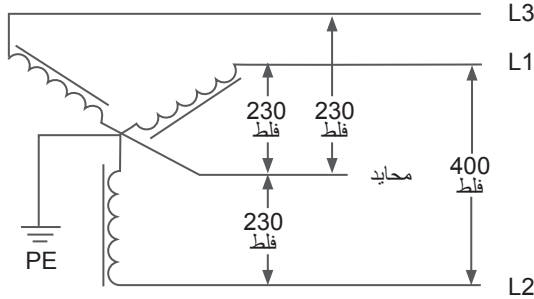

وصلة أسلاك ثلاثية الطور 400 فولت

### المخاطر

انتبه للجهد العالي



### تحذير!

يلزم وجود توصيل أرضي!



## 4.3 تركيب لوحة المستشعر للتعطيل الآمن (اختياري)

1. مقدمة: يمكن تركيب لوحة تحكم تتضمن مستشعر باب ومستشعر إمالة، إضافة إلى نقاط اتصال نظيفة لتمديد الأسلاك إلى قاطع الدائرة في الاتجاه العلوي لإيقاف مصدر الطاقة فوراً عند تمكين المستشعرات. تحتوي اللوحة أيضاً على زر ضغط للتشغيل التلقائي ويمكن استخدامه للتحقق من التشغيل أثناء دورة الإنتاج (أو في موقع التثبيت) وأثناء الصيانة الروتينية.

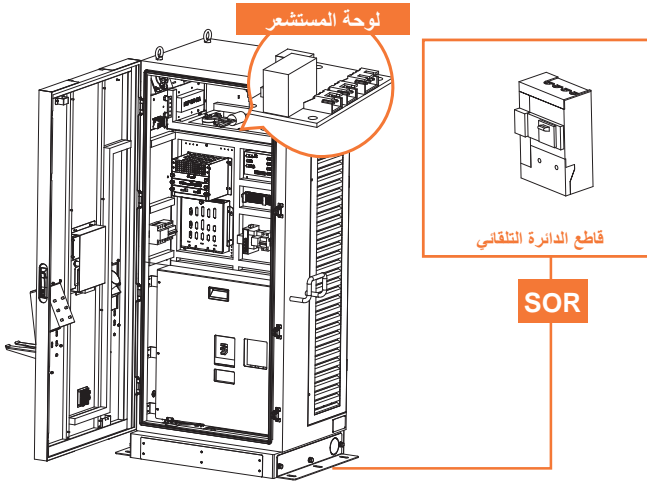

2. مخطط كتلة الخاصية:

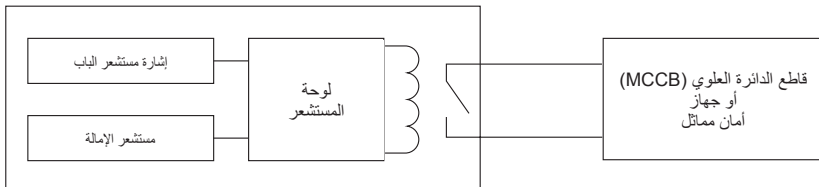

3. وصلة لوحة المستشعر

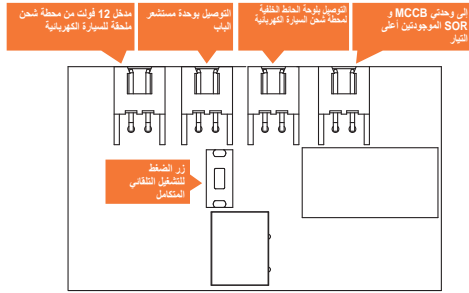

4. التطبيق العملي للوحة المستشعر:

(a) إذا تم تمكين مستشعر الباب أو مستشعر الإمالة، يتم إرسال جهد لتمكين MCCB العلوي أو فتح جهة الاتصال أو إيقاف تشغيل مصدر الإمداد بالطاقة؛ ويُعرف هذا أيضاً باسم "تحرير ملف لفصل الدائرة الكهربائية"، وهو موصوف بالتفاصيل على الإنترنت.

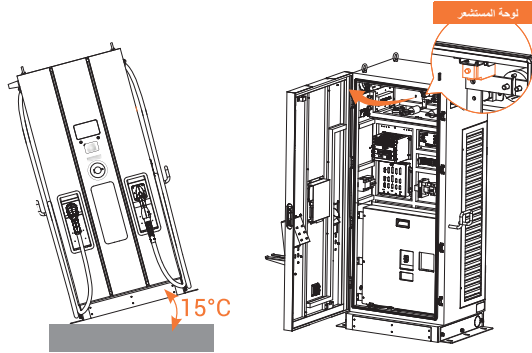

(b) عند تعطيل MCCB العلوي، يتم تعطيل محطة شحن السيارة الكهربائية تماماً، وتنتقل على الفور إلى "غير متصل".

(c) تحتوي هذه اللوحة أيضاً على زر ضغط للتشغيل التلقائي يستخدم للتحقق من التشغيل الصحيح، في خط الإنتاج أو موقع التثبيت، أو أثناء الصيانة الروتينية.

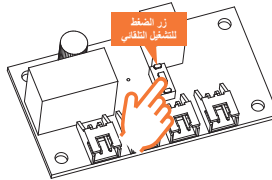

## ملاحظة

بعد إيقاف تشغيل التيار في حماية قاطع الدائرة الموجودة أعلى التيار، قم بتعطيل مستشعر الباب قبل إعادة تمكين حماية قاطع الدائرة، لاستعادة مصدر الطاقة المساعد في محطة شحن السيارة الكهربائية لأغراض الصيانة.



## 5. اختيار قاطع الدائرة MCCB الموجود أعلى التيار وإعداد مصدر إمداد الطاقة بالتيار المساعد:

يتعين على المصمم أو CPO اختيار قاطع الدائرة MCCB المزود بـ "محرر ملف إضافي لفصل الدائرة الكهربائية" أو جهاز مماثل، من أجل تمكين وظيفة الأمان. عند الحاجة إلى نصيحة بشأن طراز تحرير فصل الدائرة الكهربائية الصحيحة، اتصل بالوكيل المحلي لديك. فيما يلي أمثلة على طرازات ABB SOR المرجعية:

12 فولت: SOR-C 12 فولت (1SDA066321R1) CC

24 فولت: SOR-C 24-30 فلت تيار متردد/تيار مستمر (1SDA066322R1)

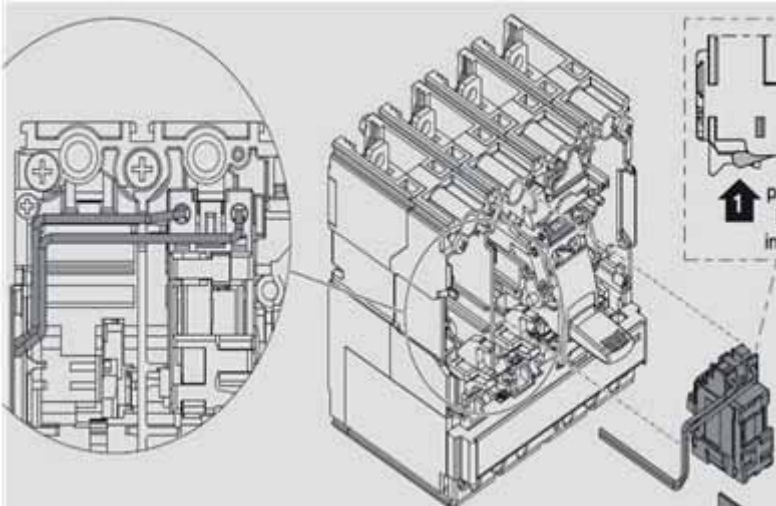



**ملاحظة**

تتطلب مكونات SOR صلابة عازلة قصوى تبلغ 277 فولت.



**6. مواصفات اختيار الكبلات:**

بالنسبة إلى الكبلات من لوحة المستشعر إلى حماية قاطع الدائرة الموجودة أعلى التيار، يُنصح باستخدام 22AWG VW-1 105 درجة مئوية 600 فولت أو ما يعادلها.

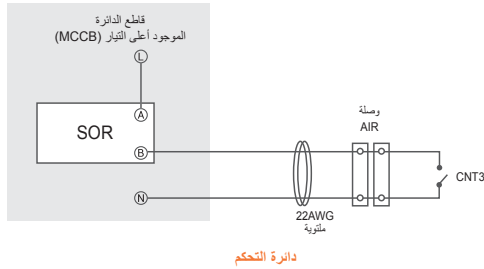

## 4.4 أخرج الشاحن من عبوته

- المنتج عبارة عن شاحن تيار متردد (DC) وقد اجتاز تصميم التعبئة اختبار محاكاة التعبئة. إذا تضرر الغلاف بسبب الانقلاب أو السقوط أو التأثير الخارجي أثناء النقل، فقد يتسبب ذلك في تلف المنتج أو تضرره. في حالة وجود أي تلف جسيم في العبوة عند استلام البضائع، يُرجى إبلاغ المورد بنتائجك.
- يتم تسليم المنتج من قبل شركة النقل إلى مستودع أو موقع محدد حيث سيتم تسليمه. إن نقل حل الشحن الشاحن إلى موقعه النهائي (خدمة الميل الأخير) ليس أمرًا قياسيًّا متضمنًا في الطلب.

### ملاحظة

تقوم شاحنة التسليم بتفريغ المنصة النقالة الذي تحمل الشاحن. ويقع على العميل/ المقاول مسؤولية نقل محطة الشحن إلى موقعها النهائي.

إذا كان مؤشر TiltWatch باللون الأحمر (مائلًا أكثر من 80 درجة)

1. لا ترفض الشحنة / الاستلام.
2. دَوِّن ملاحظة على إيصال التسليم وافحص الوحدة بحثًا عن أي ضرر.
3. في حالة اكتشاف تلف، اترك الوحدة في عبوتها الأصلية واطلب فحصًا فوريًّا من شركة النقل خلال 3 أيام من التسليم.
4. اتصل بالمورد عبر البريد أو الهاتف لمعالجة ما وجدته من تلف.



### تحذير!

- 60 كيلو واط:** قد يصل وزن الشاحن إلى أكثر من 235 كجم (518 رطلاً).  
قد يصل وزن الشاحن مع العبوة إلى 335 كجم (739 رطلاً).  
كن حذرًا خلال عملية التفريغ.



**الخطوة الأولى.**

أزل الألواح المحيطة

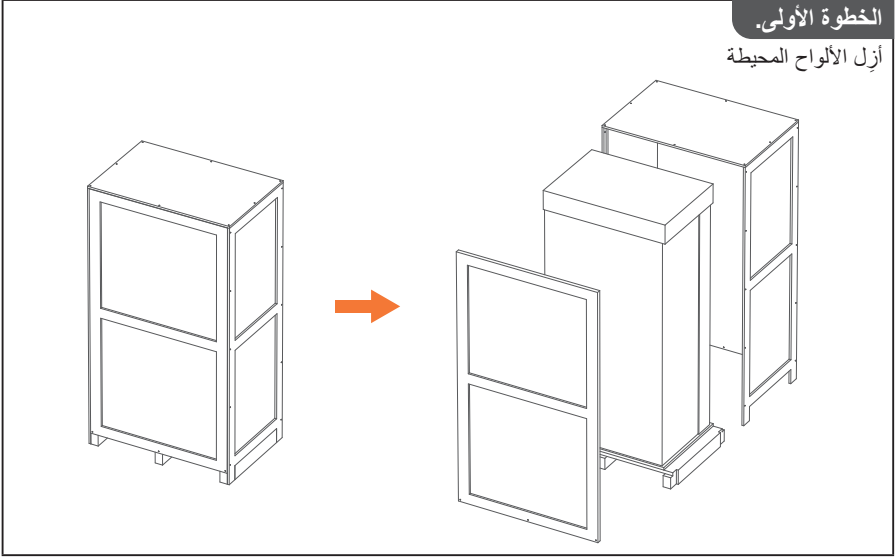

**الخطوة الثانية.**

قم بإزالة الكرتون ووسادة التغليف والفيلم.

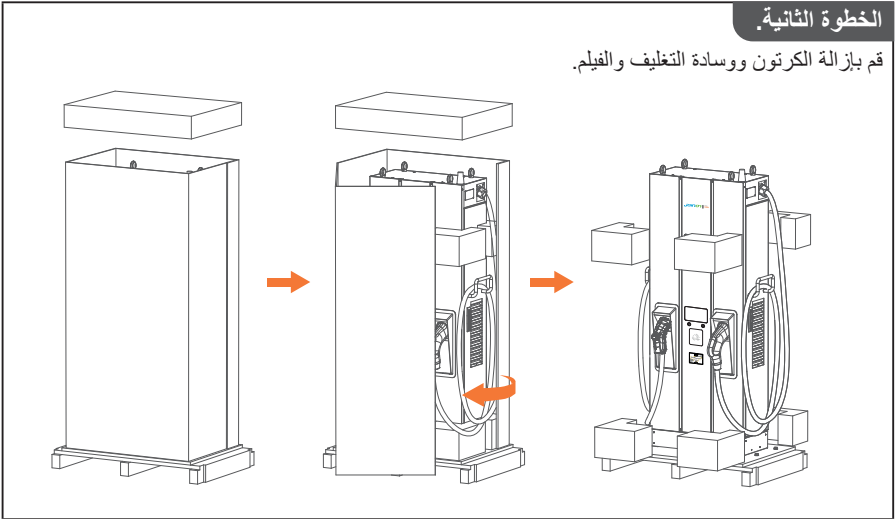

## الخطوة الثالثة.

قم بإزالة هذه القطع الأربعة من براغي التثبيت M12.

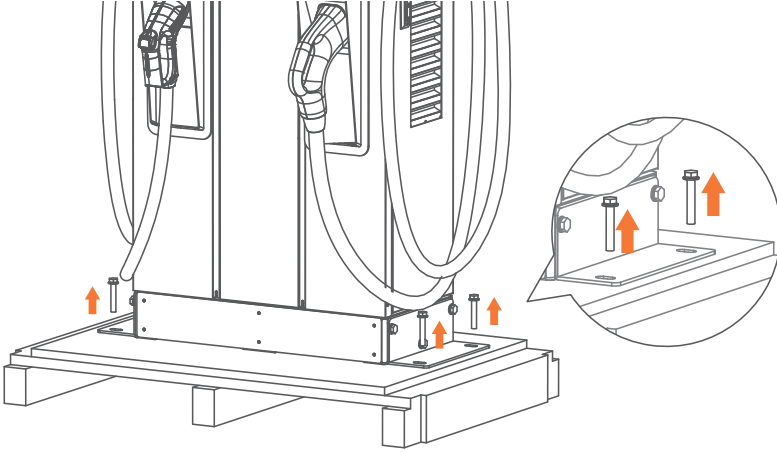

## الخطوة الرابعة.

لاستخدام مسامير عروة الرفع لنقل EVSE، يرجى تطبيق حبل سلك فولاذي بقطر 6 مم (1/4 بوصة) على المسامير ذوي العروة الأربعة كما هو موضح في الصورة التالية.

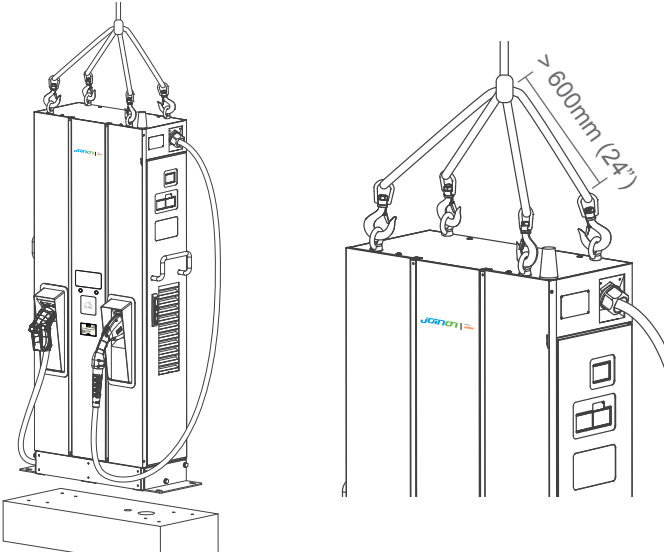

أو استخدم رافعة شوكية لتحريك EVSE.  
 الخطوة 1. يرجى إزالة ألواح التزيين السفلية الأمامية والخلفية أولاً.  
 الخطوة 2. استخدم رافعة شوكية لتحريك EVSE.  
 (يجب فتح الشوكة إلى أقصى حد)

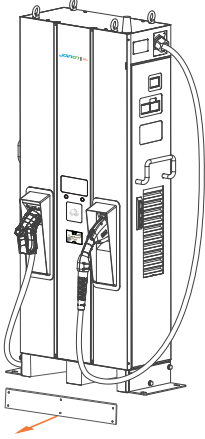

الخطوة 1

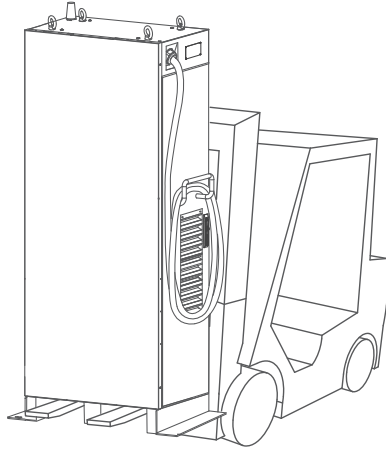

الخطوة 2

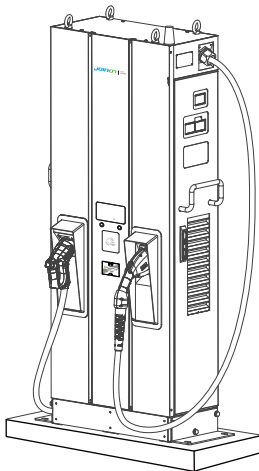

## 4.5 الأدوات الموصى بها للتركيب والفحص

### 4.5.1 الأدوات الموصى بها للتركيب

الوصف	النوع
رقما 2 و3	مفك البراغي فيليبس
	مفتاح التحويل
أرقام 8 و10 و17 و19	مفك براغي المقبس
أسود/ عرض 15 مم	شريط كهربائي
50 مم <sup>2</sup> على الأقل لـ L1 و L2 و L3 والمحاييد و35 مم <sup>2</sup> لطرف التأريض. يوصى باستخدام كابل الطاقة XLPE 600 فولت، 75 درجة مئوية.	الحماية من الجهد المنخفض لإدخال التيار المتردد
1. مشبك حلقي واحد لـ L1، L2، L3، ومحاييد (قطر داخلي: 10.5 ملم (0.41 بوصة)، القطر الخارجي: 22 مم (0.87")) 2. مشبك حلقي واحد لـ PE، (قطر داخلي: 6.4 ملم (0.25 بوصة)، القطر الخارجي: 22 مم (0.87"))	المشبك الحلقي
سداسي الشكل	زردية ربط حلقي طرف
	أداة نزع العزل عن السلك
	قطاعات الأسلاك
< 235 كجم (518 رطلاً) مقابل 60 كيلوات	رافعة / رافعة شوكية

### 4.5.2 الأدوات الموصى بها للفحص والتشغيل

الوصف	النوع
تلبية معيار CHAdeMO/CCS/GB/T	مركبة كهربائية أو محاكي مركبة كهربائية
1000 فولت	مقياس متعدد
200Amp	مجس التيار
	بطاقة ذكية بتردد الراديو معتمدة
	بطاقة ذكية بتردد الراديو غير معتمدة
	مفتاح الباب
	زردية دقيقة الرأس
	مفك براغي بعزم دوران بالمتر
لتكوين الشاحن	كمبيوتر محمول وكابل CAT 6
إذا تم إنشاء اتصال بالإنترنت بواسطة جهاز توجيه لاسلكي، فلا تضع جهاز التوجيه في صندوق معدني لضمان قوة الإشارة	فحص جودة إشارة 3G/4G، Wi-Fi

## 4.6 إجراء التركيب

### 4.6.1 المساحة المطلوبة للوضع والصيانة

- تتطلب دقيقة مساحة 1400×1531 ملم (55.1 × 60.3 بوصة). تُحتسب هذه المساحة على النحو التالي:
- أبعاد الشاحن العرض × العمق × الارتفاع: 700 × 331 × 1800 مم (27.6 × 13.0 × 60.3 بوصة).
  - الجانب الأمامي 600 ملم (23.6 بوصة) لتشغيل لوحة القيادة.
  - الجانب الأيسر والأيمن 350 مم (13.8 بوصة)، لفتح الباب الأيسر والأيمن.
  - الجانب الخلفي 600 مم (23.6 بوصة)، لفتح باب الحامل.

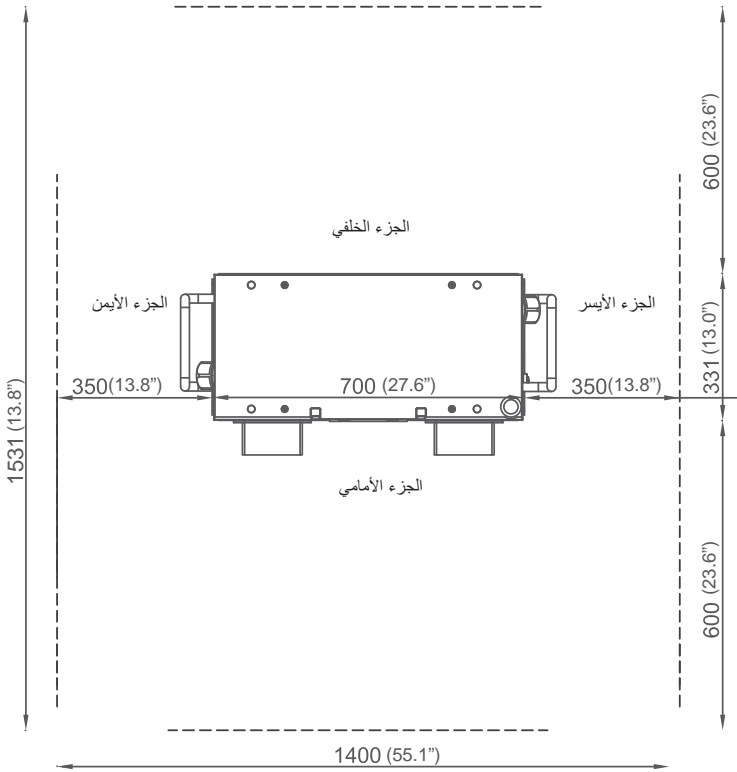

الوحدة: مم (بوصة)

## 4.6.2 بناء قاعدة خرسانية

### الخطوة الأولى.

1. قم ببناء قاعدة خرسانية بأبعاد 1020 مم × 430 مم × 200 مم (16 بوصة × 16.93 بوصة × 7.87 بوصة) على المستوى لحامل الشاحن مسبقًا.
2. مدخل تيار متردد مزروع وقناة كابل SFTP إيثرنت أصغر من  $\Phi 120$  مم (4,72 بوصة).
3. وقم بزرع 4 قطع من المسمار اللولبي M12 خارج القاعدة الخرسانية بطول 40 مم (1.57 بوصة) لتثبيت الشاحن. يجب أن يكون موضع هذه القطع الأربعة من براغي M12 ضمن  $\pm 2$  مم (0.08 بوصة) في المحور القصير،  $\pm 8$  مم (0.32 بوصة) في المحور الطويل وفقًا لفتحات براغي الشاحن.
4. لتلبية متطلبات تحديد المواقع هذه، يُقترح تركيب ألواح فولاذية. يرجى إنشاء التركيبة من خلال الرسم التالي أو طلب هذه التركيبة من البائع.
5. الطريقة الأخرى لتثبيت الشاحن على قاعدة خرسانية هي تركيب 2 من ملحقات الأقواس على شكل حرف L خارج الشاحن وحفر فتحات المسامير ( $\Phi 12$  مم (0.63 بوصة)) على القاعدة الأسمنتية كما هو موضح أدناه.

يجب أن تكون المسافة كافية للصيانة من الحائط.

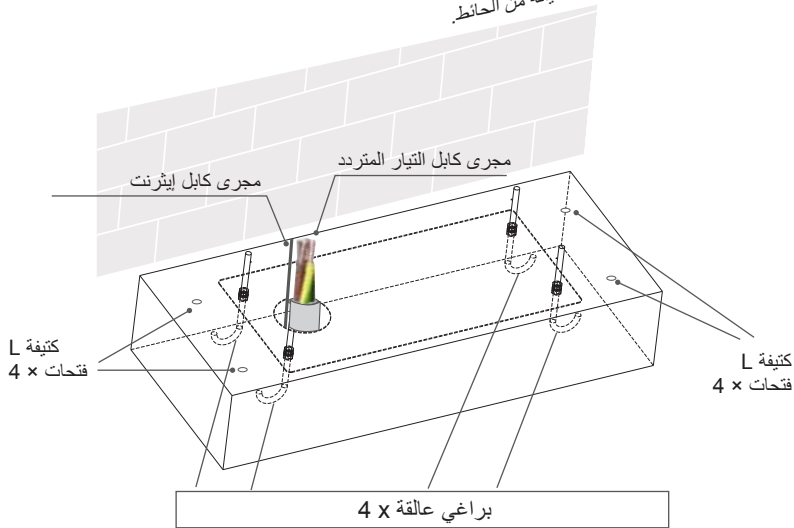



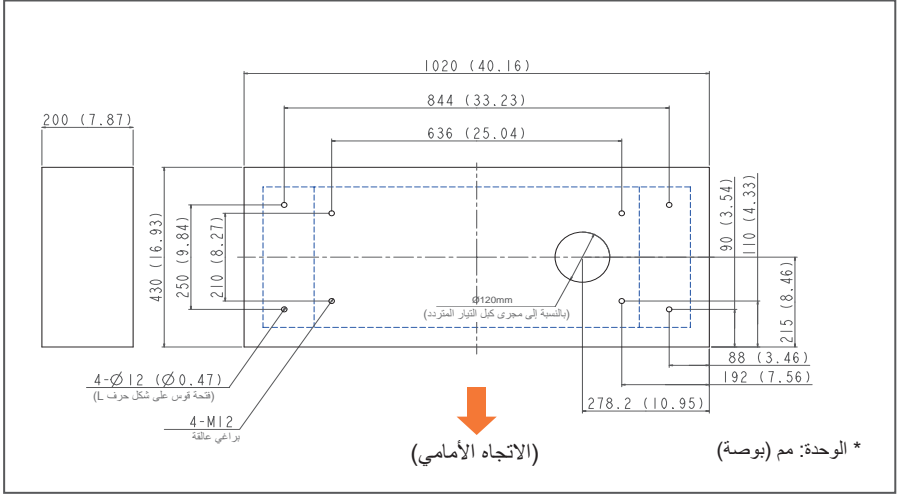

**الخطوة الثانية:**

- قم بتمديد كابلات إدخال التيار المتردد ثلاثية الطور الخمسة من قناة القاعدة الخرسانية، وتعرض كابلات التيار المتردد ما لا يقل عن 400 مم (15.75 بوصة). يجب أن تكون هذه الأسلاك الخمسة مزودة بأطراف حلقيّة 1L و 2L و 3L ومحايدي: القطر الداخلي: 10.5 ملم (0.41 بوصة)، القطر الخارجي: 22 مم (0.87 بوصة) وطرف التأريض: القطر الداخلي: 6.4 ملم (0.25 بوصة)، القطر الخارجي: 22 مم (0.87 بوصة).
- يجب أن تكون مساحة المقطع العرضي للموصل لأسلاك طاقة الإدخال 50 مم<sup>2</sup> على الأقل لـ L1 و L2 و L3 والمحايدي و 35 مم<sup>2</sup> لطرف التأريض بقدرة 60 كيلو وات. إذا كان الإنترنت متصلاً عبر Ethernet، فيجب أن يكون ما لا يقل عن 1800 مم (71 بوصة) من كابل إيثرنت مكشوفاً من القناة.

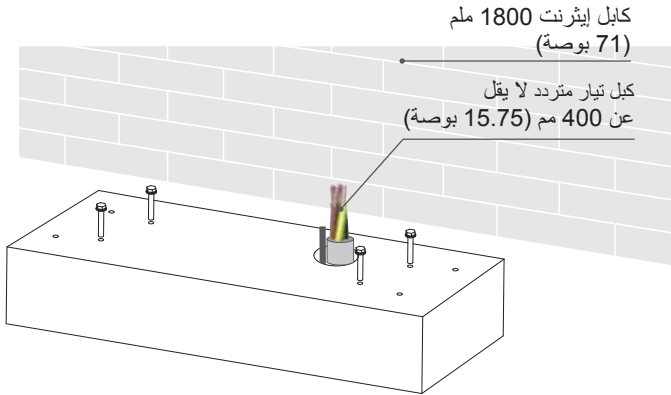

## 4.6.3 طريقتان لإصلاح شاحن السلسلة GWJ912xx

### الطريقة الأولى.

ارفع الشاحن على قاعدة خرسانية، واسحب كابل الإدخال من خلال الفتحة السفلية للشاحن؛ قم بربط 8 قطع من صواميل M12 و 4 قطع من غسالات M12 على 4 قطع من براغي M12 ذات القاعدة الخرسانية (2 صامولة لكل برغي) لتأمين الشواحن. ثم ثبت غطاء القاعدة (في حزمة الملحقات) في قاعدة الشاحن.

الخطوة 1.

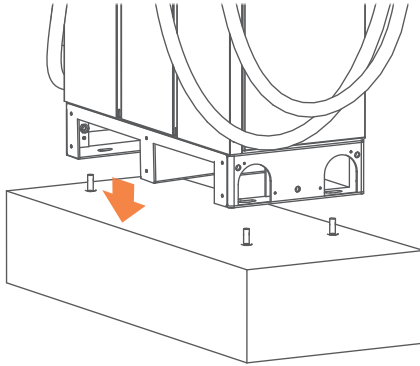

الخطوة 2.

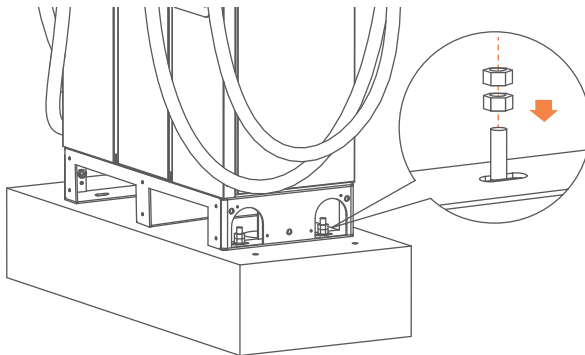

الخطوة 3.

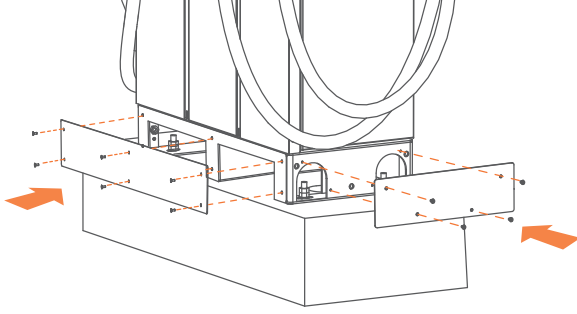

الطريقة الثانية.

في حالة استخدام دعائم L لإصلاح الشاحن، قم بتثبيت دعائم L على القاعدة الأسمنتية بواسطة 4 قطع من مسامير التوسيع M12.

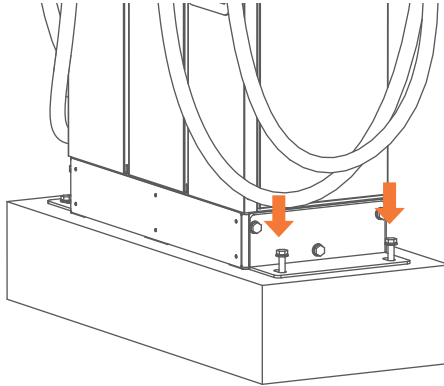

## ملحوظة

في حالة إزالة المسامير ذات العروة الموجودة في الجزء العلوي من الخزانة، يجب نشر غراء مقاوم للماء حول الفتحة وتجميع المسامير البلاستيكية المقاومة للماء (في حزمة الملحقات).

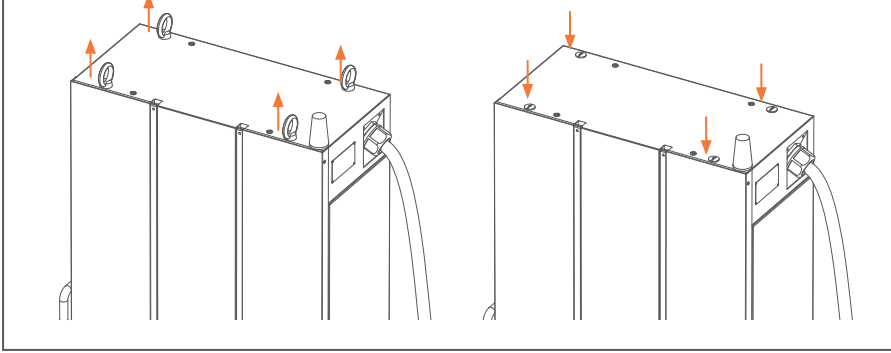

## 4.6.4 تركيب الكابلات

### الخطوة الأولى.

فتح الغطاء الأيمن للأسلاك: قم بتوصيل طاقة التيار المتردد L1 وL2 وL3 والمحايد بطرف 4P. اربط كل سلك بالمسمار وعزم الشد المناسب - 120 كجم/سم<sup>2</sup> 5-15 ثانية. وصل سلك البولي إيثيلين (الأخضر مع الأصفر) بموضع توصيلة أرضية على الشاحن وعزم شد 60 كج/سم.

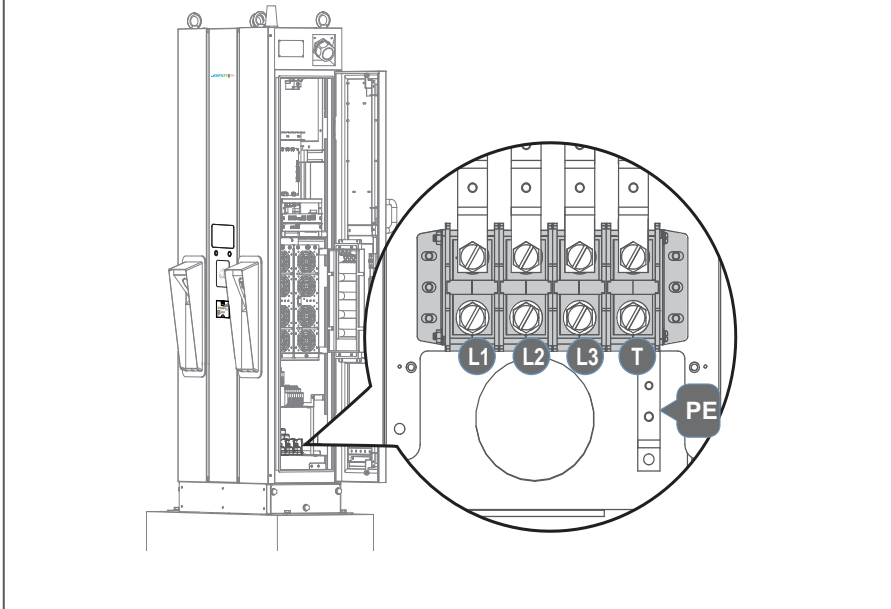

**الخطوة الثانية.**

اسحب كابلات طاقة التيار المتردد إلى صندوق توزيع الطاقة، وقم بتوصيل السلك الأرضي الواقي (الأخضر/ الأصفر) بالنقطة الأرضية لصندوق توزيع الطاقة. يجب تقصير الحياض بنقطة أرضية لتلبية نظام التأسيس (S)-TN. يجب توصيل كابل إيثرنت بمنفذ الشاحن RJ45 (راجع صورة القسم 4.1) وتثبيتته برباطات كابل لاصقة كما في الصورة أدناه.

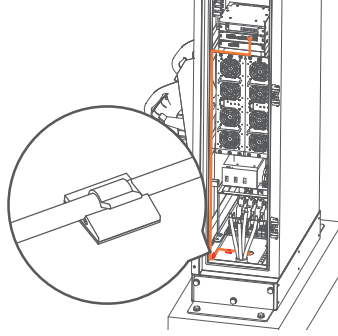

**الخطوة الثالثة.**

تركيب الأسلاك L1، L2، L3 والمحايث إلى قاطع خارجي. مواصفات القاطع الموصى بها: الأعلى. يجب أن يكون تيار الإدخال أكبر أو يساوي 125 أمبير لطرز 60 كيلو وات. نوع المنحنى B، الحد الأقصى. يجب أن يكون تيار التسرب المتبقي (RCD) 30 مللي أمبير.

يوصى باستخدام قاطع التيار مع 30 ميلي أمبير RCD-Type A.



**الخطوة الرابعة.**

قم بإجراء الفحص كما هو موضح في القسم 3.6.1 إلى 3.6.3. قم بتشغيل مصدر الطاقة وكن جاهزاً للاختبار التشغيلي. سيتم تمكين مصدر الطاقة الخاص بنظام شحن التيار المتردد وسيقوم بتشغيل شاشة المعلومات تلقائياً. ستتحول شاشة المعلومات إلى شاشة نظام الشحن GEWISS خلال 30 ثانية.

عدم اتباع تعليمات التثبيت سيؤدي إلى تلف الشاحن.



**الخطوة الخامسة.**

استخدم عامل الرغوة لملء الفجوة الموجودة في قناة كابل التيار المتردد وإكمال التثبيت.

## 4.6.5 جدول متطلبات عزم الدوران اللولبي

البرغي بالمتر						
حجم البرغي	نوع البرغي	الفولاذ بوصة-متر	الفولاذ قوة الكيلوجرام-سم	الفولاذ نيوتن-متر	الألومنيوم قوة الكيلوجرام-سم	الألومنيوم نيوتن-متر
M2* 0.4	آلة	3~4.77	3.5~5.5	0.34~0.54	3~4.5	0.34~0.44
M2.5* 0.45	آلة	3~4.77	3.5~5.5	0.34~0.54	3~4.5	0.34~0.44
M3* 0.5	آلة	5.5~9	6.5~10.5	0.64~1.04	5.2~8.4	0.51~0.82
M3.5* 0.6	آلة	8.5~13	10~15	0.98~1.47	8~12	0.78~1.18
M4* 0.7	آلة	13~18	15~21	1.47~2.06	12~17	1.18~1.66
M5* 0.8	آلة	25~34	29~39	2.84~3.82	23~32	2.26~3.14
M6* 1.0	آلة	45~55	52~63.5	5.1~6.22	42~51	4.11~5
M6* 1.0	سداسي الرأس	85~112	98~129	9.6~12.65	78~103	7.65~10.1
M8* 1.25	آلة	106~141	122~163	11.96~15.98	98~130	9.61~12.75
M8* 1.25	سداسي الرأس	205~274	237~316	23.24~30.98	190~253	18.63~24.8
M10* 1.5	سداسي الرأس	212~382	245~440	24.02~43.15	196~351	19.22~34.42
M12* 1.75	سداسي الرأس	372~668	430~770	42.17~75.49	343~615	33.63~60.3
البراعي بنظام القياس البريطاني						
2-56	آلة	1.5~2	1.7~2.3	0.17~0.22	1.4~1.8	0.14~0.18
4-40	آلة	3~4	3.5~4.5	0.34~0.44	2.8~3.6	0.27~0.35
6-32	آلة	6~10	7~11.5	0.68~1.13	5.6~9.2	0.55~0.9
8-32	آلة	10~15	11.5~17	1.13~1.66	9.2~14	0.9~1.37
10-32	آلة	16~24	18.5~28	1.81~2.74	15~22	1.47~2.16
1/4-20	آلة	35~46	40~53	3.92~5.2	32~42	3.14~4.11
1/4-20	سداسي الرأس	57~77	66~89	6.47~8.73	53~71	5.2~6.96
5/16-18	سداسي الرأس	119~158	137~182	13.43~17.85	110~145	10.77~14.21
3/8-16	سداسي الرأس	205~274	237~316	23.24~30.99	190~253	18.63~24.82
7/16-14	سداسي الرأس	338~451	390~521	38.24~51.09	312~416	30.59~40.79
1/2-13	سداسي الرأس	515~686	595~792	58.35~77.66	476~634	46.68~62.17

## 4.7 فحص التركيب والتشغيل

### 4.7.1 التحقق من الظروف البيئية

العنصر	الحالة	الملاحظات
درجة الحرارة المحيطة		
الرطوبة المحيطة		
الظل		يوصى بالحماية من أشعة الشمس عندما تكون درجات الحرارة المحيطة أعلى من 40 درجة مئوية
الحماية من المطر		يوصى به للحصول على تجربة شحن وصيانة أفضل في يوم ممطر.
ارتفاع التثبيت		> 2000 متر (6560 قدم)
دوران الهواء / السحب		
مستوى الغبار		
تدابير مكافحة التخریب		

### 4.7.2 جاهزية البنية التحتية الخارجية والتحقق منها

العنصر	الحالة	الملاحظات
أسلاك الإدخال والمحطات الطرفية		النوع/ الطول/ القطاع المستعرض
مفتاح وقفل باب الوحدة		
براغي التثبيت		النوع/ الرقم
MCCB(مصبوب علبه قاطع الدائرة)		يجب أن يكون التصنيف الحالي لـ MCCB أعلى من أو يساوي 125 أمبير، 4 منافذ (لسلك L1، L2، L3، الطرف المحايد)
جهاز التيار المتبقي		يجب ألا يتجاوز الحد الأقصى للتيار المتبقي لـ RCD 30 ملي أمبير
سعة مدخلات الكهرباء		
تكوين مدخلات الكهرباء		واي
مقاومة التأريض		>10Ω
نظام التأريض		TT/TN
شبكة الجهد والتردد		
اتصال الشبكة والجودة		واي فاي، 4G/3G < - 65 ديسيبل

## 4.7.3 فحص معدات شحن المركبات الكهربائية (EVSE)، ثابتة (غير مزودة بالطاقة)

العنصر	الحالة	الملاحظات
نظرة عامة		لا يوجد نقر أو صداد أو خدوش
علامات وإشارات التحذير		
قائمة العبوة (الملحق)		
متانة أسلاك الإدخال والتوصيل		3.5.5 جدول متطلبات عزم الدوران اللولبي

## 4.7.4 فحص معدات شحن المركبات الكهربائية، التشغيل

**تحذير:**



يمكن أن يؤدي التوصيل غير الصحيح لموصل تأريض معدات شحن المركبات الكهربائية إلى خطر التعرض لصدمة كهربائية. يرجى التأكد من تأريض معدات شحن المركبات الكهربائية بشكل صحيح قبل تنشيطها.

العنصر	الحالة	الملاحظات
تشغيل		
تشغيل الشاشة		
الضجيج		
شاشة العرض والوظائف		
عرض الوقت بشكل صحيح		
اتصال الشبكة والجودة		
تشغيل مراوح التبريد والضوضاء		
مؤشر الحالات LED		
إعدادات معدات شحن المركبات الكهربائية		
إصدار .W.F و .W.H		
التحكم عن بعد والمراقبة		
اتصال الخادم الخلفي		
اتصال الشبكة والجودة		واي فاي، 4G/3G < - 65 ديسيبيل



### 4.7.5 فحص معدات شحن المركبات الكهربائية، الشحن

الملاحظات	الحالة	العنصر
		ترخيص المستخدم-بطاقة ذكية بتردد الراديو
		ترخيص المستخدم-أخرى.
		وقت انتظار التحقق من الاتصال
		قراءة كل عنصر معروض
		قراءة درجة الحرارة
قراءة درجة الحرارة		اختبار الشحن الكامل
		وظيفة القفل الإلكتروني
		تدفق الهواء وضجيج مروحة التبريد
		تحميل سجل الشحن (السجل).
		التحكم عن بعد والمراقبة

### 4.7.6 فحص معدات شحن المركبات الكهربائية- زر نظام الطاقة

الملاحظات	الحالة	العنصر
اضبط حالة الحمل المقدرة، واضغط على زر التوقف في حالات الطوارئ، ويجب إيقاف الشاحن على الفور. 1. يتوقف الشاحن عن الشحن ويُصدر تنبيهًا عند الضغط على زر التوقف في حالات الطوارئ. 2. عند تحرير الزر، وإزالة منفذ الشحن، يعود جهاز EVSE إلى حالة الاستعداد.		زر التوقف في حالة الطوارئ والاسترداد

## 5. إعداد الشبكة 5.1 إعداد شبكة واي فاي

- كمبيوتر محمول مع واجهة RJ45.
- قم بتوصيل كابل RJ45 من الكمبيوتر المحمول بمنفذ RJ45 الخاص بالشاحن.
- معلمات الإعداد في خدمة الويب.
- منفذ موصل الإدخال RJ45 مخصص للاستخدام الهندسي للصيانة.

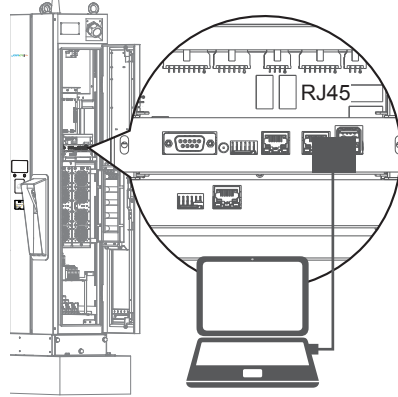

### الخطوة 1.

يُرجى إدخال إعداد الشبكة لتعيين IPv4 الثابت الخاص بك على 192.168.1.1 في جهاز الكمبيوتر قبل فتح متصفح الويب.

استخدم عنوان IP التالي:

عنوان IP:	192 . 168 . 1 . 1
قناع الشبكة الفرعية:	255 . 255 . 255 . 0
البوابة الافتراضية:	.

### الخطوة 2.

افتح متصفح خدمة الويب، واكتب عنوان IP الخاص بالشاحن "192.168.1.10" في شريط URL للوصول إلى صفحة الويب الخاصة بالشاحن.

- الحساب: المشرف
- كلمة المرور: 1231231238

192.168.1.10

تسجيل الدخول https://192.168.1.10

الحساب:

كلمة المرور:

### الخطوة 3.

ضبط - < الشبكة.

192.168.1.10

ترقية لغة أخرى

- النظام
- شحن
- الشبكة
- واجهة الخلفية

**الخطوة 4.**

حدد وحدة واي فاي  
حدد أوضاع Wi-Fi وأدخل SSID وكلمة المرور وفقاً للتطبيق؛ إذا لم يكن ذلك مطلوباً، فاحتفظ بالإعدادات الافتراضية.

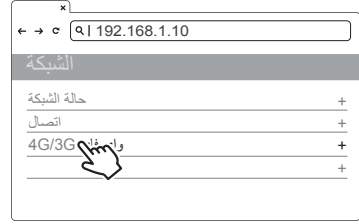

الوصف	إعدادات واي فاي
معرف مجموعة الخدمة، SSID	حالة شبكة الواي فاي
كلمة المرور للوصول إلى شبكة واي فاي	حالة شبكة الواي فاي
خادم بروتوكول التكوين الديناميكي للمضيف لشبكة واي فاي	خادم بروتوكول التكوين الديناميكي للمضيف لشبكة-
عميل بروتوكول التكوين الديناميكي للمضيف لشبكة واي فاي	عميل DHCP
عنوان IP لشبكة واي فاي	عنوان IP لشبكة الواي فاي
عنوان قناع الشبكة الفرعية لشبكة واي فاي	عنوان قناع الشبكة الفرعية لشبكة الواي فاي
عنوان بوابة واي فاي	عنوان بوابة الواي فاي



**تحذير:** نظراً إلى الظروف البيئية المختلفة، يوصى بإجراء اختبارات إشارة شبكة واي فاي ووحدة 4G قبل التركيب. تشير قيمة البطاقة الذكية بتردد الراديو (مؤشر قوة الإشارة المستلمة) إلى أن تكون أعلى من - 65 ديسيبل مللي واط. إذا كانت أقل من هذه القيمة، فقد يتسبب ذلك في خطر جودة اتصال واي فاي أو 4G غير طبيعية أو انقطاع الاتصال بسبب تأثير التداخل الخارجي في البيئة.



## 5.2 إعدادات 4G/3G

### 5.2.1 تركيب بطاقة SIM

#### الخطوة 1.

افتح الباب الأيمن. ويمكنك رؤية وحدة 4G/الوأي فاي داخل الخزانة.

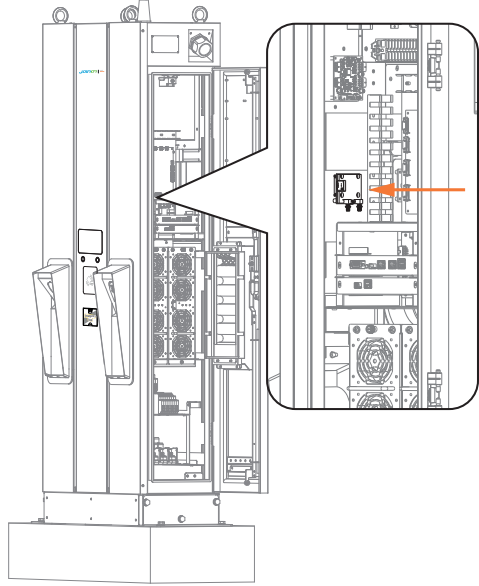

#### الخطوة 2.

قبل إدخال بطاقة SIM الصغيرة 4G/3G في الدرج، يجب تعطيل رقم التعريف الشخصي لبطاقة SIM، وتأكد من أن جهات الاتصال الذهبية متجهة لأسفل وأن الفتحة موجودة في الزاوية اليسرى العليا. لاحظ أن الدرج قد يتعرض للتلف في حالة إدخال بطاقة SIM في الاتجاه الخطأ.

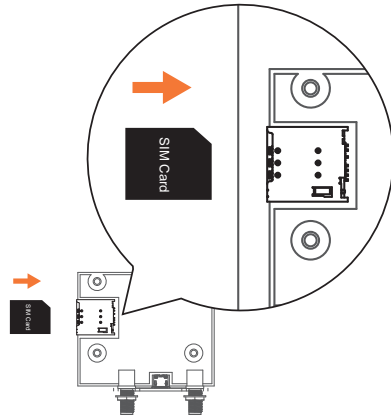

**5.2.2 إعداد وتمكين وحدة 4G/3G.**

**الخطوة 1.**

- يُرجى التواصل مع مزود بطاقة SIM للحصول على اسم نقطة الوصول ومعرف بروتوكول النقطة بنقطة وكلمة المرور.
- \*ملاحظة: قد يعتمد معرف بروتوكول النقطة بنقطة (PPP) وكلمة المرور على مزود بطاقة SIM.
- افتح صفحة الويب الخاصة بالشاحن وتسجيل الدخول.



**الخطوة 2.**

ضبط - < الشبكة.

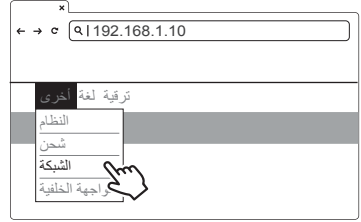

**الخطوة 3.**

- الشبكة - < وحدة 4G/3G لملء المعلومات المقابلة في APN و Chap Pap Id و Chap Pap Pwd.
- يُرجى التواصل مع مزود بطاقة SIM للحصول على اسم نقطة الوصول ومعرف بروتوكول النقطة بنقطة وكلمة المرور إذا اقتضت الحاجة.
- انقر فوق "تعيين" لإنهاء عملية الإعداد. سيتم تفعيل 4G/3G قريباً.

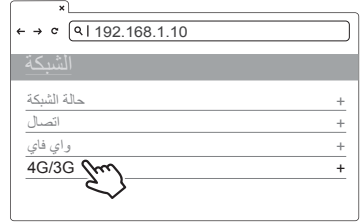

إعدادات اسم نقطة الوصول	TelcomApn
مصادقة معرف تسجيل الدخول	معرف بروتوكول مصادقة كلمة المرور وبروتوكول توثيق المصادقة
مصادقة كلمة المرور لتسجيل الدخول	كلمة مرور بروتوكول مصادقة كلمة المرور وبروتوكول توثيق المصادقة

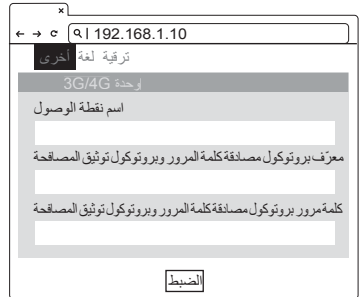

## 5.3 إعدادات الوقت

الإعداد التلقائي: سيتم تعديل الوقت تلقائيًا عندما يتصل الشاحن بالإنترنت.  
خادم الوقت:

- [time.windows.com](http://time.windows.com)
- [cn.ntp.org.cn](http://cn.ntp.org.cn)
- [tock.stdtime.gov.tw](http://tock.stdtime.gov.tw)

ملحوظة: قد يؤثر جدار الحماية وبيئة الشبكة في اتصال خادم الوقت  
الإعدادات اليدوية :

### الخطوة 1.

- كمبيوتر محمول مع واجهة RJ45.
- قم بتوصيل كابل RJ45 من الكمبيوتر المحمول بمنفذ RJ45 الخاص بالشاحن.
- معلمات الإعداد في خدمة الويب.
- منفذ موصل الإدخال RJ45 مخصص للاستخدام الهندسي للصيانة.

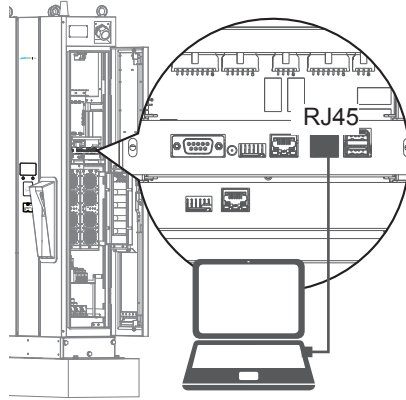

### الخطوة 2.

يُرجى إدخال إعداد الشبكة لتعيين IPv4 الثابت الخاص بك على 192.168.1.1 في جهاز الكمبيوتر قبل فتح متصفح الويب.

استخدم عنوان IP التالي:

عنوان IP: 192.168.1.1

قناع الشبكة الفرعية: 255.255.255.0

البوابة الافتراضية: . . .

### الخطوة 3.

- افتح متصفح خدمة الويب، واكتب عنوان IP الخاص بالشاحن "192.168.1.10" في شريط URL للوصول إلى صفحة الويب الخاصة بالشاحن.
- الحساب:
  - كلمة المرور: 1231231238

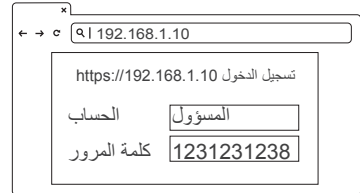

**الخطوة 4.**

ضبط - < الشبكة.

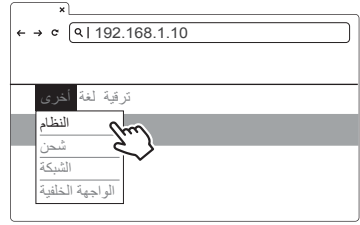

**الخطوة 5.**

انقر فوق "معلومات النظام".

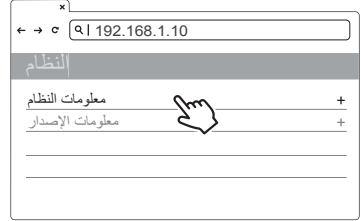

**الخطوة 6.**

انقر فوق وقت تاريخ النظام.  
انقر فوق زر التقويم الموجود على اليمين لضبط الوقت الحالي.

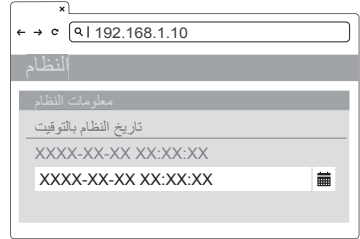

**الخطوة 7.**

بعد اكتمال الإعداد، انقر فوق "SET" وانتظر حتى تظهر نافذة اكتمال الإعداد.

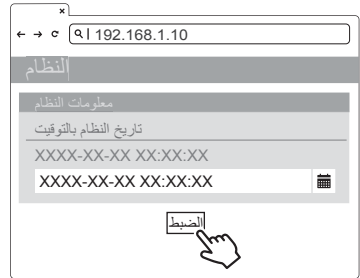

## 6. عملية التشغيل

### 6.1 تسلسل التشغيل

- تهيئة النظام
- تصريح المستخدم
- قم بتوصيل موصل شحن التيار المستمر
- التحضير للشحن
- جارِ الشحن
- تم الانتهاء من الشحن
- رسائل عن الحالة

### 6.2 إجراءات التشغيل

#### 6.2.1 تهيئة النظام

- عندما يتم تشغيل الشاحن، تظهر صفحة تهيئة "محطة الشحن".
- ستظهر لك تلك الصورة أدناه على الشاشة بعد التشغيل وتهيئة النظام.
- ستستغرق عملية التهيئة قرابة دقيقتين، ثم تظهر الصفحة الرئيسية.



صفحة التهيئة



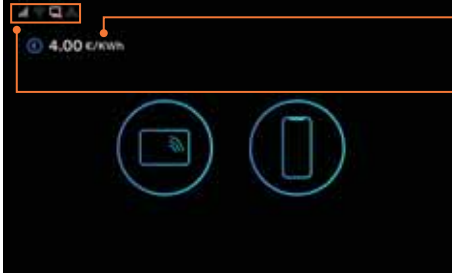

الصفحة الرئيسية

الوحدة والعملية في حالة تمكين وظيفة الفوترة المحلية

- حالة الواجهة الخلفية لشبكة إيثرنت  
إيثرنت حالة الخطأ
- حالة شبكة واي فاي  
إيثرنت حالة الخطأ
- حالة 4G/3G  
إيثرنت حالة الخطأ
- حالة الواجهة الخلفية لبروتوكول الشحن المفتوح  
إيثرنت حالة الخطأ

## 6.2.2 ترخيص المستخدم

- بعد تهيئة النظام، ستبقى الشاشة على الصفحة الرئيسية كما هو موضح أدناه.
- استخدم البطاقة الذكية بتردد الراديو أو تطبيق الهاتف المحمول الخاص بك للسماح باستخدام معدات تزويد المركبات الكهربائية.



الصفحة الرئيسية

- طريقة ترخيص المستخدم: البطاقة الذكية بتردد الراديو «RFID» وتطبيق الهاتف المحمول.
- ستظهر الطريقة (الطرق) غير المصرح بها بلون غامق على الشاشة إذا تم تعطيل الطريقة.



ترخيص المستخدم



ترخيص المستخدم



فشل الترخيص

## 6.2.3 توصيل موصل الشحن

- بعد الترخيص، ستطلب الشاشة من المستخدم توصيل موصل الشحن بمدخل شحن المركبة الكهربائية كما هو موضح أدناه.
- خذ موصل الشحن من حامل كابل الشحن وصل الموصل بمدخل شحن المركبة الكهربائية. سيتعرف الشاحن تلقائيًا على نوع موصل الشحن.
- سيستغرق الأمر عادةً أقل من 10 ثوانٍ لبدء العملية بعد إكمال الاتصال الفعلي لموصل الشحن بمدخل الشحن. لإنهاء هذه الدورة، اضغط على الزر الأيمن للعودة إلى الصفحة الرئيسية.



اضغط على الزر الأيمن لإنهاء دورة الشحن ثم عد إلى الصفحة الرئيسية.

صفحة التوصيل



سيكون للموصل الأيسر دائماً أولوية الشحن عند توصيل موصلين في وقت واحد

## 6.2.4 التحضير للشحن

- بعد عملية الترخيص والتوصيل، سيبدأ الشاحن في الاتصال بالمركبة وستعرض الشاشة صفحة التحضير كما هو موضح أدناه.



معلومات عن موصل الشحن المحدد

صفحة التحضير

## 6.2.5 جاري الشحن

- ستعرض الشاشة صفحة الشحن كما هو موضح أدناه بمجرد دخول الشاحن إلى مرحلة الاستعداد للشحن.



شريحة بطارية المركبة الكهربائية

اظهر الموصل المحدد قيد الاستخدام

منطقة معلومات الشحن

مدة الشحن

طاقة الشحن

الطاقة

صفحة الشحن

اضغط على الزر الأيسر لتحديد معلومات موصل الشاحن. إذا تم تمكين الشحن، فاضغط على الزر الأيمن لإيقاف دورة الشحن، وإلا فلن يكون رمز الضغط الأيمن مرتبًا، وسيتم عرض رمز البطاقة الذكية بتردد الراديو بدلاً من ذلك.

## I-FAST COMPACT STATION

- عندما يتم شحن البطارية بالكامل أو تصل إلى الحد الأقصى للإعداد، ستتوقف عن الشحن تلقائيًا وتنتقل إلى العملية التالية.

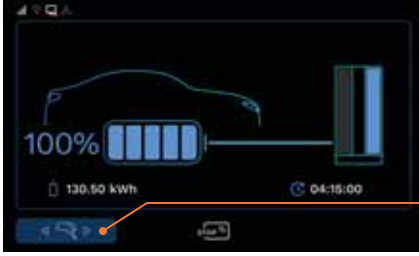

اضغط على زر الضغط الأيسر لتحديد مُوصل الشاحن الذي يرغب المستخدم في إيقافه.

- يمكن للمستخدم أيضًا النقر على RFID لإيقاف الشحن.



إذا تم تمكين الشحن، فاضغط على الزر الأيمن لإيقاف دورة الشحن، وإلا فلن يكون رمز زر الضغط الأيمن مرئيًا، وسيتم عرض رمز البطاقة الذكية بتردد الراديو بدلاً من ذلك.

## 6.2.6 الانتهاء من الشحن

- بعد انتهاء الشحن، سيعرض نظام الشاحن صفحة ملخص الشحن كما هو موضح أدناه وستتم إزالة القفل عن موصل الشحن تلقائيًا.
- أفضل موصل الشحن من مدخل شحن المركبة الكهربائية وأعد موصل الشحن إلى حامل كبل الشحن.
- ستعود الشاشة إلى الصفحة الرئيسية أو إلى صفحة الشحن الخاصة بموصل الشحن الآخر إذا تم فصلها عن موصل الشحن.
- في أثناء الشحن المتزامن، ستنتقل الشاشة إلى صفحة الشحن الخاصة بموصل الشحن الآخر في حالة فصل أي موصل شحن.



طاقة الشحن

مدة الشحن

صفحة ملخص الشحن

## 6.2.7 رسائل الحالة

- عند حدوث مشاكل مع هذا الشاحن أو عملية الشحن، سيعرض رمز الحالة على الشاشة كما هو موضح أدناه. يُرجى اتباع جدول استكشاف الأخطاء وإصلاحها لحل المشكلة.



رمز الحالة

## 6.3 استكشاف الأخطاء وإصلاحها

- يُرجى اتباع التعليمات الواردة في الجدول عند حدوث أخطاء في أثناء عملية الشحن.
- أو يرجى توصيل معدات تزويد المركبات الكهربائية بالإنترنت ثم التواصل مع موفر معدات تزويد المركبات الكهربائية للحصول على المزيد من التعليمات.
- يُرجى تقديم معلومات معدات تزويد المركبات الكهربائية بما في ذلك الرقم التسلسلي واسم الطراز ورمز الحالة وسلوك الفشل والتوقيت، وكذلك توصيل معدات تزويد المركبات الكهربائية بالإنترنت قبل التشخيص والترقية عن بعد.
- في حالة حدوث حالة طوارئ، اضغط على زر الإيقاف في حالات الطوارئ لإيقاف الشحن على الفور.

### 6.3.1 دليل استكشاف الأخطاء وإصلاحها للمستخدم النهائي

عند حدوث خطأ في الشحن، يمكن للمستخدم إزالة حالة الخطأ باتباع الخطوات.

الحالات	دليل استكشاف الأخطاء وإصلاحها
شاشة سوداء	يُرجى التواصل مع الموزع الخاص بك.
عالقة على شاشة التمهيد أو الخدمة	يُرجى التواصل مع الموزع الخاص بك.
فشل تمرير البطاقة	1. البطاقة الذكية بتردد الراديو غير صالحة أو الرصيد غير كافٍ. 2. فشل قراءة البطاقة أو حدثت أخطاء أخرى؛ يُرجى التواصل مع الموزع الخاص بك.
تعود صفحة العرض من توصيل الكابل إلى التحديد	1. يُرجى التأكد من أنه تم اختيار كبل الشحن الصحيح. 2. يُرجى التأكد من توصيل كبل الشحن بالكامل مع إصدار صوت "كليك"، ولا يمكن الضغط على زر الإطلاق. 3. يُرجى التحقق من مؤشر منفذ الشحن أو العداد لمعرفة كون وظيفة الشحن قد فشلت أو لا. 4. يُرجى إعادة المحاولة مع أجهزة الشحن الأخرى. إذا ظل الوضع على ما هو عليه، فربما تكون المركبة الكهربائية غير قادرة على الشحن، يُرجى إرسال المركبة الكهربائية للصيانة. 5. كبل الشحن أو موجه لوحة التحكم غير صالحين، يُرجى التواصل مع الموزع الخاص بك.

دليل استكشاف الأخطاء وإصلاحها	الحالات
<ol style="list-style-type: none"> <li>1. يُرجى فصل كبل الشحن وإعادة المحاولة.</li> <li>2. يُرجى التحقق من مؤشر أو عداد منفذ شحن المركبة الكهربائية لمعرفة أن حد الشحن المستهدف قد تم إنجازه أو إنهائه قبل وقت الشحن الافتراضي.</li> <li>3. قُد المركبة الكهربائية بعيدًا لبضعة أمتار/أقدام ثم عد، ثم حاول مرة أخرى.</li> <li>4. يُرجى التواصل مع الموزع الخاص بك.</li> </ol>	<p>تعود صفحة العرض من إعداد الشحن إلى التسوية مباشرة</p>
<ol style="list-style-type: none"> <li>1. يُرجى فصل كبل الشحن وإعادة المحاولة.</li> <li>2. يُرجى التحقق من مؤشر أو عداد منفذ شحن المركبة الكهربائية لمعرفة أن حد الشحن المستهدف قد تم إنجازه أو إنهائه قبل وقت الشحن الافتراضي.</li> <li>3. قُد المركبة الكهربائية بعيدًا لبضعة أمتار/أقدام ثم عد، ثم حاول مرة أخرى.</li> <li>4. يُرجى التواصل مع الموزع الخاص بك.</li> </ol>	<p>تعود صفحة العرض من إعداد الشحن إلى التسوية مباشرة</p>
<ol style="list-style-type: none"> <li>1. يُرجى التحقق من مؤشر أو عداد منفذ شحن المركبة الكهربائية، فإن كان مشحونًا بالكامل، فإن حد الشحن المستهدف قد اكتمل أو توقف قبل وقت الشحن الافتراضي.*</li> <li>2. يُرجى فصل كبل الشحن وإعادة المحاولة.</li> <li>3. يُرجى التواصل مع الموزع الخاص بك.</li> </ol>	<p>الشاحن عالق على صفحة تسوية الشريحة بنسبة 100% أو 0% ولا يشحن</p>
<ol style="list-style-type: none"> <li>1. يُرجى فتح المركبة الكهربائية، والضغط على زر غطاء منفذ الشحن العالي الجهد، ثم محاولة فصل موصل الشحن مرة أخرى*.</li> <li>2. شغّل مفتاح بدء التشغيل وأوقف تشغيله، ثم حاول فصل موصل الشحن مرة أخرى.</li> <li>3. أقفل أبواب المركبة الكهربائية ثم حرّرها، ثم حاول فصل موصل الشحن مرة أخرى.</li> <li>4. أوقف تشغيل مكيف هواء المركبة الكهربائية، ثم حاول فصل موصل الشحن مرة أخرى.</li> <li>5. يُرجى تحريره بواسطة مفتاح إلغاء القفل اليدوي الخاص بالمركبة الكهربائية.</li> <li>6. إذا لم يكن هناك مفتاح لإلغاء القفل يدويًا، يرجى إيقاف تشغيل الشاحن أو إعادة ضبطه.</li> <li>7. تواصل مع شركة المركبة الكهربائية أو الموزع الخاص بك.</li> </ol>	<p>اكتمل الشحن ولكن الشاحن لم يُحرر من المركبة الكهربائية</p>

## 6.3.2 استكشاف الأخطاء وإصلاحها، لا يظهر رمز الحالة

الحالات	دليل استكشاف الأخطاء وإصلاحها
شاشة سوداء	<ol style="list-style-type: none"> <li>1. طاقة إدخال غير صحيحة أو خطأ في الاتصال، يرجى توفير الطاقة بشكل صحيح وإعادة ضبط الطاقة.</li> <li>2. طاقة الشاحن المساعدة، أو الشاشة، أو غيرها من الأعطال. يُرجى التواصل مع الموزع الخاص بك.</li> </ol>
عالقة على شاشة التمهيد أو الخدمة	<ol style="list-style-type: none"> <li>1. النظام قيد التحديث أو يتم إجراء الفحص الذاتي، يُرجى الانتظار.</li> <li>2. يواجه الشاحن أعطالاً أخرى، يُرجى إعادة ضبط الطاقة أو إعادة تشغيل الشاحن.</li> <li>3. يُرجى التواصل مع الموزع الخاص بك.</li> </ol>
فشل تمرير البطاقة	<ol style="list-style-type: none"> <li>1. البطاقة الذكية بتردد الراديو غير صالحة أو الرصيد غير كافٍ.</li> <li>2. تواصل مع موظفي الإدارة للتحقق من اتصال الإنترنت بين الشاحن وال خادم الخلفي.</li> <li>3. فشل مسح الرمز أو ترخيص الواجهة الخلفية؛ يُرجى التواصل مع موظفي الإدارة.</li> <li>4. فشل قراءة البطاقة أو حدثت أخطاء أخرى؛ يُرجى التواصل مع الموزع الخاص بك.</li> </ol>
تعود صفحة العرض من توصيل الكابل إلى التحديد	<ol style="list-style-type: none"> <li>1. يُرجى التأكد من أنه تم اختيار كبل الشحن الصحيح.</li> <li>2. يُرجى التأكد من توصيل كبل الشحن بالكامل مع إصدار صوت "كليك"، ولا يمكن الضغط على زر الإطلاق.</li> <li>3. يُرجى التحقق من مؤشر منفذ الشحن أو العداد لمعرفة كون وظيفة الشحن قد فشلت أو لا.</li> <li>4. يُرجى إعادة المحاولة مع أجهزة الشحن الأخرى. إذا ظل الوضع على ما هو عليه، فربما تكون المركبة الكهربائية غير قادرة على الشحن، يُرجى إرسال المركبة الكهربائية للصيانة.</li> <li>5. فشل توجيه التحكم في الشاحن. يُرجى إيقاف تشغيل الشاحن وإعادة تشغيله.</li> <li>6. كبل الشحن أو موجه لوحة التحكم غير صالحين، يُرجى التواصل مع الموزع الخاص بك.</li> </ol>



الحالات	دليل استكشاف الأخطاء وإصلاحها
تعود صفحة العرض من إعداد الشحن إلى التسوية مباشرة	<ol style="list-style-type: none"> <li>1. يُرجى فصل كبل الشحن وإعادة المحاولة.</li> <li>2. يُرجى التحقق من مؤشر أو عداد منفذ شحن المركبة الكهربائية لمعرفة أن حد الشحن المستهدف قد تم إنجازه أو إنهاؤه قبل وقت الشحن الافتراضي.*</li> <li>3. قُدّ المركبة الكهربائية بعيدًا لبضعة أمتار/أقدام ثم عد، ثم حاول مرة أخرى.</li> <li>4. فشلت مصافحة الشاحن، يُرجى إعادة ضبط الشاحن أو إيقاف تشغيله وإعادة تشغيله.</li> <li>5. يُرجى التواصل مع الموزع الخاص بك.</li> </ol>
الشاحن عالق على صفحة تسوية الشريحة بنسبة 100% أو 0% ولا يشحن	<ol style="list-style-type: none"> <li>1. يُرجى التحقق من مؤشر أو عداد منفذ شحن المركبة الكهربائية، فإن كان مشحونًا بالكامل، فإن حد الشحن المستهدف قد اكتمل أو توقف قبل وقت الشحن الافتراضي.*</li> <li>2. يُرجى فصل كبل الشحن وإعادة المحاولة.</li> <li>3. فشل تحميل رسائل المركبة الكهربائية. يُرجى إيقاف تشغيل الشاحن وإعادة تشغيله.</li> <li>4. يُرجى التواصل مع الموزع الخاص بك.</li> </ol>
اكتمل الشحن ولكن الشاحن لم يُحرر من المركبة الكهربائية	<ol style="list-style-type: none"> <li>1. يُرجى فتح المركبة الكهربائية، والضغط على زر غطاء منفذ الشحن العالي الجهد، ثم محاولة فصل موصل الشحن مرة أخرى.*</li> <li>2. سغّل مفتاح بدء التشغيل وأوقف تشغيله، ثم حاول فصل موصل الشحن مرة أخرى.</li> <li>3. أوقف أبواب المركبة الكهربائية ثم حرّرها، ثم حاول فصل موصل الشحن مرة أخرى.</li> <li>4. أوقف تشغيل مكيف هواء المركبة الكهربائية، ثم حاول فصل موصل الشحن مرة أخرى.</li> <li>5. يُرجى تحريره بواسطة مفتاح إلغاء القفل اليدوي الخاص بالمركبة الكهربائية.</li> <li>6. إذا لم يكن هناك مفتاح لإلغاء القفل يدويًا، يرجى إيقاف تشغيل الشاحن أو إعادة ضبطه.</li> <li>7. تواصل مع شركة المركبة الكهربائية أو الموزع الخاص بك.</li> </ol>

\*يحتوي كل طراز من طرازات المركبات الكهربائية على حالة شحن مختلفة وطريقة مختلفة لتحرير المسدس، يُرجى الرجوع إلى دليل المستخدم الخاص بك.

### 6.3.3 (011-XXX) استكشاف الأخطاء وإصلاحها – رمز الخطأ

011-XXX يحتوي على أجزاء الشاحن أو رسالة خطأ في الاتصال؛ يُرجى فصل موصل الشحن وإيقاف تشغيل الطاقة وإعادة توصيل الجزء الذي به مشكلة ثم تشغيل الوحدة. إذا تم عرض نفس رمز الخطأ، يجب إجراء الصيانة بواسطة فني مؤهل. يُرجى التواصل مع الموزع الخاص بك.

## 6.3.4 استكشاف الأخطاء وإصلاحها، نموذج رمز التحذير

رمز الحالة	الحالات	طرق استكشاف الأخطاء وإصلاحها
012200 ↓ 012214	جهد الإدخال غير طبيعي	<ol style="list-style-type: none"> <li>1. يمكن تمكين الشحن بعد إمداد الشبكة الكهربائية بانتظام.</li> <li>2. يُرجى التحقق من طاقة الإدخال أو إيقاف تشغيل الشاحن وإعادة تشغيله.</li> <li>3. يُرجى التواصل مع الموزع الخاص بك.</li> </ol>
012223 ↓ 012232	البيئة المحيطة أو درجة حرارة الأجهزة غير عادية	<ol style="list-style-type: none"> <li>1. احرص على إبقاء مدخل ومخرج تدفق الهواء نظيفين أو إزالة مصادر الحرارة؛ سيتم تمكين الشحن بعد التبريد.</li> <li>2. خلل في الحماية من درجة الحرارة الزائدة أو الأجهزة التي تزيد درجة حرارتها. يُرجى التواصل مع الموزع الخاص بك.</li> </ol>
012241 ↓ 012244	تم قطع الاتصال بالشبكة الخارجية	<ol style="list-style-type: none"> <li>1. طلب ترخيص التطبيق غير متاح في الوقت الحالي، يُرجى التغيير إلى البطاقة الذكية بتردد الراديو أو التراخيص الأخرى.</li> <li>2. يُرجى التواصل مع موظفي إدارة الشبكة لفحص الشبكة.</li> </ol>
012251	تم الضغط على مفتاح حالات الطوارئ	<ol style="list-style-type: none"> <li>1. تدوير مفتاح الطوارئ ثم تحريره؛ سيتم تمكين الشحن بعد حذف رمز التحذير. (وفي الوقت نفسه، إذا ظهرت صفحة الخدمة، يُرجى إعادة المفتاح إلى الخلف وإيقاف تشغيل الشاحن وإعادة تشغيله)</li> <li>2. يُرجى التواصل مع الموزع أو إيقاف تشغيل الشاحن وإعادة تشغيله.</li> </ol>
012252	تم فتح باب الخزانة	<ol style="list-style-type: none"> <li>1. يُرجى إغلاق باب الكابينة، وسيتم تمكين الشحن بعد أن يختفي رمز التحذير.</li> <li>2. تم تغيير مستشعر فتح الباب، يرجى تثبيت المستشعر على الوضع الثابت.</li> <li>3. سوء تشغيل مستشعر فتح الباب، يرجى الاتصال بالموزع للحصول على مزيد من التعليمات.</li> </ol>
012304	خطأ في الاتصال بين الطاقة ووحدة مسدس الشحن	<ol style="list-style-type: none"> <li>1. يُرجى التأكد من كون اتصال كابل الإيثرنت بين الوحدات موثوق به.</li> <li>2. إذا لم يكن هناك ضوء أخضر ثابت على وحدة الطاقة، يُرجى إعادة ضبطه.</li> <li>3. يُرجى التواصل مع الموزع الخاص بك للحصول على مزيد من التعليمات.</li> </ol>

### 6.3.5 (013-XXX) استكشاف الأخطاء وإصلاحها-رمز رسالة الشاحن

يحتوي الرمز XXX-310 على رسائل الإعدادات والصيانة أو اقتراحات مرجعية؛ ولا يُؤثر بشكلٍ عام على الشحن. يُرجى الشحن بالطريقة المعروفة والتواصل مع الموزع الخاص بك.

### 6.3.6 (023-XXX) استكشاف الأخطاء وإصلاحها، رمز رسالة المركبة الكهربائية

يحتوي XXX-320 على رسائل من المركبة الكهربائية، والتي تعني إجراء شحن أو خطأ في الاتصال؛ تجعل هذه الأخطاء من المستحيل متابعة الشحن أو فصل الكبل. يُرجى الرجوع إلى دليل المركبة الكهربائية الخاص بك لإعداد الشحن أو إجراء النسخ الاحتياطي، ثم إزالة حالة الخطأ باتّباع الخطوات، أو التواصل مع موظفي إدارة الشاحن.

- 1) افصل كابل الشحن وانتظر لمدة 5 ثوانٍ أخرى. صل كابل الشحن جيّداً وتأكد من سماع صوت "نقر" وحاول إجراء الشحن مرة أخرى.
- 2) افصل كابل الشحن، وحاول مرة أخرى باستخدام الكابل الآخر أو الشاحن.
- 3) افصل كابل الشحن، وخذ المركبة الكهربائية بعيداً لبضعة أمتار / أقدام ثم عد، وأوقف المركبة الكهربائية، وافصل المفتاح، ثم حاول مرة أخرى.
- 4) بعد فصل كابل الشحن، تحقق من المركبة الكهربائية وهل تم تمكين وضع الشحن والحد الزمني أم لا.
- 5) إذا تعذر بدء عملية الشحن وأظهر مقياس المركبة الكهربائية أو مؤشر الشحن حالة غير طبيعية أو رسائل خطأ، يُرجى اتباع دليل مستخدم المركبة الكهربائية الخاص بك لاستكشاف الأخطاء وإصلاحها.
- 6) بعد فصل كابل الشحن، تواصل مع موظفي الإدارة لإيقاف تشغيل الشاحن وحاول مرة أخرى.
- 7) إذا تم إنهاء الشحن ولكن لا يمكن فصل كابل الشحن، يُرجى اتباع دليل مستخدم المركبة الكهربائية، أو الضغط على زر التحرير (في المركبة الكهربائية أو وحدة التحكم عن بعد) أو مفتاح إلغاء القفل اليدوي. إذا لم تتوفر جميع هذه الطرق، يُرجى التواصل مع موظفي الإدارة لإيقاف تشغيل الشاحن وإعادة تشغيله.

رمز الحالة	الحالات	طرق استكشاف الأخطاء وإصلاحها
23758	خطأ في إجراء رمز التعليقات الجانبية للمركبة الكهربائية	1. يُرجى فصل كبل الشحن، وتحرير حد الشحن الجانبي للمركبة الكهربائية، وإعادة المحاولة. 2. يُرجى اتباع الخطوات 1~7 لاستكشاف الأخطاء وإصلاحها.
23809	قوت الشاحن الرسالة الأولى من المركبة الكهربائية	1. كبل الشحن غير مُحكم الإغلاق من جانب المركبة الكهربائية، يُرجى فصل كبل الشحن وتوصيله جيدًا حتى سماع صوت "نقر". 2. يُرجى اتباع الخطوات 1~7 لاستكشاف الأخطاء وإصلاحها
23814	ردود فعل اهتزاز اليد من جانب المركبة الكهربائية غير صحيحة	1. يُرجى فصل كبل الشحن، وإعادة تشغيل نظام مراقبة البطارية من جانب المركبة الكهربائية، وإعادة المحاولة. 2. يُرجى اتباع الخطوات 1~7 لاستكشاف الأخطاء وإصلاحها.
23844	انتهت مهلة الاتصال بـ V2G من جانب المركبة الكهربائية	1. يُرجى فصل كبل الشحن، وإعادة تشغيل نظام مراقبة البطارية من جانب المركبة الكهربائية، وإعادة المحاولة. 2. يُرجى اتباع الخطوات 1~7 لاستكشاف الأخطاء وإصلاحها.
23847	انتهت مهلة اختبار عزل كابل الشحن	1. يُرجى فصل كبل الشحن وإعادة المحاولة. 2. يُرجى فصل كبل الشحن وإعادة تشغيل الشاحن والمحاولة مرة أخرى.
23889	يؤدي تداخل الضوضاء أو الانتهاء من الشحن من جانب المركبة الكهربائية إلى حدوث خطأ في حالة توجيه التحكم	1. يُرجى فصل كبل الشحن، وإعادة تشغيل نظام مراقبة البطارية من جانب المركبة الكهربائية، وإعادة المحاولة. 2. يُرجى اتباع الخطوات 1~7 لاستكشاف الأخطاء وإصلاحها.
23891	الشاحن غير جاهز	1. يُرجى فصل كبل الشحن، والانتظار لمدة 5 ثوانٍ أخرى، ثم إعادة المحاولة. 2. يُرجى فصل كبل الشحن وإعادة تشغيل الشاحن والمحاولة مرة أخرى.
23983	تم إنهاء الشحن بطلب غير معروف من	1. تحقق من كون هدف الشحن أو الوقت محدودًا. 2. اتبع مؤشر تشغيل المركبة الكهربائية لاستكشاف الأخطاء وإصلاحها. 3. يُرجى فصل كبل الشحن، وإعادة تشغيل نظام مراقبة البطارية من جانب المركبة الكهربائية، وإعادة المحاولة.

### 6.3.7 رمز استكشاف الأخطاء وإصلاحها من شبكة الشاحن (033-XXX)

يحتوي الرمز 033-XXX على رسائل من خادم التحكم في الشاحن الذي يقوم بتشغيل جهاز التحكم عن بعد الذكي. يُرجى اتباع الإجراء عن بعد أو التواصل مع موظفي الإدارة لترتيب عملية الشحن.

رمز الحالة	الحالات	طرق استكشاف الأخطاء وإصلاحها
033900 033901 033902	تم قطع الاتصال بالواجهة الخلفية في الوقت الحالي	<ol style="list-style-type: none"> <li>1. ترخيص التطبيق غير متاح في الوقت الحالي، يُرجى التغيير إلى البطاقة الذكية بتردد الراديو أو أي ترخيص آخر.</li> <li>2. يُرجى التواصل مع موظفي الإدارة للتحقق من اتصال خادم الواجهة الخلفية.</li> <li>3. إذا تعذرت استعادة الاتصال بعد إعادة تشغيل جهاز التوجيه أو نقطة الوصول، يُرجى إعادة تشغيل الوحدات الرئيسية/ الفرعية.</li> <li>4. إذا تعذرت استعادة الاتصال بعد إعادة تشغيل الوحدة الرئيسية/ الفرعية، يُرجى إيقاف تشغيل الشاحن بالكامل وإعادة تشغيله.</li> <li>5. يُرجى التواصل مع الموزع الخاص بك.</li> </ol>
033903	تم بدء الشحن عن طريق جهاز التحكم عن بعد	<ol style="list-style-type: none"> <li>1. لقد تم اجتياز الترخيص عن بعد، يُرجى توصيل كبل الشحن لبدء الشحن.</li> <li>2. تواصل مع موظفي الإدارة للحصول على مزيد من التعليمات.</li> </ol>
033904	توقف الشحن عن طريق جهاز التحكم عن بعد	<ol style="list-style-type: none"> <li>1. يفي الشحن بوقت الإعداد أو الواطساعة أو الكمية، ويتم إنهاء الشحن عن طريق جهاز التحكم عن بعد.</li> <li>2. تواصل مع موظفي الإدارة للحصول على مزيد من التعليمات.</li> </ol>
033905	إعادة التشغيل عن طريق جهاز التحكم عن بعد	<ol style="list-style-type: none"> <li>1. عملية إعادة ضبط الشاحن وصيانته عن طريق جهاز التحكم عن بعد، وإنهاء الشحن.</li> <li>2. تواصل مع موظفي الإدارة للحصول على مزيد من التعليمات.</li> </ol>

## 6.4 رموز الحالات

(VO.48)

\*لمعرفة أحدث رموز الحالات، يُرجى زيارة موقعنا على الإنترنت.

رمز الحالة	الوصف
011001	انفجر فتيل مخرج CHAdeMO
011002	انفجر فتيل مخرج نظام الشحن المشترك
011003	انفجر فتيل مخرج شاحن GB
011004	فشل الاختيار الذاتي لـ CCID/RCD
011005	لحام موصل إدخال التيار المتردد 1
011006	عطل في موصل تشغيل إدخال التيار المتردد 1
011007	لحام موصل إدخال التيار المتردد 2
011008	عطل في موصل تشغيل إدخال التيار المتردد 2
011009	تثبيت تتابع خرج التيار لشحن AC
011010	عطل في تشغيل مرحل خرج التيار المتردد
011011	تثبيت تتابع خرج تيار CHAdeMO
011012	عطل في تشغيل تتابع خرج تيار CHAdeMO
011013	تثبيت تتابع خرج التيار لنظام الشحن المشترك
011014	عطل في تشغيل مرحل خرج التيار المتردد لشحن نظام الشحن المشترك
011015	تثبيت تتابع خرج التيار لشحن GB
011016	عطل في تشغيل تتابع خرج التيار لشحن GB
011017	تلف في مستشعر درجة حرارة موصل شحن AC
011018	تلف في مستشعر درجة حرارة موصل CHAdeMO
011019	تلف في مستشعر درجة حرارة موصل نظام الشحن المشترك
011020	تلف في مستشعر درجة حرارة موصل شحن GB
011021	تلف في وحدة الواي فاي
011022	تلف في وحدة 4G/3G
011023	تلف وحدة الطاقة المساعدة
011024	تلف في وحدة التحكم في المرحل / الصندوق الذكي
011025	عطل في قفل الموصل CHAdeMO
011026	عطل في قفل موصل GB
011027	عطل في قفل موصل التيار المتردد
011028	تلف في وحدة CHAdeMO
011029	تلف في وحدة نظام الشحن المشترك
011030	تلف في وحدة شحن GBT

الوصف	رمز الحالة
تلف في وحدة شحن PSU	011031
تلف في وحدة جهاز قطع دائرة الشحن/ جهاز التيار المتبقي	011032
الحد الأقصى لخطأ إعداد خرج التيار	011033
عطل في المصراع	011034
تلف في وحدة Ble	011035
عطل في المفتاح الدوار	011036
عطل في مستوى المياه في المُبرِّد لنظام الشحن المشترك	011037
تلف في مستشعر درجة حرارة المُبرِّد	011038
لحام المُرحّل الموازي	011039
عطل في تشغيل خرج المُرحّل الموازي	011040
الحماية من الجهد الزائد لإدخال النظام L1	012200
الحماية من الجهد الزائد لإدخال النظام L2	012201
الحماية من الجهد الزائد لإدخال النظام L3	012202
الحماية من الجهد المنخفض لإدخال النظام L1	012203
الحماية من الجهد المنخفض لإدخال النظام L2	012204
الحماية من الجهد المنخفض لإدخال النظام L3	012205
الحماية من الجهد الزائد لإدخال وحدة تزويد الطاقة L1	012206
الحماية من الجهد الزائد لإدخال وحدة تزويد الطاقة L2	012207
الحماية من الجهد الزائد لإدخال وحدة تزويد الطاقة L3	012208
الحماية من الجهد المنخفض لإدخال وحدة تزويد الطاقة L1	012209
الحماية من الجهد المنخفض لإدخال وحدة تزويد الطاقة L2	012210
الحماية من الجهد المنخفض لإدخال وحدة تزويد الطاقة L3	012211
انخفاض إدخال النظام L1	012212
انخفاض إدخال النظام L2	012213
انخفاض إدخال النظام L3	012214
نظام حماية من الجهد الزائد لمخرج التيار المتردد	012215
بروتوكول نقطة الشحن المفتوحة لخرج نظام التيار المتردد L1	012216
الحماية من الجهد الزائد لإخراج نظام CHAdEMO	012217
بروتوكول نقطة الشحن المفتوح لإخراج نظام الشحن CHAdEMO	012218
الحماية من الجهد الزائد لإخراج نظام الشحن المشترك	012219
بروتوكول نقطة الشحن المفتوحة لخرج نظام الشحن المشترك	012220
الحماية من الجهد الزائد المفتوح لإخراج نظام الشحن GB	012221

## I-FAST COMPACT STATION

رمز الحالة	الوصف
012222	بروتوكول نقطة الشحن المفتوح لإخراج نظام الشحن GB
012223	الحماية من الحرارة الزائدة للنظام المحيط/مدخل
012224	الحماية من الحرارة الزائدة لنظام النقطة الحرجة
012225	الحماية من الحرارة الزائدة لوحدة تزويد الطاقة المحيطة/المدخلة
012226	الحماية من الحرارة الزائدة لوحدة تزويد طاقة النقطة الحرجة
012227	الحماية من الحرارة الزائدة لوحدة الطاقة المساعدة
012228	الحماية من الحرارة الزائدة للوحة المُرحّل/ الصندوق الذكي
012229	الحماية من الحرارة الزائدة للموصل CHAdeMO
012230	الحماية من الحرارة الزائدة لموصل نظام الشحن المشترك
012231	الحماية من الحرارة الزائدة لموصل الشحن GB
012232	الحماية من الحرارة الزائدة لموصل الشحن AC
012233	إلغاء تنشيط جهاز التيار المتبقي/ جهاز قطع دائرة الشحن
012234	إلغاء تنشيط كاشف الأخطاء الأرضية لـ CHAdeMO
012235	إلغاء تنشيط كاشف الأخطاء الأرضية لنظام الشحن المشترك
012236	إلغاء تنشيط كاشف الأخطاء الأرضية لنظام شحن GB
012237	إلغاء تنشيط جهاز الحماية من زيادة التيار
012238	إلغاء تنشيط قاطع الطاقة الرئيسي
012239	إلغاء تنشيط قاطع الطاقة المساعد
012240	فشل اتصال وحدة تزويد الطاقة
012241	فشل اتصال وحدة شبكة الواي فاي
012242	فشل اتصال وحدة شبكة 4G /3G
012243	فشل اتصال وحدة البطاقة الذكية بتردد الراديو
012244	فشل اتصال وحدة Bluetooth
012245	فشل اتصال وحدة LCM
012246	فشل اتصال وحدة الطاقة المساعدة
012247	فشل اتصال لوحة تحكم المُرحّل/الصندوق الذكي
012248	فشل اتصال وحدة نظام الشحن المشترك
012249	فشل اتصال وحدة CHAdeMO
012250	فشل اتصال وحدة GBT
012251	زر التوقف في حالات الطوارئ
012252	الباب مفتوح
012253	تلف نظام المروحة



رمز الحالة	الوصف
012254	فشل إنشاء ذاكرة المشاركة
012255	فشل تهيئة CSU
012256	عطل أرضي في التيار المتردد
012257	فشل الاختبار الذاتي لوحة التحكم الرئيسية
012258	فشل الاختبار الذاتي للمُرَحَل
012259	مهلة الكشف عن الأخطاء الأرضية في (GFD) CHAdEMO
012260	مهلة الكشف عن الأخطاء الأرضية في نظام الشحن المشترك (GFD)
012261	مهلة الكشف عن الأخطاء الأرضية في نظام شحن (GFD) GB
012262	الدائرة القصيرة لخرج نظام التيار المتردد L1
012263	معرف وحدة تزويد الطاقة المكرر
012264	قصر الدائرة الكهربائية لخرج وحدة تزويد الطاقة
012265	تفريغ وحدة إمداد الطاقة غير طبيعي
012266	وقوف التيار المستمر في وحدة تزويد الطاقة
012267	إنذار الفشل لوحدة تزويد الطاقة
012268	إنذار الحماية لوحدة تزويد الطاقة
012269	إنذار فشل المروحة وحدة تزويد الطاقة
012270	الحماية من الجهد المنخفض لإدخال وحدة تزويد الطاقة
012271	الحماية من الجهد الزائد لإدخال وحدة تزويد الطاقة
012272	حالة وحدة تزويد الطاقة WalkIn
012273	وحدة تزويد الطاقة Power Limited State
012274	تكرار معرف وحدة تزويد الطاقة
012275	تفاوت شديد للتيار في وحدة تزويد الطاقة
012276	مدخلات وحدة تزويد الطاقة الثلاثية الطور غير كافية
012277	مدخلات وحدة تزويد الطاقة ثلاثية الطور غير متوازنة
012278	وقوف التيار المستمر في الكابلات المسطحة المرنة لوحدة تزويد الطاقة
012279	لا يوجد موارد لوحدة تزويد الطاقة
012280	فشل الاختبار الذاتي بسبب فشل الاتصال بلوحة المُرَحَل
012281	فشل الاختبار الذاتي بسبب فشل الاتصال بلوحة المروحة
012282	فشل الاختبار الذاتي بسبب فشل الاتصال بالوحدة الأساسية
012283	فشل الاختبار الذاتي بسبب فشل الاتصال بلوحة Chademo
012284	فشل الاختبار الذاتي بسبب فشل الاتصال بلوحة نظام الشحن المشترك
012285	فشل الاختبار الذاتي بسبب فشل الاتصال بالتيار المتردد

رمز الحالة	الوصف
012286	فشل الاختبار الذاتي بسبب فشل الاتصال بوحدة تزويد الطاقة
012287	فشل الاختبار الذاتي نظرًا إلى عدم تطابق اسم الطراز
012288	الحماية من الجهد المنخفض لخرج نظام الشحن المشترك
012289	الحماية من الجهد المنخفض لخرج نظام الشحن Chademo
012290	الحماية من الجهد المنخفض لخرج نظام الشحن GBT
012291	فشل الاختبار الذاتي بسبب فشل الاتصال بلوحة GBT
012292	فشل الاختبار الذاتي بسبب فشل الاتصال بالتيار المتردد
012293	فشل الاختبار الذاتي بسبب فشل الاتصال بلوحة Led
012294	الحماية من الجهد الزائد لإدخال التيار المتردد
012295	الحماية من الجهد المنخفض لإدخال التيار المتردد
012296	كشف CHAdEMO لخطأ أرضي، تحذير
012297	كشف نظام الشحن المشترك لخطأ أرضي، تحذير
012298	كشف GB لخطأ أرضي، تحذير
012299	بروتوكول نقطة الشحن المفتوحة لخرج نظام التيار المتردد L2
012300	بروتوكول نقطة الشحن المفتوحة لخرج نظام التيار المتردد L3
012301	الدائرة القصيرة لخرج نظام التيار المتردد L2
012302	الدائرة القصيرة لخرج نظام التيار المتردد L3
012303	تحذير من مستوى المياه في المُبرِّد لنظام الشحن المشترك
012304	تم الفصل عن وحدة الطاقة
012305	انتهاء مهلة اتصال العداد
012306	قد يكون مفتاح الإغلاق الخاص بوحدة تزويد الطاقة غير صحيح
012307	عطل في وحدة تزويد الطاقة: مرفق المعلومات => احتراق الفيتل، وحدة المستخدم => الحماية من الجهد الزائد لتصحيح عامل الطاقة الداخلي
012308	عطل في وحدة تزويد الطاقة: مرفق المعلومات => خطأ في اتصال مرحلة تصحيح معامل الطاقة ومحول التيار المستمر، وحدة المستخدم => خطأ في اتصال مرحلة تصحيح معامل الطاقة ومحول التيار المستمر
012309	عطل في وحدة تزويد الطاقة: مرفق المعلومات => عدم توازن جهد الناقل، وحدة المستخدم => عدم توازن جهد خرج التيار المستمر
012310	عطل في وحدة تزويد الطاقة: مرفق المعلومات => الجهد الزائد للموصل، وحدة المستخدم => حماية موقع التيار المتردد من الجهد الزائد
012311	عطل في وحدة تزويد الطاقة: مرفق المعلومات => الجهد غير الطبيعي للموصل، وحدة المستخدم => حماية موقع التيار المتردد من الجهد المنخفض
012312	عطل في وحدة تزويد الطاقة: مرفق المعلومات => الجهد الزائد للموصل، وحدة المستخدم => الحماية من الجهد المنخفض لتصحيح عامل الطاقة

رمز الحالة	الوصف
012313	عطل في وحدة تزويد الطاقة: مرفق المعلومات => فقدان مرحلة الإدخال، وحدة المستخدم => محوّل التيار المستمر لا يعمل
012314	عطل في وحدة تزويد الطاقة: مرفق المعلومات => أقصى سرعة للمروحة، وحدة المستخدم => المروحة لا تعمل
012315	عطل في وحدة تزويد الطاقة: مرفق المعلومات => حد طاقة درجة الحرارة، وحدة المستخدم => الحماية من درجات الحرارة المرتفعة في البيئة المحيطة، الحماية من درجات الحرارة المرتفعة لتصحیح عامل الطاقة، تلف مُرْحَل الخرج معطل، الحماية من درجات الحرارة المرتفعة للتيار المستمر
012316	عطل في وحدة تزويد الطاقة: مرفق المعلومات => حد طاقة التيار المتردد، وحدة المستخدم => الحماية من الجهد الزائد للتيار المتردد وإيقاف التشغيل
012317	عطل في وحدة تزويد الطاقة: مرفق المعلومات => خطأ محوّل التيار المستمر Eeprom، وحدة المستخدم => تلف محوّل التيار المستمر
012318	عطل في وحدة تزويد الطاقة: مرفق المعلومات => خطأ تصحيح عامل الطاقة Eeprom، وحدة المستخدم => تلف تصحيح عامل الطاقة
012319	الحماية من الجهد الزائد لمحوّل التيار المستمر في وحدة تزويد الطاقة
012320	الحماية من الشحن المنخفض لخرج نظام الشحن CHAdeMO
012321	الحماية من الشحن المنخفض لخرج نظام الشحن المشترك
012322	الحماية من الشحن المنخفض لخرج نظام الشحن GBT
012323	الحماية من الشحن الزائد لخرج نظام المُبرّد
012324	اكتشف الموصل 1 جهداً غير طبيعي صادر من خط الخرج
012325	اكتشف الموصل 2 جهداً غير طبيعي صادر من خط الخرج
012326	تم فقدان مهمة النظام
012327	الحماية من الجهد الزائد لإدخال نظام التيار المستمر
012328	الحماية من الجهد المنخفض لإدخال نظام التيار المستمر
012329	عطل في وحدة تزويد الطاقة: مرفق المعلومات => يمكن أن يكون هناك خطأ في اتصال وحدة تزويد الطاقة، وحدة المستخدم =>
012330	عطل في وحدة تزويد الطاقة: مرفق المعلومات => الحماية من درجة الحرارة المرتفعة لمحوّل التيار المستمر في وحدة تزويد الطاقة، وحدة المستخدم => الحماية من درجات الحرارة المرتفعة في البيئة المحيطة
012331	عطل في وحدة تزويد الطاقة: مرفق المعلومات => الحماية من الجهد الزائد لمحوّل التيار المستمر في وحدة تزويد الطاقة، وحدة المستخدم => الحماية من الجهد الزائد لخرج التيار المستمر
012332	الحماية من الحرارة الزائدة لأنبوب التبريد
012333	عطل في وحدة تزويد الطاقة: مرفق المعلومات => الحماية من الجهد الزائد لإدخال التيار المستمر (مرحلة الحماية من الجهد الزائد)، وحدة المستخدم => الحماية من خرج التيار المستمر

رمز الحالة	الوصف
012343	فشل الاختبار الذاتي لمستشعر الإمالة
012344	انتهاء مهلة اتصال عداد الدوائر المتكاملة
012345	خطأ تجريبي سلبي
012346	خطأ في اتصال وحدة تزويد الطاقة مع CSU
012347	مدخل التيار: خطأ في اتصال مشاركة الطاقة المحلية (انفصال الجهاز التابع عن الجهاز الرئيسي)
012348	فشل إنذار المبرد
012349	
012350	
012351	
012352	انتهت مهلة الاتصال بنظام الدفع
012353	عداد الجهاز التابع Los Link
012354	انتهاء مهلة مزامنة العداد
012355	خطأ في معاملة بدء العداد
012356	خطأ في معاملة إيقاف العداد
012357	يظهر على العداد خطأ معاملة تنسيق قياس الشحن المفتوح
013600	توقف الشحن من قبل المستخدم
013601	انتهى وقت الشحن
013602	استبدال فلتر هواء النظام
013603	الوصول إلى الحد الأقصى لمرات توصيل CHAdeMO.
013604	الوصول إلى الحد الأقصى لمرات توصيل نظام الشحن المشترك.
013605	الوصول إلى الحد الأقصى لمرات توصيل GB.
013606	الوصول إلى الحد الأقصى لمرات توصيل AC.
013607	فشل تحديث البرامج الثابتة CSU
013608	فشل تحديث البرنامج الثابت لوحدة CHAdeMO
013609	فشل تحديث البرنامج الثابت لوحدة نظام الشحن المشترك
013610	فشل تحديث البرنامج الثابت لوحدة GB
013611	فشل تحديث البرنامج الثابت لوحدة الطاقة المساعدة
013612	فشل تحديث البرنامج الثابت لوحدة التحكم في المُرحل
013613	فشل تحديث البرنامج الثابت لوحدة الشحن المتكرر
013614	فشل تحديث البرنامج الثابت لوحدة Bluetooth
013615	فشل تحديث البرنامج الثابت لوحدة شبكة الواي فاي
013616	فشل تحديث البرنامج الثابت لوحدة 4G/3G

الوصف	رمز الحالة
فشل تحديث البرامج الثابتة SMR	013617
فشل تحديث البرنامج الثابت لوحدة البطاقة الذكية بتردد الراديو	013618
تم التكوين بواسطة محرك أقراص فلاش USB	013619
تم التكوين بواسطة الواجهة الخلفية	013620
تم التكوين بواسطة صفحة الويب	013621
تم قطع الاتصال بالإنترنت من خلال إيثرنت	013622
تم قطع الاتصال بالإنترنت من خلال شبكة الواي فاي	013623
تم قطع الاتصال بالإنترنت من خلال 4G/3G	013624
تم قطع الاتصال بنقاط الوصول من خلال شبكة الواي فاي	013625
تم قطع الاتصال باسم نقطة الوصول من خلال 4G/3G	013626
تم تعطيل شبكة الواي فاي (شاحن منفصل فقط)	013627
تم تعطيل شبكة 4G (شاحن منفصل فقط)	013628
كمية وحدة تزويد الطاقة غير متطابقة	013629
محجوز	013630
محجوز	013631
فشل اتصال وحدة CHAdEMO في المركبة الكهربائية	023700
فشل اتصال نظام الشحن المشترك في المركبة الكهربائية	023701
فشل اتصال GB في المركبة الكهربائية	023702
التيار المتردد: عطل تجريبي	023703
CHAdEMO: أعطال البطارية	023704
CHAdEMO: لا يوجد إذن بالشحن	023705
CHAdEMO: عدم توافق البطارية	023706
CHAdEMO: الحماية من الجهد الزائد في البطارية	023707
CHAdEMO: الحماية من الجهد المنخفض في البطارية	023708
CHAdEMO: الحماية من الحرارة الزائدة في البطارية	023709
CHAdEMO: فرق تيار البطارية	023710
CHAdEMO: فرق جهد البطارية	023711
CHAdEMO: تغيير الوضع	023712
CHAdEMO: أعطال البطارية الأخرى	023713
CHAdEMO: خطأ في نظام الشحن	023714
CHAdEMO: نقطة وقوف المركبة الكهربائية	023715
CHAdEMO: تلف في مستشعر درجة حرارة الموصل	023716
CHAdEMO: عطل في قفل الموصل	023717

الوصف	رمز الحالة
CHAdEMO : d1 مُشغل ولا يوجد استقبـال	023718
CHAdEMO : انتهاء مهلة نظام مراقبة البطارية j k to	023719
CHAdEMO : السماح بانتهاء مهلة شحن نظام مراقبة البطارية	023720
CHAdEMO : انتظار مهلة الخطأ الأرضي (فصر الدائرة الكهربائية للخروج)	023721
CHAdEMO : انتهاء مهلة المُرَحَل لنظام مراقبة البطارية في المركبة الكهربائية	023722
CHAdEMO : انتهاء مهلة طلب التيار لنظام مراقبة البطارية	023723
CHAdEMO : مهلة انقطاع نظام مراقبة البطارية j k to	023724
CHAdEMO : مهلة انقطاع المُرَحَل لنظام مراقبة البطارية في المركبة الكهربائية	023725
CHAdEMO : المحول النسبي الرقمي أعلى من 10 فولت	023726
CHAdEMO : المحول النسبي الرقمي أعلى من 20 فولت	023727
CHAdEMO : شحن نظام مراقبة البطارية قبل الوقوف	023728
CHAdEMO : يتم إيقاف الشاحن من نقطة التوقف العادية	023729
CHAdEMO : يتم إيقاف الشاحن من نقطة توقف الطوارئ	023730
CHAdEMO : فشلت نتيجة العزل	023731
CHAdEMO : وصلة اللوحة الأم المفقودة	023732
CHAdEMO : الجهد الناتج أكثر من الحد	023733
CHAdEMO : التيار المطلوب أكثر من الحد	023734
CHAdEMO : إعادة القدرة على تجاوز تيار نظام مراقبة البطارية	023735
CHAdEMO : تم شحن العدد المتبقي	023736
CCS_EVCC_EVErrorCode_FAILED_RESSTemperatureInhibit	023737
CCS_EVCC_EVErrorCode_FAILED_EVShiftPosition	023738
CCS_EVCC_EVErrorCode_FAILED_ChargerConnectorLockFault	023739
CCS_EVCC_EVErrorCode_FAILED_EVRESSMalfunction	023740
CCS_EVCC_EVErrorCode_FAILED_ChargingCurrentdifferential	023741
CCS_EVCC_EVErrorCode_FAILED_ChargingVoltageOutOfRange	023742
CCS_EVCC_EVErrorCode_FAILED_ChargingSystemIncompatibility	023743
CCS_EVCC_EVErrorCode_FAILED_EmergencyEvent	023744
CCS_EVCC_EVErrorCode_FAILED_Breaker	023745
CCS_EVCC_EVErrorCode_FAILED_NoData	023746
CCS_EVCC_EVErrorCode_FAILED_reserved_by_DIN_A	023747
CCS_EVCC_EVErrorCode_FAILED_reserved_by_DIN_B	023748
CCS_EVCC_EVErrorCode_FAILED_reserved_by_DIN_C	023749

الوصف	رمز الحالة
CCS_EVCC_EVErrorCode_FAILED_reserved_by_ISO_1	023750
CCS_EVCC_EVErrorCode_FAILED_reserved_by_ISO_2	023751
CCS_EVCC_EVErrorCode_FAILED_reserved_by_ISO_3	023752
CCS_EVCC_EVErrorCode_FAILED_reserved_by_OEM_1	023753
CCS_EVCC_EVErrorCode_FAILED_reserved_by_OEM_2	023754
CCS_EVCC_EVErrorCode_FAILED_reserved_by_OEM_3	023755
CCS_EVCC_EVErrorCode_FAILED_reserved_by_OEM_4	023756
CCS_EVCC_EVErrorCode_FAILED_reserved_by_OEM_5	023757
CCS_SECC_ResponseCode_FAILED_SequenceError	023758
CCS_SECC_ResponseCode_FAILED_SignatureError	023759
CCS_SECC_ResponseCode_FAILED_UnknownSession	023760
CCS_SECC_ResponseCode_FAILED_ServiceIDInvalid	023761
CCS_SECC_ResponseCode_FAILED_Payment SelectionInvalid	023762
CCS_SECC_ResponseCode_FAILED_IdentificationSelectionInvalid	023763
CCS_SECC_ResponseCode_FAILED_ServiceSelectionInvalid	023764
CCS_SECC_ResponseCode_FAILED_CertificateExpired	023765
CCS_SECC_ResponseCode_FAILED_CertificateNotYetValid	023766
CCS_SECC_ResponseCode_FAILED_CertificateRevoked	023767
CCS_SECC_ResponseCode_FAILED_NoCertificateAvailable	023768
CCS_SECC_ResponseCode_FAILED_CertChainError	023769
CCS_SECC_ResponseCode_FAILED_CertValidationError	023770
CCS_SECC_ResponseCode_FAILED_CertVerificationError	023771
CCS_SECC_ResponseCode_FAILED_ContractCanceled	023772
CCS_SECC_ResponseCode_FAILED_ChallengeInvalid	023773
CCS_SECC_ResponseCode_FAILED_WrongEnergyTransferMode	023774
CCS_SECC_ResponseCode_FAILED_WrongChargeParameter	023775
CCS_SECC_ResponseCode_FAILED_ChargingProfileInvalid	023776
CCS_SECC_ResponseCode_FAILED_TariffSelectionInvalid	023777
CCS_SECC_ResponseCode_FAILED_EVSEPresentVoltageTooLow	023778
CCS_SECC_ResponseCode_FAILED_PowerDeliveryNotApplied	023779
CCS_SECC_ResponseCode_FAILED_MeteringSignatureNotValid	023780
CCS_SECC_ResponseCode_FAILED_NoChargeServiceSelected	023781
CCS_SECC_ResponseCode_FAILED_ContactorError	023782

## I-FAST COMPACT STATION

الوصف	رمز الحالة
CCS_SECC_ResponseCode_FAILED_CertificateNotAllowedAtThisEVSE	023783
CCS_SECC_ResponseCode_FAILED_GAChargeStop	023784
CCS_SECC_ResponseCode_FAILED_AlignmentError	023785
CCS_SECC_ResponseCode_FAILED_ACDError	023786
CCS_SECC_ResponseCode_FAILED_AssociationError	023787
CCS_SECC_ResponseCode_FAILED_EVSEChargeAbort	023788
CCS_SECC_ResponseCode_FAILED_NoSupportedApp-Protocol	023789
CCS_SECC_ResponseCode_FAILED_ContractNotAccepted	023790
CCS_SECC_ResponseCode_FAILED_MOUnknown	023791
CCS_SECC_ResponseCode_FAILED_OEM_Prov_CertificateRevoke	023792
CCS_SECC_ResponseCode_FAILED_OEM_SubCA1_CertificateRevoked	023793
CCS_SECC_ResponseCode_FAILED_OEM_SubCA2_CertificateRevoked	023794
CCS_SECC_ResponseCode_FAILED_OEM_RootCA_CertificateRevoked	023795
CCS_SECC_ResponseCode_FAILED_MO_Prov_CertificateRevoked	023796
CCS_SECC_ResponseCode_FAILED_MO_SubCA1_CertificateRevoked	023797
CCS_SECC_ResponseCode_FAILED_MO_SubCA2_CertificateRevoked	023798
CCS_SECC_ResponseCode_FAILED_MO_RootCA_CertificateRevoked	023799
CCS_SECC_ResponseCode_FAILED_CPS_Prov_CertificateRevoked	023800
CCS_SECC_ResponseCode_FAILED_CPS_SubCA1_CertificateRevoked	023801
CCS_SECC_ResponseCode_FAILED_CPS_SubCA2_CertificateRevoked	023802
CCS_SECC_ResponseCode_FAILED_CPS_RootCA_CertificateRevoked	023803
CCS_SECC_ResponseCode_FAILED_reserved_1	023804



الوصف	رمز الحالة
CCS_SECC_ResponseCode_FAILED_reserved_2	023805
CCS_SECC_ResponseCode_FAILED_reserved_3	023806
CCS_SECC_ResponseCode_FAILED_reserved_4	023807
CCS_SECC_ResponseCode_FAILED_reserved_5	023808
CCS_SECC_TIMEOUT_SLAC_TT_EVSE_SLAC_init	023809
CCS_SECC_TIMEOUT_SLAC_TP_match_response	023810
CCS_SECC_TIMEOUT_CM_START_ATTEN_CHAR_IND	023811
CCS_SECC_TIMEOUT_SLAC_TT_EVSE_match_MNBC	023812
CCS_SECC_TIMEOUT_SLAC_TP_EVSE_avg_atten_calc	023813
CCS_SECC_TIMEOUT_SLAC_CM_ATTEN_CHAR_RSP	023814
CCS_SECC_TIMEOUT_SLAC_CM_VALIDATE_REQ_1ST_CM_SLAC_MATCH_REQ	023815
CCS_SECC_TIMEOUT_SLAC_TT_EVSE_assoc_session	023816
CCS_SECC_TIMEOUT_SLAC_TT_EVSE_vald_toggle	023817
CCS_SECC_TIMEOUT_SLAC_CM_MNBC_SOUND_IND	023818
CCS_SECC_TIMEOUT_SLAC_CM_VALIDATE_REQ_2ND_CM_SLAC_MATCH_REQ	023819
CCS_SECC_TIMEOUT_SLAC_reserved_3	023820
CCS_SECC_TIMEOUT_SLAC_reserved_4	023821
CCS_SECC_TIMEOUT_SLAC_reserved_5	023822
CCS_SECC_TIMEOUT_SLACC_SDP_UDP_TT_match_join	023823
CCS_SECC_TIMEOUT_SLACC_SDP_TCP_TT_match_join	023824
CCS_SECC_TIMEOUT_SLACC_SDP_TP_amp_map_exchange	023825
CCS_SECC_TIMEOUT_SLACC_SDP_TP_link_ready_notification	023826
CCS_SECC_TIMEOUT_SLACC_SDP_reserved_1	023827
CCS_SECC_TIMEOUT_SLACC_SDP_reserved_2	023828
CCS_SECC_TIMEOUT_SLACC_SDP_reserved_3	023829
CCS_SECC_TIMEOUT_SLACC_SDP_reserved_4	023830
CCS_SECC_TIMEOUT_SLACC_SDP_reserved_5	023831
CCS_SECC_TIMEOUT_V2G_Msg_Performance_Time_SupportedAppProtocolRes	023832
CCS_SECC_TIMEOUT_V2G_Msg_Performance_Time_SessionSetupRes	023833

## I-FAST COMPACT STATION

الوصف	رمز الحالة
CCS_SECC_TIMEOUT_V2G_Msg_Performance_Time_ServiceDiscoveryRes	023834
CCS_SECC_TIMEOUT_V2G_Msg_Performance_Time_ServicePaymentSelectionRes	023835
CCS_SECC_TIMEOUT_V2G_Msg_Performance_Time_ContractAuthenticationRes	023836
CCS_SECC_TIMEOUT_V2G_Msg_Performance_Time_ChargeParameterDiscoveryRes	023837
CCS_SECC_TIMEOUT_V2G_Msg_Performance_Time_PowerDeliveryRes	023838
CCS_SECC_TIMEOUT_V2G_Msg_Performance_Time_CableCheckRes	023839
CCS_SECC_TIMEOUT_V2G_Msg_Performance_Time_PreChargeRes	023840
CCS_SECC_TIMEOUT_V2G_Msg_Performance_Time_CurrentDemandRes	023841
CCS_SECC_TIMEOUT_V2G_Msg_Performance_Time_WeldingDetectionRes	023842
CCS_SECC_TIMEOUT_V2G_Msg_Performance_Time_SessionStopRes	023843
CCS_SECC_TIMEOUT_V2G_Sequence_Time	023844
CCS_SECC_TIMEOUT_V2G_ReadyToCharge_Performance_Time	023845
CCS_SECC_TIMEOUT_V2G_CommunicationSetup_Performance_Time	023846
CCS_SECC_TIMEOUT_V2G_CableCheck_Performance_Time (جارخا) (ماس كهريائي)	023847
CCS_SECC_TIMEOUT_V2G_CPState_Detection_Time	023848
CCS_SECC_TIMEOUT_V2G_CPOscillator_Retain_Time	023849
CCS_SECC_TIMEOUT_V2G_PreCharge_Performance_Time	023850
CCS_SECC_TIMEOUT_V2G_reserved_2	023851
CCS_SECC_TIMEOUT_V2G_reserved_3	023852
CCS_SECC_TIMEOUT_V2G_reserved_4	023853
CCS_SECC_TIMEOUT_V2G_reserved_5	023854
CCS_CAN_TIMEOUT_TP_GET_EV_TARGET_INFO	023855
CCS_CAN_TIMEOUT_TT_GET_EV_TARGET_INFO	023856

الوصف	رمز الحالة
CCS_CAN_TIMEOUT_TP_GET_EV_BATTERY_INFO	023857
CCS_CAN_TIMEOUT_TT_GET_EV_BATTERY_INFO	023858
CCS_CAN_TIMEOUT_TP_EV_STOP_EVENT	023859
CCS_CAN_TIMEOUT_TT_EV_STOP_EVENT	023860
CCS_CAN_TIMEOUT_TP_EVSE_STOP_EVENT	023861
CCS_CAN_TIMEOUT_TT_EVSE_STOP_EVENT	023862
CCS_CAN_TIMEOUT_TP_GET_MISC_INFO	023863
CCS_CAN_TIMEOUT_TT_GET_MISC_INFO	023864
CCS_CAN_TIMEOUT_TP_DOWNLOAD_REQUEST	023865
CCS_CAN_TIMEOUT_TT_DOWNLOAD_REQUEST	023866
CCS_CAN_TIMEOUT_TP_START_BLOCK_TRANSFER	023867
CCS_CAN_TIMEOUT_TT_START_BLOCK_TRANSFER	023868
CCS_CAN_TIMEOUT_TP_DATA_TRANSFER	023869
CCS_CAN_TIMEOUT_TT_DATA_TRANSFER	023870
CCS_CAN_TIMEOUT_TP_DOWNLOAD_FINISH	023871
CCS_CAN_TIMEOUT_TT_DOWNLOAD_FINISH	023872
CCS_CAN_TIMEOUT_TP_ISOLATION_STATUS	023873
CCS_CAN_TIMEOUT_TT_ISOLATION_STATUS	023874
CCS_CAN_TIMEOUT_TP_CONNECTOR_INFO	023875
CCS_CAN_TIMEOUT_TT_CONNECTOR_INFO	023876
CCS_CAN_TIMEOUT_TT_RTC_INFO	023877
CCS_CAN_TIMEOUT_TP_RTC_INFO	023878
CCS_CAN_TIMEOUT_TP_EVSE_PRECHARGE_INFO	023879
CCS_CAN_TIMEOUT_TT_EVSE_PRECHARGE_INFO	023880
CCS_CAN_TIMEOUT_MSG_Sequence	023881
CCS_CAN_MSG_Unrecognized_CMD_ID	023882
CCS_SECC_DIN_Msg_Decode_Error	023883
CCS_SECC_DIN_Msg_Encode_Error	023884
CCS_SECC_ISO1_Msg_Decode_Error	023885
CCS_SECC_ISO1_Msg_Encode_Error	023886

## I-FAST COMPACT STATION

الوصف	رمز الحالة
CCS_SECC_ISO2_Msg_Decode_Error	023887
CCS_SECC_ISO2_Msg_Encode_Error	023888
CCS_SECC_CP_State_Error	023889
CCS_SECC_Unexpected_60V_Before_Charing_Error	023890
CCS_SECC_Not_Ready_For_Charging	023891
CCS_SECC_TIMEOUT_QCA7000_COMM (ربما لم يتم تثبيت رمز البرنامج الثابت الخاص بـ QCA7000 بعد)	023892
CCS_SECC_FAIL_QCA7000_SETKEY	023893
محجوز	023894
محجوز	023895
محجوز	023896
محجوز	023897
محجوز	023898
محجوز	023899
GBT_LOS_CC1	023900
GBT_CONNECTOR_LOCK_FAIL	023901
GBT_BATTERY_INCOMPATIBLE	023902
GBT_BMS_BROAA_TIMEOUT	023903
GBT_CSU_PRECHARGE_TIMEOUT	023904
GBT_BMS_PRESENT_VOLTAGE_FAULT	023905
GBT_BMS_VOLTAGE_OVER_RANGE	023906
GBT_BSM_CHARGE_ALLOW_00_10MIN_COUUNTDONE	023907
GBT_WAIT_GROUNDFULT_TIMEOUT	023908
GBT_ADC_MORE_THAN_10V	023909
GBT_ADC_MORE_THAN_60V	023910
GBT_CHARGER_GET_NORMAL_STOP_CMD	023911
GBT_CHARGER_GET_EMERGENCY_STOP_CMD	023912
GBT_ISOLATION_RESULT_FAIL	023913
GBT_MOTHER_BOARD_MISS_LINK	023914
GBT_OUTPUT_VOLTAGE_MORE_THAN_LIMIT	023915
GBT_REQ_CURRENT_MORE_THAN_LIMIT	023916
GBT_OUTPUT_VOLTAGE_MORE_THAN_10_PERCENT	023917
GBT_OUTPUT_VOLTAGE_DIFF_BCS_5_PERCENT	023918
GBT_STOP_ADC_MORE_THAN_10V	023919

الوصف	رمز الحالة
ERROR_CODE_GBT_BMS_BROAA_NO_VOLTAGE_TIMEOUT	023920
ERROR_CODE_GBT_BMS_BROAA_TO_BRO00_ERROR	023921
محجوز	023922
محجوز	023923
محجوز	023924
محجوز	023925
محجوز	023926
محجوز	023927
محجوز	023928
محجوز	023929
GBT_CEM_BHM_TIMEOUT	023930
GBT_CEM_BRM_TIMEOUT	023931
GBT_CEM_BCP_TIMEOUT	023932
GBT_CEM_BRO_TIMEOUT	023933
GBT_CEM_BCL_TIMEOUT	023934
GBT_CEM_BCS_TIMEOUT	023935
GBT_CEM_BSM_TIMEOUT	023936
GBT_CEM_BST_TIMEOUT	023937
GBT_CEM_BSD_TIMEOUT	023938
GBT_CEM_BEM_OTHER_TIMEOUT	023939
GBT_BEM_CRM_TIMEOUT	023940
GBT_BEM_CRMAA_TIMEOUT	023941
GBT_BEM_CTS_CML_TIMEOUT	023942
GBT_BEM_CRO_TIMEOUT	023943
GBT_BEM_CCS_TIMEOUT	023944
GBT_BEM_CST_TIMEOUT	023945
GBT_BEM_CSD_TIMEOUT	023946
GBT_BEM_BEM_OTHER_TIMEOUT	023947
محجوز	023948
محجوز	023949
GBT_BST_SOC_GOAL	023950
GBT_BST_TOTAL_VOLTAGE_GOAL	023951
GBT_BST_CELL_VOLTAGE_GOAL	023952
GBT_BST_GET_CST	023953

## I-FAST COMPACT STATION

الوصف	رمز الحالة
GBT_BST_ISOLATION	023954
GBT_BST_OUTPUT_CONNECTOR_OTP	023955
GBT_BST_COMPONEN	023956
GBT_BST_CHARGE_CONNECTOR	023957
GBT_BST_OTP	023958
GBT_BST_OTHER	023959
GBT_BST_HIGH_V	023960
GBT_BST_CC2	023961
GBT_BST_CURRENT	023962
GBT_BST_VOLTAGE	023963
GBT_GET_BST_NO_REASON	023964
محجوز	023965
محجوز	023966
محجوز	023967
محجوز	023968
محجوز	023969
GBT_BSM_CELL_OVER_VOLTAGE	023970
GBT_BSM_CELL_UNDER_VOLTAGE	023971
GBT_BSM_OVER_SOC	023972
GBT_BSM_UNDER_SOC	023973
GBT_BSM_CURRENT	023974
GBT_BSM_TEMPERATURE	023975
GBT_BSM_ISOLATE	023976
GBT_BSM_OUTPUT_CONNECTOR	023977
	023978
CCS_EV full charging	023979
ERROR_CODE_CHADEMO_BMS_CHARGE_ALLOW_ERROR	023980
ERROR_CODE_CHADEMO_OUTPUT_VOLTAGE_MORE_THAN_10_PERCENT	023981
ERROR_CODE_CHADEMO_ADC_LESS_THAN_10V	023982
توقف نظام الشحن المشترك للمركبة الكهربائية لسبب غير معروف	023983
التوقف بسبب حالة معدات تزويد المركبات الكهربائية (التكوين أو بروتوكول نقطة الشحن المفتوح)	023984

رمز الحالة	الوصف
033900	تم قطع الاتصال بالواجهة الخلفية من خلال إيثرنت
033901	تم قطع الاتصال بالواجهة الخلفية من خلال شبكة الواي فاي
033902	تم قطع الاتصال بالواجهة الخلفية من خلال 4G/3G
033903	بدء الشحن عن بعد من خلال الواجهة الخلفية
033904	توقف الشحن عن بعد من خلال الواجهة الخلفية
033905	إعادة التعيين عن بعد من خلال الواجهة الخلفية
033906	محجوز
033907	محجوز
041004	فشل الاختبار الذاتي لـ CCID/RCD
041005	لحام موصل إدخال التيار المتردد 1
041006	عطل في موصل تشغيل إدخال التيار المتردد 1
041007	لحام موصل إدخال التيار المتردد 2
041008	عطل في موصل تشغيل إدخال التيار المتردد 2
041009	تثبيت تتابع خرج التيار لشحن AC
041010	عطل في تشغيل مرحل خرج التيار المتردد
041017	تلف في مستشعر درجة حرارة موصل شحن AC
041021	تلف في وحدة الواي فاي
041022	تلف في وحدة 4G/3G
041023	تلف وحدة الطاقة المساعدة
041024	تلف في وحدة التحكم في المُرحّل/ الصندوق الذكي
041031	تلف في وحدة شحن PSU
041032	تلف في وحدة جهاز قطع دائرة الشحن/ جهاز التيار المتبقي
041033	الحد الأقصى لخطأ إعداد خرج التيار
041034	عطل في المصراع
041035	تلف في وحدة Ble
041036	عطل في المفتاح الدوار
042200	الحماية من الجهد الزائد لإدخال النظام L1
042201	الحماية من الجهد الزائد لإدخال النظام L2
042202	الحماية من الجهد الزائد لإدخال النظام L3
042203	الحماية من الجهد المنخفض لإدخال النظام L1
042204	الحماية من الجهد المنخفض لإدخال النظام L2
042205	الحماية من الجهد المنخفض لإدخال النظام L3

## I-FAST COMPACT STATION

رمز الحالة	الوصف
042206	الحماية من الجهد الزائد لإدخال وحدة تزويد الطاقة L1
042207	الحماية من الجهد الزائد لإدخال وحدة تزويد الطاقة L2
042208	الحماية من الجهد الزائد لإدخال وحدة تزويد الطاقة L3
042209	الحماية من الجهد المنخفض لإدخال وحدة تزويد الطاقة L1
042210	الحماية من الجهد المنخفض لإدخال وحدة تزويد الطاقة L2
042211	الحماية من الجهد المنخفض لإدخال وحدة تزويد الطاقة L3
042212	انخفاض إدخال النظام L1
042213	انخفاض إدخال النظام L2
042214	انخفاض إدخال النظام L3
042223	الحماية من الحرارة الزائدة للنظام المحيط/مدخل
042224	الحماية من الحرارة الزائدة لنظام النقطة الحرجة
042225	الحماية من الحرارة الزائدة لوحدة تزويد الطاقة المحيطة/المدخلة
042226	الحماية من الحرارة الزائدة لوحدة تزويد طاقة النقطة الحرجة
042227	الحماية من الحرارة الزائدة لوحدة الطاقة المساعدة
042228	الحماية من الحرارة الزائدة للوحة المُرحّل/ الصندوق الذكي
042232	الحماية من الحرارة الزائدة لموصل الشحن AC
042233	إلغاء تنشيط جهاز التيار المتبقي/ جهاز قطع دائرة الشحن
042237	إلغاء تنشيط جهاز الحماية من زيادة التيار
042238	إلغاء تنشيط قاطع الطاقة الرئيسي
042239	إلغاء تنشيط قاطع الطاقة المساعد
042240	فشل اتصال وحدة تزويد الطاقة
042241	فشل اتصال وحدة شبكة الواي فاي
042242	فشل اتصال وحدة شبكة 4G /3G
042244	فشل اتصال وحدة Bluetooth
042246	فشل اتصال وحدة الطاقة المساعدة
042247	فشل اتصال لوحة تحكم المُرحّل/الصندوق الذكي
042251	زر التوقف في حالات الطوارئ
042252	الباب مفتوح
042253	تلف نظام المروحة
042254	فشل إنشاء ذاكرة المشاركة
042255	فشل تهيئة CSU
042257	فشل الاختبار الذاتي لوحدة التحكم الرئيسية
042258	فشل الاختبار الذاتي للمُرحّل



رمز الحالة	الوصف
042262	الدائرة القصيرة لخرج نظام التيار المتردد L1
042263	معرف وحدة تزويد الطاقة المكرر
042264	عطل في وحدة تزويد الطاقة: مرفق المعلومات => قصر الدائرة الكهربائية للخرج، وحدة المستخدم => دائرة تفريغ غير طبيعية
042265	تفريغ وحدة إمداد الطاقة غير طبيعي
042266	وقوف التيار المستمر في وحدة تزويد الطاقة
042267	إنذار الفشل لوحدة تزويد الطاقة
042268	إنذار الحماية لوحدة تزويد الطاقة
042269	عطل في وحدة تزويد الطاقة: مرفق المعلومات => عطل في المروحة، وحدة المستخدم => عطل في المروحة
042270	الحماية من الجهد المنخفض لإدخال وحدة تزويد الطاقة
042271	الحماية من الجهد الزائد لإدخال وحدة تزويد الطاقة
042272	حالة وحدة تزويد الطاقة WalkIn
042273	عطل في وحدة تزويد الطاقة: مرفق المعلومات => حالة الطاقة المحدودة، وحدة المستخدم => الحماية من الجهد الزائد للتيار المستمر وإيقاف التشغيل
042274	عطل في وحدة تزويد الطاقة: مرفق المعلومات => تكرار المعرف، وحدة المستخدم => تكرار المعرف
042275	عطل في وحدة تزويد الطاقة: مرفق المعلومات => تيار متفاوت شديد، وحدة المستخدم => عدم توازن داخلي لتصحيح عامل الطاقة
042276	مدخلات وحدة تزويد الطاقة الثلاثية الطور غير كافية
042277	مدخلات وحدة تزويد الطاقة ثلاثية الطور غير متوازنة
042278	وقوف التيار المستمر في الكابلات المسطحة المرنة لوحدة تزويد الطاقة
042279	لا يوجد موارد لوحدة تزويد الطاقة
042280	فشل الاختبار الذاتي بسبب فشل الاتصال بلوحة المؤرخ
042281	فشل الاختبار الذاتي بسبب فشل الاتصال بلوحة المروحة
042282	فشل الاختبار الذاتي بسبب فشل الاتصال بالوحدة الأساسية
042283	فشل الاختبار الذاتي بسبب فشل الاتصال بلوحة Chademo
042284	فشل الاختبار الذاتي بسبب فشل الاتصال بلوحة نظام الشحن المشترك
042285	فشل الاختبار الذاتي بسبب فشل الاتصال بالتيار المتردد
042286	فشل الاختبار الذاتي بسبب فشل الاتصال بوحدة تزويد الطاقة
042287	فشل الاختبار الذاتي نظراً إلى عدم تطابق اسم الطراز
042291	فشل الاختبار الذاتي بسبب فشل الاتصال بلوحة GBT
042292	فشل الاختبار الذاتي بسبب فشل الاتصال بالتيار المتردد

## I-FAST COMPACT STATION

رمز الحالة	الوصف
042293	فشل الاختبار الذاتي بسبب فشل الاتصال بلوحة Led
042294	الحماية من الجهد الزائد لإدخال التيار المتردد
042295	الحماية من الجهد المنخفض لإدخال التيار المتردد
042299	بروتوكول نقطة الشحن المفتوحة لخرج نظام التيار المتردد L2
042300	بروتوكول نقطة الشحن المفتوحة لخرج نظام التيار المتردد L3
042301	الدائرة القصيرة لخرج نظام التيار المتردد L2
042302	الدائرة القصيرة لخرج نظام التيار المتردد L3
042304	تم الفصل عن الموزع
042305	انتهاء مهلة اتصال العداد
042306	قد يكون مفتاح الإغلاق الخاص بوحدة تزويد الطاقة غير صحيح
042307	احتراق فتيل وحدة تزويد الطاقة
042308	عطل في اتصال مرحلة تصحيح معامل القدرة لوحدة تزويد الطاقة ومرحلة محول التيار المستمر
042309	عدم توازن جهد الموصل في وحدة تزويد الطاقة
042310	جهد زائد على موصل وحدة تزويد الطاقة
042311	جهد غير طبيعي في الموصل في وحدة تزويد الطاقة
042312	جهد منخفض على موصل وحدة تزويد الطاقة
042313	فقدان مرحلة إدخال التيار في وحدة تزويد الطاقة
042314	أقصى سرعة لمروحة وحدة تزويد الطاقة
042315	حد طاقة حرارة وحدة تزويد الطاقة
042316	حد طاقة التيار المتردد في وحدة تزويد الطاقة
042317	عطل في محول التيار المستمر Eeprom في وحدة تزويد الطاقة
042318	عطل في تصحيح عامل الطاقة Eeprom في وحدة تزويد الطاقة
042319	الحماية من الجهد الزائد لمحول التيار المستمر في وحدة تزويد الطاقة
042326	تم فقدان مهمة النظام
042327	الحماية من الجهد الزائد لإدخال التيار المستمر
042328	الحماية من الجهد المنخفض لإدخال التيار المستمر
043600	توقف الشحن من قبل المستخدم
043601	انتهى وقت الشحن
043602	استبدال فلتر هواء النظام
043607	فشل تحديث البرامج الثابتة CSU
043611	فشل تحديث البرنامج الثابت لوحدة الطاقة المساعدة

رمز الحالة	الوصف
043612	فشل تحديث البرنامج الثابت لوحدة التحكم في المُرحل
043614	فشل تحديث البرنامج الثابت لوحدة Bluetooth
043615	فشل تحديث البرنامج الثابت لوحدة شبكة الواي فاي
043616	فشل تحديث البرنامج الثابت لوحدة 4G/3G
043617	فشل تحديث البرامج الثابتة SMR
043618	فشل تحديث البرنامج الثابت لوحدة البطاقة الذكية بتردد الراديو
043619	تم التكوين بواسطة محرك أقراص فلاش USB
043620	تم التكوين بواسطة الواجهة الخلفية
043621	تم التكوين بواسطة صفحة الويب
043622	تم قطع الاتصال بالإنترنت من خلال إيثرنت
043623	تم قطع الاتصال بالإنترنت من خلال شبكة الواي فاي
043624	تم قطع الاتصال بالإنترنت من خلال 4G/3G
043625	تم قطع الاتصال بنقاط الوصول من خلال شبكة الواي فاي
043626	تم قطع الاتصال باسم نقطة الوصول من خلال 4G/3G
043627	تم تعطيل شبكة الواي فاي (شاحن منفصل فقط)
043628	تم تعطيل شبكة 4G (شاحن منفصل فقط)
043629	كمية وحدة تزويد الطاقة غير متطابقة

## 7. الصيانة

### 7.1 ما قبل الصيانة

- الوفاء بـ NFPA-70E و OSHA 1910.333 ورموز الصحة/السلامة/الأمن الأخرى، يُرجى الالتزام بالإشعار والحصول على التصريح المطلوب مسبقًا على النحو التالي:
- (1) أفضل الطاقة (أفضل الطاقة قدر الإمكان)
  - (2) اللافتات التحذيرية
  - (3) تصريح العمل مع الأجزاء المتصلة بالكهرباء (محطات الإدخال ذات الجهد العالي بعد فتح الباب)
  - (4) التخطيط للعمل/ تصريح العمل
  - (5) استخدام معدات الحماية الشخصية (PPE)
  - (6) ظروف ومكان عمل آمن

### 7.1.1 قائمة مراجعة الصيانة

يُرجى الرجوع إلى الملحق لمزيد من التفاصيل.

### 7.2 الصيانة العامة

- يتم تبريد نظام شحن التيار المستمر بالهواء القسري. يُرجى الاحتفاظ بالشاحن في مكان جيد التهوية وعدم سد فتحات الهواء الخاصة بنظام الشحن بالتيار المستمر.
- يُرجى تنظيف مرشحات الهواء أو استبدالها بانتظام للتأكد من أن نظام الشحن بالتيار المستمر يعمل بشكل صحيح.
- تم تصنيع المبيت من خلال عملية اللحام وطلاء السطح. من الضروري الحفاظ على نظافة الجزء الخارجي طوال الوقت. من السهل أن تصاب بالصدأ إذا لم تحافظ على نظافة الجزء الخارجي خاصة في البيئة التي تُسهل عملية التآكل. لن يؤثر الصدأ قليلاً في أداء الشاحن، ولكن إذا تعرض الشاحن لصدأ شديد خلال فترة الضمان أو بعدها، يُرجى الاتصال بالبايع المحلي للحصول على التعليمات.
- نظف نظام الشحن بالتيار المستمر ثلاث مرات على الأقل سنويًا، وحافظ على نظافة الجزء الخارجي في جميع الأوقات.
- نظف الجزء الخارجي من الخزانة باستخدام قطعة قماش مبللة أو منشفة قطنية مبللة؛ استخدم فقط مياه الصنبور ذات الضغط المنخفض والمنظفات عند الرقم الهيدروجيني بين 6 و8.
- لا تستخدم نفثات الماء العالية الضغط.
- لا تستخدم مواد التنظيف التي تحتوي على مكونات كاشطة ولا تستخدم أدوات كاشطة. قد تؤدي المنظفات غير المناسبة إلى إتلاف الطلاء والسطح والمعدة والمتانة لجميع الأجزاء الخارجية.
- إذا كان هناك ماء يدخل إلى نظام شحن التيار المستمر، يُرجى قطع مصدر الطاقة على الفور والاتصال بموفر نظام شحن التيار المستمر للإصلاح.
- يُرجى التأكد من إرجاع موصل الشحن إلى حامل موصل الشحن بعد الشحن لمنع التلف.

- إذا كان هناك تلف في موصل الشحن أو كابل الشحن أو حامل موصل الشحن، يُرجى الاتصال بموفر نظام شحن التيار المستمر.
- عند استخدام نظام شحن التيار المستمر، يُرجى التعامل معه بشكل صحيح. لا تضرب أو تخدش الوحدة أو الشاشة.
- إذا كانت العلبة أو الشاشة مكسورة أو متشققة أو مفتوحة أو تظهر أي إشارة أخرى للتلف، فيُرجى الاتصال بموفر نظام شحن التيار المستمر المستقل.



**تحذير:** خطر حدوث صدمة كهربائية أو إصابة. أوقف تشغيل الطاقة في اللوحة أو مركز التحميل قبل العمل على الجهاز أو إزالة أي مكون. لا تقم بإزالة أجهزة حماية الدائرة أو أي مكون آخر حتى يتم إيقاف تشغيل الطاقة.

- افصل الطاقة الكهربائية عن نظام شحن التيار المستمر قبل أي أعمال صيانة للتأكد من فصلها عن مصدر التيار الكهربائي المتردد. قد يؤدي عدم القيام بذلك إلى حدوث إصابة جسدية أو تلف النظام الكهربائي ووحدة الشحن.

ملحوظة:

- قبل إيقاف تشغيل القاطع الرئيسي لبدء الصيانة، يُرجى تسجيل رقم رمز الحالة على شاشة LCD.
- بعد فتح باب الصيانة أو إيقاف تشغيل MCCB للشاحن، يظل الشاحن خطيرًا. يمكن تشغيل الفحص البصري فقط.
- يجب أن تتم صيانة نظام شحن التيار المستمر بواسطة فني مؤهل فقط.
- بعد فتح الباب الأمامي لنظام شحن التيار المستمر، أوقف تشغيل القاطع الرئيسي والقاطع المساعد قبل أي أعمال صيانة.
- -استبدل مرشحات التهوية كل 6 أشهر أو 12 شهرًا
- يرجى التأكد من تشديد تقاطعات الطاقة الرئيسية كل شهر، وتدوير اختبار الكابلات عند انقطاع التيار الكهربائي. إذا كان أي برغي طاقة رئيسي مفككًا، فسيؤدي ذلك إلى تلف الشاحن أو ظهور دخان في التوصيلات. يرجى تأكيد جدول متطلبات عزم الدوران المسمار.
- صيانة كابل الشحن: تجنب ليّ كابل الشحن أو ثنيه. يجب ألا يتلاشى التلامس المعدني أو يصدأ.
- يُرجى تقديم معلومات معدات تزويد المركبات الكهربائية بما في ذلك الرقم التسلسلي واسم الطراز ورمز الحالة وسلوك الفصل والتوقيت، وكذلك توصيل معدات تزويد المركبات الكهربائية بالإنترنت قبل التشخيص والترقية عن بعد



## الملحق 1 - قائمة العبوة

الملاحظات	رقم	الوصف	العنصر
	1	معدات تزويد المركبات الكهربائية	1
	1	ورقة التحذيرات بلغات متعددة	2
	1	مخطط الأسلاك	3
	1	بيان المطابقة لمواصفات الاتحاد الأوروبي:	4
	2	البطاقة الذكية بتردد الراديو	5
	1	مفتاح الباب	6
	4	مسامير بلاستيكية مقاومة للماء	7
	2	غطاء القاعدة	8

## الملحق 2، قائمة فحص الصيانة الوقائية

رقم	العنصر	الوصف	نصف عام	العام الأول	العام الثاني	العام الثالث	العام الرابع	العام الخامس
1	الصيانة الوقائية		I	I	I	I	I	I
2	فحص المظهر الخارجي	فحص المظهر الخارجي	I	I	I	I	I	I
3	نظام المروحة	فحص نظافة المروحة وسلاسة دورانها	I	I	R	I	I	I
4	فلتر الهواء	تنظيف فلتر الهواء ومدخل ومخرج الهواء	I	R	I	R	I	I
5	كابيل الشحن	المظهر نظيف	I	I	R	I	I	I
6	PCBA	قسم مرئي نظيف	R	I	I	I	I	—
7	جهاز حماية الطفرة	التحقق من إشارة حالة SPD	R	I	I	I	I	I
8	عزم دوران براغي خرج التيار المستمر	فحص عزم دوران البراغي	I	I	I	I	I	—
9	عزم دوران براغي إدخال التيار المتردد	فحص عزم دوران البراغي	I	I	I	I	I	—
10	شاشة LCD	فحص الحدة وسطوع الشاشة والإضاءة الخلفية	R	I	I	I	I	—
11	زر الاختيار	ضوء الإشارة والتحقق من الوظيفة	R	I	I	I	I	—
12	قارئ RFID	التحقق من الوظائف	R	I	I	I	I	—
13	زر التوقف في حالة الطوارئ	التحقق من الوظائف	R	I	I	I	I	—
14	القاطع وقاطع دائرة الأعطال الأرضية	التحقق من الوظائف	R	I	I	I	I	—
15	مصدر الطاقة الإضافي	لا متطلبات الصيانة	R	—	—	—	—	—
16	وحدة وحدة إمداد الطاقة	لا متطلبات الصيانة	R	—	—	—	—	—

### ملحوظة:

يُمكن للمستخدم تحديد الفاصل الزمني لاستبدال الفلتر وفقاً للظروف البيئية.  
 أ: يُوصى بإجراء فحص  
 R: يُوصى بإجراء استبدال  
 —: لا توجد حاجة إلى إجراء صيانة أو يُعتمد إجراء الصيانة على الوضع





Punto di contatto indicato in adempimento ai fini delle direttive e regolamenti UE applicabili:  
*Contact details according to the relevant European Directives and Regulations:*

GEWISS S.p.A. Via A.Volta, 1 IT-24069 Cenate Sotto (BG) Italy tel: +39 035 946 111 E-mail: [qualitymarks@gewiss.com](mailto:qualitymarks@gewiss.com)

According to applicable UK regulations, the company responsible for placing the goods in UK market is:  
GEWISS UK LTD - Unity House, Compass Point Business Park, 9 Stocks Bridge Way, ST IVES  
Cambridgeshire, PE27 5JL, United Kingdom tel: +44 1954 712757 E-mail: [gewiss-uk@gewiss.com](mailto:gewiss-uk@gewiss.com)



**+39 035 946 11**

8:30 - 12:30 / 14:00 - 18:00  
lunedì - venerdì / monday - friday



[www.gewiss.com](http://www.gewiss.com)

